

R32

TOSHIBA

AIR CONDITIONER (SPLIT TYPE) Owner's Manual

Indoor Unit

Model name: _____

Concealed Duct Type

RAV-GM901BTP-E

For commercial use

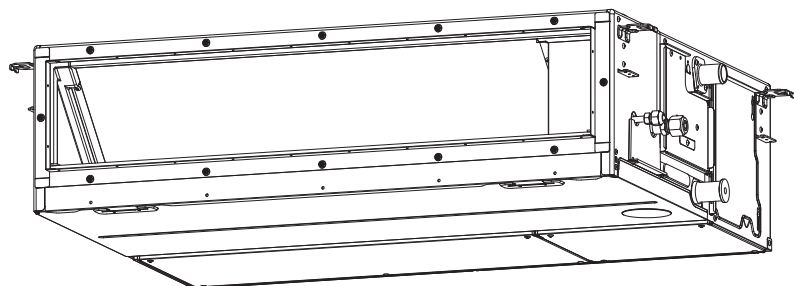

Original instruction

ADOPTION OF R32 REFRIGERANT

This Air Conditioner has adopted a refrigerant HFC (R32) which does not destroy the ozone layer.

According to EN 60335-1

This appliance can be used by children aged from 8 years and above and persons with reduced physical, sensory or mental capabilities or lack of experience and knowledge if they have been given supervision or instruction concerning use of the appliance in a safe way and understand the hazards involved. Children shall not play with the appliance. Cleaning and user maintenance shall not be made by children without supervision.

According to IEC 60335-1

This appliance is not intended for use by persons (including children) with reduced physical, sensory or mental capabilities, or lack of experience and knowledge, unless they have been given supervision or instruction concerning use of the appliance by a person responsible for their safety. Children should be supervised to ensure that they do not play with the appliance.

Contents

1	Precautions for safety.....	3
2	Part names	7
3	Wired remote controller.....	8
4	Correct usage	9
5	Timer operation	10
6	Power saving mode.....	11
7	Maintenance.....	11
8	Troubleshooting	12
9	Operations and performance	13
10	Installation	14
11	Specifications	14

Thank you for purchasing this Toshiba air conditioner. Please read carefully through these instructions that contain important information which complies with the Machinery Directive (Directive 2006/42/EC), and ensure that you understand them. After reading these instructions, be sure to keep them in a safe place together with the Installation Manual supplied with your product.



Generic Denomination: Air Conditioner

Definition of Qualified Installer or Qualified Service Person

The air conditioner must be installed, maintained, repaired and removed by a qualified installer or qualified service person. When any of these jobs is to be done, ask a qualified installer or qualified service person to do them for you. A qualified installer or qualified service person is an agent who has the qualifications and knowledge described in the following table.





Agent	Qualifications and knowledge which the agent must have
Qualified installer	<ul style="list-style-type: none"> The qualified installer is a person who installs, maintains, relocates and removes the air conditioners made by Toshiba Carrier Corporation. He or she has been trained to install, maintain, relocate and remove the air conditioners made by Toshiba Carrier Corporation or, alternatively, he or she has been instructed in such operations by an individual or individuals who have been trained and is thus thoroughly acquainted with the knowledge related to these operations. The qualified installer who is allowed to do the electrical work involved in installation, relocation and removal has the qualifications pertaining to this electrical work as stipulated by the local laws and regulations, and he or she is a person who has been trained in matters relating to electrical work on the air conditioners made by Toshiba Carrier Corporation or, alternatively, he or she has been instructed in such matters by an individual or individuals who have been trained and is thus thoroughly acquainted with the knowledge related to this work. The qualified installer who is allowed to do the refrigerant handling and piping work involved in installation, relocation and removal has the qualifications pertaining to this refrigerant handling and piping work as stipulated by the local laws and regulations, and he or she is a person who has been trained in matters relating to refrigerant handling and piping work on the air conditioners made by Toshiba Carrier Corporation or, alternatively, he or she has been instructed in such matters by an individual or individuals who have been trained and is thus thoroughly acquainted with the knowledge related to this work. The qualified installer who is allowed to work at heights has been trained in matters relating to working at heights with the air conditioners made by Toshiba Carrier Corporation or, alternatively, he or she has been instructed in such matters by an individual or individuals who have been trained and is thus thoroughly acquainted with the knowledge related to this work.
Qualified service person	<ul style="list-style-type: none"> The qualified service person is a person who installs, repairs, maintains, relocates and removes the air conditioners made by Toshiba Carrier Corporation. He or she has been trained to install, repair, maintain, relocate and remove the air conditioners made by Toshiba Carrier Corporation or, alternatively, he or she has been instructed in such operations by an individual or individuals who have been trained and is thus thoroughly acquainted with the knowledge related to these operations. The qualified service person who is allowed to do the electrical work involved in installation, repair, relocation and removal has the qualifications pertaining to this electrical work as stipulated by the local laws and regulations, and he or she is a person who has been trained in matters relating to electrical work on the air conditioners made by Toshiba Carrier Corporation or, alternatively, he or she has been instructed in such matters by an individual or individuals who have been trained and is thus thoroughly acquainted with the knowledge related to this work. The qualified service person who is allowed to do the refrigerant handling and piping work involved in installation, repair, relocation and removal has the qualifications pertaining to this refrigerant handling and piping work as stipulated by the local laws and regulations, and he or she is a person who has been trained in matters relating to refrigerant handling and piping work on the air conditioners made by Toshiba Carrier Corporation or, alternatively, he or she has been instructed in such matters by an individual or individuals who have been trained and is thus thoroughly acquainted with the knowledge related to this work. The qualified service person who is allowed to work at heights has been trained in matters relating to working at heights with the air conditioners made by Toshiba Carrier Corporation or, alternatively, he or she has been instructed in such matters by an individual or individuals who have been trained and is thus thoroughly acquainted with the knowledge related to this work.

These safety cautions describe important matters concerning safety to prevent injury to users or other people and damages to property. Please read through this manual after understanding the contents below (meanings of indications), and be sure to follow the description.





Indication	Meaning of Indication
 WARNING	Text set off in this manner indicates that failure to adhere to the directions in the warning could result in serious bodily harm (*1) or loss of life if the product is handled improperly.
 CAUTION	Text set off in this manner indicates that failure to adhere to the directions in the caution could result in slight injury (*2) or damage (*3) to property if the product is handled improperly.

- *1: Serious bodily harm indicates loss of eyesight, injury, burns, electric shock, bone fracture, poisoning, and other injuries which leave aftereffect and require hospitalization or long-term treatment as an outpatient.
- *2: Slight injury indicates injury, burns, electric shock, and other injuries which do not require hospitalization or long-term treatment as an outpatient.
- *3: Damage to property indicates damage extending to buildings, household effects, domestic livestock, and pets.

MEANINGS OF SYMBOLS DISPLAYED ON THE UNIT

	WARNING (Risk of fire)	This mark is for R32 refrigerant only. Refrigerant type is written on nameplate of outdoor unit. In case that refrigerant type is R32, this unit uses a flammable refrigerant. If refrigerant leaks and comes in contact with fire or heating part, it will create harmful gas and there is risk of fire.
		Read the OWNER'S MANUAL carefully before operation.
		Service personnel are required to carefully read the OWNER'S MANUAL and INSTALLATION MANUAL before operation.
		Further information is available in the OWNER'S MANUAL, INSTALLATION MANUAL, and the like.

■ Warning indications on the air conditioner unit

Warning indication	Description
 <p>WARNING ELECTRICAL SHOCK HAZARD Disconnect all remote electric power supplies before servicing.</p>	<p>WARNING ELECTRICAL SHOCK HAZARD Disconnect all remote electric power supplies before servicing.</p>
 <p>WARNING Moving parts. Do not operate unit with grille removed. Stop the unit before the servicing.</p>	<p>WARNING Moving parts. Do not operate unit with grille removed. Stop the unit before the servicing.</p>
 <p>CAUTION High temperature parts. You might get burned when removing this panel.</p>	<p>CAUTION High temperature parts. You might get burned when removing this panel.</p>
 <p>CAUTION Do not touch the aluminum fins of the unit. Doing so may result in injury.</p>	<p>CAUTION Do not touch the aluminium fins of the unit. Doing so may result in injury.</p>
 <p>CAUTION BURST HAZARD Open the service valves before the operation, otherwise there might be the burst.</p>	<p>CAUTION BURST HAZARD Open the service valves before the operation, otherwise there might be the burst.</p>

1 Precautions for safety

The manufacturer shall not assume any liability for the damage caused by not observing the description of this manual.

WARNING

General

- Carefully read Owner's Manual before starting the air conditioner.
 There are many important things to keep in mind for daily operation.
- Ask for installation to be performed by the dealer or a professional. Only a qualified installer(*1) is able to install an air conditioner. If a non-qualified person installs an air conditioner, it may result in problems such as fire, electric shock, injury, water leakage, noise and vibration.
- Do not use any refrigerant different from the one specified for complement or replacement. Otherwise, abnormally high pressure may be generated in the refrigeration cycle, which may result in a failure or explosion of the product or an injury to your body.
- Places where the operation sound of the outdoor unit may cause a disturbance. (Especially at the boundary line with a neighbour, install the air conditioner while considering the noise.)
- This appliance is intended to be used by expert or trained users in shops, in light industry, or for commercial use by lay persons.

Transportation and storage

- To transport the air conditioner, wear shoes with protective toe caps, protective gloves, and other protective clothing.
- To transport the air conditioner, do not take hold of the bands around the packing carton. You may injure yourself if the bands should break.
- Before stacking the packing cartons for storage or transportation, heed the precautions written on the packing cartons. Failure to heed the precautions may cause the stack to collapse.

-
- The air conditioner must be transported in stable condition. If any part of the product broken, contact your dealer.
 - When the air conditioner must be transported by hand, carry it by two or more people.

Installation

- Only a qualified installer(*1) or qualified service person(*1) is allowed to carry out the electrical work of the air conditioner. Under no circumstances must this work be done by an unqualified individual since failure to carry out the work properly may result in electric shocks and / or electrical leaks.
- After the installation work has been completed, have the installer explain about the circuit breaker positions. In the event that trouble has occurred in the air conditioner, set the circuit breaker to the OFF position, and contact a service person.
- If the unit is installed in a small room, take appropriate measures to prevent the refrigerant from exceeding the limit concentration even if it leaks. Consult the dealer from whom you purchased the air conditioner when you implement the measures. Accumulation of highly concentrated refrigerant may cause an oxygen deficiency accident.
- Do not install the air conditioner in a location that may be subject to a risk of exposure to a combustible gas. If a combustible gas leaks and becomes concentrated around the unit, a fire may occur.
- Use the company-specified products for the separately purchased parts. Use of non-specified products may result in fire, electric shock, water leakage or other trouble. Have the installation performed by a professional.
- Confirm that earthing is performed correctly.

Operation

- Before opening the electrical control box cover of the indoor unit or service panel of the outdoor unit, set the circuit breaker to the OFF position. Failure to set the circuit breaker to the OFF position may result in electric shocks through contact with the interior parts. Only a qualified installer(*1) or qualified service person(*1) is allowed to remove the electrical control box cover of the indoor unit or service panel of the outdoor unit and do the work required.
- Inside the air conditioner are high-voltage areas and rotating parts. Due to the danger of electric shocks or of your fingers or physical objects becoming trapped in the rotating parts, do not remove service panel of the outdoor unit. When work involving the removal of these parts is required, contact a qualified installer(*1) or a qualified service person(*1).
- Do not move or repair any unit by yourself. Since there is high voltage inside the unit, you may get electric shock when removing the cover and main unit.
- Use of a stand more than 50 cm high to clean the filter of the indoor unit or to carry out other such jobs constitutes working at heights. Due to the danger of falling off the stand and injuring yourself while working at heights, this kind of work should not be done by unqualified individuals. When this kind of work must be carried out, do not do it yourself but ask a qualified installer(*1) or a qualified service person(*1) to do it for you.
- Do not touch the aluminum fin of the outdoor unit. You may injure yourself if you do so. If the fin must be touched, do not touch it yourself but contact a qualified installer(*1) or a qualified service person(*1).
- Do not climb onto or place objects on top of the outdoor unit. You may fall or the objects may fall off of the outdoor unit and result in injury.
- Do not place any combustion appliance in a place where it is directly exposed to the wind of air conditioner, otherwise it may cause imperfect combustion.

- When the air conditioner is operated with a combustion appliance in the same place, ventilate the room sufficiently. Poor ventilation causes oxygen shortage.
- When the air conditioner is used in a closed room, sufficiently ventilate the room. Poor ventilation causes oxygen shortage.
- Do not expose your body to cool air directly for a long time and do not cool yourself excessively. Doing so may result in deteriorated physical condition and ill health.
- Do not insert your finger or a stick into the air intake or discharge. Doing so may result injury as the fan is rotating at high speed inside the unit.
- Consult the shop where you purchased the air conditioner if air conditioning (cooling and heating) is not performed properly as a refrigerant leakage may be the cause. Confirm the repair details with a qualified service person(*1) when the repair includes additional charging of the refrigerant.
- Stop running the air conditioner and turn off the breaker before cleaning. Otherwise, injury may result as the fan is rotating at high speed inside the unit.

Repairs

- If there is any kind of trouble (such as when an error display has appeared, there is a smell of burning, abnormal sounds are heard, the air conditioner fails to cool or heat or water is leaking) has occurred in the air conditioner, do not touch the air conditioner yourself but set the circuit breaker to the OFF position, and contact a qualified service person (*1). Take steps to ensure that the power will not be turned on (by marking "out of service" near the circuit breaker, for instance) until qualified service person (*1) arrives. Continuing to use the air conditioner in the trouble status may cause mechanical problems to escalate or result in electric shocks or other trouble.

- If the fan grille is damaged, do not approach the outdoor unit but set the circuit breaker to the OFF position, and contact a qualified service person (*1) to have the repairs done. Do not set the circuit breaker to the ON position until the repairs are completed.
- If there is a danger of the indoor unit's falling, do not approach the indoor unit but set the circuit breaker to the OFF position, and contact a qualified installer (*1) or a qualified service person (*1) to refit the unit. Do not set the circuit breaker to the ON position until the unit has been refitted.
- If there is a danger of the outdoor unit's toppling over, do not approach the outdoor unit but set the circuit breaker to the OFF position, and contact a qualified installer (*1) or a qualified service person (*1) to have the improvements or refitting done. Do not set the circuit breaker to the ON position until the improvements or refitting is completed.
- Do not modify the products. Do not also disassemble or modify the parts. It may cause a fire, electric shock or injury.

Relocation

- When the air conditioner is to be relocated, do not relocate it yourself but contact a qualified installer (*1) or a qualified service person (*1). Failure to relocate the air conditioner properly may result in electric shocks and/or a fire.
-

CAUTION

To disconnect the appliance from the mains supply.

- This appliance must be connected to the mains by means of a switch with a contact separation of at least **3 mm**.

The installation fuse (all types can be used) must be used for the power supply line of this air conditioner.

Installation

- Certainly lay the drain hose for perfect draining. Improper drainage may cause flooding in the house and getting furniture wet.
- Connect the air conditioner to an exclusive power supply of the rated voltage, otherwise the unit may break down or cause a fire.
- Confirm that the outdoor unit are fixed on the base. Otherwise, falling down of the units or other accidents may occur.

Operation

- Do not use this air conditioner for special purpose such as preserving food, precision instruments, art objects, breeding animals, car, vessel.
- Do not touch any switches with wet finger, otherwise you may get an electric shock.
- If the air conditioner will not be used for a considerably long time, turn off the main switch or the circuit breaker, for safety.
- To make the air conditioner operate in its original performance, operate it within the range of the operating temperature specified in the instructions. Otherwise it may cause a malfunction, or water leak from the unit.
- Prevent any liquid from falling into the remote controller. Do not spill juice, water or any kind of liquid.
- Do not wash the air conditioner. Doing so may result in electric shock.
- Check whether the installation base and other equipment have

become deteriorated after being used for a long time. Leaving them such condition may result in the unit's falling down and causing injury.

- Do not leave flammable sprays or other flammable materials near the air conditioner, and do not spray flammable aerosol directly to the air conditioner. They may catch fire.
- Stop running the air conditioner and turn off the breaker before cleaning. Otherwise, injury may result as the fan is rotating at high speed inside the unit.
- Ask for cleaning of the air conditioner to be performed by the dealer.









Cleaning the air conditioner in an improper manner may cause damage to plastic parts, insulation failure of electric parts or other parts, and result in a malfunction. In the worst case, it may result in water leakage, electric shock, smoke emission or fire.

- Do not put a water container such as a vase on the unit. Water intrusion into the unit may occur and it may cause deterioration of electric insulation and result in electric shock.

(*1) Refer to the "Definition of Qualified Installer or Qualified Service Person."

Information on the transportation, handling and storage of the carton

Examples of indication on the carton

Symbol	Description	Symbol	Description
	Keep dry		Do not drop
	Fragile		Do not lay down
	5 cartons Stacking height (6 cartons can be stacked in this case)		Do not walk on this carton
	This side up		Do not step
	Handle with care		

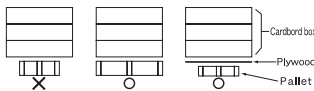
Other cautions	Description
 <div style="border: 1px solid black; padding: 5px;"> <p>Caution</p> <p>Injury possibility. Don't handle with packing band, or may get injured in case of broken band.</p> </div>	<p>CAUTION</p> <p>Injury possibility. Don't handle with packing band, or may get injured in case of broken band.</p>
<div style="border: 1px solid black; padding: 5px;"> <p>Stacking notice.</p> <p>In case that cardboard boxes protrude out of pallet when stacking, lay a 10mm thick plywood over the pallet.</p>  </div>	<p>Stacking notice.</p> <p>In case that cardboard boxes protrude out of pallet when stacking, Lay a 10 mm thick plywood over the pallet.</p>

2 Part names

Indoor unit

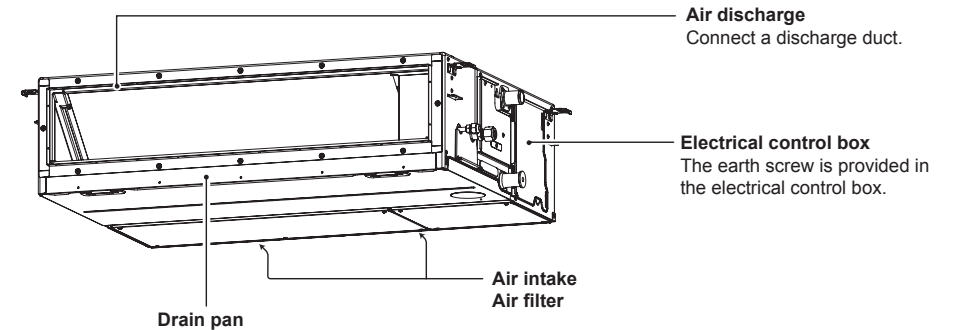

Outdoor unit (The design varies depending on the outdoor unit. The following illustration shows an example.)

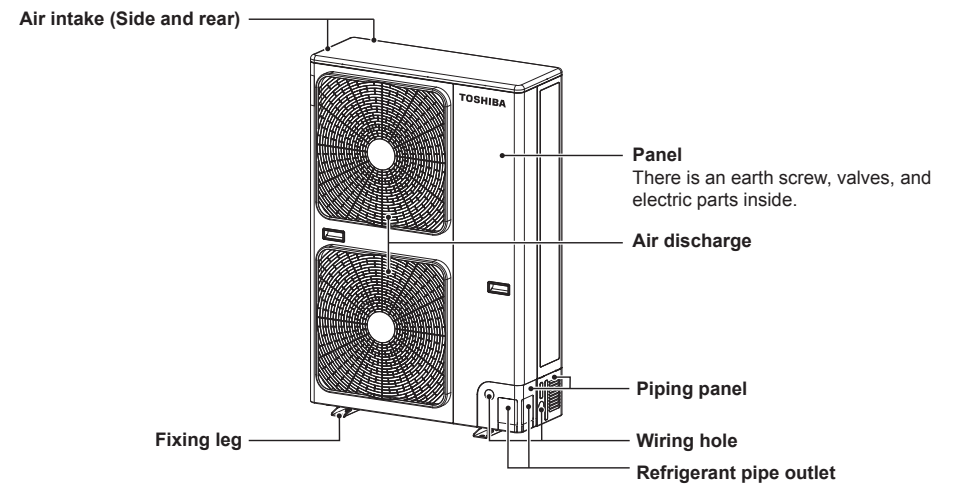

3 Wired remote controller





This remote controller can control the operation of up to 8 indoor units.

■ Display section

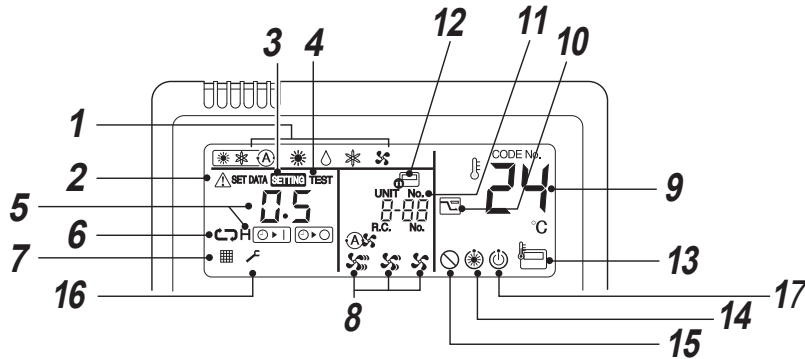
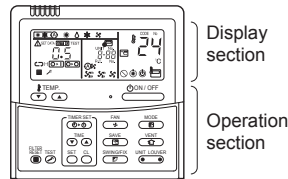
In the display illustration below all the icons are shown. When the unit is in operation, only relevant icons will be displayed.

- When the leak breaker is turned on at the first time, **SETTING** flashes on the display part of the remote controller.
- While this icon is flashing, the model is being automatically confirmed. Wait till **SETTING** icon has disappeared to use the remote controller.



- | | |
|--|---|
| <p>1 Operation mode
The selected operation mode is displayed.</p> <p>2 Error display
Displayed while the protective device works or an error occurs.</p> <p>3 SETTING display
Displayed during setup of the timer or other settings.</p> <p>4 TEST run display
Displayed during a test run.</p> <p>5 Timer display
The selected timer time is displayed. When an error occurs, error code is displayed.</p> <p>6 Timer mode display
The selected timer mode is displayed.</p> <p>7 Filter display
Reminder to clean the air filter.</p> | <p>8 Fan speed display
The selected fan speed mode is displayed.</p> <p>(Auto) </p> <p>(High) </p> <p>(Med.) </p> <p>(Low) </p> <p>9 Set temperature display
The selected set temperature is displayed.</p> <p>10 Power saving mode display
Limits compressor speed (capacity) to save energy.</p> |
|--|---|

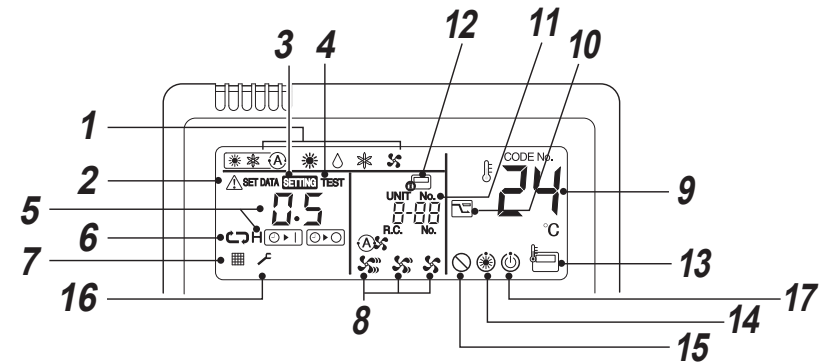

- | | |
|---|--|
| <p>11 UNIT No. display
The selected indoor unit number is displayed. Also number of indoor or outdoor unit which an error occurs is displayed.</p> <p>12 Central control display
Displayed when the air conditioner is used under the central control in combination with a central control remote controller.</p> <p>In case the remote controller is disabled by the central control system,  flashes. The button operation is not accepted.</p> | <p>13 Remote controller sensor display
Displayed while the sensor of the remote controller is used.</p> <p>14 Pre-heat display
Displayed when the heating mode is energized or defrost cycle is initiated. While this icon is displayed, the indoor fan stops.</p> <p>15 No function display
Displayed when the function requested is not available on that model.</p> <p>16 Service display</p> <p>Even when ON / OFF, MODE, or TEMP. button is pushed, and the button operation is not accepted. (Settings made by the remote controller vary with the central control mode. For details, refer to the Owner's Manual of the central control remote controller.)</p> |
|---|--|



- | |
|---|
| <p>17 Operation ready display
This display appears on some models.</p> |
|---|

■ Operation section

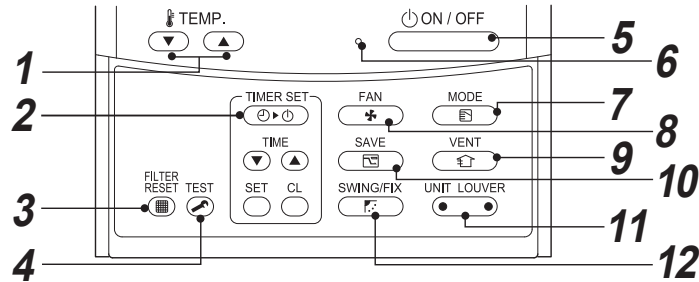

Push each button to select a desired operation.

The control saves commands in memory and after the initial setting, there is no need for any additional settings unless changes are desired. The air conditioner can be operated by pushing the  button.



1  **button (Temperature set button)**
Adjusts the set point.
Select the desired set point by pushing  TEMP. .

2  **button (Timer set button)**
Use to setup the timer.

3  **button (Filter reset button)**
Resets “” display after cleaning filter.



4  **button (Test button)**
Use only for service.
(During normal operation, do not use this button.)

5  **button**
When the button is pushed, the operation starts, and it stops by pushing the button again.
When the operation has stopped, the operation lamp and all the displays disappear.

6 **Operation lamp**
Green light illuminates when unit is on.
Although it flashes when operating the protection device or an error occurs.

7  **button (Operation mode button)**
Selects desired operation mode.

8  **button (Fan speed button)**
Selects the desired Fan speed.

9  **button (Ventilation button)**
Use when a power ventilation kit (locally procured) is connected.
If “” is displayed on the remote controller when this button is pushed, no vent kit connected.

10  **button (Power save operation)**
Use to initiate power saving mode.

11  **button (Unit / Louver select button)**
Selects a unit number (left) and louver number (right).
UNIT:
Selects an indoor unit when multiple indoor units are controlled with one remote controller.
LOUVER:
No Function.

12  **button (Swing / Louver direction button)**
No Function.

OPTION:

Remote controller sensor

Usually the temperature sensor of the indoor unit senses the temperature. The temperature on the surrounding of the remote controller can also be sensed.
For details, contact the dealer from which you have purchased the air conditioner.

4 Correct usage

When the air conditioner is used for the first time or when the setting is changed, follow the steps below.
Settings are saved in memory and are displayed anytime the unit is turned on by pushing the  button.

■ Preparation

- When the circuit breaker is turned on, the partition lines are displayed on the remote controller.
- * After the circuit breaker is turned on, the remote controller does not accept any commands for approx. 1 minute, this is not a failure.



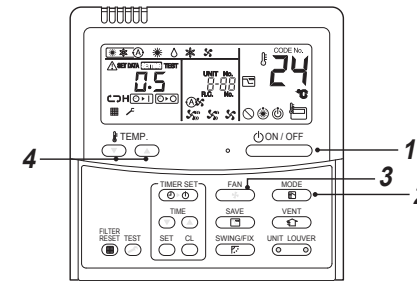

REQUIREMENT

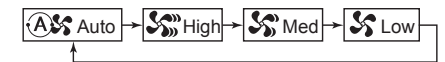

When the air conditioner is re-powered after it has not been used for a long period, turn on the circuit breaker at least 12 hours before starting the air conditioner.



3 **Select fan speed with “” button.**
One push of the button, and the display changes in the order shown below.



- When fan is in “ Auto”, fan speed is adjusted based on difference between set point and room temperature.
- In heating operation, if the room temperature is not heated sufficiently with speed “ Low” operation, select “ Med.” or “ High” operation.
- The temperature sensor detects the return air temperature at the indoor unit, which differs from the room temperature depending on the installation condition.
Set point is a target of room temperature.
(“ Auto” is not selectable in the Fan mode.)

4 **Select the set point temperature by pushing the “TEMP.  or “TEMP. ” buttons.**

Stop

Push  **button.**
The operation lamp goes off, and the operation stops.

Start

1 **Push  button.**
The operation lamp illuminates, and the operation starts.

2 **Select an operation mode with the “” button.**
One push of the button, and the display changes in the order shown below.

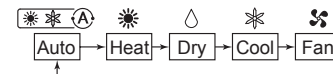

NOTE

Auto Changeover

- During Auto Mode, the unit selects the operating mode (cooling, heating or fan only) based on the user set point temperature.
- If the Auto mode is uncomfortable, you can select the desired conditions manually.

Heating

- If there is a demand for heating, unit will start approximately 3 to 5 minutes after the mode is selected.
- After the heating operation has stopped, fan may continue to run for approx. 30 seconds.
- When the room temperature reaches the set temperature, the outdoor unit stops and the indoor unit fan runs at extremely low speed.
- During defrost operation, the fan stops so that cool air is not discharged. ("⊕" Pre-heat is displayed.)

When operation is restarted after stop

- When attempting to restart the unit immediately after it was stopped, the unit can not start for approx. 3 minutes this is to protect the compressor.

■8°C operation (For object pre-heating)

The air conditioner can control the heating temperature to about 8°C in the heating mode.
The 8°C heating operation requires settings with the wired remote controller. Ask the installer or dealer for the settings according to the installation manual of the indoor unit.

Start

1. Set the displayed temperature to 18°C in the heating mode by pushing TEMP. (▼) button.
2. Set the displayed temperature to 8°C by pushing TEMP. (▼) button for at least 4 seconds

Stop

1. Set the displayed temperature to 18°C by pushing TEMP. (▲) button.
 - The air conditioner returns to the normal HEAT mode. Select a desired temperature and operation mode.

NOTE

- The discharged air temperature is lower than that in the normal heating operation.
- The room temperature may not be heated evenly depending on the remote controller installation location.
- The room temperature may not reach 8°C depending on the room size or the installation conditions.
- Setting for fan speed is available during the 8°C heating operation.
The 8°C heating operation is cancelled in the following cases.
 - When operation is stopped with (ON/OFF) button
 - When another operation mode is selected with (MODE) button
 - When temperature setting or operation mode is changed or operation is started / stopped by the wireless remote controller or the central control remote controller.
- When this operation mode is used, observe proper operating hours and we recommend that you ask service staff for periodic maintenance of the air conditioner.

5 Timer operation

Three timer modes are available: (Setting of up to 168 hours is enabled.)

- Off timer : The unit stops when the set time is reached.
- Repeat Off timer : The unit stops daily when the set time is reached.
- On timer : The unit starts when the set time is reached.

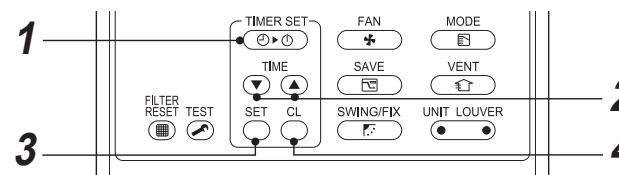

Start

1 Push (TIMER SET) button.

The timer mode changes with every push of the button.

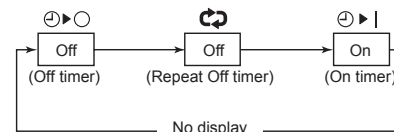

- (SETTING) and timer display flashes.

2 Push (TIME) button to select "set time".

- With every push of (▲) button, the set time increases by 0.5 hr (30 minutes).
When a time more than 24 hours is set for timer operation, timer can be set in increments of 1 hr. The maximum set time is 168hr (7 days). The remote control displays the set time with time (between 0.5 and 23.5 hours) (*) or number of days and time (24 hours or more) (**) as shown below.
- With every push of (▼) button, the set time decreases by 0.5 hr (30 minutes) (0.5 - 23.5 hours) or 1 hr (24 - 168 hours).

Example of remote control display

- 23.5 hours (*)



- 34 hours (**)



Number of days Time

1d shows 1 day (24 hours).

10h shows 10 hours. (Total 34 hours)

3 Push (SET) button.

(SETTING) display disappears and time display goes on, and (▶) or (◀) display flashes.
(When On timer is activated, time and On timer (▶) are displays and other displays disappear.)

4 Cancel timer operation.

Push (SWING/FIX) button.
Timer display disappears.

NOTE

- When the operation stops after the timer reached the preset time, the Repeat Off timer resumes the operation by pushing (ON/OFF) button and stops the operation after the time of the timer has reached the set time.
- When (SWING/FIX) is pushed while the Off timer function of the air conditioner is active, the indication of the timer function disappears and then appears again after about 5 seconds.
This is due to normal processing of the remote controller.

6 Power saving mode

The power saving mode saves energy by limiting the maximum current which will effect heating or cooling capacity that the unit can generate.

Push **SAVE** button during operation.

- The air conditioner enters power saving mode.
-  appears on the display.

Power saving mode will stay in effect until it is cancelled.

To cancel the power saving mode, push **SAVE** button again.
 disappears.

■ To configure the power saving settings

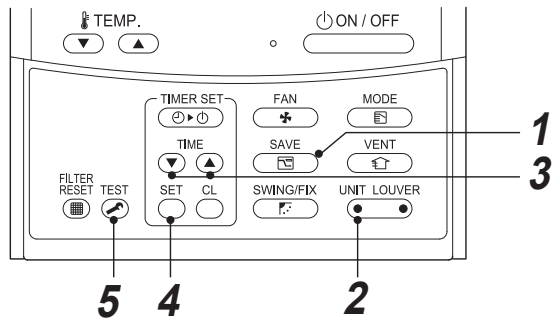

1 Push **SAVE** button for at least 4 seconds when the air conditioner is not working. **SETTING** flashes.

2 Push **UNIT LOUVER** (left side of the button) to select an indoor unit to be set.
 • Each time the button is pushed, UNIT No. change as follows:

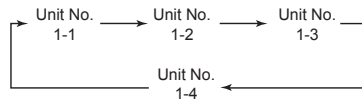

The fan of the selected unit runs.

3 Push **TIME** buttons, to adjust the setting of power level.

- Each push of the button changes the power level by 1 % within the range from 100 % to 50 %.
- The factory default is 75 %.

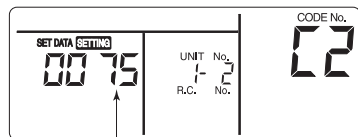

Setting of power level in power saving mode

4 Push **SET** button.

5 Push **TEST** button to complete the setting.

NOTE

- When other electric appliances are used at the same time, to avoid triggering the circuit breaker, power saving mode is recommended. Of course you can use power saving mode to save energy as well.
- Power saving mode consumes less energy, but may not heat / cool the room as much as normal mode. (The maximum current is limited to approximately 75 % (factory default) of the normal mode.)
- To adjust the power-save settings, see "To configure the power saving settings" in Power saving mode.
- Even when operation start / stop, operation mode change, or power reset is performed during the power saving mode, the power saving mode is retained until the next operation.



7 Maintenance

⚠ WARNING

Cleaning the air filter and other parts of the air filter involves dangerous work in high places, so be sure to have a qualified installer or qualified service person to do it.
 Do not attempt it by yourself.

▼ Cleaning air filters

Clogged air filters will reduce the cooling and heating performance.

- 1) If  is displayed on the remote controller, clean the air filters.
- 2) When the cleaning of air filters has been completed, push **TEST** button.  disappears.

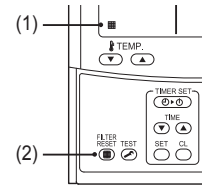

◆ When not used for a long time

1. Perform the fan operation for a couple of hours to dry inside.
2. Push **ON / OFF** button on the remote controller to stop running, and turn off the circuit breaker.
3. Clean the air filters and reinstall them.

◆ Before the cooling season

Clean the drain pan

- Contact the dealer where you purchased the product.
 (Drain does not work if the drain pan or vent is clogged. In some cases the drain may overflow and wet the wall or floor. Clean the drain pan before the cooling season.)

◆ Check periodically

- If the unit is used for a long time, parts may deteriorate and cause malfunction or bad drainage of dehumidified water depending on the heat, humidity, or dust.
- In addition to the usual maintenance, it is recommended that you have the unit checked and maintained by the dealer where you purchased it.

NOTE

For environmental conservation, it is strongly recommended that the indoor and outdoor units of the air conditioner in use be cleaned and maintained regularly to ensure efficient operation of the air conditioner. When the air conditioner is operated for a long time, periodic maintenance (once a year) is recommended. Furthermore, regularly check the outdoor unit for rust and scratches, and remove them or apply rustproof treatment, if necessary. As a general rule, when an indoor unit is operated for 8 hours or more daily, clean the indoor unit and outdoor unit at least once every 3 months. Ask a professional for this cleaning / maintenance work. Such maintenance can extend the life of the product though it involves the owner's expense. Failure to clean the indoor and outdoor units regularly will result in poor performance, freezing, water leakage, and even compressor failure.

▼ Maintenance List

Part	Unit	Check (visual / auditory)	Maintenance
Heat exchanger	Indoor / outdoor	Dust / dirt clogging, scratches	Wash the heat exchanger when it is clogged.
Fan motor	Indoor / outdoor	Sound	Take appropriate measures when abnormal sound is generated.
Filter	Indoor	Dust / dirt, breakage	<ul style="list-style-type: none"> Wash the filter with water when it is contaminated. Replace it when it is damaged.
Fan	Indoor	<ul style="list-style-type: none"> Vibration, balance Dust / dirt, appearance 	<ul style="list-style-type: none"> Replace the fan when vibration or balance is terrible. Brush or wash the fan when it is contaminated.
Air intake / discharge grilles	Indoor / outdoor	Dust / dirt, scratches	Fix or replace them when they are deformed or damaged.
Drain pan	Indoor	Dust / dirt clogging, drain contamination	Clean the drain pan and check the downward slope for smooth drainage.
Ornamental panel, louvers	Indoor	Dust / dirt, scratches	Wash them when they are contaminated or apply repair coating.
Exterior	outdoor	<ul style="list-style-type: none"> Rust, peeling of insulator Peeling / lift of coat 	Apply repair coating.

8 Troubleshooting

Check the points described below before requesting repair.

		Symptom	Cause
It is not a malfunction.	Outdoor unit	<ul style="list-style-type: none"> White, misty, cold air or water comes out Sometimes the noise of air leaking is heard. A noise is heard when the power is turned on. 	<ul style="list-style-type: none"> The fan of the outdoor unit is automatically stopped and defrosting is performed. The solenoid valve works when defrosting starts or stops. The outdoor unit is preparing for running.
	Indoor unit	<ul style="list-style-type: none"> Sometimes a swishing is heard. A clacking sound is heard. Discharged air smells unusual. 	<ul style="list-style-type: none"> When the unit starts running, during operation, or immediately after the unit stops running, a sound such as water flowing may be heard, or the operation sound may become louder for a couple of minutes immediately after the unit starts running. This is the sound of the refrigerant flowing or the dehumidifier draining. This is a sound generated when the heat exchanger or other part expands and contracts slightly due to temperature change. Various smells from the walls, carpet, clothes, cigarette, cosmetics or other things adhere to the air conditioner.
		<ul style="list-style-type: none"> The unit does not run. 	<ul style="list-style-type: none"> Has a blackout occurred? Has the circuit breaker blown? Has the protective device been activated? (The operation indicator and ⚡ on the remote controller are blinking.)
Check again.	The room does not cool down.		<ul style="list-style-type: none"> Is the air intake or discharge of the outdoor unit clogged? Is a door or window open? Is the air filter clogged with dust? Is the air volume set to "LOW"? Or is the operation mode set to "FAN"? Is the setup temperature appropriate?

If there is something unusual even after checking the above, stop running the unit, turn off the circuit breaker, and inform the dealer where you purchased the product of the product number and symptom. Do not attempt to repair the unit by yourself as doing so is dangerous. If the check indicator (e.g. E0, F0, H0) is displayed on the remote controller LCD, inform the dealer of its content as well.

If any of the following occur, stop running the unit immediately, turn off the circuit breaker, and contact the dealer where you purchased the product.

- The switch does not work properly.
- The circuit breaker often blows out.
- You unintentionally put a foreign object or water inside.
- The unit cannot be run even after the cause of the protective device activation is removed.
- Other unusual conditions are found.

Confirmation and check

When an error occurred in the air conditioner, error code and indoor UNIT No. appear on the display part of the remote controller.
The error code is only displayed during the operation. If the display disappears, operate the air conditioner according to the following "Confirmation of error log" for confirmation.

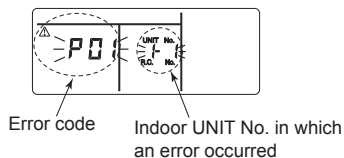

Confirmation of error log

When an error occurred on the air conditioner, the error log can be confirmed with the following procedure.
(The error log is stored in memory up to 4 errors.) The log can be confirmed from both operating status and stop status.

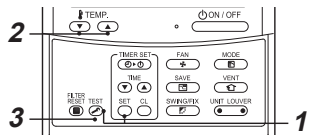

- 1 Push **SET** and **TEST** buttons simultaneously for 4 seconds or more, the following display appears.
If **△** is displayed, the mode enters in the error log mode.
 - [01: Order of error log] is displayed in CODE No.
 - [Error code] is displayed in CHECK.
 - [Indoor unit address in which an error occurred] is displayed in Unit No..

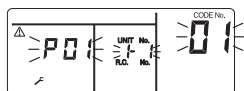

- 2 Every pushing of **TEMP.** button used to set temperature, the error log stored in memory is displayed in order.
The numbers in CODE No. indicate CODE No.
[01] (latest) → [04] (oldest).

REQUIREMENT

Do not push **ON/OFF** button because all the error log of the indoor unit will be deleted.

- 3 After confirmation, push **TEST** button to return to the usual display.

9 Operations and performance

▼ Check before running

- Check whether the earth wire is cut or disconnected.
- Check whether the air filter is installed.
- Turn on the circuit breaker 12 hours or more before starting operation.

▼ 3 minutes protection function

3-minutes protection function prevents the air conditioner from starting for initial 3 minutes after the main power switch / circuit breaker is turned on for restarting the air conditioner.

▼ Power failure

Power failure during operation will stop the unit completely.

- To restart the operation, push the ON / OFF button on the remote controller.
- Lightning or a wireless car telephone operating nearby may cause the unit to malfunction. Turn off the main power switch or circuit breaker and then turn them on again. Push the ON / OFF button on the remote controller to restart.

▼ Defrosting operation

If the outdoor unit is frosted during the heating operation, defrosting starts automatically (for approximately 2 to 10 minutes) to maintain the heating capacity.

- The fans in both indoor and outdoor units will stop during the defrosting operation.
- During the defrosting operation, the defrosted water will be drained from the bottom plate of the outdoor unit.

▼ Heating capacity

In the heating operation, the heat is absorbed from the outside and brought into the room. This way of heating is called heat pump system. When the outdoor temperature is too low, it is recommended to use another heating apparatus in combination with the air conditioner.

▼ Air conditioner operating conditions

For proper performance, operate the air conditioner under the following temperature conditions:

Cooling operation	Outdoor temperature	: -15 °C to 46 °C (Dry bulb temp.)
	Room temperature	: 21 °C to 32 °C (Dry bulb temp.), 15 °C to 24 °C (Wet bulb temp.)
	[CAUTION]	Room relative humidity – less than 80 %. If the air conditioner operates in excess of this figure, the surface of the air conditioner may cause dewing.
Heating operation	Outdoor temperature	: -15 °C to 15 °C (Wet bulb temp.)
	Room temperature	: 15 °C to 28 °C (Dry bulb temp.)

If air conditioner is used outside of the above conditions, safety protection may work.

▼ Protective device

- Stops operation when the air-conditioner is overloaded.
- If the protective device is activated, the unit stops running, and the operation indicator and check indicator on the remote controller blink.

▼ If the protective device is activated

- Turn off the circuit breaker and perform a checkup. Continued running may cause a malfunction.
- Check whether the air filter is installed. If not, the heat exchanger may be clogged with dust and water leakage may occur.

▼ During cooling

- The air intake or discharge of the outdoor unit is clogged.
- Strong wind continuously blows against the outlet of the outdoor unit.

▼ During heating

- The air filter is clogged with a large amount of dust.
- The air intake or discharge of the indoor unit is clogged.

▼ Do not turn off the circuit breaker

- During the air-conditioning season, leave the circuit breaker turned on, and use the ON / OFF key on the remote controller.

▼ Attention to snowfall and freeze on the outdoor unit

- In snowy areas, the air intake and air discharge of the outdoor unit are often covered with snow or frozen up. If snow or freeze on the outdoor unit is left as it is, it may cause machine failure or poor warming.
- In cold areas, pay attention to the drain hose so that it perfectly drains water without water remaining inside for freeze prevention. If water freezes in the drain hose or inside the outdoor unit, it may cause machine failure or poor warming.

10 Installation

Do not install the air conditioner in the following places

- Do not install the air conditioner in any place within 1 m from a TV, stereo, or radio set. If the unit is installed in such place, noise transmitted from the air conditioner affects the operation of these appliances.
- Do not install the air conditioner near a high frequency appliance (such as sewing machine or massager for business use), otherwise the air conditioner may malfunction.
- Places where iron or other metal dust is present. If iron or other metal dust adheres to or collects on the interior of the air conditioner, it may spontaneously combust and start a fire.
- Do not install the air conditioner in a humid or oily place, or in a place where steam, soot, or corrosive gas is generated.
- Do not install the air conditioner in a salty place such as seaside area.
- Do not install the air conditioner in a place where a great deal of machine oil is used.
- Do not install the air conditioner in a place where it is usually exposed to strong wind such as in seaside area.
- Do not install the air conditioner in a place where sulfurous gas generated such as in a spa.
- Do not install the air conditioner in a vessel or mobile crane.
- Do not install the air conditioner in an acidic or alkaline atmosphere (in a hot-spring area or near a chemicals factory, or in a place subject to combustion emissions). Corrosion may be generated on the aluminum fin and copper pipe of the heat exchanger.
- Do not install the air conditioner near an obstacle (such as air vent, lighting equipment) that disturbs discharge air. (Turbulent airflow may reduce the performance or disable devices.)
- Do not use the air conditioner for special purposes such as preserving food, precision instruments, or art objects, or where breeding animals or growing plants are kept. (This may degrade the quality of preserved materials.)
- Do not install the air conditioner over an object that must not get wet. (Condensation may drop from the indoor unit at a humidity of 80% or more or when the drain port is clogged.)
- Do not install the air conditioner in a place where an organic solvent is used.
- Do not install the air conditioner near a door or window subject to humid outside air. Condensation may form on the air conditioner.
- Do not install the air conditioner in a place where special spray is used frequently.

Be careful with noise or vibrations

- Do not install the air conditioner in a place where noise by outdoor unit or hot air from its air discharge annoys your neighbours.
- Install the air conditioner on a solid and stable foundation so that it prevents transmission of resonating, operation noise and vibration.
- If one indoor unit is operating, some sound may be audible from other indoor units that are not operating.

11 Specifications

Model	Sound pressure level (dBA)		Weight (kg)
	Cooling	Heating	
RAV-GM901BTP-E	*	*	41

* Under 70 dBA

Product information of ecodesign requirements. (Regulation (EU) 2016/2281)
<http://ecodesign.toshiba-airconditioning.eu/en>

Declaration of Conformity

Manufacturer: **TOSHIBA CARRIER (THAILAND) CO., LTD.**
144 / 9 Moo 5, Bangkadi Industrial Park, Tivanon Road, Tambol Bangkadi,
Amphur Muang, Pathumthani 12000, Thailand

TCF holder: TOSHIBA CARRIER EUROPE S.A.S
Route de Thil 01120 Montluel FRANCE

Hereby declares that the machinery described below:

Generic Denomination: Air Conditioner

Model / type: RAV-GM901BTP-E

Commercial name: Digital Inverter Series / Super Digital Inverter Series Air Conditioner

Complies with the provisions of the Machinery Directive (Directive 2006/42/EC) and the regulations transposing into national law

“Declaration of incorporation of partly completed machinery”

Must not be put into service until the final machinery into which it is to be incorporated has been declared in conformity with the provisions of this Directive, where appropriate.

NOTE

This declaration becomes invalid if technical or operational modifications are introduced without the manufacturer's consent.

Toshiba Carrier (Thailand) Co., Ltd.

144 / 9 Moo 5, Bangkadi Industrial Park, Tivanon Road, Tambol Bangkadi, Amphur Muang, Pathumthani 12000, Thailand

1116950293

R32

TOSHIBA

CLIMATISEUR (TYPE SPLIT) Manuel du propriétaire

Unité intérieure

Modèle:

Type plafonnier

RAV-GM901BTP-E

Pour usage commercial

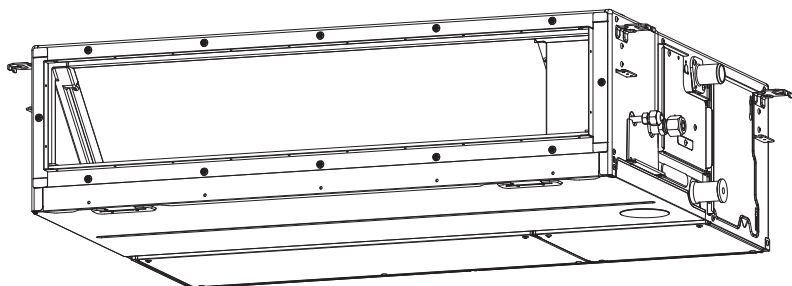

Instruction originale

ADOPTION DU FLUIDE FRIGORIGÈNE R32

Ce climatiseur a adopté un fluide frigorigène HFC (R32) qui ne détruit pas la couche d'ozone.

Conformément à la norme EN 60335-1

Cet appareil peut être utilisé par des personnes de plus de 8 ans et à mobilité réduite, ou déficientes mentalement ou manquant d'expérience et de connaissances, si elles ont reçu des instructions ou une supervision concernant l'utilisation de l'appareil en toute sécurité et s'ils comprennent les dangers possibles. Les enfants ne doivent pas jouer avec l'appareil. Le nettoyage et l'entretien à réaliser par l'utilisateur ne peut pas être confié à des enfants sans surveillance.

Conformément à la norme IEC 60335-1

Cet appareil n'est pas conçu pour une utilisation par une personne (y compris des enfants) à mobilité réduite, ou déficiente mentalement ou manquant d'expérience et de connaissances, à moins qu'elle ait reçu des instructions ou une supervision concernant l'utilisation de l'appareil par une personne responsable de leur sécurité. Les jeunes enfants doivent être surveillés afin de s'assurer qu'ils ne jouent pas avec l'appareil.

Table des matières

1 Précautions relatives à la sécurité 3

2 Noms de pièce 7

3 Télécommande avec fil 8

4 Utilisation correcte 9

5 Fonctionnement commandé par la minuterie 10

6 Mode d'économie d'énergie 11

7 Entretien 11

8 Résolution des problèmes 12

9 Fonctionnement et performance 13

10 Installation 14

11 Spécifications 14

Merci d'avoir acheté ce climatiseur Toshiba.

Lisez attentivement ces instructions qui contiennent des informations importantes concernant la conformité à la Directive Machines (Directive 2006/42/EC) et assurez-vous de les comprendre.

Après lecture de ces instructions, veuillez les garder en lieu sûr avec le Manuel d'installation fournis avec votre produit.



Dénomination générique: Climatiseur

Définition d'un Installateur qualifié ou Technicien d'entretien qualifié

Le climatiseur doit être installé, entretenu, réparé et enlevé par un installateur qualifié ou une personne d'entretien qualifiée. Lorsqu'une de ces opérations doit être effectuée, demandez à un installateur qualifié ou à un technicien d'entretien qualifié de les exécuter pour vous. Un installateur qualifié ou technicien d'entretien qualifié est un agent qui a les qualifications et connaissances décrites dans le tableau ci-dessous.





Agent	Qualifications et connaissances que cet agent doit posséder
Installateur qualifié	<ul style="list-style-type: none"> L'installateur qualifié est une personne qui installe, entretient, déplace et enlève les climatiseurs fabriqués par Toshiba Carrier Corporation. Il ou elle a été formé pour installer, entretenir, déplacer et enlever les climatiseurs fabriqués par Toshiba Carrier Corporation ou, alternativement, il ou elle a reçu des consignes concernant de telles opérations par une ou des personnes qui ont été formés et a, par conséquent, acquis toutes les connaissances associées à ces opérations. L'installateur qualifié qui est autorisé à effectuer un travail électrique compris dans l'installation, le déplacement et l'enlèvement possède les qualifications nécessaires à ce travail électrique conformément aux réglementations et à la législation locales, et il ou elle est une personne qui a été formée pour les problèmes relatifs au travail électrique sur les climatiseurs fabriqués par Toshiba Carrier Corporation ou, alternativement, il ou elle a reçu des consignes dans de tels domaines par une ou des personnes qui ont été formées et possèdent, par conséquent, les connaissances relatives à ce travail. L'installateur qualifié qui est autorisé à manipuler du fluide frigorigène et à réaliser un travail de raccordement compris dans l'installation, le déplacement et l'enlèvement possède les qualifications nécessaires à cette manipulation de fluide frigorigène et de ce travail de raccordement conformément aux réglementations et à la législation locales, et il ou elle est une personne qui a été formée pour les problèmes relatifs à la manipulation de fluide frigorigène et de travail de raccordement sur les climatiseurs fabriqués par Toshiba Carrier Corporation ou, alternativement, il ou elle a reçu des consignes dans de tels domaines par une ou des personnes qui ont été formées et possèdent, par conséquent, les connaissances relatives à ce travail. L'installateur qualifié qui est autorisé à travailler en hauteur a été formé aux domaines relatifs au travail en hauteur avec les climatiseurs fabriqués par Toshiba Carrier Corporation ou, alternativement, il ou elle a reçu des consignes dans de tels domaines par une ou des personnes qui ont été formées et possèdent, par conséquent, toutes les connaissances requises pour ce travail.
Technicien d'entretien qualifié	<ul style="list-style-type: none"> La personne d'entretien qualifiée est une personne qui installe, répare, entretient, déplace et enlève les climatiseurs fabriqués par Toshiba Carrier Corporation. Il ou elle a été formé pour installer, réparer, entretenir, déplacer et enlever les climatiseurs fabriqués par Toshiba Carrier Corporation ou, alternativement, il ou elle a reçu des consignes pour de telles opérations par une ou des personnes qui ont été formées et a, par conséquent, acquis toutes les connaissances associées à ces opérations. La personne d'entretien qualifiée qui est autorisée à effectuer un travail électrique compris dans l'installation, la réparation, le déplacement et l'enlèvement possède les qualifications nécessaires à ce travail électrique conformément aux réglementations et à la législation locales, et il ou elle est une personne qui a été formée pour les problèmes relatifs au travail électrique sur les climatiseurs fabriqués par Toshiba Carrier Corporation ou, alternativement, il ou elle a reçu des consignes dans de tels domaines par une ou des personnes qui ont été formées et possèdent, par conséquent, les connaissances relatives à ce travail. La personne d'entretien qualifiée qui est autorisée à manipuler du fluide frigorigène et à réaliser un travail de raccordement compris dans l'installation, la réparation, le déplacement et l'enlèvement possède les qualifications nécessaires à cette manipulation de fluide frigorigène et de ce travail de raccordement conformément aux réglementations et à la législation locales, et il ou elle est une personne qui a été formée pour les problèmes relatifs à la manipulation de fluide frigorigène et de travail de raccordement sur les climatiseurs fabriqués par Toshiba Carrier Corporation ou, alternativement, il ou elle a reçu des consignes dans de tels domaines par une ou des personnes qui ont été formées et possèdent, par conséquent, les connaissances relatives à ce travail. La personne d'entretien qualifiée qui est autorisée à travailler en hauteur a été formé aux domaines relatifs au travail en hauteur avec les climatiseurs fabriqués par Toshiba Carrier Corporation ou, alternativement, il ou elle a reçu des consignes dans de tels domaines par une ou des personnes qui ont été formées et possèdent, par conséquent, toutes les connaissances requises pour ce travail.

Les présentes précautions de sécurité décrivent des points importants concernant la sécurité afin d'éviter que les utilisateurs ou autres personnes ne se blessent ou que des biens soient endommagés. Veuillez lire ce manuel après avoir compris le contenu ci-dessous (signification des indications), et assurez-vous de respecter la description.





Indication	Signification de l'indication
 AVERTISSEMENT	Le texte ainsi présenté indique que le non-respect des instructions de l'avertissement peut entraîner des blessures corporelles graves (*1) voire un décès si le produit n'est pas manipulé correctement.
 PRÉCAUTION	Le texte ainsi présenté indique que le non-respect des consignes de prudence peut entraîner des blessures légères (*2) ou des dommages matériels (*3) si le produit n'est pas manipulé correctement.

- *1: Les blessures corporelles graves comprennent : perte de la vue, lésions, brûlures, chocs électriques, fractures osseuses, empoisonnements et autres blessures laissant des séquelles et nécessitant une hospitalisation ou un traitement à long terme en consultation externe.
 *2: Les blessures légères comprennent : lésions, brûlures, chocs électriques et autres lésions ne nécessitant pas d'hospitalisation ou de traitement à long terme en consultation externe.
 *3: Les dommages matériels comprennent : dommages aux bâtiments, effets personnels, bétail et animaux domestiques.

SIGNIFICATION DES SYMBOLES AFFICHÉS SUR L'UNITÉ

	AVERTISSEMENT (Risque d'incendie)	Ce marquage concerne le fluide frigorigène R32 uniquement. Le type de fluide frigorigène est inscrit sur la plaque signalétique de l'unité extérieure. Si le fluide frigorigène est de type R32, cette unité utilise un fluide frigorigène inflammable. Une fuite de fluide frigorigène et son entrée en contact avec des flammes ou une partie chauffante expose à une production de gaz nocifs et à un risque d'incendie.
		Veuillez lire attentivement le MANUEL DU PROPRIÉTAIRE avant la mise en service.
		Le personnel de maintenance doit lire attentivement le MANUEL DU PROPRIÉTAIRE et le MANUEL D'INSTALLATION avant la mise en service.
		De plus amples informations sont disponibles dans le MANUEL DU PROPRIÉTAIRE, le MANUEL D'INSTALLATION et autres.

■ Indications d'avertissement relatives au climatiseur

Indication d'avertissement	Description
 <p>WARNING ELECTRICAL SHOCK HAZARD Disconnect all remote electric power supplies before servicing.</p>	<p>AVERTISSEMENT RISQUE DE DECHARGE ELECTRIQUE Débranchez toutes les alimentations électriques distantes avant l'entretien.</p>
 <p>WARNING Moving parts. Do not operate unit with grille removed. Stop the unit before the servicing.</p>	<p>AVERTISSEMENT Pièces mobiles. Ne faites pas fonctionner l'unité avec la grille déposée. Arrêtez l'unité avant l'entretien.</p>
 <p>CAUTION High temperature parts. You might get burned when removing this panel.</p>	<p>PRÉCAUTION Pièces à haute température. Vous pourriez vous brûler en déposant ce panneau.</p>
 <p>CAUTION Do not touch the aluminum fins of the unit. Doing so may result in injury.</p>	<p>PRÉCAUTION Ne touchez pas les ailettes en aluminium de l'unité. Vous pourriez vous blesser.</p>
 <p>CAUTION BURST HAZARD Open the service valves before the operation, otherwise there might be the burst.</p>	<p>PRÉCAUTION RISQUE D'EXPLOSION Ouvrez les soupapes de service avant l'opération, sinon un éclatement pourrait se produire.</p>

1 Précautions relatives à la sécurité

Le fabricant ne peut être tenu responsable pour tout dommage causé par le non respect des instructions et descriptions de ce manuel.

AVERTISSEMENT

Généralités

- Veuillez lire attentivement le manuel du propriétaire avant de mettre le climatiseur en marche. Plusieurs aspects doivent être pris en compte pour son fonctionnement quotidien.
- Demandez à votre revendeur ou à un professionnel de réaliser l'installation. Seul un installateur qualifié (*1) est capable d'installer un climatiseur. Si une personne non qualifiée installe un climatiseur, des problèmes peuvent se produire, tels qu'un incendie, une électrocution, des blessures, une fuite d'eau, du bruit et des vibrations.
- N'utilisez pas un fluide frigorigène différent de celui spécifié pour le complément ou le remplacement. Faute de quoi, une pression anormalement élevée risque d'être générée dans le circuit de réfrigération, ce qui peut entraîner une panne ou une explosion du produit ou vous pouvez vous blesser.
- Les endroits où de bruit de fonctionnement de l'unité extérieure peut être une nuisance. (En particulier, si le climatiseur doit être installé en limite de propriété, tenez le plus grand compte de sa nuisance sonore.)
- Cet appareil est destiné aux utilisateurs spécialisés ou formés dans les magasins, l'industrie légère ou pour un usage commercial par les personnes non spécialisées.

Transport et entreposage

- Pour transporter le climatiseur, portez des chaussures à coquilles, des gants et des vêtements de protection supplémentaires.
- Pour transporter le climatiseur, n'agrippez pas les bandes du carton d'emballage. Vous risquez de vous blesser si les bandes se brisent.

- Avant d'empiler les cartons d'emballage pour l'entreposage ou le transport, tenez compte des précautions inscrites sur les cartons d'emballage. Ne pas tenir compte de ces précautions risque d'entraîner l'effondrement de la pile.
- Le climatiseur doit être transporté dans des conditions stables. Si vous notez la présence d'une pièce endommagée, contactez le revendeur.
- Si le climatiseur doit être transporté à la main, faites appel à plusieurs personnes.

Installation

- Seul un installateur qualifié (*1) ou une personne d'entretien qualifiée (*1) est autorisé à réaliser le travail électrique sur le climatiseur. En aucun cas, ce travail doit être effectué par une personne non qualifiée étant donné que si le travail n'est pas correctement effectué, des chocs électriques et / ou des fuites électriques peuvent survenir.
- Une fois l'installation terminée, l'installateur doit expliquer les positions du disjoncteur. Dans l'hypothèse où ce problème est survenu dans ce climatiseur, réglez le disjoncteur sur la position OFF et contactez une personne de l'entretien.
- Si l'unité est installée dans une petite pièce, prenez les mesures qui s'imposent pour qu'en cas de fuite la teneur en réfrigérant ne dépasse pas les limites permises. Consultez le revendeur chez qui vous avez acquis le climatiseur au moment de mettre en pratique ces mesures.
Une accumulation de fluide frigorigène à haute concentration est susceptible de provoquer une insuffisance d'oxygène.
- N'installez pas le climatiseur dans un endroit qui peut être soumis à un risque d'exposition à un gaz combustible. En présence de fuites de gaz combustible et d'une accumulation de celui-ci autour de l'unité, un incendie peut survenir.
- Utilisez les produits spécifiés par la société pour les pièces achetées séparément. L'utilisation de produits non spécifiés peut entraîner un incendie, une électrocution, une fuite d'eau ou d'autres problèmes.
Faites réaliser l'installation par un professionnel.
- Vérifiez que la mise à la terre est effectuée correctement.

Fonctionnement

- Avant d'ouvrir la grille d'entrée d'air de l'unité intérieure ou du panneau de service de l'unité extérieure, réglez le disjoncteur sur la position OFF. Ne pas régler le disjoncteur sur la position OFF peut donner lieu à des chocs électriques par le biais d'un contact avec les pièces intérieures. Seul un installateur qualifié (*1) ou une personne d'entretien qualifiée (*1) est autorisé à enlever la grille d'entrée d'air de l'unité intérieure ou le panneau de service de l'unité extérieure et à effectuer le travail requis.
- A l'intérieur du climatiseur se trouvent des zones à haute tension et des pièces tournantes. En raison d'un risque de chocs électriques ou du fait que vos doigts ou des objets puissent se coincer dans les pièces tournantes, n'enlevez pas le panneau de service de l'unité extérieure. Lorsque le travail englobant la dépose de ces pièces est requis, contactez un installateur qualifié (*1) ou un technicien d'entretien qualifié (*1).
- Ne déplacez ni ne réparez l'unité vous-même. Celle-ci fonctionnant sous haute tension, vous pourriez vous électrocuter en démontant le couvercle et l'unité principale.
- Utilisez un support de plus de 50 cm de haut pour nettoyer le filtre de l'unité intérieure ou pour effectuer d'autres travaux nécessitant un travail en hauteur. Étant donné que le support risque de tomber et de vous blesser lors d'un travail en hauteur, ce genre de travail ne peut pas être réalisé par des personnes non-qualifiées. Lorsque ce type de travail doit être réalisé, ne le faites pas vous-même mais demandez plutôt à un installateur qualifié (*1) ou à un technicien d'entretien qualifié (*1) de l'effectuer pour vous.
- Ne touchez pas l'ailette en aluminium de l'unité extérieure. Vous risquez de vous blesser dans le cas contraire. Si l'ailette doit être touchée, ne la touchez pas vous-même mais contactez plutôt un installateur qualifié ou une personne d'entretien qualifiée (*1).
- Ne grimpez pas ou ne placez pas d'objets sur le dessus de l'unité extérieure. Vous ou les objets pourriez tomber de l'unité extérieure et ainsi vous blesser.
- Ne placez aucun appareil à combustion dans un endroit exposé directement au souffle du climatiseur, faute de quoi sa combustion risquerait d'être défectueuse.

- Si le climatiseur doit fonctionner dans une pièce contenant aussi un appareil à combustion, ventilez la pièce suffisamment. Une ventilation trop faible risquerait de provoquer une insuffisance d'oxygène.
- Quand le climatiseur est utilisé dans un endroit clos, pensez à aérer suffisamment la pièce. Une ventilation trop faible risquerait de provoquer une insuffisance d'oxygène.
- N'exposez pas votre corps directement à l'air froid pendant longtemps et ne vous refroidissez pas excessivement. Cela pourrait détériorer votre condition physique et vous rendre malade.
- N'insérez pas votre doigt ni une tige dans l'admission ou l'évacuation d'air. Cela pourrait entraîner des blessures car la rotation du ventilateur se fait à grande vitesse dans l'appareil.
- Consultez le magasin où vous avez acheté le climatiseur si la climatisation (refroidissement et chauffage) n'est pas réalisée correctement car une fuite de réfrigérant pourrait en être la cause. Vérifiez les détails de la réparation avec un personnel de service qualifié (*1) quand la réparation comprend une charge supplémentaire de réfrigérant.
- Arrêtez le fonctionnement du climatiseur et de couper le disjoncteur avant le nettoyage. Sinon, cela pourrait entraîner des blessures car la rotation du ventilateur se fait à grande vitesse dans l'appareil.

Réparations

- En cas de problème (comme par exemple lorsque l'affichage d'une erreur est apparue, une odeur de brûlé survient, des sons anormaux sont entendus, le climatiseur ne parvient pas à refroidir ou à réchauffer ou une fuite d'eau est présente) est survenu au niveau du climatiseur, ne touchez pas le climatiseur vous-même et réglez le disjoncteur sur la position OFF, ensuite, contactez une personne d'entretien qualifiée (*1). Prenez des mesures pour garantir que l'alimentation ne sera pas branchée (en indiquant «hors service» près du disjoncteur, par exemple) jusqu'à ce que le technicien d'entretien qualifié (*1) arrive. Continuer à utiliser le climatiseur alors qu'il présente un

- problème peut entraîner des problèmes mécaniques ou donner lieu à des chocs électriques et autres pannes.
- Si la grille du ventilateur est endommagée, n'approchez pas de l'unité extérieure et réglez le disjoncteur sur la position OFF, ensuite contactez une personne d'entretien qualifiée (*1) pour effectuer les réparations. Ne réglez pas le disjoncteur en position ON jusqu'à ce que les réparations soient terminées.
 - S'il existe un danger que les unités intérieures tombent, ne vous approchez pas de l'unité intérieure et réglez le disjoncteur en position OFF, ensuite contactez un installateur qualifié (*1) ou un personnel d'entretien qualifié (*1) pour réinstaller l'unité. Ne réglez pas le disjoncteur en position ON jusqu'à ce que l'unité soit réinstallée.
 - S'il existe un danger que les unités extérieures ne se renversent, ne vous approchez pas de l'unité extérieure et réglez le disjoncteur en position OFF, ensuite contactez un installateur qualifié (*1) ou un personnel d'entretien qualifié (*1) pour réinstaller l'unité ou effectuer les améliorations. Ne réglez pas le disjoncteur en position ON jusqu'à ce que les améliorations ou la réinstallation soient terminées.
 - Ne modifiez pas les pièces. De même, ne démontez pas ou ne modifiez pas les pièces. Cela pourrait provoquer un incendie, un choc électrique ou des blessures.

Réinstallation

- Lorsque le climatiseur doit être réinstallé, ne le déplacez pas vous-même mais contactez plutôt un installateur qualifié (*1) ou une personne d'entretien qualifiée (*1). Si le climatiseur n'est pas correctement réinstallé, cela peut donner lieu à des chocs électriques et / ou un incendie.

⚠ PRÉCAUTION

Pour déconnecter l'appareil du secteur.

- Cet appareil doit être branché sur secteur au moyen d'un interrupteur avec une séparation de contact d'au moins **3 mm**.

Vous devez utiliser un fusible d'installation (tous les types de fusible peuvent être utilisés) pour la ligne d'alimentation de ce climatiseur.

Installation

- Faites cheminer le tuyau de vidange comme il convient pour assurer un écoulement parfait. Une évacuation incorrecte peut entraîner l'inondation d'une pièce et des dommages aux meubles.
- Raccordez le climatiseur à une alimentation exclusive correspondant à la tension nominale, faute de quoi l'unité pourrait tomber en panne ou provoquer un incendie.
- Vérifiez que l'unité extérieure est fixée à la base. Sinon, les unités pourraient se renverser ou d'autres accidents pourraient se produire.

Fonctionnement









- N'utilisez pas ce climatiseur à des fins particulières, telles que la conservation d'aliments, d'instruments de précision, d'objets d'art, d'animaux d'élevage, en voiture, bateau.
- Ne touchez aucun interrupteur si vous avez les mains humides, faute de quoi vous risqueriez de vous électrocuter.
- Lorsque vous envisagez de ne pas utiliser l'appareil pendant une période prolongée, désactivez l'interrupteur principal ou le disjoncteur par mesure de sécurité.
- Pour que le climatiseur conserve toute sa puissance, conformez-vous à la gamme des températures de fonctionnement précisée dans les instructions. Dans le cas contraire, il peut présenter une défaillance, tomber en panne ou laisser fuir de l'eau.
- Évitez de faire tomber du liquide sur la télécommande. Évitez de renverser du jus, de l'eau ou tout autre liquide.
- Ne lavez pas le climatiseur. Cela pourrait entraîner une électrocution.

- Vérifiez si la base de l'installation et les autres équipements ont été détériorés après une utilisation pendant une longue période. Les laisser dans une telle condition peut entraîner une chute de l'unité et causer des blessures.
- Ne laissez pas des vaporisateurs inflammables ou d'autres matériaux inflammables près du climatiseur, et ne vaporisez pas un aérosol inflammable directement sur le climatiseur. Ils pourraient prendre feu.
- Arrêtez le fonctionnement du climatiseur et de couper le disjoncteur avant le nettoyage.
Sinon, cela pourrait entraîner des blessures car la rotation du ventilateur se fait à grande vitesse dans l'appareil.
- Pour le nettoyage du climatiseur, demandez qu'il soit réalisé par le revendeur.
Nettoyer un climatiseur d'une façon incorrecte peut causer des dommages aux pièces en plastique, des défauts d'isolation des pièces électriques ou des autres pièces, et entraîner un mauvais fonctionnement. Dans le pire des cas, cela pourrait entraîner une fuite d'eau, une électrocution, une émission de fumée ou un incendie.
- Ne placez pas de récipient d'eau tel qu'un vase sur l'unité. Une pénétration d'eau dans l'appareil pourrait se produire et cela pourrait entraîner une détérioration de l'isolation électrique et une électrocution.

(*1) Reportez-vous à "Définition d'un Installateur qualifié ou Technicien d'entretien qualifié".

■ Informations concernant le transport, la manipulation et l'entreposage du carton

◆ Exemples d'indication sur le carton

Symbole	Description	Symbole	Description
	Gardez au sec		Ne le laissez pas tomber
	Fragile		Ne le couchez pas
	Hauteur d'empilement (6 cartons peuvent être empilés dans ce cas)		Ne marchez pas sur ce carton
	Cette face vers le haut		Ne pas faire un pas
	Manipuler avec soin		

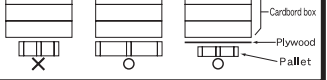
Autres précautions	Description
 <p>Caution Injury possibility. Don't handle with packing band, or may get injured in case of broken band.</p>	<p>PRÉCAUTION</p> <p>Risque de blessure. Ne pas manipuler à l'aide de la bande d'emballage sous peine de se blesser en cas de rupture de bande.</p>
<p>Stacking notice.</p> <p>In case that cardboard boxes protrude out of pallet when stacking, lay a 10mm thick plywood over the pallet.</p> 	<p>Notice concernant l'empilement.</p> <p>Dans le cas où des caisses en carton dépassent de la palette lors de l'empilement, glissez une plaque de contreplaqué de 10 mm d'épaisseur au-dessus de la palette.</p>

2 Noms de pièce

■ Unité intérieure

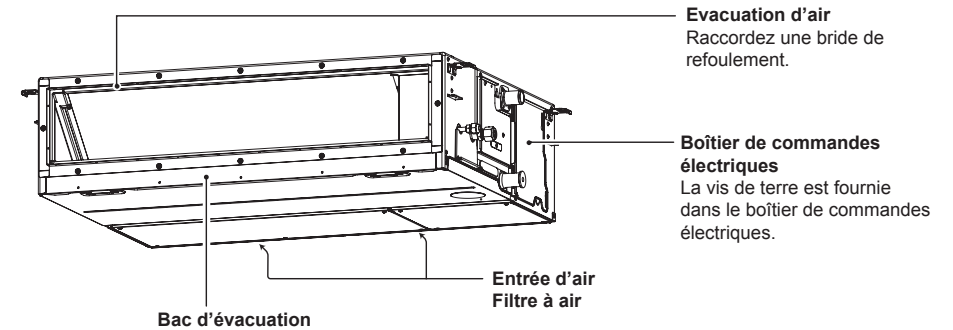

■ Unité extérieure (La conception varie en fonction de l'unité extérieure. L'illustration suivante est un exemple.)

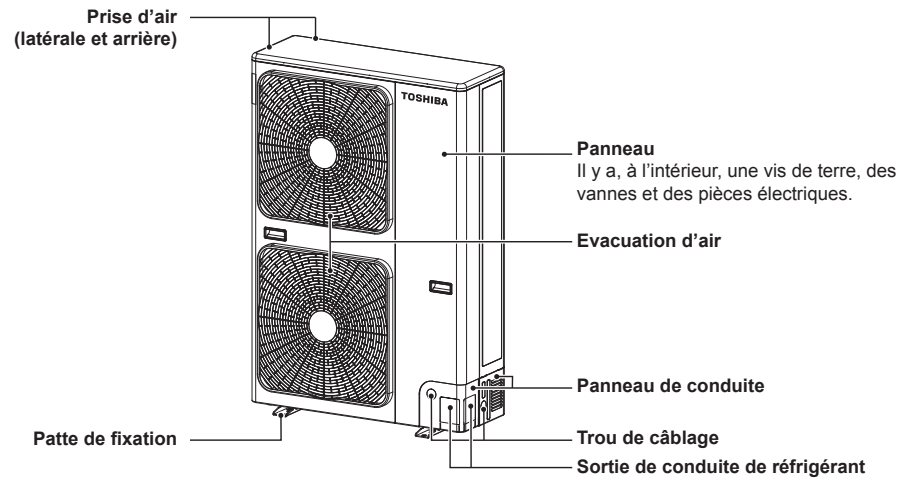

3 Télécommande avec fil





Cette télécommande peut contrôler jusqu'à 8 unités intérieures.

■ Section d'affichage

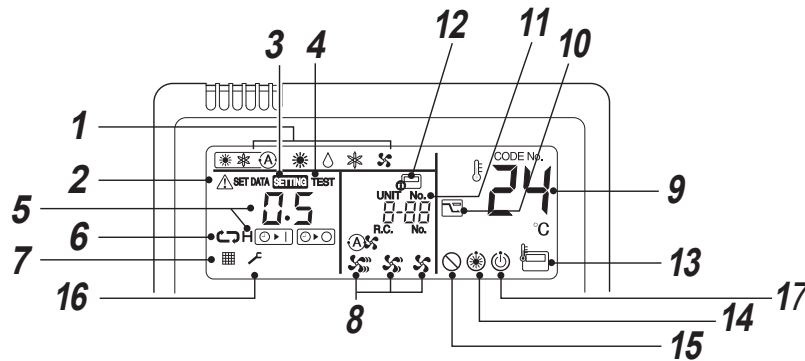
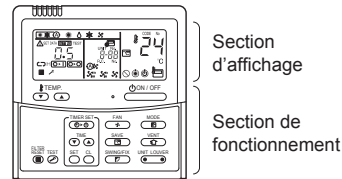
Dans l'illustration d'affichage ci-dessous, tous les icônes sont indiqués. Lorsque l'unité fonctionne, seuls les icônes pertinents s'afficheront.

- Lorsque le disjoncteur est fermé pour la première fois, **SETTING** clignote sur l'afficheur de la télécommande.
- Le modèle est vérifié automatiquement tandis que cet icône clignote. Patientez jusqu'à ce que l'icône **SETTING** disparaisse pour utiliser la télécommande.



- 1 Mode de fonctionnement**
Le mode sélectionné apparaît.
- 2 Affichage de Erreur**
S'affiche lors du fonctionnement du dispositif de protection ou en cas d'erreur.
- 3 Affichage de SETTING**
S'affiche pendant la configuration de la minuterie ou d'autres réglages.
- 4 Affichage de TEST (essai de fonctionnement)**
S'affiche au cours d'un essai de fonctionnement.
- 5 Affichage de la minuterie**
Lorsqu'une erreur survient, un code d'erreur s'affiche.
- 6 Affichage du mode de minuterie**
Le mode de minuterie sélectionné apparaît.
- 7 Affichage du filtre**
Rappel pour nettoyer le filtre à air.
- 8 Affichage de vitesse du ventilateur**
La vitesse sélectionnée est affichée.
(Automatique) 
(Haut) 
(Med.) 
(Bas) 
- 9 Affichage de la température de consigne**
La température de consigne sélectionnée s'affiche.
- 10 Mode d'économie d'énergie**
Limite la vitesse du compresseur (capacité) pour économiser de l'énergie.

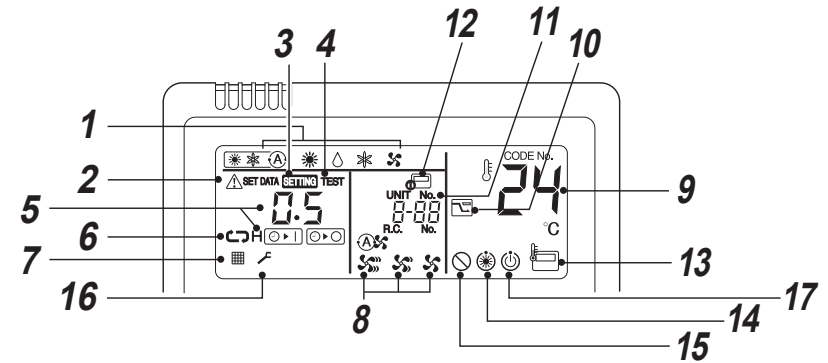









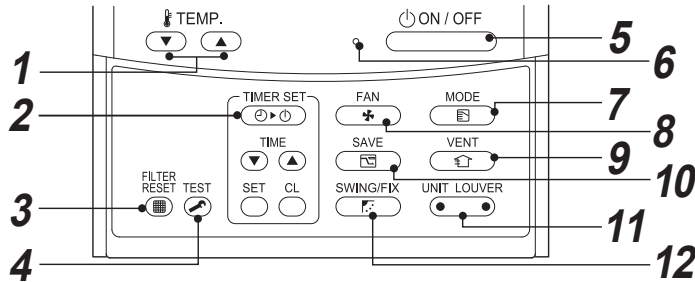

- 11 UNIT No. display**
Le numéro de l'unité intérieure sélectionnée est affiché.
De plus, le numéro de l'unité intérieure ou extérieur sur laquelle l'erreur s'est produite est affiché.
- 12 Affichage de commande centralisée**
S'affiche lorsque la fonction de commande centralisée est activée pour le climatiseur, conjointement avec une télécommande de contrôle centralisé.
- 13 Affichage de capteur de la télécommande**
S'affiche lorsque ce capteur fonctionne.
- 14 Affichage de préchauffage**
Affiché lorsque le mode chauffage est activé ou que le cycle de dégivrage est lancé.
Lorsque cet icône est affiché, le ventilateur intérieur s'arrête.
- 15 Affichage de absence de fonction**
Affiché lorsque la fonction demandée n'est pas disponible sur ce modèle.
- 16 Affichage d'entretien**
- 17 Affichage d'opération prête**
Cet affichage apparaît sur certains modèles.





Si la télécommande est désactivée par le système de commande centralisée,  clignote.
L'utilisation au moyen des touches est alors inactive.
Même si la touche ON / OFF, MODE ou TEMP. est enfoncée, la touche de fonctionnement n'est pas acceptée.
(Les réglages réalisés avec la télécommande varient selon le mode de commande centralisée. Pour plus de détails, reportez-vous au manuel du propriétaire de la télécommande de contrôle centralisé.)

■ Section de fonctionnement

Appuyez sur les touches correspondant au mode de fonctionnement souhaité. Les réglages sont mis en mémoire et il est inutile de les reprendre à moins qu'ils ne doivent être modifiés. Le climatiseur peut être utilisé en appuyant sur la touche .



- 1** Touche  (Touche de réglage de température)
Ajuste la valeur de réglage. Sélectionnez la température de consigne en appuyant sur  ou .
- 2** Touche  (réglage de la minuterie)
Utilisez pour configurer la minuterie.
- 3** Touche  (remise à zéro du filtre)
Elle efface l'indication  après nettoyage du filtre.
- 4** Touche  (touche d'essai)
Utilisez uniquement pour l'entretien. (En temps normal, n'appuyez pas sur cette touche.)
- 5** Touche 
Lorsque vous appuyez sur cette touche, l'appareil commence à fonctionner, et s'arrête si vous appuyez à nouveau. Lorsque le climatiseur est arrêté, le témoin de fonctionnement est éteint et aucune indication n'est visible.
- 6** Témoin de fonctionnement
Le témoin vert s'allume lorsque l'unité est activée. Même s'il clignote au cours de l'utilisation du dispositif de protection ou qu'un problème se produit.
- 7** Touche  (mode de fonctionnement)
Permet de sélectionner le mode de fonctionnement souhaité.
- 8** Touche  (vitesse de ventilateur)
Elle sélectionne la vitesse du ventilateur.

- 9** Touche  (Ventilation)
Utilisez lorsqu'un kit de ventilation à air pulsé (acheté sur place) est connecté. Si  s'affiche sur la télécommande lorsque cette touche est enfoncée, aucun kit de ventilation n'est raccordé.
- 10** Touche  (économie d'énergie)
Utilisez pour lancer le mode d'économie d'énergie.
- 11** Touche  (touche de sélection de l'unité / de la claire-voie)
Permet de sélectionner un numéro d'unité (gauche) et de claire-voie (droit).
UNIT:
Elle sélectionne une unité intérieure quand plusieurs unités intérieures à courant d'air réglable sont sous contrôle de la même télécommande.
LOUVER:
Pas de fonction.
- 12** Touche  (sens d'oscillation/de la claire-voie)
Pas de fonction.

OPTION:

Capteur de la télécommande
Généralement, le capteur de température de l'unité intérieure détecte la température. La température autour de la télécommande peut également être détectée. Pour de plus amples détails, consultez le distributeur.

4 Utilisation correcte

À la première utilisation du climatiseur ou en cas de modification du réglage, procédez comme suit. Les réglages sont mis en mémoire et sont affichés à chaque fois que l'unité est mise sous tension en appuyant sur la touche .

■ Préparation

- Lorsque le disjoncteur est fermé, la ligne de séparation apparaît sur l'afficheur de la télécommande.
- * **Après la fermeture du disjoncteur, les touches de la télécommande sont inopérantes pendant environ 1 minute; ce n'est pas une anomalie.**



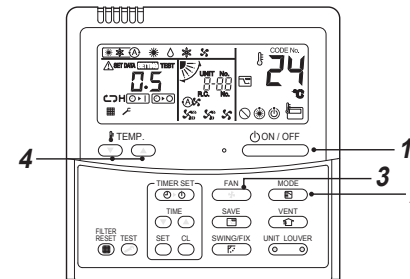

CARACTÉRISTIQUES REQUISES

Pour remettre en marche le climatiseur après une longue interruption de service, fermez le disjoncteur au moins 12 heures avant l'heure prévue pour la mise en fonctionnement.





- 3** Sélectionnez la vitesse du ventilateur au moyen de la touche "".
Chaque pression sur cette touche permet de modifier l'affichage dans l'ordre indiqué cidessous.



- Si le ventilateur est en position " Auto", sa vitesse varie en fonction de la différence établie entre le point de consigne et la température de la pièce.
- En mode de chauffage, si la température de la pièce est insuffisante avec un fonctionnement en vitesse " Low", sélectionnez " Med." ou " High".
- Le capteur de température détecte la température de l'air qui retourne dans l'unité intérieure, laquelle n'est pas nécessairement la même que celle de la pièce et dépend des conditions d'installation. Le point de consigne est la valeur souhaitée de température. (L'option automatique  ne peut pas être choisie en mode Fan.)

Démarrage

- 1** Appuyez sur la touche .
Le témoin de fonctionnement s'allume et le climatiseur se met en marche.
- 2** Sélectionnez un mode de fonctionnement à l'aide de la touche "".
Chaque pression sur cette touche permet de modifier l'affichage dans l'ordre indiqué cidessous.



- 4** Sélectionnez la température de consigne au moyen des touches "TEMP.  ou "TEMP. ".

Arrêter

Appuyez sur la touche .
Le témoin de fonctionnement s'éteint et le climatiseur cesse de fonctionner.

REMARQUE

Commutateur automatique

- En mode automatique, l'unité sélectionne le mode de fonctionnement (refroidissement, chauffage ou ventilation uniquement) en fonction de la température du point de réglage définie par l'utilisateur.
- Si le mode automatique n'apporte pas le confort attendu, vous pouvez sélectionner manuellement le mode de fonctionnement souhaité.

Chauffage

- Si une demande pour le chauffage est faite, l'unité démarrera environ 3 à 5 minutes après avoir sélectionné le mode.
- Une fois le chauffage terminé, le fan peut continuer à fonctionner pendant environ 30 secondes.
- Lorsque la température de la pièce atteint la température réglée, l'unité extérieure s'arrête et le ventilateur de l'unité intérieure fonctionne à vitesse très réduite.
- En mode de dégivrage, le ventilateur s'arrête de manière à ce que l'air froid ne soit pas refoulé. (L'indication de préchauffage "☺" s'affiche.)

Si l'unité tente de redémarrer après un arrêt

- An cas de tentative de redémarrage de l'unité immédiatement après l'avoir arrêtée, l'unité ne pourra pas démarrer avant environ 3 minutes, ceci pour protéger le compresseur.

■ Fonctionnement à 8°C (Pour le pré-chauffage d'objet)

Le climatiseur peut contrôler la température de chauffage à environ 8°C en mode chauffage.

Le chauffage à 8°C nécessite quelques réglages à l'aide de la télécommande. Demandez à l'installateur ou au revendeur d'effectuer les réglages conformément au Manuel d'installation de l'unité intérieure.

Démarrage

- Réglez la température affichée à 18°C en mode chauffage en appuyant sur la touche TEMP. (▼).
- Réglez la température affichée à 8°C en appuyant sur la touche TEMP. (▼) pendant au moins 4 secondes.

Arrêter

- Réglez la température affichée à 18°C en appuyant sur la touche TEMP. (▲).
 - Le climatiseur revient au mode HEAT normal. Sélectionnez la température et le mode de fonctionnement souhaités.

REMARQUE

- La température de l'air refoulé est inférieure à celle obtenue en mode de chauffage normal.
- Il est possible que la pièce ne soit pas chauffée uniformément selon l'emplacement d'installation de la télécommande.
- Il est possible que la pièce n'atteigne pas 8°C selon les dimensions de la pièce ou les conditions d'installation.
- Le réglage de vitesse du ventilateur est disponible pendant le fonctionnement de chauffage à 8°C. Le chauffage à 8°C est annulé dans les cas suivants.
 - Si vous arrêtez ce mode à l'aide de la touche (ON/OFF).
 - Si vous utilisez un autre mode de fonctionnement à l'aide de la touche (MODE).
- Lorsque vous modifiez le réglage de la température ou le mode de fonctionnement, ou lorsque vous démarrez / arrêtez le fonctionnement à l'aide de la télécommande sans fil ou de la télécommande de contrôle centralisé.
- Lors de l'utilisation de ce mode de fonctionnement, veillez à respecter la durée de fonctionnement conseillée et un entretien régulier par technicien qualifié est recommandé.

5 Fonctionnement commandé par la minuterie

Il existe trois modes de fonctionnement commandé par la minuterie. (Il est possible de régler la minuterie pour les 168 heures à venir.)

- Minuterie Off : L'unité s'arrête lorsque l'heure définie est atteinte.
- Répétition minuterie Off : L'unité s'arrête quotidiennement lorsque l'heure définie est atteinte.
- Minuterie On : L'unité démarre lorsque l'heure définie est atteinte.

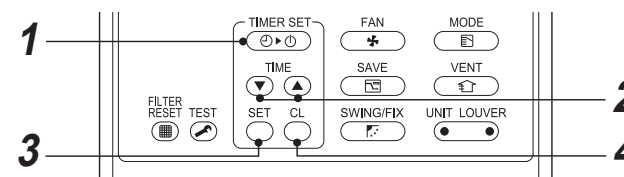

Démarrage

- Appuyez sur la touche (TIMER SET). Le mode minuterie change à chaque fois que vous appuyez sur cette touche.

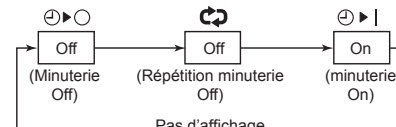

- (SETTING) et l'affichage de la minuterie clignotent.

- Appuyez sur (TIME) pour sélectionner «heure définie».
 - A chaque pression sur la touche (▲), l'heure définie augmente de 0,5 heures (30 minutes). Si la durée définie est supérieure à 24 heures au niveau de la minuterie, cette dernière peut être préréglée par incréments de 1 heure. L'heure définie maximum est de 168 heures (7 jours). La télécommande affiche l'heure configurée en heures (entre 0,5 et 23,5 heures) (*) ou nombre de jours (dans le cas de 24 heures ou plus) (**) comme cela est indiqué ci-dessous.
 - A chaque pression sur la touche (▼), l'heure définie baisse de 0,5 heures (30 minutes) (0,5 - 23,5 heures) ou 1 heure (24 - 168 heures).

Exemple d'affichage de la télécommande

- 23,5 heures (*)



- 34 heures (**)



Nombre de jours Heure

1d affiche 1 jour (24 heures).

10h indique 10 heures. (Total de 34 heures)

- Appuyez sur la touche (SET). L'indicateur (SETTING) disparaît et l'heure réglée s'affiche, tandis que l'indicateur (▶|) ou (◀|) clignote. (Lorsque la minuterie On est activée, l'heure et la minuterie On (▶|) sont affichées et d'autres icônes disparaissent.)
- Annulez la minuterie. Appuyez sur la touche (OFF). L'affichage de la minuterie s'éteint.

REMARQUE

- Lorsque le fonctionnement cesse après que la minuterie ait atteint l'heure définie, la minuterie de répétition off fonctionne à nouveau si vous appuyez sur la touche (ON/OFF) et cesse le fonctionnement une fois que la minuterie a atteint l'heure définie.
- Si vous appuyez sur la touche (SWING/FIX) alors que la fonction de minuterie Off du climatiseur est active, l'indication de la minuterie disparaît puis réapparaît environ 5 secondes plus tard. Ceci est dû au traitement normal de la télécommande.

6 Mode d'économie d'énergie

Le mode d'économie d'énergie économise de l'énergie en limitant le courant maximum qui aura une influence que la capacité de chauffage ou de refroidissement que l'unité peut générer.

Appuyez sur la touche  lorsque l'appareil est en marche.

- Le climatiseur entre en mode d'économie d'énergie.
-  s'affiche sur l'écran.

Le mode d'économie d'énergie restera actif jusqu'à son annulation.

Pour quitter ce mode, appuyez à nouveau sur la touche .

 disparaît.

■ Pour configurer le réglage d'économie d'énergie

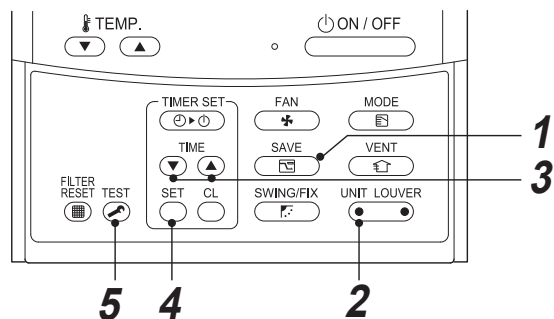

1 Appuyez sur  pendant au moins 4 secondes lorsque le climatiseur est éteint.  clignote.

2 Appuyez sur  (côté gauche de la touche) pour sélectionner l'unité intérieure à régler.
• Chaque pression sur cette touche modifie l'élément UNIT No. comme suit :

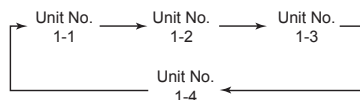

Le ventilateur de l'unité sélectionnée fonctionne.

3 Appuyez sur les touches TIME  , pour ajuster le réglage du niveau d'alimentation.

- À chaque fois que vous appuyez sur l'une de ces touches, le niveau d'alimentation change de 1%, avec une gamme comprise entre 100% et 50%.
- 75% est le paramètre par défaut en usine.

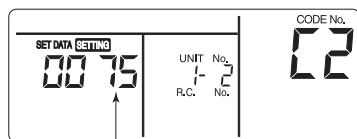

Réglage du niveau d'alimentation en mode

4 Appuyez sur la touche .

5 Appuyez sur la touche  pour terminer la configuration.

REMARQUE

- Lorsque d'autres appareils électriques sont utilisés en même temps, le mode d'économie d'énergie est conseillé afin d'éviter de solliciter le disjoncteur. Bien entendu, ce mode de fonctionnement sert aussi à économiser de l'énergie.
- Le mode d'économie d'énergie consomme moins d'énergie, mais risque de ne pas pouvoir chauffer / refroidir la pièce aussi bien qu'en mode normal. (Le courant maximum est limité à environ 75% (par défaut en usine) du mode normal.)
- Pour régler les paramètres d'économie d'énergie, reportez-vous au chapitre "Pour configurer le réglage d'économie d'énergie" dans Mode d'économie d'énergie.
- Même si le fonctionnement débute / s'arrête, le mode de fonctionnement change, ou l'appareil est réinitialisé en mode d'économie d'énergie, le mode d'économie d'énergie est conservé jusqu'au prochain fonctionnement.



7 Entretien

⚠ AVERTISSEMENT

Le nettoyage du filtre à air et des pièces formant celui-ci implique un travail dangereux en hauteur ; vous devez par conséquent vous assurer qu'il est effectué par un installateur qualifié ou une personne d'entretien qualifiée. N'y procédez pas vous-même.

▼ Nettoyage des filtres à air

Des filtres à air encrassés entravent le bon déroulement des étapes de chauffage et de refroidissement.

- 1) Si  s'affiche sur la télécommande, nettoyez les filtres à air.
- 2) Une fois ce nettoyage terminé, appuyez sur la touche .

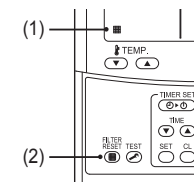

◆ En cas d'inutilisation prolongée

1. Faites fonctionner le ventilateur pendant quelques heures pour sécher l'intérieur.
2. Enfoncez la touche  de la télécommande pour interrompre le fonctionnement et coupez le disjoncteur.
3. Nettoyez les filtres à air, puis remettez-les en place.

◆ Avant la saison froide

Nettoyez le bac d'évacuation.

- Contactez le revendeur où vous avez acheté ce produit. (L'évacuation ne fonctionne pas si le bac d'évacuation ou l'évent est bouché. Dans certains cas, l'évacuation peut déborder et mouiller le mur ou le sol. Nettoyez le bac d'évacuation avant la période d'utilisation en mode de refroidissement.)

◆ Faites une vérification périodique!

- Si l'unité est utilisée pendant une période prolongée, des pièces peuvent se détériorer et entraîner des dysfonctionnements ou une mauvaise vidange de l'eau sèche en fonction de la chaleur, de l'humidité ou de la poussière.
- Outre l'entretien normal, il est recommandé de faire vérifier l'unité et de faire effectuer son entretien par le distributeur auprès duquel vous l'avez achetée.

REMARQUE

Il est fortement conseillé de nettoyer et d'entretenir régulièrement les unités intérieure et extérieure du climatiseur afin d'assurer un fonctionnement optimal et dans un souci de protection de l'environnement.

Lorsque vous utilisez le climatiseur pendant des périodes prolongées, nous vous recommandons de le faire vérifier au moins une fois par an. Nous vous conseillons en outre de vérifier régulièrement que l'unité extérieure est en bon état et, le cas échéant, d'appliquer un traitement antirouille.

En règle générale, si une unité intérieure est utilisée quotidiennement pendant environ 8 heures ou plus, les unités intérieure et extérieure doivent être nettoyées au moins une fois tous les 3 mois. Confiez l'entretien ou le nettoyage de l'appareil à un technicien qualifié. Bien qu'il soit à la charge du propriétaire, l'entretien régulier du climatiseur peut en prolonger la durée de vie.

L'absence de nettoyage régulier des unités intérieure et extérieure se soldera par une baisse des performances, l'apparition de givre, de fuites d'eau, voire une panne du compresseur.

▼ Liste des vérifications

Pièce	Unité	Vérification (visuelle / auditive)	Entretien
Échangeur de chaleur	Intérieure / Extérieure	Poussière / saleté, rayures	Nettoyez l'échangeur de chaleur lorsqu'il est encrassé.
Moteur du ventilateur	Intérieure / Extérieure	Son	Prenez les mesures nécessaires en cas de présence de sons anormaux.
Filtre	Intérieure	Poussière / saleté, casse	<ul style="list-style-type: none"> Nettoyez le filtre avec de l'eau si celui-ci est contaminé. Remplacez-le s'il est endommagé.
Ventilateur	Intérieure	<ul style="list-style-type: none"> Vibration, équilibre Poussière / saleté, aspect général 	<ul style="list-style-type: none"> Remplacez le ventilateur lorsqu'il vibre trop ou ne maintient pas un bon équilibre. Nettoyez le ventilateur ou brossez-le si celui-ci est contaminé.
Entrée d'air / grille de sortie d'air	Intérieure / Extérieure	Poussière / saleté, rayures	Réparez-les ou remplacez-les lorsqu'ils sont déformés ou endommagés.
Bac d'évacuation	Intérieure	Poussière / saleté, contamination lors de l'évacuation	Nettoyez le bac d'évacuation et modifiez l'inclinaison pour une évacuation optimale.
Panneau externe, claires-voies	Intérieure	Poussière / saleté, rayures	Nettoyez-les s'ils sont contaminés ou appliquez un enduit protecteur.
Extérieur	Extérieure	<ul style="list-style-type: none"> Rouille, dégradation de l'isolant Dégradation / écaillage du revêtement 	Appliquez un enduit protecteur

8 Résolution des problèmes

Vérifiez les points décrits ci-dessous avant de demander une réparation.

		Symptôme	Cause
Ce n'est pas une anomalie.	Unité extérieure	<ul style="list-style-type: none"> Une brume blanche et froide ou de l'eau sort. Parfois, un bruit de fuite d'air est émis. Un bruit est émis lorsque l'appareil est mis sous tension. 	<ul style="list-style-type: none"> Le ventilateur de l'unité extérieure s'arrête automatiquement et un dégivrage est effectué. L'électrovanne fonctionne lorsque le dégivrage démarre ou s'arrête. L'unité extérieure se prépare au fonctionnement.
	Unité intérieure	<ul style="list-style-type: none"> Parfois, un sifflement est émis. Un son de claquement est entendu L'air libéré a une odeur différente de l'habitude. 	<ul style="list-style-type: none"> Lorsque l'unité commence à fonctionner, pendant son fonctionnement ou immédiatement après son arrêt, un son ressemblant à un écoulement d'eau peut être émis ou le son de fonctionnement peut être plus fort pendant 2 ou 3 minutes immédiatement après le démarrage. Il s'agit du son de l'écoulement du réfrigérant ou du son de vidange du déshumidificateur. Il s'agit du son émis lorsque l'échangeur de chaleur ou une autre pièce se dilate et se contracte légèrement en raison du changement de température. Diverses odeurs des murs, tapis, vêtements, cigarettes, cosmétiques ou autres adhèrent au climatiseur.
		<ul style="list-style-type: none"> L'unité ne fonctionne pas. 	<ul style="list-style-type: none"> Une coupure de courant est-elle survenue? Le disjoncteur a-t-il sauté ? Le dispositif de sécurité a-t-il été activé ? (L'indicateur de fonctionnement et \mathcal{L} sur la télécommande clignotent.)
Vérifiez de nouveau		La pièce n'est pas rafraîchie ou réchauffée.	<ul style="list-style-type: none"> L'admission ou l'évacuation d'air de l'unité extérieure est bloquée? Y a-t-il une porte ou une fenêtre ouverte? Est-ce que le filtre à air est bouché par la poussière? Le volume d'air est-il réglé sur « Low » (Bas)? ou le mode de fonctionnement est-il réglé sur « Fan » (Ventilateur)? La température réglée est-elle appropriée?

Si des situations inhabituelles persistent après la vérification des points ci-dessus, arrêtez l'unité, coupez le disjoncteur et appelez le distributeur auprès duquel vous avez acheté le produit en lui indiquant le numéro du produit et le symptôme. Ne tentez pas de réparer l'unité vous-même car cela est dangereux. Si le témoin de vérification (par ex. EO , FG , HD) apparaît sur l'écran de la télécommande, indiquez également ses éléments au distributeur.

En présence de l'une des situations suivantes, arrêtez immédiatement l'unité, coupez le disjoncteur et contactez le distributeur auprès duquel vous avez acheté le produit.

- Les commutateurs ne fonctionnent pas correctement.
- Le disjoncteur saute souvent.
- Vous avez, par inadvertance, placé un corps étranger ou de l'eau à l'intérieur.
- L'unité ne peut pas fonctionner, même après la désactivation du dispositif de protection.
- D'autres situations inhabituelles sont rencontrées.

■ Confirmation et vérification

Si un problème survient dans le climatiseur, le code de contrôle et le numéro de l'unité intérieure apparaissent sur l'afficheur de la télécommande.

Le code de vérification ne s'affiche que lors du fonctionnement.

Si l'affichage disparaît, faites fonctionner le climatiseur conformément au point suivant «Confirmation du code de contrôle», pour la confirmation.

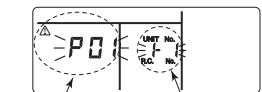

Code de vérification N° de l'UNITÉ intérieure dans lequel un problème se produit

■ Confirmation du journal des codes de vérification

Lorsqu'un problème survient au niveau du climatiseur, le journal des codes de vérification peut être confirmé en procédant comme suit.

(Le journal des codes de vérification est mémorisé jusqu'à un maximum de 4 codes de vérification.) Le journal peut être vérifié à l'état de marche et à l'état d'arrêt.

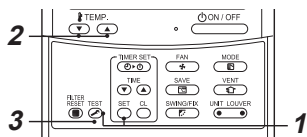

1 Appuyez simultanément sur les touches **TEST** et **SET** pendant au moins 4 secondes; ce qui suit s'affiche.

Si **✓** s'affiche, le mode entre en journal des codes de vérification.

- [01: Ordre du journal des codes de vérification] s'affiche dans la fenêtre CODE No.
- [Code de vérification] s'affiche dans la fenêtre CHECK.
- [Adresse de l'unité intérieure liée au problème] s'affiche dans UNIT No.

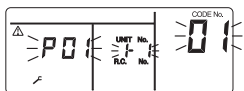

2 Chaque fois que vous appuyez sur la touche **TEMP.** pour régler la température, le journal des codes de vérification mémorisé s'affiche dans l'ordre.

Les numéros dans CODE No. indiquent CODE No. [01] (dernier) → [04] (plus ancien).

CARACTÉRISTIQUES REQUISES

N'appuyez pas sur la touche **ON** ou tout le journal des codes de vérification de l'unité intérieure sera supprimé.

3 Après confirmation, appuyez sur la touche **TEST** pour retourner à l'affichage habituel.

9 Fonctionnement et performance

▼ Vérifications avant le démarrage

- Vérifiez si le fil de terre est coupé ou débranché.
- Vérifiez que le filtre à air est installé.
- Enclenchez le disjoncteur au minimum 12 heures avant de démarrer le dispositif.

▼ Fonction de protection de 3 minutes

Cette fonction empêche l'activation du climatiseur dans les 3 minutes qui suivent la mise en marche de l'interrupteur principal / du disjoncteur pour faire redémarrer le climatiseur.

▼ Coupure de courant

Si une coupure de courant se produit lorsque l'unité est en cours de fonctionnement, celle-ci s'arrête complètement.

- Pour remettre le climatiseur en marche, appuyez sur la touche ON / OFF de la télécommande.
- La foudre ou un téléphone de voiture sans fil à proximité peut provoquer un dysfonctionnement de l'unité. Éteignez l'interrupteur principal ou le disjoncteur, puis allumez-les à nouveau. Appuyez sur la touche ON / OFF de la télécommande pour remettre l'appareil en marche.

▼ Fonctionnement en mode de dégivrage

Si l'unité extérieure givre pendant le chauffage, le dégivrage démarrera automatiquement (et fonctionnera pendant environ 2 à 10 minutes) afin de maintenir la puissance calorifique.

- Les ventilateurs des unités intérieures et extérieures cesseront de fonctionner pendant le dégivrage.
- Lors du dégivrage, l'eau obtenue est évacuée via la plaque inférieure de l'unité extérieure.

▼ Capacité de chauffage

Lorsque l'unité fonctionne en mode de chauffage, la chaleur est absorbée à partir de l'extérieur et redirigée vers la pièce. Cette méthode de chauffage est appelée «système de pompe à chaleur». Lorsque la température extérieure est insuffisante, il est recommandé d'utiliser un autre appareil de chauffage associé au climatiseur.

▼ Conditions de fonctionnement du climatiseur

Pour un bon fonctionnement du climatiseur, utilisez-le dans les conditions de température ci-après :

Refroidissement	Température extérieure	: de -15°C à 46°C (temp. du thermomètre sec)
	Température de la pièce	: de 21°C à 32°C (temp. du thermomètre sec), de 15°C à 24°C (temp. du thermomètre mouillé)
	[PRÉCAUTION]	Humidité relative ambiante : inférieure à 80%. Si le climatiseur fonctionne à un taux supérieur, de la condensation peut se former à sa surface.
Chauffage	Température extérieure	: de -15°C à 15°C (temp. du thermomètre mouillé)
	Température de la pièce	: de 15°C à 28°C (temp. du thermomètre sec)

Si le climatiseur est utilisé dans des conditions autres que celles stipulées ci-dessus, un système de sécurité peut se déclencher.

10 Installation

N'installez pas le climatiseur dans les emplacements suivants

- N'installez pas le climatiseur dans une pièce à moins de 1 m d'un téléviseur, d'une chaîne stéréo ou d'une radio, faute de quoi le bruit transmis par le climatiseur risquerait d'affecter le fonctionnement de ces appareils.
- Près d'un appareil à haute fréquence (machine à coudre, appareil de massage à usage professionnel, etc.) pour éviter tout dysfonctionnement du climatiseur.
- N'installez pas le climatiseur dans un endroit chargé en poussières de fer ou d'autres métaux. Des poussières de fer ou d'autres métaux se collant à l'intérieur du climatiseur risquent de déclencher une combustion instantanée et de provoquer un incendie.
- Dans un lieu humide ou pouvant contenir des substances grasses, de la vapeur, de la suie ou du gaz corrosif.
- Dans un endroit riche en sel, tel qu'une zone de bord de mer.
- Dans un lieu où de l'huile pour machines est utilisée en grande quantité.
- Dans un endroit habituellement exposé à un vent fort tel qu'une zone de bord de mer.
- Dans un lieu sujet à des émanations de gaz sulfureux, notamment une station thermale.
- Dans un bateau ou une grue mobile.
- En milieu acide ou alcalin (près de sources chaudes, d'une usine de produits chimiques ou d'un endroit sujet à des émissions dues à la combustion). De la corrosion pourrait se former sur l'ailette en aluminium et le tuyau en cuivre de l'échangeur de chaleur.
- N'installez pas le climatiseur près d'un obstacle (évent d'aération, matériel d'éclairage, etc.) qui perturbe la circulation de l'air de refoulement (une circulation d'air irrégulière risque d'affecter le bon fonctionnement ou de désactiver certains dispositifs).
- N'utilisez pas ce climatiseur à des fins particulières telles que la conservation d'aliments, d'instruments de précision ou d'objets d'art ou dans des lieux renfermant des animaux d'élevage ou des plantes, car ceci risquerait de dégrader la qualité des matériaux préservés.
- N'installez pas le climatiseur sur un objet qui doit être préservé de l'humidité (de la condensation pourrait s'écouler de l'unité intérieure à un taux d'humidité de 80% ou plus lorsque l'orifice d'évacuation est obstrué.)
- Dans un lieu où du solvant organique est utilisé.
- Près d'une porte ou d'une fenêtre exposée à l'humidité de l'air extérieur; de la condensation pourrait se former sur le climatiseur.
- Dans un lieu où un vaporisateur spécial est utilisé.

Attention au bruit et aux vibrations

- N'installez pas le climatiseur dans un endroit où le bruit du fonctionnement de l'unité extérieure ou son évacuation d'air chaud gênent votre voisinage.
- Installez le climatiseur sur une base solide et stable évitant la transmission du bruit de fonctionnement, d'échos et de vibrations.
- Si une unité intérieure fonctionne, il est possible que d'autres unités intérieures éteintes émettent des sons.

11 Spécifications

Modèle	Niveau de pression acoustique (dBA)		Poids (kg)
	Refroidissement	Chauffage	
RAV-GM901BTP-E	*	*	41

* Sous 70 dBA

Informations sur les exigences en matière d'écoconception. (Regulation (EU) 2016/2281)
<http://ecodesign.toshiba-airconditioning.eu/en>

Déclaration de conformité

Fabricant: **TOSHIBA CARRIER (THAILAND) CO., LTD.**
144 / 9 Moo 5, Bangkadi Industrial Park, Tivanon Road, Tambol Bangkadi,
Amphur Muang, Pathumthani 12000, Thailand

Titulaire TCF: TOSHIBA CARRIER EUROPE S.A.S
Route de Thil 01120 Montluel FRANCE

Déclare par la présente que le matériel décrit ci-dessous:

Dénomination générique: Climatiseur

Modèle / type: RAV-GM901BTP-E

Nom commercial: Climatiseur série Super inverseur numérique / série Inverseur numérique

Est conforme aux clauses de la Directive Matériel (Directive 2006/42/EC) et aux réglementations transposées en loi nationale

“Déclaration d’incorporation de quasi-machines”

Ne doit pas être mis en service avant que le matériel final dans lequel il doit être intégré a été déclaré conforme aux dispositions de la présente directive, le cas échéant.

REMARQUE

Cette déclaration devient nulle et non avenue si des modifications techniques ou opérationnelles sont introduites sans le consentement du fabricant.

Toshiba Carrier (Thailand) Co., Ltd.

144 / 9 Moo 5, Bangkadi Industrial Park, Tivanon Road, Tambol Bangkadi, Amphur Muang, Pathumthani 12000, Thailand

1116950293

R32

TOSHIBA

KLIMAGERÄT (SPLIT-TYP) Bedienungsanleitung

Innengerät

Modellname:

Verstecktes Kanalgerät

RAV-GM901BTP-E

Für kommerzielle Verwendung

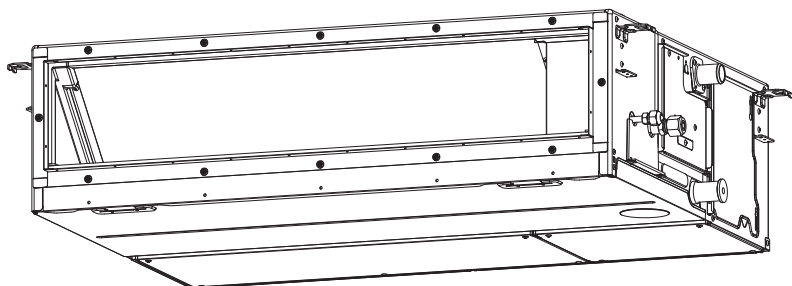

Translated instruction

VERWENDUNG DES KÜHLMITTELS R32

Dieses Klimagerät arbeitet mit dem HFKW-Kältemittel (R32), das die Ozonschicht nicht zerstört.

Entspricht EN 60335-1

Dieses Gerät kann von Kindern über 8 Jahren und Personen, die über verminderte physische, sensorische oder mentale Fähigkeiten bzw. über wenig Erfahrung oder Wissen verfügen, benutzt werden, wenn sie von einer Person beaufsichtigt oder darüber unterrichtet werden, wie man das Gerät sicher benutzt bzw. welche Gefahren damit verbunden sind.
Kinder dürfen nicht mit dem Gerät spielen. Die Reinigung und Wartung darf nicht von Kinder ohne Beaufsichtigung durchgeführt werden.

Entspricht IEC 60335-1

Dieses Gerät ist nicht für die Benutzung von Personen (inklusive Kindern) bestimmt, die über verminderte physische, sensorische oder mentale Fähigkeiten bzw. über wenig Erfahrung oder Wissen verfügen, es sei denn, sie werden von einer Person, die für ihre Sicherheit zuständig ist, bei der Benutzung des Geräts beaufsichtigt oder unterrichtet. Kinder niemals unbeaufsichtigt alleine mit dem Gerät lassen, damit sie nicht damit spielen.

Inhalt

1 **Sicherheitshinweise** 3

2 **Teilbezeichnungen** 7

3 **Kabelfernbedienung**..... 8

4 **Richtige Handhabung** 9

5 **Timer-Betrieb** 10

6 **Energiesparbetrieb**..... 11

7 **Wartung** 11

8 **Fehlersuche** 12

9 **Betrieb und Leistung** 13

10 **Installation** 14

11 **Technische Daten**..... 14

Vielen Dank, dass Sie sich für ein Klimagerät von Toshiba entschieden haben.
Lesen Sie diese Anweisungen sorgfältig durch. Sie enthalten wichtige Informationen im Einklang mit der Maschinenrichtlinie (Directive 2006/42/EC).
Stellen Sie sicher, dass Sie diese Anweisungen verstanden haben. Nachdem Sie diese Anweisungen gelesen haben, bewahren Sie sie unbedingt an einem sicheren Ort zusammen mit dem Ihrem Produkt beiliegenden Benutzerhandbuch auf.



Allgemeine Bezeichnung: Klimaanlage

Definition der Bezeichnungen Qualifizierter Installateur oder Qualifizierter Servicetechniker

Die Klimaanlage muss von einem qualifizierten Installateur oder einem qualifizierten Servicetechniker installiert, gewartet, repariert und entsorgt werden. Wenn eine dieser Aufgaben erledigt werden muss, bitten Sie einen qualifizierten Installateur oder einen qualifizierten Servicetechniker, diese für Sie auszuführen. Ein qualifizierter Installateur oder ein qualifizierter Servicetechniker ist ein Auftragnehmer, der über die Qualifikationen und das Fachwissen verfügt, welche in der untenstehenden Tabelle genannt sind.





Auftragnehmer	Qualifikationen und Fachwissen, über welche der Auftragnehmer verfügen muss
Qualifizierter Installateur	<ul style="list-style-type: none"> Der Installationsfachmann ist eine Person, die Klimageräte der Toshiba Carrier Corporation einbaut, wartet, umzieht und ausbaut. Die Person ist im Einbau und in der Wartung sowie im Umzug und Ausbau von Klimageräten der Toshiba Carrier Corporation geschult oder wurde von einer geschulten Person oder geschulten Personen unterwiesen und verfügt aufgrund dessen über gründliche Kenntnisse, die sie zur Ausführung dieser Arbeiten befähigen. Der Installationsfachmann, dem es erlaubt ist, Elektroarbeiten im Zuge des Einbaus, Umzugs oder Ausbaus auszuführen, verfügt über die jeweils gesetzlich vorgeschriebene Qualifikation zur Ausführung von Elektroarbeiten und ist eine Person, die im Zusammenhang mit Elektroarbeiten an Klimageräten der Toshiba Carrier Corporation geschult ist oder in diesem Zusammenhang von einer geschulten Person oder geschulten Personen unterwiesen wurde, so dass sie über gründliche Kenntnisse verfügt, die sie zur Ausführung dieser Arbeiten befähigen. Der Installationsfachmann, dem es erlaubt ist, kältemittel- oder rohrtechnische Arbeiten im Zuge des Einbaus, Umzugs oder Ausbaus auszuführen, verfügt über die jeweils gesetzlich vorgeschriebene Qualifikation zur Ausführung von kältemittel- und rohrtechnischen Arbeiten und ist eine Person, die im Zusammenhang mit kältemittel- und rohrtechnischen Arbeiten an Klimageräten der Toshiba Carrier Corporation geschult ist oder in diesem Zusammenhang von einer geschulten Person oder geschulten Personen unterwiesen wurde, so dass sie über gründliche Kenntnisse verfügt, die sie zur Ausführung dieser Arbeiten befähigen. Der Installationsfachmann, dem es erlaubt ist, Arbeiten in der Höhe auszuführen, ist im Zusammenhang mit Arbeiten in der Höhe an Klimageräten der Toshiba Carrier Corporation geschult oder wurde in diesem Zusammenhang von einer geschulten Person oder geschulten Personen unterwiesen und verfügt aufgrund dessen über gründliche Kenntnisse, die ihn zur Ausführung dieser Arbeiten befähigen.
Qualifizierter Servicetechniker	<ul style="list-style-type: none"> Der Kundendienstfachmann ist eine Person, die Klimageräte der Toshiba Carrier Corporation einbaut, repariert, wartet, umzieht und ausbaut. Die Person ist im Einbau, in der Reparatur und in der Wartung sowie im Umzug und Ausbau von Klimageräten der Toshiba Carrier Corporation geschult oder wurde von einer geschulten Person oder geschulten Personen unterwiesen und verfügt aufgrund dessen über gründliche Kenntnisse, die sie zur Ausführung dieser Arbeiten befähigen. Der Kundendienstfachmann, dem es erlaubt ist, Elektroarbeiten im Zuge des Einbaus, der Reparatur, des Umzugs oder Ausbaus auszuführen, verfügt über die jeweils gesetzlich vorgeschriebene Qualifikation zur Ausführung von Elektroarbeiten und ist eine Person, die im Zusammenhang mit Elektroarbeiten an Klimageräten der Toshiba Carrier Corporation geschult ist oder in diesem Zusammenhang von einer geschulten Person oder geschulten Personen unterwiesen wurde, so dass sie über gründliche Kenntnisse verfügt, die sie zur Ausführung dieser Arbeiten befähigen. Der Kundendienstfachmann, dem es erlaubt ist, kältemittel- oder rohrtechnische Arbeiten im Zuge des Einbaus, der Reparatur, des Umzugs oder Ausbaus auszuführen, verfügt über die jeweils gesetzlich vorgeschriebene Qualifikation zur Ausführung von kältemittel- und rohrtechnischen Arbeiten und ist eine Person, die im Zusammenhang mit kältemittel- und rohrtechnischen Arbeiten an Klimageräten der Toshiba Carrier Corporation geschult ist oder in diesem Zusammenhang von einer geschulten Person oder geschulten Personen unterwiesen wurde, so dass sie über gründliche Kenntnisse verfügt, die sie zur Ausführung dieser Arbeiten befähigen. Der Kundendienstfachmann, dem es erlaubt ist, Arbeiten in der Höhe auszuführen, ist im Zusammenhang mit Arbeiten in der Höhe an Klimageräten der Toshiba Carrier Corporation geschult oder wurde in diesem Zusammenhang von einer geschulten Person oder geschulten Personen unterwiesen und verfügt aufgrund dessen über gründliche Kenntnisse, die ihn zur Ausführung dieser Arbeiten befähigen.

Diese Sicherheitshinweise beschreiben wichtige Sicherheitsaspekte, um Verletzungen von Benutzern oder anderen Personen sowie Sachschäden zu vermeiden. Nachdem Sie die folgenden Inhalte (Bedeutung der Hinweise) verstanden haben, lesen Sie bitte diese Anleitung sorgfältig durch und befolgen Sie sie unbedingt.





Anzeige	Bedeutung der Anzeige
 WARNUNG	Der auf diese Weise hervorgehobene Text weist darauf hin, dass die Nichtbeachtung der Warnhinweise bei unsachgemäßer Handhabung zu schweren Körperverletzungen (*1) oder zum Verlust von Menschenleben führen kann.
 VORSICHT	Der auf diese Weise hervorgehobene Text weist darauf hin, dass die Nichtbeachtung der Warnhinweise bei unsachgemäßer Handhabung zu leichten Verletzungen (*2) oder Sachschäden (*3) führen kann.

- *1: Schwere Körperverletzung deutet auf Verlust der Sehkraft, Verletzungen, Verbrennungen, Stromschläge, Knochenbrüche, Vergiftungen und andere Verletzungen hin, die eine Nachwirkung haben und einen Krankenhausaufenthalt oder eine langfristige ambulante Behandlung erfordern.
- *2: Leichte Verletzungen weisen auf Verletzungen, Verbrennungen, Stromschläge und andere Verletzungen hin, die weder einen Krankenhausaufenthalt noch eine langfristige ambulante Behandlung erfordern.
- *3: Sachschäden weisen auf Schäden hin, die sich auf Gebäude, Hausrat sowie Nutz- und Haustiere erstrecken.

BEDEUTUNG DER AUF DEM GERÄT ANGEZEIGTEN SYMBOLE

	WARNUNG (Brandgefahr)	Diese Kennzeichnung gilt nur für Kältemittel R32. Der Kältemitteltyp ist auf dem Typenschild des Außengerätes angegeben. Wenn der Kältemitteltyp R32 ist, verwendet dieses Gerät ein brennbares Kältemittel. Wenn Kältemittel austritt und mit Feuer oder Heizungsteilen in Berührung kommt, entsteht schädliches Gas und es besteht Brandgefahr.
		Lesen Sie die GEBRAUCHSANLEITUNG vor der Inbetriebnahme sorgfältig durch.
		Das Servicepersonal muss vor der Inbetriebnahme die GEBRAUCHSANLEITUNG und die INSTALLATIONSANLEITUNG sorgfältig lesen.
		Weitere Informationen finden Sie in der GEBRAUCHSANLEITUNG, der INSTALLATIONSANLEITUNG und dergleichen.

■ Warnanzeigen am Klimagerät

Warnanzeige	Beschreibung		
 <table border="1"> <tr> <td>WARNING</td> </tr> <tr> <td>ELECTRICAL SHOCK HAZARD Disconnect all remote electric power supplies before servicing.</td> </tr> </table>	WARNING	ELECTRICAL SHOCK HAZARD Disconnect all remote electric power supplies before servicing.	<p>WARNUNG</p> <p>GEFAHR EINES STROMSCHLAGS Trennen Sie alle fernen Stromversorgungsquellen vom Netz, bevor Sie Wartungsarbeiten ausführen.</p>
WARNING			
ELECTRICAL SHOCK HAZARD Disconnect all remote electric power supplies before servicing.			
 <table border="1"> <tr> <td>WARNING</td> </tr> <tr> <td>Moving parts. Do not operate unit with grille removed. Stop the unit before the servicing.</td> </tr> </table>	WARNING	Moving parts. Do not operate unit with grille removed. Stop the unit before the servicing.	<p>WARNUNG</p> <p>Bewegliche Teile. Bedienen Sie nicht das Gerät, wenn das Gitter entfernt wurde. Stoppen Sie das Gerät, bevor Sie es warten.</p>
WARNING			
Moving parts. Do not operate unit with grille removed. Stop the unit before the servicing.			
 <table border="1"> <tr> <td>CAUTION</td> </tr> <tr> <td>High temperature parts. You might get burned when removing this panel.</td> </tr> </table>	CAUTION	High temperature parts. You might get burned when removing this panel.	<p>VORSICHT</p> <p>Teile mit hohen Temperaturen. Es besteht die Gefahr, dass Sie sich verbrennen, wenn Sie diese Abdeckung entfernen.</p>
CAUTION			
High temperature parts. You might get burned when removing this panel.			
 <table border="1"> <tr> <td>CAUTION</td> </tr> <tr> <td>Do not touch the aluminum fins of the unit. Doing so may result in injury.</td> </tr> </table>	CAUTION	Do not touch the aluminum fins of the unit. Doing so may result in injury.	<p>VORSICHT</p> <p>Berühren Sie nicht die Aluminiumrippen des Geräts. Dies kann zu Verletzungen führen.</p>
CAUTION			
Do not touch the aluminum fins of the unit. Doing so may result in injury.			
 <table border="1"> <tr> <td>CAUTION</td> </tr> <tr> <td>BURST HAZARD Open the service valves before the operation, otherwise there might be the burst.</td> </tr> </table>	CAUTION	BURST HAZARD Open the service valves before the operation, otherwise there might be the burst.	<p>VORSICHT</p> <p>EXPLOSIONSGEFAHR! Öffnen Sie vor dem Arbeitsgang die Versorgungsventile, da es anderenfalls zu einer Explosion kommen kann.</p>
CAUTION			
BURST HAZARD Open the service valves before the operation, otherwise there might be the burst.			

1 Sicherheitshinweise

Der Hersteller übernimmt keine Haftung für die Schäden, die durch Nichtbeachtung der Beschreibung in dieser Bedienungsanleitung verursacht werden.

WARNUNG

Allgemeines

- Lesen Sie bitte die Bedienungsanleitung, bevor Sie das Klimagerät in Betrieb nehmen. Sie enthält zahlreiche wichtige Hinweise für den täglichen Betrieb.
- Sorgen Sie dafür, dass die Installation vom Fachhändler oder von einem Fachmann durchgeführt wird. Nur ein qualifizierter Installateur (*1) ist in der Lage, ein Klimagerät zu installieren. Falls eine nicht-qualifizierte Person ein Klimagerät installiert, kann dies zu Problemen wie einem Brand, einem elektrischen Schlag, Verletzungen, Wasseraustritten, Lärm und Vibrationen führen.
- Verwenden Sie ausschließlich ein Kältemittel, dass für die Verwendung zum Nachfüllen oder Austausch angegeben ist. Anderenfalls kann ein übermäßiger Druck im Kältemittelkreislauf entstehen, was zu einem Geräteausfall oder einer Explosion oder zu Verletzungen führen kann.
- Orte, an denen das Betriebsgeräusch des Außengeräts zu Störungen führen kann. (Installieren Sie das Klimagerät insbesondere an der Grenze zu einem Ihrer Nachbarn, indem Sie dem Geräuschpegel Rechnung tragen.)
- Dieses Gerät soll von Sachverständigen oder geschulte Anwender verwendet werden in Geschäften, in der Leichtindustrie, oder für die kommerzielle Nutzung von Laien.

Transport und Lagerung

- Tragen Sie zum Transport des Klimageräts Schuhe mit Zehenschutzkappen, Schutzhandschuhe und andere Schutzbekleidung.
- Halten Sie die Klimaanlage zum Transport nicht an den Bändern des Verpackungskartons fest. Anderenfalls können Sie sich verletzen, wenn die Bänder reißen.

- Beachten Sie vor dem Stapeln der Packkartons zur Lagerung oder zum Transport die Sicherheitshinweise auf den Kartons. Ein Nichtbeachten der Sicherheitshinweise kann zum Zusammenbrechen des Stapels führen.
- Das Klimagerät muss unter stabilen Bedingungen transportiert werden. Setzen Sie sich mit Ihrem Fachhändler in Verbindung, falls Sie feststellen sollten, dass irgendein Teil des Produkts defekt ist.
- Falls die Klimaanlage von Hand transportiert wird, muss von mindestens zwei Personen getragen werden.

Installation

- Nur ein qualifizierter Installateur (*1) oder ein qualifizierter Servicetechniker (*1) darf Elektroarbeiten an der Klimaanlage ausführen. Unter keinen Umständen dürfen diese Arbeiten von unqualifizierten Mitarbeitern ausgeführt werden, da eine nicht sachgemäße Ausführung der Arbeit zu Stromschlägen und / oder Kriechströmen führen kann.
- Lassen Sie sich nach dem Einbau vom Installateur zeigen, wo sich der Schutzschalter befindet. Falls das Klimagerät eine Störung zeigt, schalten Sie den Schutzschalter aus und rufen einen Kundendiensttechniker.
- Wenn die Anlage in einem kleinen Raum installiert ist, ergreifen Sie angemessene Vorsichtsmaßnahmen, damit die Kühlmittelkonzentration auch bei Kühlmittelaustritt den Sicherheitsgrenzwert nicht überschreitet. Wenden Sie sich bei Fragen zur Umsetzung der Maßnahmen an den Händler, bei dem Sie die Klimaanlage gekauft haben. Durch Ansammlung von hochkonzentriertem Kühlmittel kann es zu einem Unfall durch Sauerstoffmangel kommen.
- Installieren Sie die Klimaanlage nicht an Orten, an denen die Gefahr besteht, dass sie brennbaren Gasen ausgesetzt ist. Wenn das brennbare Gas ausströmt und sich im Bereich des Geräts sammelt, kann es sich entzünden.
- Verwenden Sie die vom Hersteller angegebenen Produkte für die separat gekauften Teile. Die Verwendung nichtspezifizierter Produkte kann Brände, Stromschläge, Wasseraustritte und andere Probleme zur Folge haben. Lassen Sie die Installation

- ausschließlich durch qualifizierte Fachleute durchführen.
- Vergewissern Sie sich darüber, dass eine ordnungsgemäße Erdung durchgeführt wird.

Bedienung

- Bevor Sie das Einlassgitter des Innengerätes oder das Wartungspaneel des Außengeräts öffnen, stellen Sie den Schutzschalter auf die Position OFF (aus). Sollten Sie diesen Hinweis nicht beachten, kann es durch Kontakt mit den Innenteilen zu einem Stromschlag kommen. Nur ein qualifizierter Installateur (*1) oder ein qualifizierter Servicetechniker (*1) darf das Einlassgitter des Innengeräts oder das Wartungspaneel des Außengeräts entfernen und die erforderlichen Arbeiten ausführen.
- Im Innern des Klimageräts liegt an verschiedenen Stellen Hochspannung an, außerdem befinden sich hier drehende Teile. Wegen der Stromschlaggefahr, Verletzungsgefahr oder Gefahr des Verfangens von Gegenständen soll die Wartungsabdeckung am Außengerät vom Benutzer nicht entfernt werden. Wenn diese Teile aus einem Grund ausgebaut werden müssen, wenden Sie sich an einen Installations- (*1) oder Kundendienstfachmann (*1).
- Versuchen Sie unter keinen Umständen, eines der Geräte selbst auszubauen bzw. instand zu setzen. Da im Inneren des Geräts Hochspannung anliegt, können Sie beim Abnehmen der Abdeckung und der Demontage des Hauptgeräts einen Stromschlag bekommen.
- Das Besteigen einer Erhöhung, die höher als 50 cm ist, zum Zweck der Reinigung des Innengerätfilters fällt unter so genannte „Arbeiten in der Höhe“. Wegen der Sturzgefahr bei Arbeiten in der Höhe soll auch diese Arbeit besser vom Fachmann durchgeführt werden. Führen Sie solche Aufgaben nicht selbst durch, sondern überlassen Sie die Arbeit einem qualifizierter Installateur (*1) oder qualifizierter Servicetechniker (*1).
- Berühren Sie nicht die Aluminiumrippen des Außengeräts. Anderenfalls können Sie sich verletzen. Wenn die Lamellen angefasst werden müssen, beauftragen Sie einen Installationsfachmann (*1) oder Kundendienstfachmann.

- Klettern Sie nicht auf das Außengerät, und stellen Sie keine Gegenstände darauf ab. Anderenfalls können Sie abstürzen, oder Gegenstände können herunterfallen. In beiden Fällen besteht Verletzungsgefahr.
- Stellen Sie keine Verbrennungsvorrichtung an Orten auf, wo sie direkt dem Wind der Klimaanlage ausgesetzt ist, da anderenfalls eine unvollständige Verbrennung die Folge ist.
- Wird das Klimagerät zusammen mit einem Verbrennungsgerät in einem Raum betrieben, sorgen Sie für ausreichende Lüftung des Raumes. Reicht die Frischluftzufuhr nicht aus, kann Sauerstoffmangel entstehen.
- Wird das Klimagerät in einem geschlossenen Raum betrieben, sorgen Sie ebenfalls für eine ausreichende Frischluftzufuhr. Reicht die Frischluftzufuhr nicht aus, kann Sauerstoffmangel entstehen.
- Setzen Sie Ihren Körper nicht für lange Zeit und in direkter Weise kühler Luft aus und vermeiden Sie Unterkühlung. Andernfalls könnten Ihr physischer Zustand und Ihre Gesundheit Schaden nehmen.
- Stecken Sie niemals einen Finger oder einen Stock in den Lufteinlass oder -auslass. Dies kann zu Verletzungen führen, weil der Ventilator innerhalb des Geräts mit einer hohen Geschwindigkeit rotiert.
- Wenden Sie sich an das Geschäft, in dem Sie das Klimagerät gekauft haben, falls die Klimatisierung (Kühlung und Heizung) nicht richtig funktioniert, da dies an einem Kühlmittelleck liegen könnte. Besprechen Sie die Details der Reparatur mit einem qualifizierten Service-Techniker (*1), wenn die Reparatur eine zusätzliche Befüllung mit Kühlmittel umfasst.
- Schalten Sie die Klimaanlage vor einer Reinigung ab und den Unterbrecher aus. Andernfalls können Verletzungen die Folge sein, weil der Ventilator innerhalb des Geräts mit einer hohen Geschwindigkeit rotiert.

Reparaturen

- Wenn Probleme mit der Klimaanlage aufgetreten sind (z. B. ein Fehler wird angezeigt, es riecht verbrannt, ungewöhnliche Geräusche sind zu hören, die Klimaanlage kühlt bzw. heizt

- nicht oder Wasser läuft aus), dann manipulieren Sie nicht selbst an der Klimaanlage, sondern stellen Sie den Schutzschalter auf die Position OFF (aus), und wenden Sie sich an einen Servicetechniker (*1). Stellen Sie sicher, dass der Strom nicht wieder eingeschaltet wird (indem Sie beispielsweise den Schutzschalter durch „außer Betrieb“ kennzeichnen), bis ein qualifizierter Servicetechniker (*1) eintrifft. Die weitere Verwendung der Klimaanlage in fehlerhaftem Zustand kann zur Verschlimmerung der mechanischen Probleme oder zu elektrischen Schlägen und anderen Störungen führen.
- Wenn das Ventilatorgitter beschädigt ist, fassen Sie das Außengerät nicht an, sondern schalten Sie den Schutzschalter auf die Position OFF (aus) und rufen Sie einen Kundendienstfachmann (*1) um die Reparatur durchzuführen. Stellen Sie den Schutzschalter erst wieder auf die Position ON (ein), nachdem die Reparaturen abgeschlossen wurden.
 - Wenn Gefahr im Verzug ist, dass eines der Innengeräte abstürzt, nicht in die Nähe des Geräts treten, sondern den Schutzschalter ausschalten und einen Installationsfachmann (*1) oder Kundendienstfachmann (*1) rufen. Den Schutzschalter erst wieder einschalten (in die Position ON bringen), nachdem der Einbau korrigiert wurde.
 - Wenn die Gefahr besteht, dass das Außengerät umkippt, treten Sie nicht in die Nähe des Geräts, sondern schalten Sie den Schutzschalter aus und rufen Sie einen Installationsfachmann (*1) oder Kundendienstfachmann (*1) an. Den Schutzschalter erst wieder einschalten, nachdem der Einbau korrigiert wurde.
 - Nehmen Sie keine Veränderungen an den Produkten vor. Verändern oder bauen Sie keine Teile auseinander. Dies kann zu Bränden, Stromschlägen oder Verletzungen führen.

Umsetzung

- Wenn das Klimagerät umgezogen werden muss, unternehmen Sie dies nicht selbst, sondern beauftragen Sie einen Installationsfachmann (*1) oder Kundendienstfachmann (*1). Wenn der Umzug einschließlich Ausbau und Einbau nicht fachmännisch erfolgt, besteht Stromschlag- und Feuergefahr.

⚠ VORSICHT

Trennen des Geräts von der Hauptstromversorgung

- Dieses Gerät muss über einen Schalter mit einem Kontaktabstand von mindestens **3 mm** an das Stromnetz angeschlossen werden.

Die Installationssicherung muss für die Stromversorgungsleitung dieses Klimageräts verwendet werden (hierfür können alle Typen verwendet werden).

Installation

- Verlegen Sie die Kondensatleitung ordentlich, um das korrekte Ablaufen des Wassers sicherzustellen. Eine schlecht verlegte Kondensatleitung kann zu Überschwemmungen im Haus und Wasserschäden an Möbeln führen.
- Schließen Sie das Klimagerät an eine eigene Stromzufuhr mit der vorgeschriebenen Netzspannung an, da das Gerät ansonsten beschädigt werden oder ein Feuer verursachen könnte.
- Stellen Sie sicher, dass die Außengeräte auf der Grundplatte befestigt sind. Andernfalls könnten die Geräte herunterfallen oder andere Unfälle hervorgerufen werden.

Bedienung









- Diese Klimaanlage eignet sich nicht für spezielle Zwecke, weder für die Konservierung von Lebensmitteln, Präzisionsinstrumenten und Kunstobjekten noch zur Aufzucht von Tieren, der Zucht von Topfpflanzen, in einem Fahrzeug, Schiff, usw.
- Berühren Sie die Tasten zur Bedienung des Geräts nicht mit nassen Fingern, da Sie dann Gefahr laufen, einen Stromschlag zu bekommen.
- Wird das Klimagerät voraussichtlich über einen längeren Zeitraum nicht gebraucht, schalten Sie sicherheitshalber den Hauptschalter oder Schutzschalter aus.

- Damit das Klimagerät die zugesagte Leistung erbringen kann, betreiben Sie es nur im spezifizierten Temperaturbereich. Anderenfalls kann es zu Störungen des Geräts oder zu Wasseraustritten aus dem Gerät kommen.
- Achten Sie darauf, dass keine Flüssigkeit in die Fernbedienung eindringt. Verschütten Sie keine Säfte, Wasser oder andere Flüssigkeiten.
- Waschen Sie das Klimagerät nicht. Dies kann zu Stromschlägen führen.
- Überprüfen Sie, ob der Zustand der Installationsgrundplatte und anderer Ausrüstungsteile sich nach längerer Verwendung verschlechtert haben. Wenn Sie sie in einem solchen Zustand belassen, kann dies dazu führen, dass das Gerät herunterfällt und Verletzungen hervorruft.
- Lassen Sie keine entflammaren Sprays oder andere entflammare Stoffe in der Nähe des Klimageräts, und sprühen Sie kein entflammbares Aerosol direkt in das Klimagerät. Sie könnten in Brand geraten.
- Schalten Sie die Klimaanlage vor einer Reinigung ab und den Unterbrecher aus. Andernfalls können Verletzungen die Folge sein, weil der Ventilator innerhalb des Geräts mit einer hohen Geschwindigkeit rotiert.
- Sorgen Sie dafür, dass die Reinigung des Klimageräts vom Fachhändler durchgeführt wird. Eine Reinigung des Klimageräts in unsachgemäßer Weise kann Schäden an Kunststoffteilen, Isolierfehler elektrischer Teile oder anderer Teile sowie Fehlfunktion zur Folge haben. Schlimmstenfalls kann es zu Wasseraustritten, Stromschlägen, Rauchentwicklung oder Bränden kommen.
- Stellen Sie keinen Wasserbehälter, wie z.B. eine Vase, auf das Gerät. Es besteht die Möglichkeit, dass Wasser in das Gerät eindringt, und dies könnte zur Verschlechterung der elektrischen Isolierung und zu einem Stromschlag führen.

(*1) Siehe „Definition der Bezeichnungen ‚Qualifizierter Installateur‘ oder ‚Qualifizierter Servicetechniker‘“.

■ Informationen zum Transport, zur Handhabung und Lagerung des Kartons

◆ Beispiele für Hinweise auf dem Karton

Symbol	Beschreibung	Symbol	Beschreibung
	Vor Nässe schützen		Nicht fallen lassen
	Zerbrechlich		Aufrecht transportieren
	Stapelhöhe (in diesem Fall max. 6 Kartons)		Hier nicht betreten
	Oben		Nicht darauf treten
	Vorsichtig handhaben		

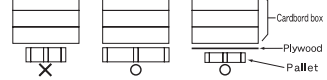
Andere Vorsichtshinweise	Beschreibung
 <div style="border: 1px solid black; padding: 5px;"> <p>Caution Injury possibility. Don't handle with packing band, or may get injured in case of broken band.</p> </div>	<p>VORSICHT</p> <p>Verletzungsgefahr Nicht an den Packbändern heben, die Bänder können reißen.</p>
<div style="border: 1px solid black; padding: 5px;"> <p>Stacking notice.</p> <p>In case that cardboard boxes protrude out of pallet when stacking, lay a 10mm thick plywood over the pallet.</p>  </div>	<p>Stapelhinweis</p> <p>Wenn die Kartons beim Stapeln an der Palette überstehen, eine 10 mm starke Holzplatte über die Palette legen.</p>

2 Teilbezeichnungen

■ Innengerät

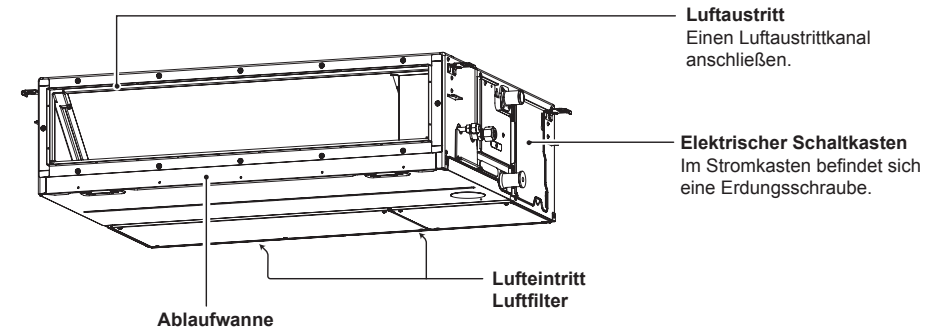

■ Außengerät (Diese unterscheiden sich in Abhängigkeit von dem verwendeten Außengerät. In der folgenden Abbildung wird ein Beispiel gezeigt.)

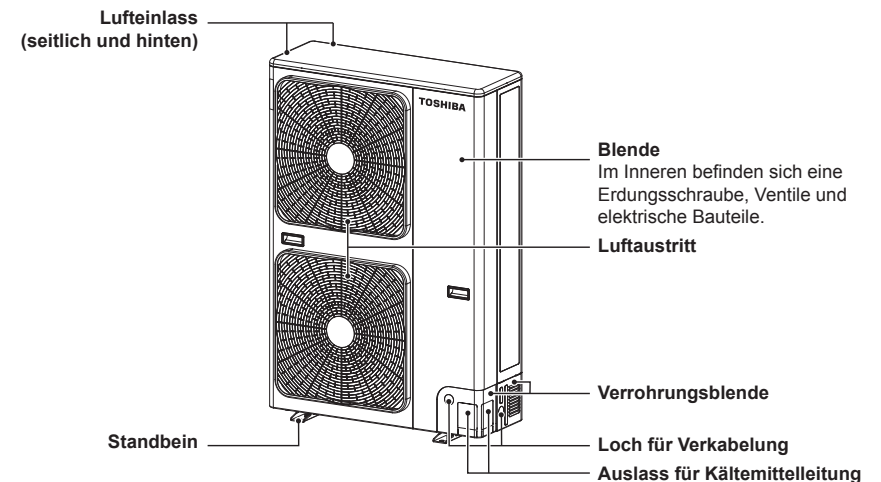

3 Kabelfernbedienung

Mit dieser Fernbedienung können bis zu 8 Innengeräte gesteuert werden.

■ Anzeigefeld

Die Abbildung der Anzeige unten zeigt alle Symbole. Im Gerätebetrieb werden nur die hierfür relevanten Symbole angezeigt.

- Wenn Sie den Schutzschalter das erste Mal einschalten, blinkt im Anzeigefeld der Fernbedienung die Anzeige **SETTING**.
- Während dieses Symbol blinkt, wird automatisch ermittelt, welches Modell installiert ist. Erst wenn das Symbol **SETTING** nicht mehr angezeigt wird, ist die Fernbedienung einsatzbereit.

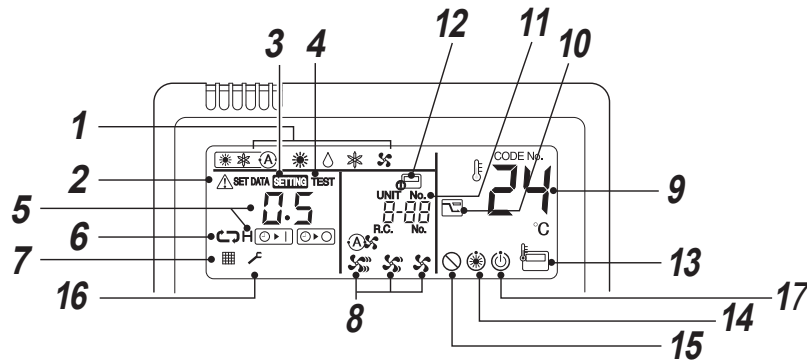
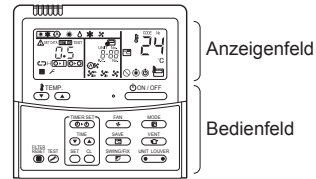

- 1 Betriebsart**
Hier wird die ausgewählte Betriebsart angezeigt.
- 2 Fehler-Anzeige**
Wird angezeigt, wenn die Schutzeinrichtung arbeitet oder ein Fehler auftritt.
- 3 SETTING-Anzeige**
Wird angezeigt, während Sie den Timer oder andere Einstellungen einrichten.
- 4 TEST-Anzeige**
Wird während eines Probelaufs angezeigt.
- 5 Timer-Anzeige**
Hier wird die ausgewählte Timer-Zeit angezeigt. Beim Auftreten eines Fehlers wird ein Fehlercode angezeigt.
- 6 Timer-Betriebsartanzeige**
Hier wird die ausgewählte Timer-Betriebsart angezeigt.
- 7 Filteranzeige**
Erinnerung, dass der Luftfilter gereinigt werden muss.

- 8 Ventilator Drehzahlanzeige**
Hier wird die ausgewählte Ventilatorgeschwindigkeit angezeigt.
(Automatisch)
(Hoch)
(Mit.)
(Niedrig)
- 9 Solltemperaturanzeige**
Hier wird die eingestellte Temperatur angezeigt.
- 10 Energiesparmodusanzeige**
In diesem Modus wird die Geschwindigkeit (Kapazität) des Kompressors begrenzt.

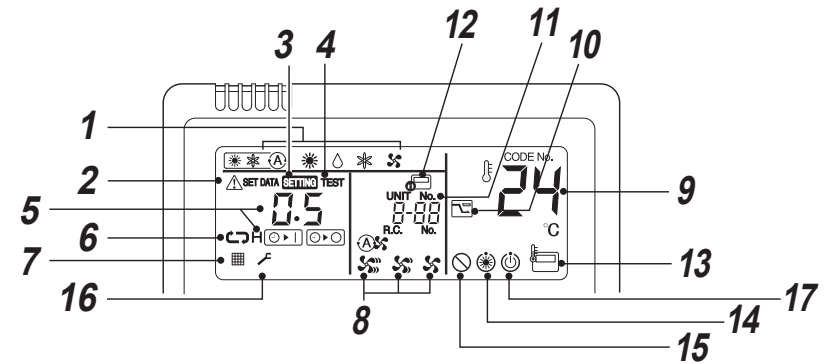

- 11 UNIT No.-Anzeige**
Die Nummer des gewählten Innengeräts wird angezeigt.
Die Nummer des Innen- oder Außengeräts, bei dem ein Fehler auftritt, wird ebenfalls angezeigt.
- 12 Anzeige für zentrale Steuerung**
Die Anzeige ist zu sehen, wenn das Klimagerät in Kombination von einer Zentralfernbedienung gesteuert wird.
Sollte die Fernbedienung durch die Zentralsteuerung deaktiviert sein, blinkt . Tastenbetätigungen haben in diesem Fall keine Wirkung.
Das Gerät reagiert selbst beim Betätigen der Taste ON / OFF, MODE oder TEMP. nicht. (Mit der Fernbedienung mögliche Einstellungen sind vom Zentralsteuerungsmodus abhängig. Mehr zu diesem Thema finden Sie in der Betriebsanleitung der Zentralfernbedienung.)
- 13 Fernbedienungssensoranzeige**
Diese Anzeige erscheint beim Gebrauch der Fernbedienung.
- 14 Vorheizen-Anzeige**
Wird angezeigt, wenn die Betriebsart Heizen oder Entfrieren aktiv ist.
Bei Erscheinen dieses Symbols stoppt der Ventilator des Innengeräts.
- 15 Anzeige für keine Funktion**
Wird angezeigt, wenn die angeforderte Funktion bei dem betreffenden Modell nicht verfügbar ist.
- 16 Service-Anzeige**
- 17 Betriebsbereitschaftsanzeige**
Diese Anzeige erscheint bei einigen Modellen.



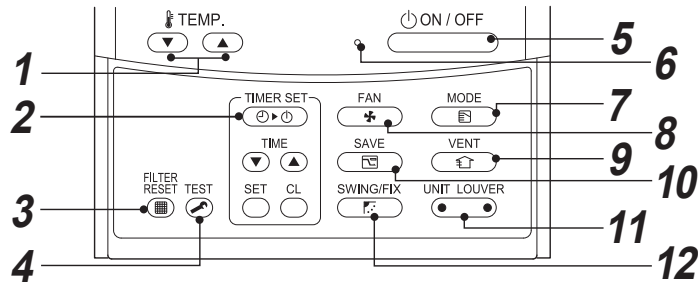

■ Bedienfeld

Drücken Sie zur Ausführung einer Funktion die betreffende Taste.

Die Steuerung speichert Befehle, so dass nach der anfänglichen Programmierung keine weiteren Einstellungen notwendig sind solange keine Änderung gewünscht wird. Das Klimagerät kann mit der -Taste angesteuert werden.



1 -Taste (Temperatur-Einstellung)

Zum Einstellen der Solltemperatur Wählen Sie den gewünschten Einstellpunkt, indem Sie  TEMP.  oder  TEMP. .

2 -Taste (Timer-Einstellung)

Zum Einstellen der Zeituhr

3 -Taste (Filter-Rücksetzung)

Setzt die Anzeige  nach der Filterreinigung zurück.

4 -Taste (Testfunktion)

Nur für Wartungszwecke (Drücken Sie diese Taste nicht während des normalen Betriebs.)

5 -Taste

Beim Drücken dieser Taste startet das Gerät, bei einer erneuten Betätigung schaltet es wieder ab. Beim Ausschalten des Geräts erlischt die Betriebsanzeigelampe und alle Anzeigen verschwinden.

6 Betriebsanzeigelampe

Das grüne Licht leuchtet bei eingeschaltetem Gerät. Es blitzt, wenn das Schutzgerät in Betrieb ist oder ein Problem auftritt.

7 -Taste (Betriebsart-Taste)

Zur Auswahl der gewünschten Betriebsart.

8 -Taste (Ventilatorumdrehzahl)

Zum Wählen der gewünschten Ventilatorumdrehzahl.

9 -Taste (Ventilator Taste)

Beim Anschluss eines Power-Ventilationskits (bauseits bereitzustellen) Wenn beim Betätigen dieser Taste an der Fernbedienung „“ angezeigt wird, ist kein Ventilationskit angeschlossen.

10 -Taste (Energiesparbetrieb)

Zum Umschalten auf energiesparenden Betrieb.

11 -Taste (Gerät- / Lamellen-Auswahl)

Zum Auswählen einer Einheitsnummer (links) und Lamellennummer (rechts).
UNIT:
Wählt ein Raumgerät aus; bei der Anpassung der Windrichtung werden mehrere Raumgeräte über eine einzelne Fernbedienung gesteuert.

LOUVER:
Keine Funktion.

12 -Taste (Schwenken / Lamellenrichtung)

Keine Funktion.

OPTION:

Fernbedienungsensor
Normalerweise ermittelt der Temperaturfühler des Innengeräts die Temperatur. Zusätzlich kann auch die Umgebungstemperatur der Fernbedienung gemessen werden.

Wenden Sie sich hierzu an den Fachhändler, bei dem Sie das Klimagerät erworben haben.

4 Richtige Handhabung

Wir empfehlen außerdem, den Kundendienst um eine regelmäßige Wartung des Klimageräts zu bitten. Die Einstellungen werden gespeichert und jedes Mal beim Einschalten des Geräts mit der -Taste angezeigt.

■ Vorbereitung

- Beim Einschalten des Schutzschalters erscheinen Trennlinien an der Fernbedienung.
- * Die Fernbedienung spricht nach dem Einschalten des Schutzschalters etwa 1 Minute nicht auf Befehle an; dies ist normal und sollte nicht als Störung ausgelegt werden.

ANFORDERUNGEN



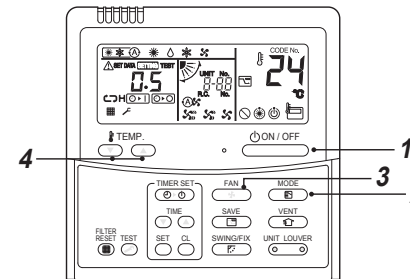

Wurde das Klimagerät lange Zeit nicht benutzt, schalten Sie mindestens 12 Stunden vor Inbetriebnahme den Schutzschalter ein.

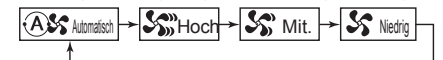

3 Wählen Sie die Ventilatorgeschwindigkeit mit der Taste „“ aus.

Bei wiederholter Tastenbetätigung wechselt die Anzeige in der gezeigten Reihenfolge wie folgt.



- Wenn der Ventilator auf „ Auto“ steht, wird die Ventilatorgeschwindigkeit anhand der Differenz zwischen Solltemperatur und Raumtemperatur angepasst.
- Wenn die Raumtemperatur im Heizbetrieb mit der Geschwindigkeit „ Low“ nicht ausreichend aufgeheizt wird, wählen Sie die Betriebsart „ Med.“ oder „ High“ aus.
- Der Temperatursensor ermittelt die Umlufttemperatur am Innengerät, die sich je nach den Installationsbedingungen von der tatsächlichen Raumtemperatur unterscheidet. Die Solltemperatur ist die gewünschte Raumtemperatur. ( „Auto“ kann im Ventilatorbetrieb nicht ausgewählt werden.)

4 Geben Sie die Solltemperatur vor, indem Sie die Tasten „TEMP. “ oder „TEMP. “ drücken.

Stopp

Drücken Sie die -Taste.

Die Betriebsanzeige erlischt, und das Gerät schaltet ab.

Starten

1 Drücken Sie die -Taste. Die Betriebsanzeige leuchtet und das Gerät läuft an.

2 Wählen Sie mit der „“-Taste die gewünschte Betriebsart. Bei wiederholter Tastenbetätigung wechselt die Anzeige in der gezeigten Reihenfolge wie folgt.

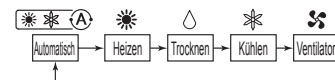

HINWEIS

Automatische Umschaltung

- Im Auto-Betrieb wählt das Gerät die Betriebsart (Kühlen, Heizen oder nur Ventilator) in Abhängigkeit von der vom Benutzer eingestellten Solltemperatur.
- Falls Ihnen der Auto-Betrieb nicht zusagt, wählen Sie die gewünschte Betriebsart / Einstellung manuell.

Heizen

- Wenn Heizbedarf besteht, startet das Gerät ca. 3 bis 5 Minuten nach Anforderung dieser Betriebsart.
- Nach Stoppen des Heizbetriebs läuft der fan unter Umständen ca. 30 Sekunden weiter.
- Nachdem die Raumtemperatur die Solltemperatur erreicht hat, stoppt das Außengerät und der Ventilator des Innengeräts läuft mit sehr niedriger Drehzahl.
- Während des Abtauens stoppt das Gebläse, damit keine kalte Luft ausströmt. ("⊕" Vorheizen wird angezeigt.)

Wenn der Betrieb nach einem Stopp erneut aufgenommen wird

- Unmittelbar nach einem Stopp kann das Gerät zum Schutz des Kompressors für ca. 3 Minuten nicht neugestartet werden.

■ 8°C-Betrieb (Zum Vorheizen des Objekts)

Das Klimagerät kann im Heizbetrieb auf eine Temperatur von ca. 8°C eingestellt werden.

Der 8°C-Heizbetrieb muss über die kabelgebundene Fernbedienung eingestellt werden. Fragen Sie den Monteur oder Lieferanten, wie das Innengerät entsprechend der Installationsanleitung eingestellt werden kann.

Starten

1. Betätigen Sie im Heizbetrieb die Taste TEMP. (▼), um die Temperaturanzeige auf 18°C einzustellen.
2. Halten Sie die Taste TEMP. (▼) mindestens 4 Sekunden lang gedrückt, um die Temperaturanzeige auf 8°C einzustellen.

Stopp

1. Stellen Sie die Temperaturanzeige durch Betätigen der Taste TEMP. (▲) auf 18°C.
 - Das Klimagerät kehrt in den normalen HEAT-betrieb zurück. Wählen Sie die gewünschte Temperatur und den gewünschten Betriebsmodus.

HINWEIS

- Die Temperatur der austretenden Luft ist niedriger als im normalen Heizbetrieb.
- Abhängig vom Einbauort der Fernbedienung ist die Raumtemperatur möglicherweise nicht gleichmäßig mit Warmluft durchsetzt.
- Abhängig vom Raumvolumen und den Einbaubedingungen erreicht die Raumtemperatur u.U. nicht 8°C.
- Die Einstellung der Ventilatorgeschwindigkeit ist im Heizbetrieb bei 8°C verfügbar. Der 8°C-Heizbetrieb wird in folgenden Fällen abgebrochen.
 - Bei Beendigung des Betriebs durch Betätigen der Taste (ON/OFF).
 - Bei einem Wechsel des Betriebsmodus mit der (MODE) -Taste.
 - Wenn der Temperaturwert oder Betriebsmodus verändert wird oder der Betrieb über die kabelgebundene Fernbedienung bzw. Zentralfernbedienung gestartet / gestoppt wird.
- Wenn dieser Betriebsmodus verwendet wird, beachten Sie die korrekten Betriebsstunden. Eine regelmäßige Wartung durch Kundendienstmitarbeiter wird empfohlen.

5 Timer-Betrieb

Es stehen drei Timer-Betriebsarten zur Verfügung: (Einstellung bis zu 168 Stunden möglich.)

- OFF-Timerfunktion : Das Gerät stoppt zur eingestellten Zeit.
- Wiederholte OFF-Timerfunktion : Das Gerät stoppt täglich zur eingestellten Zeit.
- ON-Timerfunktion : Das Gerät startet zur eingestellten Zeit.

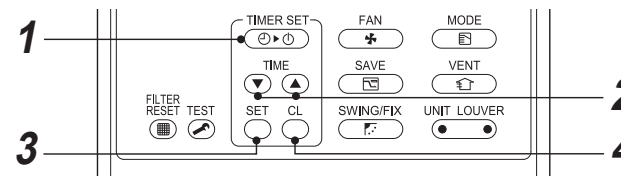

Starten

1 Taste (TIMER SET) betätigen.

Bei wiederholter Tastenbetätigung ändert sich die Timer-Betriebsart nach folgendem Schema.

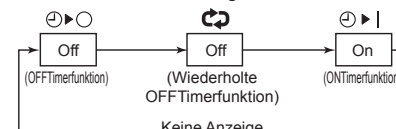

- (SETTING) und die Timer-Anzeige blinken.

2 Drücken Sie (TIME), um die „Einstellzeit“ einzustellen.

- Mit jedem Druck auf die Taste (▲) zählen Sie die Einstellzeit um 0,5 Stunden (30 Minuten) vor. Bei einer Zeit von über 24 Stunden für den Timer-Betrieb kann der Timer in Schritten von 1 Stunde eingestellt werden. Die längste einstellbare Zeit beträgt 168 Stunden (7 Tage). Auf der Fernbedienung erscheint die Einstellung als Zeitwert (von 0,5 Stunden bis 23,5 Stunden) ^(*) oder als Anzahl an Tagen und Zeitwert (ab 24 Stunden) ^(**), wie unten abgebildet.
- Mit jedem Druck auf die Taste (▼) zählen Sie die Einstellzeit um 0,5 Stunden (30 Minuten) (0,5 - 23,5 Stunden) oder 1 Stunde (24 - 168 Stunden) zurück.

Beispiel für die Anzeige an der Fernbedienung

- 23,5 Stunden ^(*)



- 34 Stunden ^(**)

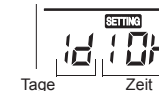

1d Repräsentiert 1 Tag (24 Stunden).

10h zeigt 10 Stunden. (Gesamt 34 Stunden)

3 Drücken Sie die (SET) -Taste.

(SETTING) wird nicht mehr angezeigt, stattdessen wird die Zeit angezeigt und die Anzeige (TIMER SET) oder (TIMER SET) blinkt.

(Wenn der On-Timer aktiviert ist, werden die Zeit und das On-Timer-Symbol (ON) angezeigt, die anderen Symbole werden nicht mehr angezeigt.)

4 Löschen der Timer-Einstellung

Taste (TIMER SET) betätigen.

Die Timer-Anzeige erlischt.

HINWEIS

- Wenn bei Einstellung auf wiederholte OFF-Timerfunktion das System nach Erreichen der eingestellten Zeit wieder mit der (ON/OFF) -Taste eingeschaltet wird, bleibt der Timer aktiviert und stoppt den Betrieb nach Ablauf der eingestellten Zeit erneut.
- Wenn (SWING/FIX) gedrückt wird, während die OFF-Timerfunktion des Klimageräts aktiv ist, erlischt die Anzeige der Timer-Funktion und erscheint dann nach ungefähr 5 Sekunden erneut. Dies ist bedingt durch die normale Verarbeitung der Fernbedienung.

6 Energiesparbetrieb

Im Energiesparbetrieb wird der Maximalstrom für die vom Gerät zu erbringende Heiz- und Kühlleistung begrenzt.

Drücken Sie während des Betriebs die **SAVE**-Taste.

- Das Klimagerät schaltet in den Energiesparmodus.
- erscheint im Anzeigenfeld.

Das Gerät bleibt im Energiesparbetrieb, bis der Energiesparbetrieb abgebrochen wird.

Zum Aufheben des Energiesparmodus drücken Sie die **SAVE**-Taste ein weiteres Mal.

verschwindet.

■ Zum Konfigurieren der Energiespareinstellungen

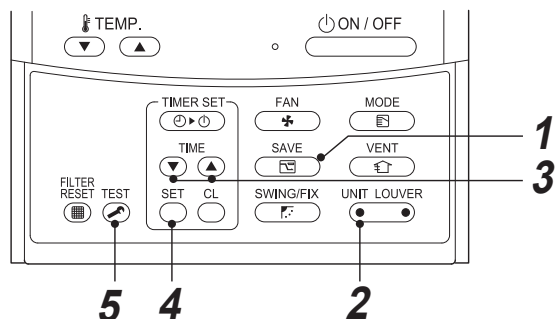

1 Drücken Sie **SAVE** für mindestens 4 Sekunden, wenn das Klimagerät nicht arbeitet. **SETTING** blinkt.

2 Wählen Sie durch Drücken von **UNIT LOUVER** (linke Seite des Kipptasters) ein einzustellendes Innengerät.

- Bei jeder Betätigung der Taste ändert sich UNIT No. wie folgt:

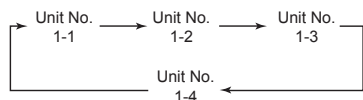

Der Ventilator des ausgewählten Geräts läuft.

3 Drücken Sie die **TIME** -Tasten, um die Einstellung des Leistungspegels anzupassen.

- Bei jeder Tastenbetätigung ändert sich der Energiesparfaktor im Bereich von 100% bis 50% um jeweils 1%.
- Die Werkseinstellung beträgt 75%.

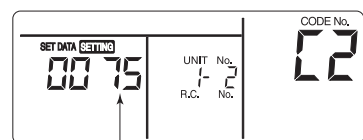

Einstellwert des Leistungswertes im Energiesparbetrieb

4 Taste **SET** betätigen.

5 Taste **TEST** betätigen, um Einstellung abzuschließen.

HINWEIS

- Wenn mehrere Elektrogeräte gleichzeitig betrieben werden, empfiehlt sich der Energiesparmodus, um ein Ansprechen des Schutzschalters zu vermeiden. Der Modus kann natürlich auch einfach zum Einsparen von Energie genutzt werden.
- Im Energiesparmodus wird weniger Strom verbraucht, wobei jedoch die Heiz- / Kühlwirkung nicht das Niveau des Normalbetriebs erreicht. (Die maximale Stromaufnahme ist auf ca. 75% (Werkseinstellung) des Normalbetriebs begrenzt.)
- Wie Sie die Energiespareinstellungen ändern, ist unter „Zum Konfigurieren der Energiespareinstellungen“ im Abschnitt Energiesparbetrieb beschrieben.
- Auch wenn Sie im Energiesparmodus den Betrieb starten / stoppen, den Betriebsmodus ändern oder das Gerät aus bzw. einschalten, bleibt das Gerät bis zur nächsten Aktivierung im Energiesparmodus.

7 Wartung

⚠ WARNUNG

Da die Reinigung der Luftfilter und anderer Teile des Luftfilters Arbeiten in gefährlicher Höhe einschließt, beauftragen Sie einen Installationsfachmann oder Kundendienstfachmann mit den Wartungsarbeiten. Versuchen Sie nicht, diese Arbeiten selbst durchzuführen.

▼ Reinigen der Luftfilter

Zugesetzte Luftfilter beeinträchtigen die Kühl- und Heizleistung.

- 1) Wenn an der Fernbedienung angezeigt wird, müssen die Luftfilter gesäubert werden.
- 2) Nachdem die Luftfilter gesäubert wurden, drücken Sie die **FILTER RESET**-Taste. verschwindet.

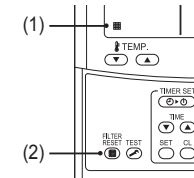

◆ Wenn das Gerät längere Zeit nicht verwendet wurde

1. Schalten Sie den Ventilator einige Stunden ein, um den Innenraum zu trocknen.
2. Drücken Sie die Taste **ON/OFF** auf der Fernbedienung, um den Ventilator zu stoppen und schalten Sie den Schutzschalter aus.
3. Reinigen Sie die Luftfilter und setzen Sie sie dann wieder ein.

◆ Vor der Kühlbetriebsaison

Reinigen Sie die Ablaufwanne

- Wenden Sie sich an den Fachhändler, bei dem Sie das Produkt erworben haben. (Der Ablauf funktioniert nicht, wenn die Kondensatwanne oder die Belüftung verstopft sind. In manchen Fällen kann der Ablauf überlaufen und so Wasserschäden an Wänden und Boden verursachen. Reinigen Sie die Ablaufwanne vor der Kühlperiode im Sommer.)

◆ Regelmäßig überprüfen

- Wenn das Gerät längere Zeit verwendet wird, können Teile verschleifen und Fehlfunktionen oder je nach Wärme, Feuchtigkeit oder Staubbildung einen schlechten Abfluss von entfeuchtetem Wasser verursachen.
- Wenn das Gerät längere Zeit verwendet wird, können Teile verschleifen und Fehlfunktionen oder je nach Wärme, Feuchtigkeit oder Staubbildung einen schlechten Abfluss von entfeuchtetem Wasser verursachen.

HINWEIS

Aus Umweltschutzgründen wird empfohlen, die Innengeräte und Außengeräte des verwendeten Klimageräts regelmäßig zu reinigen und zu warten, um einen effizienten Betrieb des Klimageräts sicherzustellen. Wenn das Klimagerät längere Zeit verwendet wird, wird eine regelmäßige Wartung (einmal im Jahr) empfohlen. Überprüfen Sie außerdem regelmäßig das Außengerät auf Rost und Kratzer und entfernen Sie sie bei Bedarf bzw. behandeln Sie es mit einer rostfreien Oberflächenbehandlung. Als Faustregel gilt: Wenn ein Innengerät täglich 8 Stunden oder länger in Betrieb ist, müssen das Innengerät und das Außengerät mindestens einmal alle 3 Monate gereinigt werden. Beauftragen Sie einen Fachmann mit den Reinigungs- / Wartungsarbeiten. Diese Wartung kann die Nutzungsdauer des Produkts verlängern, wobei dabei Kosten für den Besitzer entstehen. Wenn versäumt wird, die Innengeräte und Außengeräte regelmäßig zu reinigen, können Leistungseinbußen, Vereisung, Wasseraustritt und sogar Kompressordefekte die Folge sein.

▼ Wartungsliste

Komponente	Gerät	Überprüfung (visuell / auditiv)	Wartung
Wärmetauscher	Innen / Außen	Verstopfung durch Staub / Schmutz, Kratzer	Waschen Sie den Wärmetauscher ab, wenn er verstopft ist.
Ventilatormotor	Innen / Außen	Klang	Nehmen Sie die geeigneten Maßnahmen vor, wenn ungewöhnliche Geräusche zu hören sind.
Filter	Innengerät	Staub / Schmutz, Bruchstellen	<ul style="list-style-type: none"> Waschen Sie den Filter mit Wasser ab, wenn er verunreinigt ist. Waschen Sie den Filter mit Wasser ab, wenn er verunreinigt ist.
Ventilator	Innengerät	<ul style="list-style-type: none"> Vibrationen, Auswuchtung Staub / Schmutz, Aussehen 	<ul style="list-style-type: none"> Tauschen Sie den Ventilator aus, wenn starke Vibrationen auftreten oder wenn er nicht mehr ausgewuchtet ist. Bürsten oder waschen Sie den Ventilator ab, wenn er verschmutzt ist.
Luftfiltergrill / Luftauslassgrill	Innen / Außen	Staub / Schmutz, Kratzer	Reparieren oder tauschen Sie die Gitter aus, wenn sie verformt oder beschädigt sind.
Ablaufwanne	Innengerät	Verstopfung durch Staub / Schmutz, Verschmutzung des Ablaufs	Reinigen Sie die Ablaufwanne und überprüfen Sie die Abwärtsneigung auf einen gleichmäßigen Ablauf.
Zierblende, Lamellen	Innengerät	Staub / Schmutz, Kratzer	Waschen Sie die Teile ab, wenn sie verschmutzt sind, oder behandeln Sie sie mit einer Reparaturbeschichtung.
Außenseite	Außengerät	<ul style="list-style-type: none"> Rost, Ablösen der Isolierung Abblättern / ablösen der Beschichtung 	Verwenden Sie eine Reparaturbeschichtung.

8 Fehlersuche

Überprüfen Sie die nachfolgend beschriebenen Punkte, bevor Sie Reparatur anfordern.

		Symptom	Ursache
Es handelt sich um keine Störung.	Außengerät	<ul style="list-style-type: none"> Trübe, weißliche, kalte Luft oder Wasser tritt aus. Gelegentlich ist ein Luftaustrittgeräusch zu hören. Beim Einschalten ist ein Geräusch zu hören. 	<ul style="list-style-type: none"> Der Ventilator des Außengeräts stoppt automatisch und führt den Abtaubetrieb durch. Das Magnetventil arbeitet zu Beginn oder am Ende des Abtaubetriebs. Das Außengerät bereitet sich auf den Betrieb vor.
	Innengerät	<ul style="list-style-type: none"> Gelegentlich ist ein Zischgeräusch zu hören. Ein Klappern ist zu hören. Die Abluft riecht ungewöhnlich. 	<ul style="list-style-type: none"> Nach Beginn des Betriebs, während des Betriebs, oder gleich nachdem der Betrieb beendet wurde, sind Geräusche wie das von fließendem Wasser hörbar, und das Betriebsgeräusch kann unmittelbar nach Beginn des Vorgangs einige Minuten lang lauter werden. Es handelt sich um das Fließgeräusch des Kältemittels oder um das Ablaufgeräusch des Entfeuchters. Dieses Geräusch wird erzeugt, wenn der Wärmetauscher oder andere Teile sich auf Grund einer Temperaturänderung leicht ausdehnen oder zusammenziehen. Verschiedene Gerüche, etwa die von Wänden, eines Teppichs, von Kleidung, Zigaretten, Kosmetika oder anderen Materialien setzen sich am Klimagerät fest.
		<ul style="list-style-type: none"> Das Gerät läuft nicht. 	<ul style="list-style-type: none"> Ist ein Stromausfall aufgetreten? Wurde der Schutzschalter ausgeschaltet? Wurde die Schutzzeineinrichtung aktiviert? (Die Betriebsanzeige und  an der Fernbedienung blinken.)
Erneut überprüfen!	Der Raum wird nicht kühler oder wärmer.		<ul style="list-style-type: none"> Sind der Lufteinlass oder der Luftauslass des Außengeräts verstopft? Ist eine Tür oder ein Fenster geöffnet? Ist der Luftfilter durch Staub verstopft? Ist das Luftvolumen auf „Niedrig“ gestellt bzw. der Betriebsmodus auf „Ventilator“? Ist die Setup-Temperatur angemessen?

Wenn Ihnen auch nach Überprüfung der obigen Punkte etwas Seltsames auffällt, stoppen Sie das Gerät, schalten Sie den Schutzschalter aus und informieren Sie den Fachhändler, bei dem Sie das Produkt erworben haben, über die Produktnummer und die auftretenden Symptome. Versuchen Sie nicht, das Gerät selbst zu reparieren, da dies sehr gefährlich ist. Wenn die Prüfanzeige (z.B. *EO 1, FO 1, HO 1*) auf dem LCD-Display der Fernbedienung angezeigt wird, teilen Sie dies ebenfalls dem Fachhändler mit.

Falls eines der folgenden Probleme auftritt, stoppen Sie das Gerät, schalten Sie den Schutzschalter aus und wenden Sie sich an den Fachhändler, bei dem Sie das Produkt erworben haben.

- Der Schalter arbeitet nicht einwandfrei.
- Der Schutzschalter wird oft ungewollt ausgeschaltet.
- Sie haben versehentlich ein Fremdojekt oder Wasser ins Innere gefüllt.
- Das Gerät kann selbst nach behobener Ursache der aktivierten Schutzzeineinrichtung nicht betrieben werden.
- Es wurde ein weiterer ungewöhnlicher Umstand bemerkt.

■ Bestätigung und Prüfung

Wenn ein Problem in der Klimaanlage auftritt, erscheint der Kontrollcode und die Nummer des Innengeräts im Anzeigebereich der Fernbedienung. Der Kontrollcode wird nur während des Betriebs angezeigt. Wenn die Anzeige verschwindet, betreiben Sie die Klimaanlage zur Bestätigung gemäß der folgenden Anweisung zur „Bestätigung des Kontrollcode-Protokolls“.

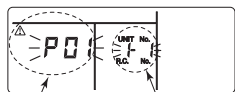

Prüfcode Nummer des Innengeräts, in dem ein Problem aufgetreten ist

■ Bestätigung des Kontrollcode-Protokolls

Wenn ein Problem an der Klimaanlage aufgetreten ist, kann das Kontrollcode-Protokoll mit dem folgenden Verfahren bestätigt werden. (Das Kontrollcode-Protokoll speichert bis zu 4 Kontrollcodes in den Speicher.) Das Protokoll kann sowohl vom Betriebszustand als auch vom Ruhezustand aus bestätigt werden.

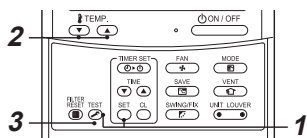

- 1 Drücken Sie gleichzeitig die **SET** - und **TEST** -Taste für 4 Sekunden oder länger gedrückt, und die folgende Anzeige erscheint. Wird **PO** angezeigt, wechselt die Fernbedienung in den Modus des Kontrollcode-Protokolls.
 - [01: Reihenfolge des Kontrollcode-Protokolls] wird unter CODE No. angezeigt.
 - [Prüfcode] wird unter CHECK angezeigt.
 - [Adresse des Innengeräts, bei dem ein Problem aufgetreten ist] wird in der Geräte-Nr. angezeigt.

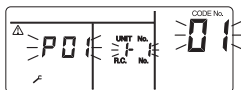

- 2 Jedes Mal, wenn Sie die **TEMP.** Taste für die **Temperatureinstellung** drücken, wird das im **Speicher vorhandene Kontrollcode-Protokoll geordnet angezeigt**. Die Zahlen in CODE No. verweisen auf die CODE No. [01] (neueste) bis → [04] (älteste).

ANFORDERUNGEN

Drücken Sie die **CL**-Taste nicht, da sonst das gesamte Kontrollcode-Protokoll des Innengeräts gelöscht wird.

- 3 Nach Bestätigung drücken Sie die **TEST** Taste, um zur normalen Anzeige zurückzukehren.

9 Betrieb und Leistung

▼ Vor Betrieb überprüfen

- Überprüfen Sie, ob das Erdungskabel durchschnitten wurde oder abgetrennt wurde.
- Überprüfen Sie, ob der Luftfilter im Gerät eingesetzt ist.
- Schalten Sie den Schutzschalter mindestens 12 Stunden vor der Inbetriebnahme ein.

▼ 3-Minuten-Schutzfunktion

Die 3-Minuten-Schutzfunktion verhindert, dass das Klimagerät nach dem Aus- und Wiedereinschalten des Hauptschalters / Schutzschalters sofort anläuft. Der Neustart erfolgt mit einer Verzögerung von 3 Minuten.

▼ Stromausfall

Wenn es während des Betriebs zu einem Stromausfall kommt, stoppt das Gerät vollständig.

- Um das Klimagerät neu zu starten, drücken Sie auf der Fernbedienung die ON / OFF-Taste.
- Ein Blitzschlag oder ein in der Nähe betriebenes Kfz- Mobiltelefon können zu Fehlfunktionen des Geräts führen. Schalten Sie in einem solchen Fall den Hauptschalter oder Schutzschalter aus und nach einiger Zeit wieder ein. Um das Gerät neu zu starten, drücken Sie dann die ON / OFF-Taste der Fernbedienung.

▼ Entfrostbetrieb

Sollte sich während des Aufheizens an dem Außengerät Eis bilden, startet ein automatischer Abtauvorgang (für etwa 2 bis 10 Minuten), um die Heizleistung konstant zu halten.

- Während des Abtauens schalten die Ventilatoren des Innengerät und des Außengeräts ab.
- Während des Entfrostvorgangs wird das aufgetaute Wasser über die Bodenplatte des Außengeräts abgelassen.

▼ Heizkapazität

Im Heizbetrieb wird die Hitze von der Außenseite absorbiert und in den Raum geleitet. Diese Art des Heizens wird als Wärmepumpensystem bezeichnet. Wenn die Außentemperatur sehr niedrig ist, wird empfohlen, zum Heizen nicht allein diese Klimaanlage, sondern in Kombination damit ein weiteres Heizgerät zu verwenden.

▼ Betriebsbedingungen der Klimaanlage

Um eine gute Leistung zu erzielen, betreiben Sie das Klimagerät unter folgenden Temperaturbedingungen:

Kühlbetrieb	Außentemperatur	: -15°C bis 46°C (Trockentemp.)
	Raumtemperatur	: 21°C bis 32°C (Trockentemp.), 15°C bis 24°C (Feuchttemp.)
	[VORSICHT]	Relative Luftfeuchtigkeit im Raum weniger als 80%. Wird das Klimagerät bei höheren Werten betrieben, kann sich an seiner Oberfläche Kondenswasser bilden.
Heizbetrieb	Außentemperatur	: -15°C bis 15°C (Feuchttemp.)
	Raumtemperatur	: 15°C bis 28°C (Trockentemp.)

Wird das Klimagerät außerhalb der oben beschriebenen Betriebsbedingungen betrieben, kann sich der Sicherheitsschutz einschalten.

▼ Schutzeinrichtung

- Stoppen Sie den Betrieb, wenn die Klimaanlage überlastet ist.
- Beim Ansprechen der Schutzeinrichtung wird die Stromversorgung zum Gerät unterbrochen, und die Betriebsanzeigelampe sowie die Prüfanzeige blinken an der Fernbedienung.

▼ Bei einem Ansprechen der Schutzeinrichtung

- Schalten Sie den Schutzschalter aus, und führen Sie eine Prüfung aus. Schalten Sie den Schutzschalter aus, und führen Sie eine Prüfung aus.
- Überprüfen Sie, ob der Luftfilter im Gerät eingesetzt ist. Ist dies nicht der Fall, ist der Wärmetauscher unter Umständen durch Staub verstopft und es kann Wasser austreten.

▼ Während des Kühlbetriebs

- Der Lufterlass oder der Luftauslass des Außengeräts ist blockiert.
- Der Luftauslass des Außengeräts ist ständig starkem Wind ausgesetzt.

▼ Beim Heizbetrieb

- Der Luftfilter ist mit einer großen Menge an Staub verstopft.
- Der Lufterlass oder der Luftauslass des Innengeräts ist blockiert.

▼ Schalten Sie den Schutzschalter nicht aus.

- Schalten Sie während der Kühlperiode im Sommer den Schutzschalter nicht aus und verwenden Sie stattdessen die Taste ON / OFF auf der Fernbedienung.

▼ Vorsicht bei Schneefall und Gefrieren am Außengerät

- In verschneiten Gebieten sind der Lufteintritt und der Luftaustritt des Außengeräts häufig mit Schnee bedeckt oder frieren zu. Wenn Schnee am Außengerät oder ein eingefrorenes Außengerät nicht behoben werden, kann es zu einem Geräteversagen oder einer schlechten Heizleistung kommen.
- In kalten Bereichen sollten Sie auf den Ablaufschlauch achten, damit dieser Wasser problemlos ableitet, ohne dass Wasser im Inneren verbleibt, das gefrieren kann. Wenn Wasser im Ablaufschlauch oder im Inneren des Außengeräts einfriert, kann dies zu einem Geräteversagen oder schlechter Heizleistung führen.

10 Installation

Installieren Sie das Klimagerät nicht an folgenden Orten

- Installieren Sie die Klimaanlage nie in einem Abstand von weniger als 1m zu Fernsehern, Stereoanlagen oder Radiogeräten. Wird das Gerät an einem solchen Ort installiert, können Störungen, die vom Klimagerät ausgehen, den Empfang der oben genannten Geräte beeinträchtigen.
- Installieren Sie das Klimagerät nicht in der Nähe eines Geräts das mit hohen Frequenzen arbeitet (Nähmaschinen, Massagegeräte usw.), da sonst die Funktion des Klimageräts gestört werden kann.
- Installieren Sie das Klimagerät nicht an einem Ort, an dem Eisen- oder anderer Metallstaub vorhanden ist. Falls Eisen- oder anderer Metallstaub sich im Inneren des Klimagerät absetzt, kann er sich spontan entzünden und Brände verursachen.
- Installieren Sie das Klimagerät nicht an einem feuchten oder öligen Ort, oder an Stellen, wo Dampf, Ruß oder korrosive Gase entstehen.
- Installieren Sie das Klimagerät nicht an einem Ort mit stark salzhaltiger Luft, wie beispielsweise an der Küste.
- Installieren Sie das Klimagerät nicht an einem Ort, an dem große Mengen Maschinenöl verwendet werden.
- Installieren Sie das Klimagerät nicht an einem Ort, an dem es ständig starkem Wind ausgesetzt ist, wie beispielsweise an der Küste.
- Installieren Sie das Klimagerät nicht an einem Ort, an dem schwefelhaltige Gase austreten, wie beispielsweise in der Nähe einer Heilquelle.
- Installieren Sie das Klimagerät nicht auf einem Schiff oder einem Mobilkran.
- Installieren Sie das Klimagerät nicht in einer Umgebung mit saurem oder alkalischem Charakter (z. B. im Bereich einer Heilquelle oder in der Nähe einer chemischen Fabrik sowie an einem Ort mit entzündbarem Gasausstoß). Die Aluminiumlamellen und das Kupferrohr des Wärmetauschers können in einer solchen Umgebung korrodieren.
- Installieren Sie das Klimagerät nicht in der Nähe eines Hindernisses (Luftauslass, Beleuchtung usw.), das ein Ausströmen der Abluft behindert. (Ein ungleichmäßiger Luftstrom kann Leistungseinbußen und Ausfälle zur Folge haben.)
- Verwenden Sie das Klimagerät nicht für besondere Anwendungen wie Lebensmittelkonservierung, Kühlung von Präzisionsinstrumenten, Kunstobjekten oder wo brütende Tier oder wachsende Pflanzen gehalten werden. (Dadurch könnte die Qualität der konservierten Gegenstände leiden.)
- Installieren Sie das Klimagerät nicht über einem Gegenstand, der nicht feucht werden darf. (Bei einer relativen Luftfeuchtigkeit über 80% sowie bei einer Verstopfung der Kondensatleitung kann Kondenswasser aus dem Innengerät tropfen.)
- Installieren Sie die Klimaanlage nicht an einem Ort, an dem organische Lösungsmittel verwendet werden.
- Installieren Sie das Klimagerät nicht neben einem Fenster oder einer Tür, wo es feuchter Außenluft ausgesetzt sein kann. Kondenswasser könnte sich am Innengerät niederschlagen.
- Installieren Sie die Klimaanlage nicht an einem Ort, an dem häufig ein spezielles Spray verwendet wird.

Achten Sie auf vertretbare Geräusch- und Vibrationsentwicklung

- Installieren Sie das Klimagerät nicht an einem Ort, an dem der Geräuschpegel des Außengeräts oder die aus dem Luftauslass strömende Warmluft Ihre Nachbarn belästigen.
- Installieren Sie das Klimagerät immer auf einem soliden, stabilen Fundament, damit Betriebsgeräusche und Vibrationen nicht nach außen übertragen werden.
- Wird nur ein einzelnes Innengerät betrieben, können von anderen Innengeräten, die zu der Zeit nicht in Betrieb sind, Geräusche hörbar sein.

11 Technische Daten

Modell	Schalldruckpegel (dBA)		Gewicht (kg)
	Kühlen	Heizen	
RAV-GM901BTP-E	*	*	41

* Unter 70 dBA

Produktinformationen bezüglich der Ökodesign-Anforderungen. (Regulation (EU) 2016/2281)
<http://ecodesign.toshiba-airconditioning.eu/en>

Konformitätserklärung

Hersteller: **TOSHIBA CARRIER (THAILAND) CO., LTD.**
144 / 9 Moo 5, Bangkadi Industrial Park, Tivanon Road, Tambol Bangkadi,
Amphur Muang, Pathumthani 12000, Thailand

Besitzer der technischen Unterlagen (TCF): TOSHIBA CARRIER EUROPE S.A.S
Route de Thil 01120 Montluel FRANCE

Erklärt hiermit, dass das folgende Gerät:

Allgemeine Bezeichnung: Klimaanlage

Modell / Typ: RAV-GM901BTP-E

Handelsbezeichnung: Klimaanlage der digitalen Wechselrichterreihe / super-digitalen Wechselrichterreihe

Erfüllt die Anforderungen der Maschinenrichtlinie (Directive 2006/42/EC) und der in nationale Gesetzgebung umgesetzten Bestimmungen

„Hersteller-Erklärung teilweise fertiggestellter Gerätekomponenten“

Darf nicht in Betrieb genommen werden, bis die Konformität der endgültigen Maschine, in die es eingebaut werden soll, entsprechend den Bestimmungen dieser Richtlinie erklärt wurde, sofern angemessen.

HINWEIS

Diese Erklärung wird ungültig, wenn ohne ausdrückliche Zustimmung des Herstellers technische oder funktionale Änderungen vorgenommen werden.

Toshiba Carrier (Thailand) Co., Ltd.

144 / 9 Moo 5, Bangkadi Industrial Park, Tivanon Road, Tambol Bangkadi, Amphur Muang, Pathumthani 12000, Thailand

1116950293

R32

TOSHIBA

CONDIZIONATORE D'ARIA (TIPO SPLIT) Manuale dell'utente

Unità interna

Nome dei modelli:

Tipo a condotto nascosto

RAV-GM901BTP-E

Per uso commerciale

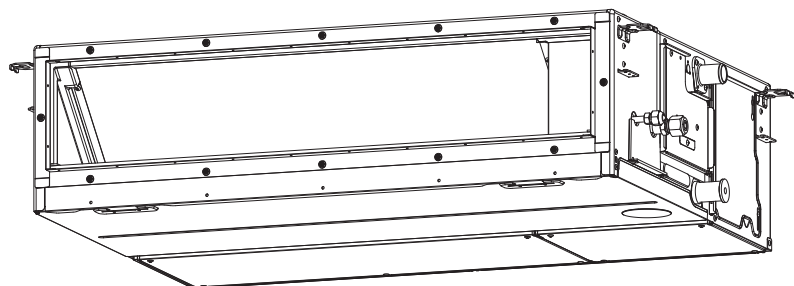

Translated instruction

ADOZIONE DI REFRIGERANTE R32

Il condizionatore d'aria adotta il refrigerante HFC (R32), che evita la distruzione dello strato di ozono.

Conforme a EN 60335-1

Il condizionatore può essere utilizzato da bambini che abbiano compiuto 8 anni e da persone con limitate capacità fisiche, mentali o sensoriali o prive di sufficiente esperienza e conoscenze se sono sottoposte a supervisione oppure se hanno ricevuto istruzioni relative all'uso corretto e sicuro dell'apparecchiatura e sono consapevoli dei possibili rischi. I bambini non devono giocare con il condizionatore. La pulizia e la manutenzione non devono essere eseguite da bambini non sottoposti a supervisione.

Conforme a IEC 60335-1

Si deve impedire l'uso del condizionatore da parte di persone - bambini compresi - con limitate capacità fisiche, mentali e / o sensoriali e / o prive di sufficiente esperienza e conoscenze, salvo quando sottoposte a supervisione o istruzione sul suo uso da parte di una persona responsabile della loro sicurezza. I bambini devono essere sorvegliati per evitare che giochino con l'apparecchiatura.

Indice

1	Precauzioni per la sicurezza	3
2	Nomi delle parti	7
3	Telecomando a filo	8
4	Uso corretto	9
5	Funzionamento timer	10
6	Modalità di risparmio energetico	11
7	Manutenzione	11
8	Risoluzione dei problemi.....	12
9	Uso e prestazioni.....	13
10	Installazione.....	14
11	Caratteristiche tecniche.....	14

Grazie per aver acquistato questo Toshiba condizionatore d'aria. Leggere attentamente queste istruzioni, che contengono informazioni importanti di conformità con la Direttiva Macchine (Directive 2006/42/EC), ed assicurarsi di averle comprese. Dopo la lettura, conservare le istruzioni in un luogo sicuro, insieme al Manuale di installazione fornito con il prodotto.



Denominazione generica: Condizionatore d'aria

Definizione di installatore qualificato o tecnico dell'assistenza qualificato

Il condizionatore d'aria deve essere installato, sottoposto a manutenzione, riparato e rimosso da un installatore qualificato o da un tecnico dell'assistenza qualificato. Quando deve essere eseguito uno di questi lavori, rivolgersi a un installatore qualificato o a un tecnico dell'assistenza qualificato per svolgerli in propria vece. Un installatore qualificato o un tecnico dell'assistenza qualificato è un agente che dispone delle qualifiche e dell'esperienza descritti nella tabella seguente.





Agente	Qualifiche ed esperienza di cui deve disporre l'agente
Installatore qualificato	<ul style="list-style-type: none"> L'installatore qualificato è una persona che installa, effettua la manutenzione, sposta e rimuove i condizionatori d'aria costruiti da Toshiba Carrier Corporation. Ha ricevuto la formazione necessaria per installare, mantenere, spostare e rimuovere i condizionatori d'aria costruiti da Toshiba Carrier Corporation o, in alternativa, è stato addestrato da uno o più individui in possesso della necessaria formazione, ed è pertanto idoneo a svolgere tali operazioni. L'installatore qualificato autorizzato a eseguire i lavori elettrici richiesti per l'installazione, il trasferimento e la rimozione del condizionatore d'aria possiede le qualifiche necessarie per svolgere tali compiti, come stabilito dalle leggi e dai regolamenti locali; è stato addestrato a lavorare sui condizionatori d'aria direttamente da Toshiba Carrier Corporation o da uno o più individui in possesso della necessaria formazione ed è pertanto idoneo a svolgere tale lavoro. L'installatore qualificato autorizzato a eseguire i lavori di gestione del refrigerante e di posa dei tubi richiesti per l'installazione, il trasferimento e la rimozione del condizionatore d'aria possiede le qualifiche necessarie per svolgere tali compiti, come stabilito dalle leggi e dai regolamenti locali; è stato addestrato a lavorare a svolgere i lavori di gestione del refrigerante e di posa dei tubi direttamente da Toshiba Carrier Corporation o da uno o più individui in possesso della necessaria formazione ed è pertanto idoneo a svolgere tale lavoro. L'installatore qualificato autorizzato a svolgere lavori in altezza ha ricevuto la formazione necessaria per effettuare tali lavori con i condizionatori d'aria costruiti da Toshiba Carrier Corporation o, in alternativa, è stato addestrato da uno o più individui in possesso della necessaria formazione, ed è pertanto idoneo a svolgere tali operazioni.
Tecnico dell'assistenza qualificato	<ul style="list-style-type: none"> Il personale di assistenza qualificato è una persona che installa, ripara, effettua la manutenzione, sposta e rimuove i condizionatori d'aria costruiti da Toshiba Carrier Corporation. Ha ricevuto la formazione necessaria per installare, riparare, mantenere, spostare e rimuovere i condizionatori d'aria costruiti da Toshiba Carrier Corporation o, in alternativa, è stato addestrato da uno o più individui in possesso della necessaria formazione, ed è pertanto idoneo a svolgere tali operazioni. Il personale di assistenza qualificato autorizzato a eseguire i lavori elettrici richiesti per l'installazione, il trasferimento e la rimozione del condizionatore d'aria possiede le qualifiche necessarie per svolgere tali compiti, come stabilito dalle leggi e dai regolamenti locali; è stato addestrato a lavorare sui condizionatori d'aria direttamente da Toshiba Carrier Corporation o da uno o più individui in possesso della necessaria formazione ed è pertanto idoneo a svolgere tale lavoro. Il personale di assistenza qualificato autorizzato a eseguire i lavori di gestione del refrigerante e di posa dei tubi richiesti per l'installazione, la riparazione, il trasferimento e la rimozione del condizionatore d'aria possiede le qualifiche necessarie per svolgere tali compiti, come stabilito dalle leggi e dai regolamenti locali; è stato addestrato a lavorare a svolgere i lavori di gestione del refrigerante e di posa dei tubi direttamente da Toshiba Carrier Corporation o da uno o più individui in possesso della necessaria formazione ed è pertanto idoneo a svolgere tale lavoro. Il personale di assistenza qualificato autorizzato a svolgere lavori in altezza ha ricevuto la formazione necessaria per effettuare tali lavori con i condizionatori d'aria costruiti da Toshiba Carrier Corporation o, in alternativa, è stato addestrato da uno o più individui in possesso della necessaria formazione, ed è pertanto idoneo a svolgere tali operazioni.

Queste precauzioni di sicurezza descrivono questioni importanti relative alla sicurezza per evitare lesioni agli utenti o ad altre persone e danni alle cose. Leggere questo manuale dopo aver compreso il contenuto sottostante (significato delle indicazioni) e assicurarsi di seguire la descrizione.





Indicazione	Significato dell'indicazione
 AVVERTENZA	Il testo evidenziato in questo modo indica che la mancata osservanza delle istruzioni contenute nell'avvertenza potrebbe causare gravi lesioni fisiche (*1) o il decesso, se il prodotto viene maneggiato in modo improprio.
 ATTENZIONE	Il testo evidenziato in questo modo indica che la mancata osservanza delle istruzioni contenute nella precauzione potrebbe causare lesioni leggere (*2) o danni (*3) materiali, se il prodotto viene maneggiato in modo improprio.

- *1: Lesioni fisiche gravi indicano perdita di vista, lesioni, ustioni, scosse elettriche, fratture ossee, avvelenamento e altre lesioni con effetti collaterali e che richiedono un ricovero ospedaliero o un trattamento a lungo termine come paziente ambulatoriale.
- *2: Lesioni leggere indicano ferite, ustioni, scosse elettriche e altre lesioni che non richiedono il ricovero ospedaliero o il trattamento a lungo termine come paziente ambulatoriale.
- *3: Danni materiali indicano danni che si estendono a edifici, effetti domestici, bestiame domestico e animali domestici.

SIGNIFICATO DEI SIMBOLI VISUALIZZATI SULL'UNITÀ

	AVVERTENZA (Rischio di incendi)	Questo simbolo è solo per refrigerante R32. Il tipo di refrigerante è scritto sulla targhetta dell'unità esterna. Se il tipo di refrigerante è R32, questa unità utilizza refrigerante infiammabile. Se il gas refrigerante fuoriuscito entra in contatto con le fiamme o parti riscaldanti, vengono generati gas tossici e vi è rischio di incendio.
	Leggere attentamente il MANUALE DEL PROPRIETARIO prima dell'uso.	
	Il personale di assistenza deve leggere attentamente il MANUALE DEL PROPRIETARIO e il MANUALE DI INSTALLAZIONE prima dell'uso.	
	Per ulteriori informazioni, consultare il MANUALE DEL PROPRIETARIO, il MANUALE DI INSTALLAZIONE e simili.	

■ Indicazioni di avvertimento sul condizionatore d'aria

Indicazione di avvertimento	Descrizione
 <p>WARNING ELECTRICAL SHOCK HAZARD Disconnect all remote electric power supplies before servicing.</p>	<p>AVVERTENZA PERICOLO DI SCOSSA ELETTRICA Scollegare tutte le fonti di alimentazione elettrica remote, prima di sottoporre a interventi di assistenza.</p>
 <p>WARNING Moving parts. Do not operate unit with grille removed. Stop the unit before the servicing.</p>	<p>AVVERTENZA Parti mobili. Non far funzionare l'unità con la griglia rimossa. Arrestare l'unità prima di sottoporla ad assistenza.</p>
 <p>CAUTION High temperature parts. You might get burned when removing this panel.</p>	<p>ATTENZIONE Parti ad alta temperatura. Quando si rimuove questo pannello sussiste il pericolo di ustione.</p>
 <p>CAUTION Do not touch the aluminum fins of the unit. Doing so may result in injury.</p>	<p>ATTENZIONE Non toccare le alette di alluminio dell'unità. In caso contrario, si potrebbero provocare lesioni personali.</p>
 <p>CAUTION BURST HAZARD Open the service valves before the operation, otherwise there might be the burst.</p>	<p>ATTENZIONE PERICOLO DI SCOPPIO Aprire le valvole di servizio prima dell'operazione; in caso contrario, si potrebbe verificare uno scoppio.</p>

1 Precauzioni per la sicurezza

Il produttore non assume alcuna responsabilità per gli eventuali danni causati dalla mancata osservanza di questo manuale.

AVVERTENZA

Generali

- Leggere con attenzione il Manuale del proprietario prima di iniziare a utilizzare il condizionatore d'aria. Vi sono molte cose importanti da tenere a mente per il funzionamento quotidiano.
- L'installazione deve essere affidata al proprio rivenditore o a un tecnico qualificato. Solo questi professionisti (*1) sono infatti in grado di eseguirla correttamente. Affidandola a persone non qualificate si potrebbero verificare un incendio, scosse elettriche, perdite d'acqua, generazione di rumore o vibrazioni o, ancora, lesioni per le persone.
- Per il rabbocco o la sostituzione non utilizzare liquido refrigerante diverso da quello specificato. Altrimenti, nel ciclo di raffreddamento potrebbe generarsi una situazione anomala di alta pressione che potrebbe provocare dei guasti, l'esplosione del prodotto o ferimenti.
- Fare attenzione ai possibili luoghi d'installazione ove il rumore dell'unità esterna potrebbe arrecare disturbo (specialmente nei punti di confine con altre proprietà).
- Il presente apparecchio deve essere utilizzato da utenti esperti o formati nei negozi, nel settore dell'illuminazione o per uso commerciale dai non addetti ai lavori.

Trasporto e magazzinaggio

- Durante il trasporto del condizionatore si raccomanda di calzare scarpe rinforzate sulla punta nonché indossare guanti e altro abbigliamento protettivo.
- Non trasportare il condizionatore afferrandolo per le fascette che avvolgono la scatola d'imballaggio. Qualora le fascette si rompano, si potrebbero subire lesioni personali.
- Prima d'impilare i cartoni d'imballaggio per il magazzinaggio o il trasporto si raccomanda di leggere le precauzioni su di essi riportate. La mancata osservanza di questa precauzione potrebbe provocare la caduta della pila.

- Il condizionatore deve essere trasportato in condizioni stabili. Qualora una parte qualsiasi dovesse apparire non integra si raccomanda di rivolgersi immediatamente al proprio rivenditore.
- Se il condizionatore deve essere trasportato manualmente, l'operazione deve essere effettuata da due o più persone.

Installazione

- Solo un installatore qualificato (*1) o un tecnico dell'assistenza qualificato (*1) sono autorizzati a eseguire i lavori sull'impianto elettrico per il condizionatore d'aria. In nessuna circostanza tali lavori devono essere effettuati da una persona non qualificata, poiché un'esecuzione non appropriata dei lavori potrebbe provocare scosse elettriche e / o dispersioni di corrente.
- Al termine del lavoro di installazione, chiedere all'installatore di illustrare le posizioni dell'interruttore. Nelle eventualità di un guasto del condizionatore d'aria, portare l'interruttore su OFF e contattare il personale dell'assistenza.
- L'installazione dell'unità in un locale di piccole dimensioni richiede l'adozione di misure appropriate affinché, in caso di perdita di refrigerante, la sua concentrazione non superi il limite consentito. Quando si implementano tali misure, consultare il rivenditore da cui si è acquistato il condizionatore d'aria. L'accumulo di elevate concentrazioni di refrigerante potrebbe provocare un incidente dovuto a carenza di ossigeno.
- Non installare il condizionatore d'aria in una sede che possa essere soggetta al rischio di esposizione a gas combustibili. Qualora si verifici una perdita e la concentrazione di un gas combustibile in prossimità dell'apparecchio, sussiste il rischio di incendio.
- Per le parti da acquistare a parte si raccomanda di usare esclusivamente quelle specificate dal costruttore. L'uso di parti diverse da quelle specificate potrebbe infatti divenire causa d'incendio, scosse elettriche, perdita d'acqua o di altri problemi. L'installazione deve essere svolta da un tecnico professionista.
- Accertarsi infine che i collegamenti a terra siano stati correttamente eseguiti.

Funzionamento

- Prima di aprire la griglia della presa d'aria dell'unità interna o il pannello di servizio dell'unità esterna, impostare l'interruttore automatico sulla posizione OFF (spento). La mancata impostazione dell'interruttore automatico sulla posizione OFF (spento) potrebbe provocare scosse elettriche attraverso il contatto con le parti interne. Solo un installatore qualificato (*1) o un tecnico dell'assistenza qualificato (*1) sono autorizzati a rimuovere la griglia della presa d'aria o il pannello di servizio dell'unità esterna e a svolgere il lavoro richiesto.
- All'interno del condizionatore d'aria esistono parti in movimento e aree ad alta tensione. Per evitare di ricevere scosse elettriche o l'intrappolamento delle dita o di corpi estranei in tali parti si raccomanda di non rimuovere il pannello di servizio dell'unità esterna. Se occorre eseguire un lavoro che implichi la rimozione di questi elementi, contattare un installatore qualificato (*1) o il personale di assistenza qualificato (*1).
- Non tentare di spostare o riparare l'unità da soli. All'interno dell'unità è presente alta tensione, pertanto, la rimozione del coperchio e lo spostamento dell'unità principale potrebbero esporre al rischio di elettrocuzione.
- Per pulire il filtro dell'unità interna o per eseguire altre attività considerate come "lavori in altezza" utilizzare un supporto più alto di 50 cm. A motivo del pericolo di caduta dal supporto e quindi del rischio di lesioni o ferite, i lavori in altezza dovrebbe essere eseguiti esclusivamente da persone qualificate. Se la situazione richiede questi tipi di lavori, rivolgersi a un installatore qualificato (*1) o al personale di assistenza qualificato (*1).
- Non toccare l'aletta di alluminio dell'unità esterna. In caso contrario, si potrebbero provocare lesioni personali. Se la situazione richiede che le alette vengano toccate, rivolgersi a un installatore qualificato (*1) o al personale di assistenza qualificato (*1).
- Non salire né collocare oggetti sull'unità esterna. Si potrebbe cadere o gli oggetti potrebbero cadere dall'unità esterna e provocare lesioni personali.

- Non collocare apparecchi a combustione di alcun genere in luoghi che siano direttamente esposti al flusso d'aria prodotto dal condizionatore d'aria; in caso contrario, il condizionatore potrebbe provocare una combustione imperfetta.
- Se nello stesso locale in cui è installato il condizionatore si trova un apparecchio a combustione si deve garantire ventilazione a sufficienza. La scarsa ventilazione provoca carenza di ossigeno.
- Se il condizionatore è installato in un locale chiuso lo si deve sempre mantenere ben ventilato. La scarsa ventilazione provoca carenza di ossigeno.
- Non sostare a lungo nel flusso d'aria fredda, né lasciare raffreddare eccessivamente il corpo. Ciò potrebbe infatti deteriorare le condizioni fisiche e causare problemi di salute.
- Non inserire le dita né corpi estranei nella presa d'ingresso o nell'uscita dell'aria. Ci si potrebbe infatti ferire a causa dell'alta velocità di rotazione della ventola interna.
- Se il condizionatore non riscalda o raffredda adeguatamente l'ambiente, probabilmente a causa di una perdita di refrigerante, è raccomandabile rivolgersi al proprio rivenditore. Se l'intervento richiede una carica aggiuntiva di refrigerante è opportuno di ottenere dal tecnico di assistenza ogni possibile informazione particolareggiata (*1).
- Prima di pulire il condizionatore lo si deve spegnere e si deve inoltre disinserire l'interruttore di sicurezza a monte. Ci si potrebbe infatti ferire a causa dell'alta velocità di rotazione della ventola interna.

Riparazioni

- All'eventuale verificarsi di un problema (ad esempio quando appare un'indicazione di errore, si sente odore di bruciato, si sentono suoni anomali, il condizionatore non raffredda o non riscalda oppure vi è una perdita d'acqua), non toccarlo ma disinserire immediatamente l'interruttore di sicurezza automatico e fare intervenire un tecnico di assistenza qualificato (*1). Adottare delle misure per assicurare che l'unità non venga accesa (ad esempio scrivendo "fuori servizio" in prossimità dell'interruttore automatico) fino all'arrivo di un tecnico dell'assistenza qualificato (*1). L'uso persistente del

- condizionatore in una condizione anomala potrebbe fare aggravare i problemi di natura meccanica e causare scosse elettriche o altri problemi ancora.
- Se la griglia della ventola è danneggiata, non avvicinarsi all'unità esterna ma portare l'interruttore in posizione OFF (spento) e rivolgersi al personale di assistenza qualificato (*1) affinché provveda a effettuare le necessarie riparazioni. Non impostare l'interruttore automatico sulla posizione ON (acceso) finché non siano state completate le riparazioni.
 - In caso di pericolo di caduta dell'unità interna, non avvicinarsi: disinserire l'interruttore di sicurezza automatico e fare intervenire un installatore qualificato (*1) o un tecnico di assistenza qualificato (*1) affinché la fissi adeguatamente. Non riportare l'interruttore in posizione ON fino a quando l'unità non sia stata rimontata.
 - In caso di pericolo che l'unità esterna si ribalti, non avvicinarsi: disinserire l'interruttore di sicurezza automatico e fare intervenire un installatore qualificato (*1) o un tecnico di assistenza qualificato (*1) affinché la fissi adeguatamente. Non riportare l'interruttore in posizione ON fino a quando le riparazioni non siano state completate.
 - Non modifi care i prodotti. Non smontare o modifi care gli elementi. Ciò potrebbe infatti divenire causa d'incendio, scossa elettrica o lesione personale.

Trasferimento

- Se il condizionatore d'aria deve essere trasferito, rivolgersi a un installatore qualificato (*1) o al personale di assistenza qualificato (*1). Se il trasferimento del condizionatore d'aria fosse eseguito in maniera errata potrebbe esistere il rischio di elettrocuzione e / o incendio.

⚠ ATTENZIONE

Per scollegare il condizionatore dalla linea elettrica principale.

- Questo apparecchio deve essere collegato alla rete elettrica per mezzo di un interruttore con separazione dei contatti di almeno **3 mm**.

Il circuito elettrico che alimenta il condizionatore deve essere protetto con un fusibile (di qualsiasi tipo).

Installazione

- Posare correttamente il tubo di scarico, in modo da garantire uno scarico perfetto. Uno scarico inadeguato potrebbe provocare l'allagamento dell'edificio e danneggiare l'arredamento.
- Il condizionatore deve essere collegato a una linea elettrica dedicata erogante la tensione specificata; in caso contrario potrebbe guastarsi o incendiarsi.
- Accertarsi che l'unità esterna sia ben fissata alla base di supporto. In caso contrario potrebbe ribaltarsi o causare altri problemi.

Funzionamento







- Questo condizionatore non deve essere usato per applicazioni speciali quali la conservazione di prodotti alimentari, di strumenti di precisione, di oggetti d'arte e per l'allevamento di animali, né per climatizzare autoveicoli o imbarcazioni.
- Non toccare gli interruttori con le dita bagnate, altrimenti si può incorrere in una elettrocuzione.
- Se il condizionatore d'aria non verrà utilizzato per un lungo periodo di tempo, disinserire l'interruttore principale o l'interruttore.
- Per far sì che il condizionatore possa garantire prestazioni ottimali, utilizzarlo negli intervalli di temperatura specificati nelle istruzioni. In caso contrario l'unità potrebbe guastarsi o essere soggetta a perdite d'acqua.
- Fare attenzione a non versare liquidi sul telecomando. Proteggerlo da succhi di frutta, acqua o qualsiasi altro tipo di liquido.

- Non lavare il condizionatore con acqua. Si potrebbe infatti ricevere una scossa elettrica.
- Trascorso molto tempo dall'installazione iniziale è opportuno accertarsi che la base d'installazione e ogni altra parte ancora non si sia deteriorata. Lasciarle in tale condizione ne potrebbe causare il ribaltamento con conseguente pericolo per le persone.
- Non lasciare prodotti spray né altri materiali infiammabili nei pressi del condizionatore, né spruzzarli direttamente dentro le unità. Si potrebbero infatti incendiare.
- Prima di pulire il condizionatore lo si deve spegnere e si deve inoltre disinserire l'interruttore di sicurezza a monte. Ci si potrebbe infatti ferire a causa dell'alta velocità di rotazione della ventola interna.
- Per la pulizia del condizionatore è raccomandabile rivolgersi al proprio rivenditore. Eseguendola in modo improprio se ne potrebbero danneggiare le parti di plastica e il materiale isolante delle parti elettriche o di altre parti ancora con conseguente pericolo di malfunzionamento o guasto. Nel peggiore dei casi si potrebbero verificare perdite d'acqua, scosse elettriche, emissione di fumo o un incendio.
- Non appoggiare contenitori liquidi - ad esempio vasi - sull'unità esterna. Se l'acqua dovesse penetrare nell'unità, infatti, potrebbe deteriorare i materiali elettroisolanti con conseguente pericolo di scosse elettriche.

(*1) Consultare la "Definizione di installatore qualificato o tecnico dell'assistenza qualificato".

■ Información sobre el transporte, manipulación y almacenamiento de los embalajes de cartón

◆ Ejemplos de indicaciones impresas en los embalajes de cartón

Símbolo	Descripción	Símbolo	Descripción
	Mantener seco		No dejar caer
 FRAGILE	Frágil		No colocar tumbado
 5 cartons	Altura de apilamiento (En este caso se pueden apilar 6 embalajes de cartón)		No caminar sobre este embalaje de cartón
	Este lado hacia arriba		No pisar
	Manejar con cuidado		

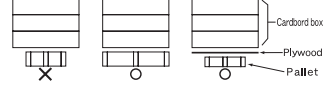
Otras precauciones	Descripción
 <div style="border: 1px solid black; padding: 5px; width: fit-content;"> <p>Caution Injury possibility. Don't handle with packing band, or may get injured in case of broken band.</p> </div>	<p>ATTENZIONE</p> <p>Posibilidad de lesiones físicas. No lo maneje sujetándolo por las cintas de embalaje o podría sufrir lesiones físicas en caso de rotura de una cinta.</p>
<p>Stacking notice.</p> <p>In case that cardboard boxes protrude out of pallet when stacking, lay a 10mm thick plywood over the pallet.</p> 	<p>Aviso sobre apilamiento.</p> <p>En caso de que los embalajes sobresalgan del palé al apilarlos, coloque una placa de contrachapado de 10 mm de grosor sobre el pallet.</p>

2 Nomi delle parti

■ Unità interna

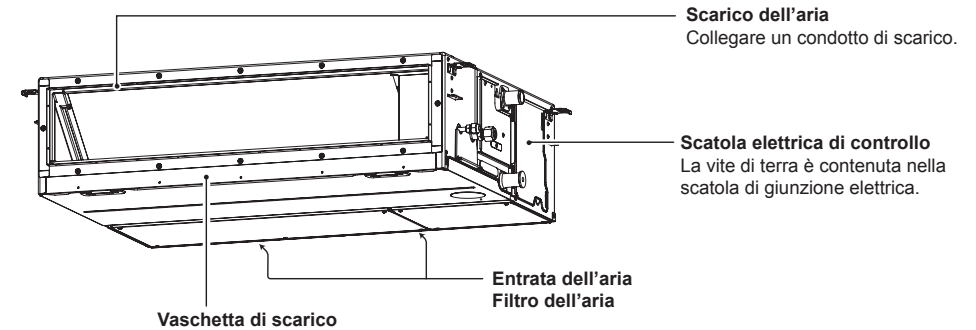

■ Unità esterna (l'aspetto varia secondo il modello effettivamente acquistato. Quello mostrato in figura è soltanto un esempio.)

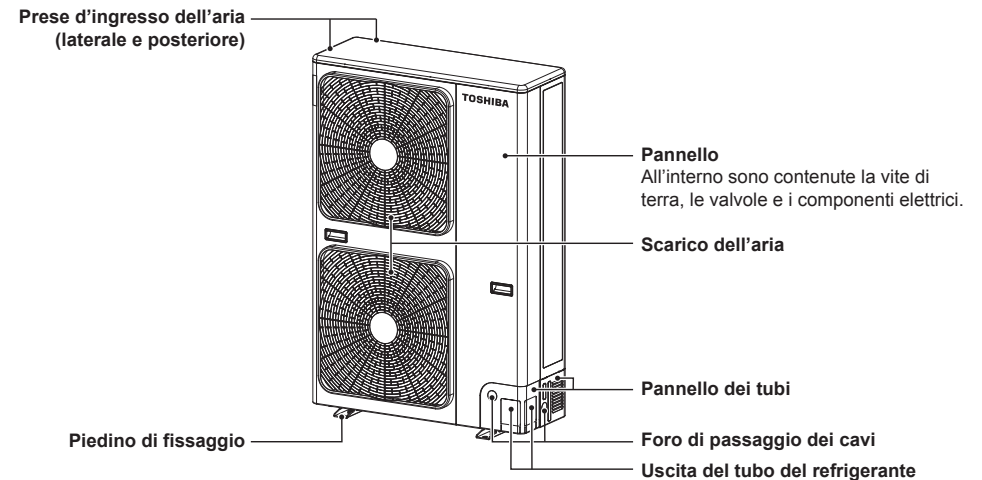

3 Telecomando a filo

Questo telecomando consente di comandare fino a 8 unità interne.

■ Sezione del display

La figura qui sotto mostra tutte le icone che vengono visualizzate. Quando l'unità è in funzione, saranno visualizzate solo le icone del caso.

- La prima volta che s'inserisce l'interruttore automatico, sul display inizia a lampeggiare **SETTING**.
- Mentre l'icona lampeggia, viene effettuata la conferma automatica del modello.
- Attendere la scomparsa dell'icona **SETTING** prima di utilizzare il telecomando.

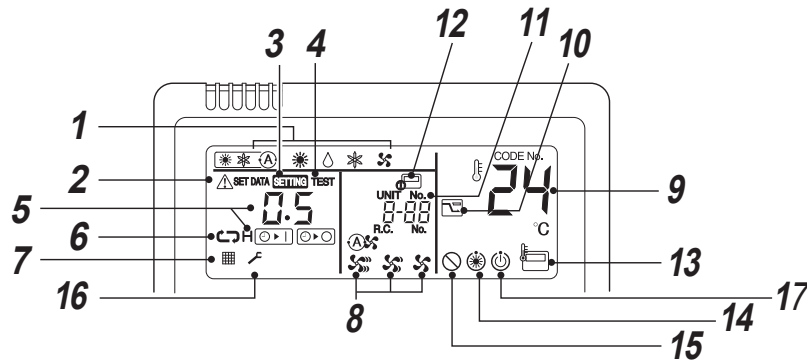
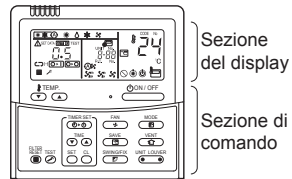

1 Modalità di funzionamento

Viene visualizzata la modalità di funzionamento selezionata.

2 Indicazione Errore

Visualizzata durante il funzionamento del dispositivo di protezione o nel caso si verifichi un errore.

3 Indicazione SETTING

Visualizzata durante l'impostazione del timer o altre impostazioni.

4 Indicazione della modalità di prova (TEST)

Visualizzata durante un funzionamento di prova.

5 Indicazione del timer

Indica l'istante del timer impostato. Quando si verifica un errore, viene visualizzato il codice di errore.

6 Indicazione della modalità Timer





Viene visualizzata la modalità timer selezionata.

7 Indicazione del filtro

Promemoria per pulire il filtro dell'aria.

8 Indicazione della velocità della ventola

Viene visualizzata la velocità di ventola selezionata.

(Automatica) 
 (Alta) 
 (Med.) 
 (Bassa) 

9 Indicazione della temperatura impostata

Viene visualizzata la temperatura impostata selezionata.

10 Indicazione della modalità di risparmio energetico

Limiti di velocità del compressore (capacità) per risparmiare energia.

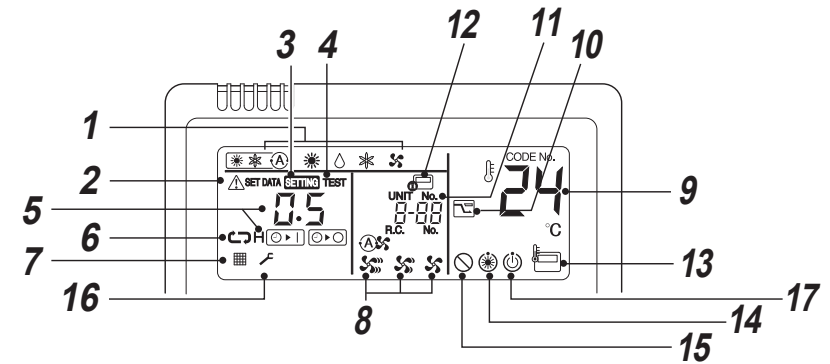

11 Indicazione UNIT No.

Indica il numero dell'unità interna selezionata. Indica altresì il numero dell'unità interna od esterna in cui si è verificato un errore.

12 Indicazione di controllo centrale

Visualizzata quando il condizionatore d'aria è utilizzato per operazioni di controllo centrale, in abbinamento a un telecomando di controllo centrale.

Se il telecomando è disabilitato dal sistema di controllo centrale,  lampeggia. In queste condizioni non è possibile eseguire operazioni con i pulsanti.

Anche se si preme il pulsante ON / OFF, MODE o TEMP., l'operazione corrispondente non viene eseguita.

(Le impostazioni effettuate con il telecomando variano a seconda della modalità di controllo centrale. Per ulteriori informazioni, consultare il manuale del telecomando del controllo centrale.)

13 Indicazione del sensore del telecomando

Visualizzata quando viene attivato il sensore del telecomando.

14 Indicazione Pre-riscaldamento

Visualizzata quando viene attivata la modalità di riscaldamento o il ciclo di sbrinatorio. Quando questa icona è visualizzata, la ventola dell'unità interna è ferma.

15 Indicazione di assenza funzioni

Visualizzata quando la funzione richiesta non è disponibile su quel modello.









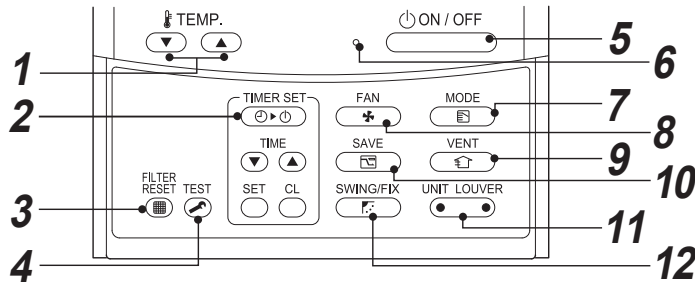

16 Indicatore di necessità di assistenza tecnica





17 Indicatore di pronto all'uso
 Appare solo con alcuni modelli.

■ Sezione di comando

Per effettuare l'operazione desiderata, premere il pulsante corrispondente. I comandi vengono memorizzati, pertanto, dopo l'impostazione iniziale, non è necessario effettuare ulteriori impostazioni, salvo le modifiche desiderate. Il condizionatore d'aria può essere azionato premendo il pulsante .



- 1** Tasto  (tasto di impostazione della temperatura)
Tara il punto di regolazione.
Per regolarla occorre premere  o .
- 2** Tasto  (tasto di impostazione del timer)
Premere per impostare il timer.
- 3** Tasto  (tasto di ripristino dell'indicazione del filtro)
Ripristina la visualizzazione del simbolo  una volta completata la pulizia del filtro.
- 4** Tasto  (tasto di prova)
Utilizzare solo per l'assistenza.
(Durante il normale funzionamento non utilizzare questo tasto.)
- 5** Tasto  (tasto di accensione/spegnimento)
Premendo questo pulsante una volta, il climatizzatore entra in funzione; premendolo una seconda volta, il funzionamento si arresta. Dopo l'arresto si spegne la spia di funzionamento e scompaiono tutte le indicazioni.
- 6** Spia di funzionamento
Quando l'unità è accesa la luce è verde. Sebbene lampeggi durante il funzionamento del dispositivo di protezione o quando si verifica un problema.
- 7** Tasto  (tasto della modalità di funzionamento)
Consente di selezionare la modalità di funzionamento desiderata.
- 8** Tasto  (tasto della velocità della ventola)
Seleziona le velocità di ventilazione desiderata.

- 9** Tasto  (tasto di ventilazione)
Utilizzare se si collega un kit di ventilazione meccanica (da acquistarsi localmente).
Se premendo questo pulsante sul telecomando viene visualizzato il simbolo  significa che non ci sono kit di ventilazione collegati.
- 10** Tasto  (risparmio energetico)
Utilizzare per avviare la modalità di risparmio energetico.
- 11** Tasto  (tasto di selezione unità / deflettore)
Consente di selezionare un'unità (sinistra) o un deflettore (destra) selezionando il numero corrispondente.
UNIT:
Seleziona una delle unità interne quando più unità interne di regolazione della direzione del flusso d'aria sono controllate da un unico telecomando.
LOUVER:
Nessuna funzione.
- 12** Tasto  (tasto di direzione oscillazione / deflettore)
Nessuna funzione.

OPZIONI:

senore del telecomando
In genere il sensore di temperatura dell'unità interna rileva la temperatura. È anche possibile rilevare la temperatura intorno al telecomando. Per ulteriori informazioni, contattare il rivenditore presso cui è stato acquistato il condizionatore d'aria.

4 Uso corretto

Alla prima accensione del condizionatore, oppure per cambiarne le impostazioni, si deve eseguire la procedura qui di seguito illustrata. Le impostazioni vengono salvate in memoria e, quando l'unità è accesa, è possibile visualizzarle in qualsiasi momento premendo il pulsante .

■ Operazioni preliminari

- Quando s'inserisce l'interruttore di sicurezza automatico sul display del telecomando ne appaiono i segmenti di ripartizione.
- * **Da questo momento il telecomando non accetta alcun comando per circa 1 minuto; questo non è un malfunzionamento.**

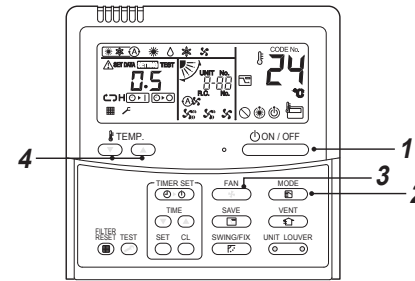

REQUISITI

Dopo un lungo periodo di completa disalimentazione elettrica del condizionatore, si raccomanda d'inserire l'interruttore di sicurezza automatico 12 ore prima di accenderlo.





- 3** Con il tasto  selezionare la velocità della ventola.
A ogni pressione del pulsante l'indicazione cambia nell'ordine mostrato di seguito.



- Quando si seleziona "A" Auto la velocità della ventola si regola automaticamente in base alla differenza tra la temperatura impostata e la temperatura ambiente attuale.
- Se nel modo di riscaldamento la temperatura ambiente non si alza sufficientemente con l'impostazione di velocità  Low si suggerisce di selezionare  Med. o  High.
- Il sensore termico rileva la temperatura dell'aria di ritorno nei pressi dell'unità interna, la quale tuttavia potrebbe differire da quella ambiente in base alla condizione d'installazione.
La temperatura impostata è quella che si desidera venga raggiunta nel locale. (L'impostazione "A" "Auto" non è selezionabile durante la sola ventilazione.)

Avvio

- 1** Premere il tasto .
La spia di funzionamento si accende e il condizionatore inizia a funzionare.
- 2** Selezionare la modalità di funzionamento con il tasto .
A ogni pressione del pulsante l'indicazione cambia nell'ordine mostrato di seguito.

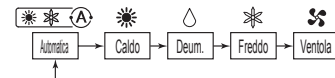

- 4** Con il tasto  o  selezionare la temperatura desiderata.

Fermo

Premere il tasto .
La spia di funzionamento si spegne e il condizionatore si arresta.

NOTA

Selezione automatica

- Nel modo automatico l'unità sceglie automaticamente il modo di funzionamento più appropriato (raffreddamento, riscaldamento o solo ventilazione) in base alla temperatura impostata.
- Se la modalità Auto non permette di ottenere le condizioni desiderate, è possibile selezionare manualmente le impostazioni desiderate.

Riscaldamento

- Se c'è una richiesta di riscaldamento, l'unità si avvia dopo circa 3 - 5 minuti dalla selezione della modalità.
- Dopo l'arresto del riscaldamento, fan continua a funzionare per circa 30 secondi.
- Quando la temperatura ambiente raggiunge il valore impostato l'unità esterna si arresta, mentre la ventola dell'unità interna inizia a ruotare a velocità molto bassa.
- In modalità di Sbrinamento, la ventola si arresta perché non venga emessa aria fredda. (Viene visualizzato il simbolo del pre-riscaldamento "☀".)

Tentativo di riavvio del funzionamento dopo un arresto

- Quando si tenta di riavviare l'apparecchio immediatamente dopo un arresto, occorre attendere circa 3 minuti prima che l'unità entri nuovamente in funzione; tale attesa è necessaria per proteggere il compressore.

■ FUNZIONAMENTO A 8°C (per il pre-riscaldamento)

Il condizionatore d'aria è in grado di mantenere la temperatura di riscaldamento su circa 8°C.

Il riscaldamento a 8°C richiede l'impostazione mediante il telecomando collegato via cavo. Rivolgersi all'installatore o al rivenditore per le impostazioni dell'unità interna.

Avvio

1. Impostare la temperatura visualizzata a 18°C in modalità di riscaldamento premendo il pulsante TEMP. (▼).
2. Impostare la temperatura visualizzata a 8°C premendo e mantenendo premuto il pulsante TEMP. (▼) per almeno 4 secondi.

Fermo

1. Impostare la temperatura visualizzata a 18°C premendo il pulsante TEMP. (▲).
 - Il condizionatore d'aria ritorna alla modalità di HEAT normale. Selezionare la temperatura e la modalità di funzionamento desiderate.

NOTA

- La temperatura dell'aria di scarico è inferiore a quella del normale riscaldamento.
- È possibile che la temperatura ambiente non venga riscaldata uniformemente a seconda della posizione di installazione del telecomando.
- È possibile che la temperatura ambiente non raggiunga gli 8°C a seconda delle dimensioni della stanza o dalle condizioni di installazione.
- Durante il riscaldamento a 8°C è possibile regolare la velocità della ventola. L'operazione di riscaldamento a 8°C viene annullata nei seguenti casi.
 - Quando l'operazione viene interrotta con il pulsante (ON/OFF).
 - Quando viene selezionata una modalità di funzionamento diversa con il pulsante (MODE).
 - Quando l'impostazione della temperatura o la modalità di funzionamento viene modificata oppure l'operazione viene avviata / interrotta con il telecomando via radio o il telecomando del controllo centrale.
- Quando si utilizza questa modalità operativa, attenersi alle ore di esercizio e alla manutenzione periodica da parte del personale di assistenza previste e consigliate.

5 Funzionamento timer

Questo condizionatore offre tre modi timer (è possibile impostare fino a 168 ore.)

- Spegnimento con timer : L'unità si arresta al raggiungimento dell'ora impostata.
- Spegnimento con timer ripetuto : L'unità si arresta giornalmente al raggiungimento dell'ora impostata.
- Accensione con timer : L'unità si avvia al raggiungimento dell'ora impostata.

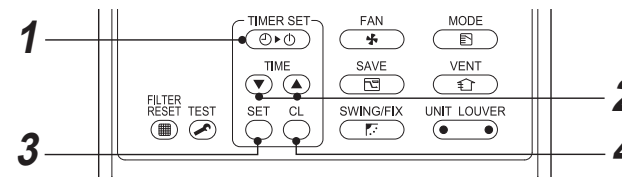

Avvio

1 Premere il tasto (TIMER SET).

A ogni pressione del pulsante cambia la modalità di funzionamento con il timer.

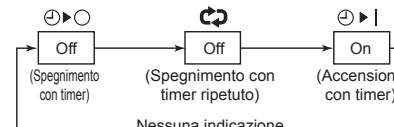

- **SETTING** e indicazione del timer lampeggiante.

2 Premere il tasto (TIME) per selezionare "impostare l'ora".

- A ogni pressione del pulsante (▲) il valore aumenta di 0,5 ore (30 minuti). Quando s'imposta un periodo superiore a 24 ore la regolazione del timer avviene a incrementi di 1 ora. Il tempo massimo impostabile è di 168 ore (7 giorni). Il telecomando visualizza il tempo impostato sotto forma di ora (tra 0,5 e 23,5 ore) (*) o di giorni e ora (24 ore o più) (**) come illustrato di seguito.
- A ogni pressione del pulsante (▼) il valore impostato diminuisce di 0,5 ore (30 minuti) (0,5 - 23,5ore) o 1 ora (24 - 168 ore).

Esempio di indicazione sul telecomando

- 23,5 ore (*)



- 34 ore (**)



Numero di giorni Ore

1d indica 1 giorno (24 ore).

10h indica 10 ore. (In totale 34 ore)

3 Premere il tasto (SET).

SETTING scompare, appare il tempo impostato e inizia a lampeggiare (▶|) o (▶◀). (Quando la funzione di accensione con timer è attiva, il display visualizza l'ora e l'icona (▶|) e nasconde ogni altra indicazione.)

4 Annullare il funzionamento con il timer

Premere il tasto (ON/OFF).

L'indicazione del timer scompare.

NOTA

- Quando l'unità si arresta dopo che il timer ha raggiunto l'ora preimpostata, premendo il pulsante (ON/OFF) si riattiva lo spegnimento con timer ripetuto e l'unità si arresterà quando verrà raggiunta l'ora impostata.
- Se si preme (SWING/FIX) mentre la funzione di spegnimento con timer è attiva, l'indicazione del funzionamento con timer scompare e riappare dopo circa 5 secondi. Ciò è previsto durante il normale funzionamento del telecomando.



6 Modalità di risparmio energetico

La modalità di risparmio energetico limita la corrente massima, il che influisce sulla capacità di riscaldamento o raffreddamento dell'unità.

Premere il pulsante  durante il funzionamento.

- Il condizionatore d'aria passa in modalità di risparmio energetico.
- Sul display  appare.

La modalità di risparmio energetico rimane attiva fino a quando non viene annullata.

Per annullare la modalità di risparmio energetico premere nuovamente il pulsante .
L'indicazione  scompare.

■ Come configurare il risparmio energetico

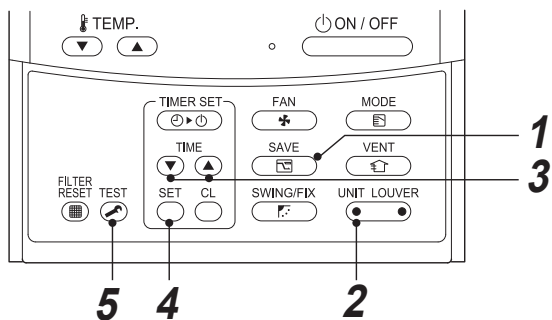

1 Premere e mantenere premuto il pulsante  per almeno 4 secondi mentre il condizionatore non è in funzione.

, il simbolo e i numeri lampeggiano.

2 Premere  (lato sinistro del pulsante) per selezionare l'unità interna da impostare.

- Ad ogni pressione del tasto il valore di UNIT No. cambia nel seguente ordine:

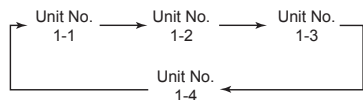

La ventola dell'unità selezionata è in funzione.

3 Con i tasti **TIME**   regolare la potenza.

- A ogni pressione del pulsante, l'alimentazione cambia livello di 1% all'interno della gamma che va da 100% a 50%.
- L'impostazione di fabbrica è 75%.

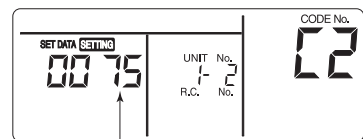

Impostazione della potenza in modalità di risparmio energetico

4 Premere il tasto .

5 Premere il pulsante  per completare l'impostazione.

NOTA

- Quando si utilizzano anche altri elettrodomestici oltre al condizionatore, è consigliabile impostare la modalità di risparmio energetico, per evitare che scatti l'interruttore del circuito. Ovviamente, si può scegliere di utilizzare questa modalità anche per risparmiare energia.
- In modalità di risparmio energetico il condizionatore consuma meno, tuttavia l'azione di riscaldamento / raffreddamento è meno efficace rispetto alla modalità normale. (La corrente massima è limitata a circa il 75% (impostazione di fabbrica) della modalità normale.)
- Per regolare le impostazioni di risparmio energetico, vedere "Come configurare il risparmio energetico" nel capitolo Modalità di risparmio energetico.
- La modalità di risparmio energetico rimane attiva fino all'operazione seguente, anche se l'operazione viene avviata / interrotta; la modalità di funzionamento viene cambiata o la reimpostazione dell'alimentazione viene eseguita durante la modalità di risparmio energetico.



7 Manutenzione

⚠ AVVERTENZA

La pulizia dell'elemento filtrante e di altre parti del filtro dell'aria implica un lavoro in altezza; occorre pertanto rivolgersi a un installatore qualificato o al personale di assistenza qualificato. Non tentare di eseguirlo da soli.

▼ Pulizia dei filtri dell'aria

Se i filtri dell'aria sono intasati riducono la capacità di raffreddamento o riscaldamento dell'unità.

- 1) Se sul telecomando viene visualizzata l'icona , pulire i filtri dell'aria.
- 2) Al termine della pulizia dei filtri dell'aria, premere il pulsante .
L'icona  scomparirà.

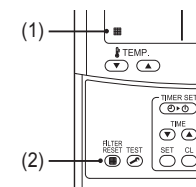

◆ In caso di lunghi periodi d'inutilizzo

1. Attivare per circa due ore la sola ventilazione in modo da fare asciugare internamente l'unità.
2. Con il tasto  del telecomando arrestare il condizionatore e disinserire l'interruttore di sicurezza automatico.
3. Pulire i filtri dell'aria e reinstallarli.

◆ Prima della stagione calda

Pulitura della vaschetta di scarico

- Per istruzioni al riguardo si prega di rivolgersi al proprio rivenditore.
- (Se la vaschetta o l'apertura di ventilazione è occlusa l'acqua non si scarica. In tal caso potrebbe traboccare e bagnare la parete o il pavimento. Prima della stagione calda si raccomanda quindi di pulirla).

◆ Controllare periodicamente!

- Nel corso del tempo le parti interne si deteriorano e a causa della temperatura ambiente, dell'umidità o della polvere possono causare malfunzionamenti o impedire lo scarico dell'acqua prodotta dalla deumidificazione.
- Oltre alle manutenzioni ordinarie è pertanto raccomandabile richiedere al proprio rivenditore l'ispezione del condizionatore.

NOTA

Per la tutela dell'ambiente, si raccomanda di pulire e di sottoporre a manutenzione le unità interne ed esterne con regolarità, al fine di garantire un funzionamento efficiente del condizionatore d'aria.

Se il condizionatore d'aria viene utilizzato per periodi prolungati, si raccomanda di eseguire la manutenzione periodica (una volta all'anno). Inoltre, ispezionare regolarmente l'unità esterna per verificare che non sia arrugginita o graffiata e, se necessario, ritoccare o applicare un prodotto antiruggine.

In linea generale, se si utilizza un'unità interna per 8 ore circa al giorno, è necessario pulire l'unità interna ed esterna almeno una volta ogni 3 mesi. Per l'esecuzione di questi interventi di pulizia / manutenzione, rivolgersi a un professionista.

Questi interventi di manutenzione possono prolungare la vita utile del prodotto, ma sono a carico del proprietario. Qualora le unità interne ed esterne non vengano pulite con regolarità, le prestazioni non saranno ottimali, e si potranno verificare formazione di ghiaccio, perdite d'acqua e anche guasti al compressore.

▼ Programma di manutenzione

Parte	Unità	Elementi da sottoporre a ispezione (visiva / uditiva)	Manutenzione
Scambiatore di calore	Interna / esterna	Intasamento dovuto a polvere / sporcizia, graffi	Se lo scambiatore di calore è intasato, lavarlo.
Motore della ventola	Interna / esterna	Suono	Se l'unità produce rumori anomali, adottare misure adeguate.
Filtro	Interna	Polvere / sporcizia, rottura	<ul style="list-style-type: none"> Se il filtro è sporco, lavarlo con acqua. Se il filtro è danneggiato, sostituirlo.
Ventola	Interna	<ul style="list-style-type: none"> Vibrazioni, rotazione irregolare Polvere / sporcizia, aspetto 	<ul style="list-style-type: none"> Se la ventola vibra o gira in modo irregolare, sostituirla. Se la ventola è sporca, spolverarla o lavarla.
Griglie di aspirazione e di scarico dell'aria	Interna / esterna	Polvere / sporcizia, graffi	Se le griglie sono deformate o danneggiate, ripararle o sostituirlle.
Vaschetta di scarico	Interna	Intasamento dovuto a polvere / sporcizia, sporcizia nel canale di scarico	Pulire la vaschetta di scarico e controllare che il canale a gravità scarichi in modo regolare.
Modanatura, deflettori	Interna	Polvere / sporcizia, graffi	Se sono sporchi, lavarli, oppure ritoccarli con un prodotto apposito.
Esterno	Esterna	<ul style="list-style-type: none"> Ruggine, distacco dell'isolante Distacco / sollevamento dell'isolante 	Ritoccare il rivestimento esterno con un prodotto apposito.

8 Risoluzione dei problemi

Prima di rivolgersi al servizio di assistenza s'invita ad eseguire da sé i controlli qui di seguito riportati.

		Manifestazione	Causa
Non è un malfunzionamento.	Unità esterna	<ul style="list-style-type: none"> Emette aria fredda biancastra o acqua. A volte si sentono rumori simili a perdite d'aria. All'accensione del condizionatore si sente del rumore. 	<ul style="list-style-type: none"> La ventola dell'unità esterna si è arrestata automaticamente e si è avviato lo sbrinamento. Sono causati dall'apertura e dalla chiusura dell'elettrovalvola all'inizio e alla fine dello sbrinamento. L'unità esterna si sta preparando al funzionamento.
	Unità interna	<ul style="list-style-type: none"> A volte si sente un sibilo. Si sentono rumori simili a uno schiocco. L'aria scaricata ha un odore insolito. 	<ul style="list-style-type: none"> Durante il funzionamento del condizionatore o subito dopo il suo arresto si può sentire un rumore di acqua che scorre, oppure subito dopo l'avviamento l'unità può divenire più rumorosa per circa due minuti. Questo è il rumore prodotto dal flusso di refrigerante o dallo scarico dell'acqua prodotta dalla deumidificazione. Sono causati dall'espansione e dalla lieve contrazione dello scambiatore di calore o di altre parti in seguito alle variazioni termiche. È quello delle pareti, dei tappeti, del vestiario, del fumo di sigaretta, dei prodotti cosmetici e / o di altri corpi aderiti all'unità interna.
		<ul style="list-style-type: none"> Il condizionatore non si accende. 	<ul style="list-style-type: none"> Si è verificata un'interruzione improvvisa di energia elettrica. L'interruttore di sicurezza automatico è scattato o è disinserito. È intervenuta la protezione (L'indicatore di funzionamento e l'icona  del telecomando cablato (fisso) stanno lampeggiando.)
Controllare ulteriormente	L'ambiente non si raffredda o non si riscalda.		<ul style="list-style-type: none"> L'ingresso o lo scarico dell'aria dell'unità esterna è ostruito? Vi è una finestra o una porta aperta? Il filtro dell'aria è intasato di polvere? Il volume dell'aria è impostato su "Bassa"? oppure la modalità di funzionamento è impostata su "Fan"? L'impostazione della temperatura è adatta?

Se anche dopo avere eseguito questi controlli il condizionatore continua a presentare anomalie si raccomanda di spegnerlo, disinserire l'interruttore di sicurezza automatico e rivolgersi al proprio rivenditore comunicandone il numero di serie e il sintomo riscontrato. Non tentare di ripararlo da sé, poiché potrebbe essere pericoloso. Se sul telecomando appare un codice di controllo (ad esempio *EE 1*, *FG 1* o *HD 1*) è importante riferire anche questo.

Se si verifica anche una sola delle seguenti condizioni si deve cessare immediatamente l'uso del condizionatore, disinserire l'interruttore di sicurezza automatico e rivolgersi al proprio rivenditore per i provvedimenti del caso:

- La commutazione tra un modo di funzionamento e l'altro non avviene correttamente.
- L'interruttore di sicurezza automatico scatta spesso.
- Nel condizionatore è penetrato un corpo estraneo o del liquido.
- Il condizionatore non funziona nemmeno dopo avere rimosso la causa dello scatto del dispositivo di protezione.
- Si verificano altre condizioni anomale.

■ Conferma e controllo

In caso di problemi di funzionamento, sullo schermo del telecomando vengono visualizzati il codice di controllo e il UNIT No. dell'unità interna. Il codice di controllo viene visualizzato solo durante il funzionamento. Se le indicazioni visualizzate scompaiono, fare funzionare il condizionatore d'aria in base a "Conferma del registro codice di controllo" per la conferma.

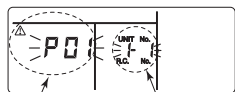

Codice di controllo UNIT No. interno in cui si è verificato un problema.

■ Conferma del registro codice di controllo

In caso di errore di funzionamento del condizionatore d'aria, il registro codice di controllo può essere confermato con la seguente procedura. (In memoria vengono memorizzati fino a 4 codici di controllo occorsi in precedenza.) Il registro può essere confermato sia dallo stato di funzionamento sia dallo stato di arresto.

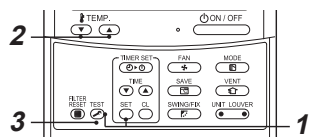

- 1** Premere contemporaneamente per almeno 4 secondi i tasti **SET** e **TEST** per ottenere la visualizzazione qui oltre mostrata. Se è visualizzato **✓**, viene attivata la modalità di registro codice di controllo.
 - [01: Ordine registro codice di controllo] appare nella finestra CODE No.
 - [Codice di controllo] viene visualizzato in CHECK.
 - Sotto UNIT No. appare il [numero dell'unità interna in cui si è verificato il problema].

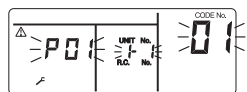

- 2** Ad ogni pressione del pulsante **TEMP** utilizzato per impostare la temperatura, vengono visualizzati in sequenza i codici di controllo memorizzati. Il numero visualizzato in CODE No. può variare da CODE No. [01] (l'ultimo verificatosi) → a [04] (il primo verificatosi).

REQUISITI

Non premere il tasto **CL** altrimenti tutti i codici di controllo dell'unità interna vengono cancellati dalla memoria.

- 3** In seguito alla conferma, premere il tasto **TEST** per tornare allo schermo normale.

9 Uso e prestazioni

▼ Prima dell'accensione:

- Controllare che il cavo di collegamento a terra non sia interrotto o scollegato.
- Controllare che i filtri dell'aria siano installati.
- Almeno 12 ore prima inserire l'interruttore di sicurezza automatico.

▼ Funzione di protezione 3 minuti

Questa funzione impedisce l'avviamento del condizionatore d'aria per circa 3 minuti in seguito all'accensione dell'interruttore di alimentazione principale / interruttore del circuito per riavviare il condizionatore stesso.

▼ Interruzione improvvisa dell'alimentazione elettrica

In caso d'interruzione improvvisa dell'alimentazione elettrica durante il normale funzionamento l'unità si arresta completamente.

- Per riavviare l'unità, premere il pulsante ON / OFF sul telecomando.
- In caso di fulmini, o se vengono utilizzati cellulari wireless per automobili nelle vicinanze, si possono verificare malfunzionamenti. Spegnerne l'interruttore di alimentazione principale o l'interruttore del circuito e riaccenderli nuovamente. Per riavviare, premere il pulsante ON / OFF sul telecomando.

▼ Sbrinamento

Se l'unità esterna si copre di brina durante il riscaldamento, viene automaticamente attivata la modalità di sbrinamento (per una durata di 2 - 10 minuti circa) per conservare la capacità di riscaldamento. Durante lo sbrinamento, le ventole dell'unità interna ed esterna si arrestano. Durante lo sbrinamento l'acqua defluisce dallo scarico ubicato sul fondo dell'unità esterna.

▼ Capacità di riscaldamento

Nel modo di riscaldamento il calore viene assorbito dall'esterno e introdotto nel locale. Questo modo di riscaldare è chiamato, appunto, "a pompa di calore". Se la temperatura esterna è troppo bassa, si raccomanda di usare un altro apparecchio di riscaldamento insieme al condizionatore.

▼ Dispositivo di protezione

- Arresta il condizionatore in caso di condizione di sovraccarico.

▼ Condizioni di funzionamento del condizionatore d'aria

Per garantire prestazioni ottimali, il condizionatore d'aria deve essere utilizzato nelle seguenti condizioni di temperatura:

Raffreddamento	Temperatura esterna	: da -15°C a 46°C (termometro con bulbo asciutto)
	Temperatura dell'ambiente interno	: da 21°C a 32°C (termometro con bulbo asciutto), 15°C a 24°C (termometro con bulbo bagnato)
	[ATTENZIONE] Umidità relativa del locale: inferiore all'80%. Se il condizionatore d'aria viene attivato in condizioni non rientranti nei limiti indicati, può verificarsi la formazione di condensa sulla superficie.	
Riscaldamento	Temperatura esterna	: da -15°C a 15°C (termometro con bulbo bagnato)
	Temperatura dell'ambiente interno	: da 15°C a 28°C (termometro con bulbo asciutto)

Se il condizionatore d'aria viene attivato in condizioni non rientranti nei limiti indicati, possono intervenire le funzioni di protezione di sicurezza.

- Quando il dispositivo di protezione si attiva il condizionatore si arresta e sul telecomando iniziano a lampeggiare i codici di funzionamento e di controllo.

▼ Quando si attiva il dispositivo di protezione

- Disinserire l'interruttore di sicurezza automatico e controllare a fondo il condizionatore. Continuare a usarlo in questa condizione potrebbe divenire causa di malfunzionamento.
- Controllare che i filtri dell'aria siano installati. Se non lo sono, lo scambiatore di calore si potrebbe essere intasato di polvere con conseguente possibilità di perdite d'acqua.

▼ Durante il raffreddamento

- La presa e / o lo scarico dell'aria dell'unità esterna sono occlusi.
- Soffia in continuazione forte vento contro lo scarico dell'aria dell'unità esterna.

▼ Durante il riscaldamento

- I filtri dell'aria sono molto intasati di polvere.
- La presa e / o lo scarico dell'aria dell'unità interna sono occlusi.

▼ Non disinserire l'interruttore di sicurezza automatico.

- Durante i periodi d'uso del condizionatore non spegnerlo né accenderlo mai disinserendo l'interruttore di sicurezza automatico, bensì agire sempre sul tasto di accensione e spegnimento del telecomando.

▼ Accumulo di neve e congelamento dell'unità esterna

- Nelle aree nevose le prese d'ingresso e l'uscita dell'aria dell'unità esterna si ostruiscono spesso di neve o si congelano. Se si lascia l'unità esterna in tale condizione si potrebbe verificare un malfunzionamento o il degrado della capacità di riscaldamento del sistema.
- Nelle aree particolarmente fredde è altresì raccomandabile controllare spesso il tubo di scarico affinché l'acqua non congeli sia nel tubo stesso sia all'interno dell'unità interna. Qualora ciò dovesse accadere si potrebbe verificare un malfunzionamento o il degrado della capacità di riscaldamento del sistema.

10 Installazione

Non installare il condizionatore nei seguenti luoghi

- Non installare il condizionatore d'aria entro un raggio inferiore a 1 m da un televisore, da un impianto stereo o apparecchio radio. Se si installa l'unità in luoghi simili, il rumore emesso dal condizionatore può compromettere il funzionamento di tali apparecchi.
- Non installare il condizionatore vicino ad apparecchi ad alta frequenza (macchine da cucire, massaggiatori per uso professionale, ecc.), altrimenti il condizionatore potrebbe non funzionare correttamente.
- Non installare il condizionatore in luoghi in cui sia presente polvere di ferro o di altri metalli. Se la polvere di ferro o di altri metalli dovesse aderire o raccogliersi all'interno del condizionatore, potrebbe dare origine a una combustione spontanea e provocare un incendio.
- Non installare il condizionatore d'aria in luoghi umidi o oleosi, o in luoghi caratterizzati da produzione di vapori, fuliggine o gas corrosivi.
- Non installare il condizionatore d'aria in luoghi caratterizzati dalla presenza di sale, ad esempio in riva al mare.
- Non installare il condizionatore d'aria in luoghi in cui viene usata una grande quantità di olio per macchine.
- Non installare il condizionatore d'aria in luoghi in cui può essere normalmente esposto a forte vento, ad esempio in riva al mare.
- Non installare il condizionatore d'aria in luoghi caratterizzati da produzione di gas sulfurei, ad esempio in località termali.
- Non installare il condizionatore su imbarcazioni o gru mobili.
- Non installare il condizionatore d'aria in atmosfere acide o alcaline (in prossimità di sorgenti calde o in stabilimenti chimici, in luoghi caratterizzati dalla presenza di emissioni derivanti da combustione). In tali condizioni, infatti, si può verificare la corrosione dell'aletta in alluminio e del tubo in rame dello scambiatore di calore.
- Non installare il condizionatore d'aria in presenza di ostacoli (prese d'aria, apparecchi per illuminazione, ecc.) che possono compromettere la fuoriuscita dell'aria. (I flussi d'aria turbolenti possono provocare un calo delle prestazioni o la disattivazione dei dispositivi.)
- Non utilizzare il condizionatore d'aria per altri scopi come la conservazione di cibi, di strumenti di precisione o di oggetti d'arte o in luoghi adibiti all'allevamento di animali o alla coltivazione di piante. (La qualità dei materiali preservati potrebbe deteriorarsi.)
- Non installare il condizionatore sopra un oggetto che non deve bagnarsi. (In presenza di un'umidità dell'80% o superiore, o in caso di intasamento dell'apertura di scarico, si potrebbe verificare la caduta di gocce di condensa.)
- Non installare il condizionatore in luoghi in cui si fa uso intenso di solvente organico.
- Non installare il condizionatore vicino a una porta o finestra esposta all'aria umida esterna. Ciò potrebbe provocare la formazione di condensa sul condizionatore.
- Non installare il condizionatore in luoghi in cui si fa uso frequente di spray speciali.

Fare attenzione al rumore e alle vibrazioni

- Non installare il condizionatore in un luogo in cui il rumore o l'aria calda prodotta dall'unità esterna possa disturbare i vicini.
- Installare il condizionatore d'aria su una base solida e stabile, in modo da impedire fenomeni di risonanza o trasmissione del rumore e delle vibrazioni.
- Se l'unità interna è in funzione, è possibile che le altre unità interne non in funzione emettano qualche suono.

11 Caratteristiche tecniche

Modello	Livello di pressione sonora (dBA)		Peso (kg)
	Raffreddamento	Riscaldamento	
RAV-GM901BTP-E	*	*	41

* Sotto 70 dBA

Informazioni sul prodotto per la progettazione ecocompatibile. (Regulation (EU) 2016/2281)
<http://ecodesign.toshiba-airconditioning.eu/en>

Dichiarazione di conformità

Produttore: **TOSHIBA CARRIER (THAILAND) CO., LTD.**
144 / 9 Moo 5, Bangkadi Industrial Park, Tivanon Road, Tambol Bangkadi,
Amphur Muang, Pathumthani 12000, Thailand

Titolare TCF: TOSHIBA CARRIER EUROPE S.A.S
Route de Thil 01120 Montluel FRANCE

Con la presente si dichiara che l'apparecchio descritto sotto:

Denominazione generica: Condizionatore d'aria

Modello / tipo: RAV-GM901BTP-E

Nome commerciale: Condizionatore d'aria Serie Digital Inverter / Super Digital Inverter

È conforme alle normative della direttiva Macchine (Directive 2006/42/EC) e alle normative che si traspongono in legge nazionale

“Dichiarazione di incorporazione di macchine parzialmente complete”

Questo condizionatore non deve essere usato finché il sistema o l'apparato in cui sarà installato non sarà stato dichiarato conforme alle disposizioni della suddetta direttiva.

NOTA

La validità della presente dichiarazione diventa nulla qualora vengano introdotte delle modifiche che tecniche o operative senza il consenso del produttore.

Toshiba Carrier (Thailand) Co., Ltd.

144 / 9 Moo 5, Bangkadi Industrial Park, Tivanon Road, Tambol Bangkadi, Amphur Muang, Pathumthani 12000, Thailand

1116950293

R32

TOSHIBA

AIRE ACONDICIONADO (TIPO SPLIT)
Manual del propietario

Manual del propietario

Nombre del modelo:

Tipo de conducto oculto

RAV-GM901BTP-E

Para uso comercial

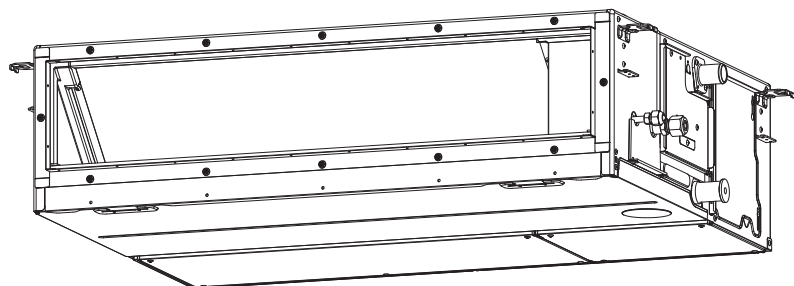

Translated instruction

ADOPCIÓN DE REFRIGERANTE R32

Este aire acondicionado ha adoptado un refrigerante HFC (R32) que no destruye la capa de ozono.

Conforme a EN 60335-1

Este aparato puede ser utilizado por niños mayores de 8 años y por personas que presenten una disminución de sus capacidades físicas, sensoriales o mentales, o no tengan suficiente experiencia y conocimientos, siempre que estén supervisadas o reciban instrucciones para hacer un uso seguro, y además conozcan los peligros que ello conlleva. Se desaconseja que los niños jueguen con el aparato. La limpieza y el mantenimiento del aparato no deberá ser realizada por niños sin la supervisión de un adulto.

Conforme a IEC 60335-1

Este aparato no está diseñado para ser utilizado por personas (incluidos niños) que presenten una disminución de sus capacidades físicas, sensoriales o mentales, o no tengan suficiente experiencia y conocimientos, a menos que estén supervisadas o reciban instrucciones de su uso por parte de una persona que se responsabilice de su seguridad. Los menores deberán ser supervisados para impedir que jueguen con el aparato.

Contenido

1	Precauciones de seguridad.....	3
2	Nombre de los componentes	7
3	Control remoto con cable.....	8
4	Utilización correcta	9
5	Funcionamiento del temporizador.....	10
6	Modo de ahorro de energía	11
7	Mantenimiento	11
8	Resolución de problemas.....	12
9	Operaciones y rendimiento	13
10	Instalación.....	14
11	Especificaciones	14

Gracias por haber adquirido este aparato de aire acondicionado Toshiba.
 Lea atenta y completamente estas instrucciones que contienen información importante conforme a la Directiva de Maquinaria (Directive 2006/42/EC), y asegúrese de entenderlas bien.
 Cuando haya leído estas instrucciones, guárdelas en un lugar seguro junto con el Manual de instrucciones suministrado con el producto.



Denominación genérica: Aire acondicionado

Definición de instalador cualificado o técnico cualificado

El aparato de aire acondicionado deberá ser instalado, mantenido, reparado y desechado por un instalador cualificado o por una persona de servicio cualificada. Cuando se tenga que hacer cualquiera de estos trabajos, acuda a un instalador cualificado o a un técnico cualificado para que lo haga por usted. Un instalador cualificado o una persona de servicio cualificada es un agente con las cualificaciones y conocimientos descritos en la tabla de abajo.





Agente	Cualificaciones y conocimientos que debe tener el agente
Instalador cualificado	<ul style="list-style-type: none"> El instalador cualificado es una persona que se dedica a la instalación, mantenimiento, traslado y retirada de los aparatos de aire acondicionado fabricados por Toshiba Carrier Corporation. Dicha persona habrá recibido formación relativa a la instalación, mantenimiento, traslado y retirada de aparatos de aire acondicionado fabricados por Toshiba Carrier Corporation, o, de otro modo, habrá sido instruida en dichas operaciones por otra u otras personas que hayan recibido formación en la materia y que por tanto posean amplios conocimientos relativos a dichas operaciones. El instalador cualificado que esté autorizado para realizar los trabajos eléctricos propios de la instalación, traslado y retirada poseerá las cualificaciones relativas a dichos trabajos eléctricos, de conformidad con la legislación local vigente, y habrá recibido formación relativa a las tareas eléctricas a realizar en los aparatos de aire acondicionado fabricados por Toshiba Carrier Corporation, o, de otro modo, habrá sido instruido en dichas tareas por otra u otras personas que hayan recibido formación en la materia y que por tanto posean amplios conocimientos relativos a dichas operaciones. El instalador cualificado que esté autorizado para realizar los trabajos de canalización y manejo del refrigerante propios de la instalación, traslado y retirada poseerá las cualificaciones relativas a dichos trabajos de canalización y manejo del refrigerante, de conformidad con la legislación local vigente, y habrá recibido formación relativa a las tareas de canalización y uso del refrigerante a realizar en los aparatos de aire acondicionado fabricados por Toshiba Carrier Corporation, o, de otro modo, habrá sido instruido en dichas tareas por otra u otras personas que hayan recibido formación en la materia y que por tanto posean amplios conocimientos relativos a dichas operaciones. El instalador cualificado que esté autorizado para trabajar en alturas habrá recibido formación relativa a la realización de trabajos en altura con los aparatos de aire acondicionado fabricados por Toshiba Carrier Corporation, o, de otro modo, habrá sido instruido en dichas tareas por otra u otras personas que hayan recibido formación en la materia y que por tanto posean amplios conocimientos relativos a dichos trabajos.
Técnico cualificado	<ul style="list-style-type: none"> La persona de mantenimiento cualificado es una persona que se dedica a la instalación, reparación, mantenimiento, traslado y retirada de los aparatos de aire acondicionado fabricados por Toshiba Carrier Corporation. Dicha persona habrá recibido formación relativa a la instalación, reparación, mantenimiento, traslado y retirada de aparatos de aire acondicionado fabricados por Toshiba Carrier Corporation, o, de otro modo, habrá sido instruida en dichas operaciones por otra u otras personas que hayan recibido formación en la materia y que por tanto posean amplios conocimientos relativos a dichas operaciones. La persona de mantenimiento cualificada que esté autorizada para realizar los trabajos eléctricos propios de la instalación, reparación, traslado y retirada poseerá las cualificaciones relativas a dichos trabajos eléctricos, de conformidad con la legislación local vigente, y habrá recibido formación relativa a las tareas eléctricas a realizar en los aparatos de aire acondicionado fabricados por Toshiba Carrier Corporation, o, de otro modo, habrá sido instruida en dichas tareas por otra u otras personas que hayan recibido formación en la materia y que por tanto posean amplios conocimientos relativos a dichas operaciones. La persona de mantenimiento cualificada que esté autorizada para realizar los trabajos de canalización y manejo del refrigerante propios de la instalación, reparación, traslado y retirada poseerá las cualificaciones relativas a dichos trabajos de canalización y manejo del refrigerante, de conformidad con la legislación local vigente, y habrá recibido formación relativa a las tareas de canalización y uso del refrigerante a realizar en los aparatos de aire acondicionado fabricados por Toshiba Carrier Corporation, o, de otro modo, habrá sido instruida en dichas tareas por otra u otras personas que hayan recibido formación en la materia y que por tanto posean amplios conocimientos relativos a dichas operaciones. La persona de mantenimiento cualificada que esté autorizada para trabajar en alturas habrá recibido formación relativa a la realización de trabajos en altura con los aparatos de aire acondicionado fabricados por Toshiba Carrier Corporation, o, de otro modo, habrá sido instruida en dichas tareas por otra u otras personas que hayan recibido formación en la materia y que por tanto posean amplios conocimientos relativos a dichos trabajos.

Estas precauciones de seguridad describen cuestiones importantes relativas a la seguridad para evitar que los usuarios u otras personas sufran lesiones o haya daños a la propiedad. Lea completamente este manual después de comprender los contenidos de abajo (significados de indicaciones), y asegúrese de seguir la descripción.





Indicación	Significado de indicación
 ADVERTENCIA	El texto dispuesto de esta manera indica que no cumplir las directrices en la advertencia podría dar como resultado daños corporales graves (*1) o la pérdida de la vida si el producto es manipulado de manera inadecuada.
 PRECAUCIÓN	El texto dispuesto de esta manera indica que no cumplir las directrices en la advertencia podría dar como resultado lesiones leves (*2) o daños (*3) a la propiedad si el producto es manipulado de manera inadecuada.

- *1: Daños corporales graves indica la pérdida de la visión, quemaduras, descarga eléctrica, fractura de huesos, envenenamiento y otras lesiones que deje secuelas y requiera una hospitalización o un tratamiento de larga duración como paciente externo.
- *2: Lesión leve indica lesión, quemaduras, descarga eléctrica y otras lesiones que no requieran hospitalización o tratamiento de larga duración como paciente externo.
- *3: Daño a la propiedad indica daño que se extiende a edificios, efectos personales, y mascotas.

SIGNIFICADOS DE SÍMBOLOS VISUALIZADOS EN LA UNIDAD

	ADVERTENCIA (Riesgo de incendio)	Esta marca es sólo para el refrigerante R32. El tipo de refrigerante está escrito en la placa de la unidad exterior. En caso de que el tipo de refrigerante sea R32, esta unidad utiliza un refrigerante inflamable. Si se escapa refrigerante y entra en contacto con el fuego o la parte térmica, creará gas nocivo y existe riesgo de incendio.
		Lea atentamente del MANUAL DEL PROPIETARIO antes de la operación.
		El personal de servicio está obligado a leer atentamente el MANUAL DEL PROPIETARIO y el MANUAL DE INSTALACIÓN antes de la operación.
		Hay más información disponible en el MANUAL DEL PROPIETARIO, MANUAL DE INSTALACIÓN y similares.

■ Indicaciones de advertencia en la unidad de aire acondicionado

Indicación de advertencia	Descripción
 <p>WARNING ELECTRICAL SHOCK HAZARD Disconnect all remote electric power supplies before servicing.</p>	<p>ADVERTENCIA PELIGRO DE DESCARGA ELÉCTRICA Desconecte todos los suministros eléctricos remotos antes de hacer reparaciones.</p>
 <p>WARNING Moving parts. Do not operate unit with grille removed. Stop the unit before the servicing.</p>	<p>ADVERTENCIA Piezas móviles. No utilice la unidad con la rejilla retirada. Pare la unidad antes de hacer reparaciones.</p>
 <p>CAUTION High temperature parts. You might get burned when removing this panel.</p>	<p>PRECAUCIÓN Piezas de alta temperatura. Al retirar este panel podría quemarse.</p>
 <p>CAUTION Do not touch the aluminum fins of the unit. Doing so may result in injury.</p>	<p>PRECAUCIÓN No toque las lamas de aluminio de la unidad. De hacerlo, podría sufrir lesiones personales.</p>
 <p>CAUTION BURST HAZARD Open the service valves before the operation, otherwise there might be the burst.</p>	<p>PRECAUCIÓN PELIGRO DE ROTURA Abra las válvulas de servicio antes de la operación, de lo contrario podrían producirse roturas.</p>

1 Precauciones de seguridad

El fabricante no se hará responsable de ningún daño causado por la falta de observación de las descripciones de este manual.

ADVERTENCIA

Generalidades

- Lea atentamente este Manual del propietario antes de poner en marcha el aparato de aire acondicionado. Debe recordar muchos datos importantes relacionados con el funcionamiento general la unidad.
- Solicite que el distribuidor o un profesional realice la instalación. Sólo un instalador calificado (*1) puede realizar la instalación del acondicionador de aire. Si lo instala una persona no calificada puede provocar problemas como incendios, descargas eléctricas, lesiones, fugas de agua, ruidos y vibraciones.
- A la hora de rellenar o cambiar el refrigerante, no utilice un refrigerante distinto del especificado. De lo contrario, se podría generar una presión excesivamente alta en el ciclo de refrigeración, pudiendo ocasionar un fallo o explosión del producto o lesiones corporales.
- Lugares donde el ruido de funcionamiento de la unidad exterior puede provocar inconvenientes. (Especialmente en la divisoria con un vecino, instale el acondicionador de aire teniendo en cuenta el ruido.)
- Este aparato está destinado a ser utilizado por usuarios expertos o formados en tiendas, industria ligera o para uso comercial por parte de personas no expertas.

Transporte y almacenamiento

- Utilice zapatos con punteras, guantes y vestimenta de protección para transportar el aparato de aire acondicionado.
- No agarre las bandas que rodean la caja del embalaje para transportar la unidad de aire acondicionado. Podría lesionarse en caso de rotura de las bandas.
- Antes de apilar las cajas de cartón para el almacenamiento o transporte, tenga en cuenta las indicaciones de precaución que

aparecen impresas en dichos embalajes. De no seguirse dichas precauciones, la pila de cajas podría caerse.

- La unidad de aire acondicionado se debe transportar en condiciones de estabilidad adecuadas. Si alguna pieza del producto estuviera rota, póngase en contacto con el distribuidor.
- Cuando la unidad de aire acondicionado se deba transportar con las manos, deberán hacerlo dos o más personas.

Instalación

- Sólo un instalador cualificado (*1) o una persona de servicio cualificada (*1) tiene permitido realizar el trabajo eléctrico del aparato de aire acondicionado. Este trabajo no deberá hacerlo, bajo ninguna circunstancia, una persona que no esté cualificada, ya que si el trabajo se hace mal, existe el peligro de que se produzcan descargas eléctricas y / o fugas eléctricas.
- Una vez finalizados los trabajos de instalación, pídale al instalador que le explique las posiciones del disyuntor. En el caso de que se haya producido un problema con el aparato de aire acondicionado, desconecte el disyuntor y póngase en contacto con una persona de mantenimiento.
- Si se instala la unidad en una habitación pequeña, tome las medidas apropiadas para impedir que el refrigerante sobrepase la concentración límite aunque tuviera fugas. Consulte al distribuidor donde adquirió el aparato de aire acondicionado cuando ponga en práctica las medidas.
La acumulación de refrigerante altamente concentrado puede provocar un accidente por falta de oxígeno.
- No instale el aparato de aire acondicionado en un lugar donde pueda estar expuesto a un gas combustible. Si hay fugas de gas combustible y éste se concentra alrededor de la unidad, podría producirse un incendio.
- Utilice las piezas compradas por separado especificadas por la empresa. El uso de productos no especificados puede provocar un incendio, descargas eléctricas, fugas de agua u otros problemas. La instalación debe ser realizada por un profesional.
- Confirme que se realice la conexión a tierra correctamente.

Funcionamiento

- Antes de abrir la rejilla de admisión de la unidad interior o el panel de servicio de la unidad exterior, ponga el disyuntor en la posición OFF. Si no se pone el disyuntor en la posición OFF se puede producir una descarga eléctrica al tomar las piezas interiores. Sólo un instalador cualificado (*1) o una persona de servicio cualificada (*1) tiene permitido retirar la rejilla de admisión de la unidad interior o el panel de servicio de la unidad exterior y hacer el trabajo necesario.
- Dentro del aparato de aire acondicionado hay zonas de alto voltaje y piezas giratorias. Debido al peligro de descargas eléctricas o de que sus dedos u otros objetos físicos queden atrapados en las piezas giratorias, no retire el panel de servicio de la unidad exterior. Cuando se requieran trabajos que conlleven la retirada de estas piezas, póngase en contacto con un instalador cualificado (*1) o un técnico cualificado (*1).
- No mueva ni repare ninguna unidad usted mismo. Dado que en el interior de la unidad hay alta tensión, podría recibir una descarga eléctrica al retirar la cubierta y la unidad principal.
- El uso de una plataforma de más de 50 cm de altura para limpiar el filtro de la unidad interior o para realizar otros trabajos similares constituye un trabajo en alturas. Para evitar el peligro de caída de la plataforma y posibles lesiones físicas mientras se trabaja en alturas, este tipo de trabajo no debe ser realizado por personas no cualificadas. Cuando sea necesario realizar este tipo de trabajo, no lo realice usted mismo; en su lugar, acuda a un instalador cualificado (*1) o a un técnico cualificado (*1) para que lo haga por usted.
- No toque la aleta de aluminio de la unidad exterior. Si lo hace puede lesionarse usted mismo. Si fuese necesario tocar la aleta, no la toque usted mismo; en su lugar, póngase en contacto con un instalador cualificado (*1) o una persona de mantenimiento cualificada.
- No se suba encima ni coloque objetos encima de la unidad exterior. Usted o los objetos pueden caerse de la unidad exterior y provocar lesiones.
- No ponga ningún aparato de combustión en un lugar expuesto directamente al aire procedente del aparato de aire acondicionado, de lo contrario, la combustión no sería perfecta.

- Ventile la habitación de manera suficiente cuando se utilice el aparato de aire acondicionado en el mismo lugar que un aparato de combustión. Una mala ventilación puede ocasionar la falta de oxígeno.
- Ventile la habitación suficientemente si el aparato de aire acondicionado se utiliza en una habitación cerrada. Una mala ventilación puede ocasionar la falta de oxígeno.
- No se exponga directamente a una corriente de aire frío durante un lapso prolongado y evite el frío excesivo. Si lo hiciera podría deteriorar su estado físico y enfermarse.
- No inserte los dedos ni una varilla en la toma o la descarga de aire.
De lo contrario podría lesionarse ya que el ventilador gira a alta velocidad dentro de la unidad.
- Consulte al proveedor del acondicionador de aire si la refrigeración y la calefacción no funcionan correctamente ya que la causa podría ser una fuga de refrigerante. Confirme los detalles de la reparación con personal de servicio calificado (*1) cuando la reparación incluya una carga de refrigerante adicional.
- Apague el aparato de aire acondicionado y desactive el disyuntor antes de realizar la limpieza. De lo contrario podría lesionarse ya que el ventilador gira a alta velocidad dentro de la unidad.

Reparación

- Si hubiera algún problema en el aparato de aire acondicionado (por ejemplo, cuando aparece una visualización de error, hay olor a quemado, se oyen ruidos anormales, el aparato de aire acondicionado no refrigera ni calienta o hay fugas de agua), no lo toque: desconecte antes el disyuntor y póngase en contacto con una persona de servicio calificada (*1). Tome medidas (colocando un aviso de "Fuera de servicio" cerca del disyuntor, por ejemplo) para asegurar que la alimentación no se conecte antes de que llegue el técnico calificado (*1). Si se continúa utilizando la unidad de aire acondicionado con la anomalía, los problemas mecánicos podrían generar otras complicaciones o provocar descargas eléctricas u otro tipo de problemas.

- Si la rejilla del ventilador está dañada, no se dirija a la unidad exterior: desconecte el disyuntor y póngase en contacto con una persona de mantenimiento calificada (*1) para que la repare. No ponga el disyuntor en la posición ON hasta después de terminar las reparaciones.
- Si hay peligro de caída de las unidades interiores, no se acerque a la unidad interior: desconecte el disyuntor y póngase en contacto con un instalador calificado (*1) o una persona de mantenimiento calificada (*1) para que le reacondicionen la unidad. No conecte el disyuntor hasta que se haya reparado la unidad.
- Si hay peligro de vuelco de las unidades exteriores, no se acerque a la unidad exterior: desconecte el disyuntor y póngase en contacto con un instalador calificado (*1) o una persona de mantenimiento calificada (*1) para que realice las mejoras o reparaciones pertinentes. No conecte el disyuntor hasta que se hayan realizado las mejoras o reparaciones.
- No modifique los productos. Tampoco desarme ni modifique las piezas. Podría provocar un incendio, descarga eléctrica o lesiones.

Traslado

- Si se va a trasladar el aparato de aire acondicionado, no lo traslade usted mismo; en su lugar, póngase en contacto con un instalador calificado (*1) o una persona de mantenimiento calificada (*1). Si el aparato de aire acondicionado no se traslada correctamente, se pueden producir descargas eléctricas y / o un incendio.

⚠ PRECAUCIÓN

Para desconectar el dispositivo de la fuente de alimentación.

- Este aparato debe estar conectado a la fuente de alimentación mediante un conmutador con una separación entre los contactos de al menos **3 mm**.

Debe utilizarse un fusible de instalación (se pueden utilizar fusibles de todos los tipos) para la línea de suministro de energía eléctrica de este aparato de aire acondicionado.

Instalación

- Disponga correctamente la manguera de desagüe para un drenaje perfecto. Un drenaje inadecuado puede provocar un encharcamiento de agua en el interior de la vivienda, así como daños en el mobiliario.
- Conecte el aparato de aire acondicionado a una toma de corriente exclusiva con el voltaje especificado; de lo contrario, la unidad podría estropearse o provocar un incendio.
- Confirme que la unidad exterior esté fija en su base. De lo contrario la unidad podría caerse o provocar otro tipo de accidente.

Funcionamiento









- No utilice el aparato de aire acondicionado con finalidades especiales como preservar alimentos, instrumentos de precisión, objetos de arte, reproducción de animales, en vehículos, embarcaciones.
- No toque ningún interruptor con las manos mojadas; de lo contrario, podría recibir una descarga eléctrica.
- Si el aparato de aire acondicionado no va a utilizarse durante un período de tiempo prolongado, desconecte el interruptor principal (o disyuntor) por seguridad.
- Para obtener un rendimiento óptimo del aparato de aire acondicionado, utilícelo dentro del rango de la temperatura de funcionamiento especificada en las instrucciones. De lo contrario, podría producirse un funcionamiento erróneo o fugas de agua de la unidad.

- Evite que caiga líquido en el interior del control remoto. No derrame zumo, agua ni otro tipo de líquido sobre él.
- No lave el acondicionador de aire. De lo contrario, podrían producirse descargas eléctricas.
- Revise si la base de instalación y el resto del equipo presentan deterioro después de un lapso prolongado de funcionamiento. Si no toma las medidas necesarias la unidad podría caerse y provocar lesiones.
- No deje pulverizadores inflamables ni otro tipo de material inflamable cerca del acondicionador de aire ni pulverice aerosoles inflamables directamente sobre él. Podría incendiarse.
- Apague el aparato de aire acondicionado y desactive el disyuntor antes de realizar la limpieza. De lo contrario podría lesionarse ya que el ventilador gira a alta velocidad dentro de la unidad.
- Solicite al distribuidor que realice la limpieza del acondicionador de aire. Si limpia el acondicionador de aire de manera incorrecta, podría dañar las piezas plásticas, el aislamiento de las piezas eléctricas u otras y provocar un funcionamiento erróneo. En el peor de los casos, podría provocar fugas de agua, descargas eléctricas, emisión de humo o incendios.
- No coloque un recipiente con agua, como un florero, sobre la unidad. Podría ingresar agua en la unidad y deteriorar el aislamiento eléctrico provocando descargas eléctricas.

(*1) Consulte la “Definición de instalador cualificado o técnico cualificado”

■ Información sobre el transporte, manipulación y almacenamiento de los embalajes de cartón

◆ Ejemplos de indicaciones impresas en los embalajes de cartón

Símbolo	Descripción	Símbolo	Descripción
	Mantener seco		No dejar caer
	Frágil		No colocar tumbado
	Altura de apilamiento (En este caso se pueden apilar 6 embalajes de cartón)		No caminar sobre este embalaje de cartón
	Este lado hacia arriba		No pisar
	Manejar con cuidado		

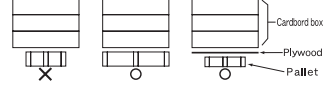
Otras precauciones	Descripción
 <p>Caution Injury possibility. Don't handle with packing band, or may get injured in case of broken band.</p>	<p>PRECAUCIÓN</p> <p>Posibilidad de lesiones físicas. No lo maneje sujetándolo por las cintas de embalaje o podría sufrir lesiones físicas en caso de rotura de una cinta.</p>
<p>Stacking notice.</p> <p>In case that cardboard boxes protrude out of pallet when stacking, lay a 10mm thick plywood over the pallet.</p> 	<p>Aviso sobre apilamiento.</p> <p>En caso de que los embalajes sobresalgan del palé al apilarlas, coloque una placa de contrachapado de 10 mm de grosor sobre el pallet.</p>

2 Nombre de los componentes

■ Unidad interior

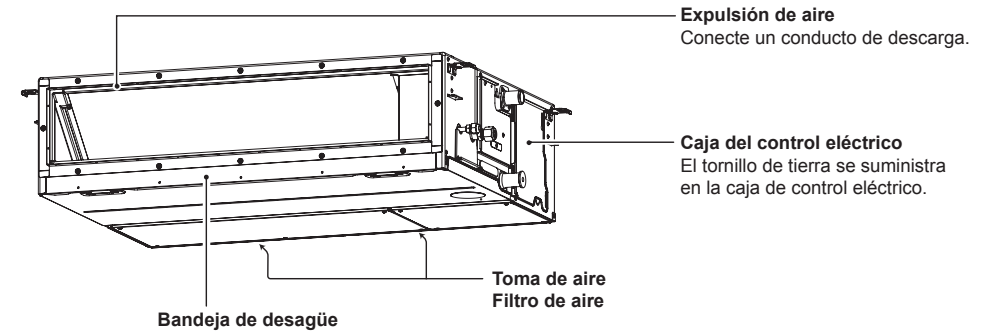

■ Unidad exterior (El diseño varía en función de la unidad exterior. La siguiente ilustración muestra un ejemplo.)

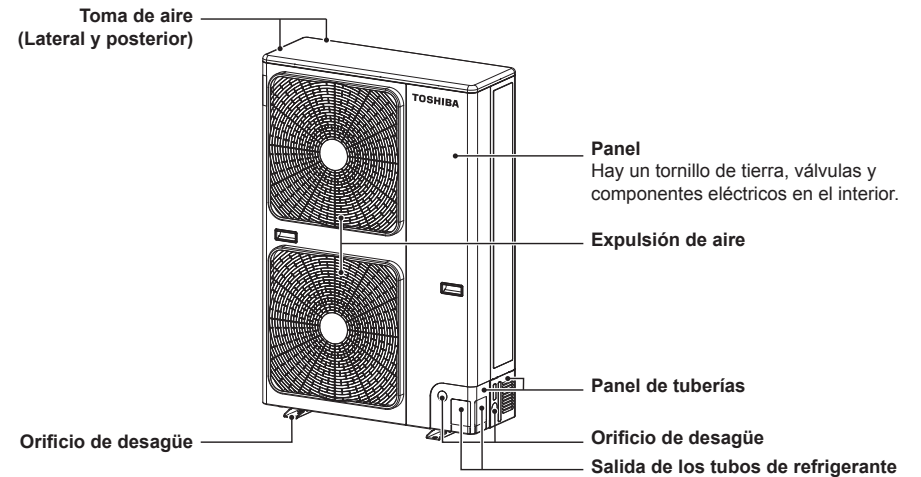

3 Control remoto con cable

Este control remoto puede controlar el funcionamiento de hasta 8 unidades interiores.



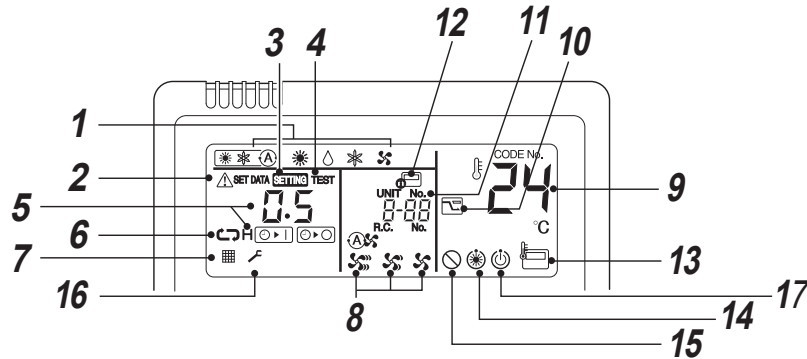
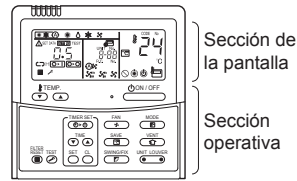

■ Sección de la pantalla

En la ilustración de pantalla siguiente se muestran todos los iconos. Cuando la unidad esté en funcionamiento, sólo se mostrarán los iconos pertinentes.

- Al encender el disyuntor de fugas por primera vez, **SETTING** parpadeará en la parte de la pantalla del control remoto.
 - Mientras el icono siga parpadeando, el modelo se estará confirmando automáticamente.
- Espera hasta que haya desaparecido el icono **SETTING** para utilizar el control remoto.



- 1 Modo de funcionamiento**
Muestra el modo de operación seleccionado.
- 2 Indicador Error**
Aparece cuando el dispositivo de protección está en funcionamiento, o cuando hay errores.
- 3 Indicador SETTING**
Aparece durante la programación del temporizador o cualquier otro ajuste.
- 4 Indicador de ejecución de TEST**
Aparece al ejecutar una prueba de funcionamiento.
- 5 Indicador del temporizador**
Muestra el tiempo de temporizador seleccionado. Cuando se produce un error, aparece un código de error.
- 6 Indicador del modo de temporizador**
Muestra el modo de temporizador seleccionado.

- 7 Indicador de filtro**
Recordatorio para limpiar el filtro de aire.
- 8 Indicador de la velocidad del ventilador**
Se muestra el modo de velocidad del ventilador seleccionado.
(Automático) 
(Alto) 
(Media) 
(Bajo) 
- 9 Indicador de temperatura ajustada**
Muestra el ajuste de temperatura seleccionado.
- 10 Indicador de modo de ahorro de energía**
Limita la velocidad (capacidad) del compresor para ahorrar energía.

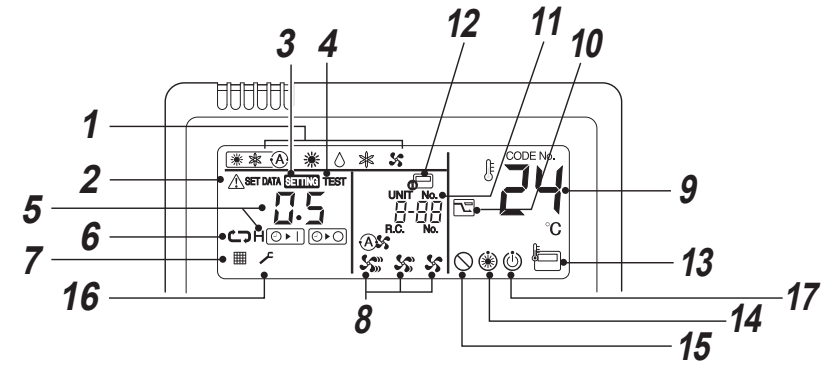









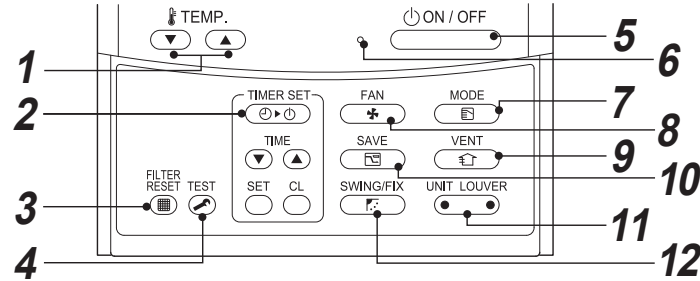

- 11 Indicador UNIT No.**
Se muestra el número de la unidad interior seleccionada.
También se muestra el número de la unidad interior o exterior en la cual ha ocurrido el error.
- 12 Indicador de control central**
Aparece cuando el aparato de aire acondicionado se utiliza con control central combinado con un control remoto de control central.
Si el control remoto está deshabilitado por el sistema de control central, el símbolo  parpadeará.
Bloquea el funcionamiento con los botones.
Incluso si pulsa el botón ON / OFF, MODE o TEMP. y el funcionamiento con los botones está bloqueado.
(Los ajustes realizados por el control remoto varían en función del modo de control central. Para obtener más información al respecto, consulte el Manual del propietario del control remoto de control central).
- 13 Indicador del sensor del control remoto**
Aparece cuando el sensor del control remoto está en funcionamiento.
- 14 Indicador Precalentamiento**
Aparece cuando se ha activado el modo de calefacción o se ha iniciado el ciclo de desescarche.
Mientras este icono está en pantalla, el ventilador interior se detiene.
- 15 Indicador de ausencia de función**
Aparece cuando la función solicitada no está disponible en ese modelo.
- 16 Pantalla de servicio**
- 17 Pantalla de listo para funcionar**
Esta pantalla aparece en algunos modelos.





■ Sección operativa

Pulse el botón correspondiente para seleccionar la función deseada.

El control guarda los comandos en memoria y después de la configuración inicial no es necesario realizar ajustes adicionales a menos que se desee hacer cambios. El aparato de aire acondicionado se puede manejar pulsando el botón .



- 1 Botón  (botón de ajuste de temperatura)**
Ajusta el punto de consigna.
Seleccione el punto de consigna que desee pulsando  o .
- 2 Botón  (botón de ajuste de temperatura)**
Utilícelo para programar el temporizador.
- 3 Botón  (botón de reposición de filtro)**
Reposiciona la visualización de después de la limpieza del filtro.
- 4 Botón  (botón de prueba)**
Utilícelo sólo para tareas de mantenimiento. (No pulse este botón durante el funcionamiento normal del aparato de aire acondicionado).
- 5 Botón **
Al pulsar el botón, se enciende el aire acondicionado y, si lo vuelve a pulsar, éste se para.
Cuando pare el aire acondicionado, se parará también la luz de funcionamiento y desaparecerán todos los indicadores.
- 6 Piloto de funcionamiento**
Se ilumina con una luz verde cuando la unidad está encendida.
A pesar de que parpadea cuando se pone en funcionamiento el dispositivo de protección u ocurre un problema.
- 7 Botón  (botón de modo de funcionamiento)**
Selecciona el modo operativo deseado.
- 8 Botón  (botón de velocidad del ventilador)**
Selecciona la velocidad deseada del ventilador.

- 9 Botón  (botón de ventilación)**
Utilícelo cuando se haya conectado un kit de ventilación forzada (no suministrado).
Si aparece  en el control remoto cuando se pulsa este botón, no se ha conectado ningún kit de ventilación.
- 10 Botón  (operación de ahorro de energía)**
Utilícelo para iniciar el modo de ahorro de energía.
- 11 Botón  (botón de selección de unidad / deflector)**
Selecciona un número de unidad (a la izquierda) y un número de lama (a la derecha).
UNIT:
Selecciona una unidad interior cuando se ajusta la dirección del aire utilizando un solo control remoto para controlar varias unidades interiores.
LOUVER:
Ninguna función.
- 12 Botón  (botón de dirección de lama / oscilación)**
Ninguna función.

OPCIÓN:

Sensor del control remoto

Generalmente, el sensor de la unidad interior mide la temperatura. También se puede medir la temperatura de los alrededores del control remoto.
Para obtener más información, póngase en contacto con el distribuidor al que adquirió el aparato de aire acondicionado.

4 Utilización correcta

Observe los siguientes pasos la primera vez que se utilice el aparato de aire acondicionado o cuando se haya modificado la configuración.

Los ajustes se guardan en la memoria y se muestran siempre que se enciende la unidad o al pulsar el botón .

■ Preparación

- Cuando se conecte el disyuntor, se activarán la secciones indicadoras en la pantalla del control remoto.
- * **Tras haber conectado el disyuntor, el control remoto no aceptará ningún comando durante 1 minuto aproximadamente. No se trata de ningún problema.**

REQUISITOS

Cuando vuelva a encender el aparato de aire acondicionado tras haber estado mucho tiempo inactivo, conecte el disyuntor al menos 12 horas antes de usar el aparato de aire acondicionado.

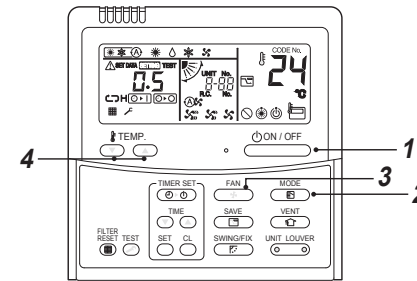

- 3 Seleccione la velocidad del ventilador con el botón .**
Con cada pulsación, la pantalla de indicadores cambiará en el orden siguiente.

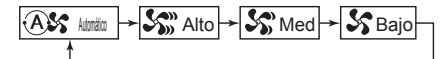

- Cuando el ventilador esté en “Auto”, su velocidad se ajusta en función de la diferencia entre las temperaturas del punto de ajuste y de la habitación.
- En la operación de calefacción, si la temperatura de la habitación no se eleva lo suficiente con la velocidad “Low”, seleccione la operación “Med.” o “High”.
- El sensor de temperatura mide la temperatura del aire de retorno en la unidad interior, que puede diferir de la temperatura de la habitación en función de las condiciones de instalación.
La temperatura de ajuste es la temperatura objetivo de la habitación.
(“Auto” no puede seleccionarse en el modo de ventilador.)



- 4 Seleccione la temperatura del punto de ajuste mediante los botones “TEMP. ” o “TEMP. .**

Detenido

Pulse el botón .

La luz de funcionamiento se apaga y el aparato de aire acondicionado se detiene.

Inicio

- 1 Pulse el botón .**
La luz de funcionamiento se enciende y el aparato de aire acondicionado empieza a funcionar.
- 2 Seleccione un modo de funcionamiento con el botón .**
Con cada pulsación, la pantalla de indicadores cambiará en el orden siguiente.

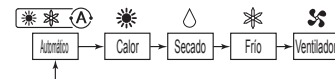

NOTA

Cambio automático

- Durante el modo automático, la unidad selecciona el modo de funcionamiento (refrigeración, calefacción o solo ventilador) en función de la temperatura de ajuste seleccionada por el usuario.
- Si el modo Auto no le resulta cómodo, puede seleccionar las condiciones deseadas manualmente.

Calefacción

- Si se necesita calefacción, la unidad empezará a funcionar aproximadamente entre 3 y 5 minutos después de que se haya seleccionado el modo.
- Una vez se haya detenido el funcionamiento en modo calefacción, el fan puede seguir activo durante aproximadamente 30 segundos.
- Cuando la temperatura ambiente alcanza la temperatura ajustada, la unidad exterior se para y el ventilador de la unidad prosigue a una velocidad sumamente baja.
- En el modo desescarche, el ventilador se para con el fin de evitar descargas de aire frío. ("❄️" Aparece el precalentamiento).

Cuando se intenta reiniciar el funcionamiento tras una parada

- Cuando intente reiniciar el aparato de aire acondicionado inmediatamente después de una parada, recuerde que éste no responderá hasta transcurridos aproximadamente 3 minutos, para proteger el compresor.

■ FUNCIONAMIENTO A 8°C (Para precalentamiento de objetos)

Este aparato de aire acondicionado puede controlar la temperatura de calefacción en unos 8°C en modo de calefacción.

La calefacción a 8°C requiere ajustes desde el control remoto. Póngase en contacto con el instalador o el distribuidor para conocer los ajustes adecuados al manual de instalación de la unidad interior.

Inicio

1. Ajuste la temperatura mostrada en 18°C en el modo de calefacción. Para ello, pulse el botón TEMP. (▼).
2. Ajuste la temperatura mostrada en 8°C. Para ello, pulse el botón TEMP. (▼) durante, al menos, 4 segundos.

Detenido

1. Ajuste la temperatura mostrada en 18°C. Para ello, pulse el botón TEMP. (▲).
 - El aparato de aire acondicionado volverá al modo HEAT normal. Seleccione la temperatura que desee y el modo de funcionamiento.

NOTA

- La temperatura de descarga de aire es inferior a la del funcionamiento de calefacción normal.
- La posibilidad de distribuir uniformemente el calor en la habitación depende de la ubicación de instalación del control remoto.
- En función de las condiciones de instalación o del tamaño de la habitación, tal vez no se pueda lograr una temperatura ambiente de 8°C.
- La configuración de la velocidad del ventilador está disponible durante la operación de calefacción a 8°C. La calefacción a 8°C se cancelará en los casos siguientes.
 - Si se detiene el funcionamiento con el botón (ON/OFF).
 - Si se selecciona otro modo de funcionamiento con el botón (MODE).
 - Si se modifica el ajuste de temperatura o el modo de funcionamiento, o bien si se inicia / detiene el modo de funcionamiento con el mando a distancia inalámbrico o con el control remoto central.
- Cuando se utiliza este modo de funcionamiento, se recomienda seguir un horario de funcionamiento adecuado y que personal de mantenimiento examine el aparato cada cierto tiempo.

5 Funcionamiento del temporizador

Hay tres modos de temporizador disponibles: (Es posible configurarlo hasta 168 horas.)

- Temporizador de desconexión : La unidad se para cuando se alcanza la hora fijada.
- Temporizador de repetición de apagado : La unidad se para diariamente cuando se alcanza la hora fijada.
- Temporizador de conexión : La unidad se pone en marcha cuando se alcanza la hora fijada.

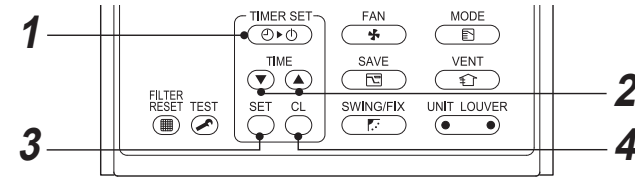

Inicio

1. Pulse el botón (TIMER SET). El modo de temporizador cambia cada vez que se pulsa el botón.



- (SETTING) y el indicador del temporizador parpadean.
2. Pulse (TIME) para seleccionar la "hora fijada".
 - Cada vez que pulsa el botón (▲), la hora fijada aumenta en 0,5 hr (30 minutos). Si se ajusta una hora superior a 24 horas para el temporizador, este se puede ajustar en incrementos de 1 hr. El máximo tiempo que se puede ajustar es 168 horas (7 días). El control remoto muestra la hora fijada con las horas (entre 0,5 y 23,5 horas) (*) o el número de días y las horas (24 horas o más) (**), tal como se indica a continuación.
 - Cada vez que se pulsa el botón (▼), la hora fijada disminuye en 0,5 hr (30 minutos) (0,5 - 23,5 horas) o 1 hr (24 - 168 horas).

Ejemplo de pantalla del control remoto

- 23,5 horas (*)



- 34 horas (**)



Número de días Hora

1d muestra 1 día (24 horas).

10h muestra 10 horas. (Total 34 horas)

3. Pulse el botón (SET). El icono (SETTING) desaparece y, a continuación, se enciende el indicador de la hora, y los indicadores (▶|) o (▶|) parpadean. (Cuando el temporizador de conexión está activado, los iconos de hora y de conexión del temporizador (▶|) permanecen como iconos y los demás desaparecerán).
4. Cancele el funcionamiento del temporizador. Pulse el botón (ON/OFF). Desaparecerá el indicador del temporizador.

NOTA

- Cuando se detiene el funcionamiento del sistema al alcanzarse la hora programada en el temporizador, el Temporizador de repetición de apagado permite reanudar el funcionamiento pulsando el botón (ON/OFF) y detiene el funcionamiento después de que la hora del temporizador alcance la hora programada.
- Si pulsa (SWING/FIX) mientras la función de desconexión del temporizador del aparato de aire acondicionado está activa, la indicación de la función del temporizador desaparecerá de nuevo durante unos 5 segundos. Esto es normal y se debe al procesamiento del control remoto.



6 Modo de ahorro de energía

El modo de ahorro de energía permite ahorrar energía limitando la corriente máxima utilizada para la capacidad de calefacción o refrigeración y que la unidad puede generar.

Pulse el botón  durante el funcionamiento.

- El aparato de aire acondicionado entra en modo de ahorro de energía.
-  aparecerá en la pantalla.

El modo de ahorro de energía permanece activo hasta que se cancela.

Para cancelar el modo de ahorro de energía, vuelva a pulsar el botón  .
 desaparecerá.

■ Para configurar los ajustes de ahorro de energía

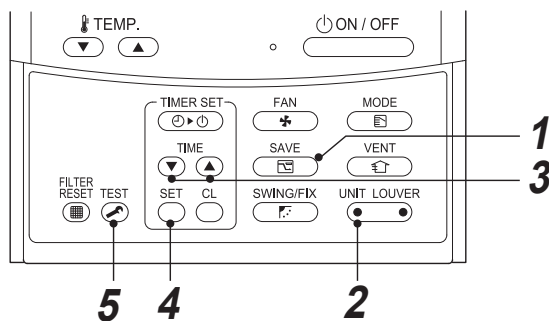

1 Pulse el botón  durante, al menos, 4 segundos con el aparato de aire acondicionado parado.  parpadeará.

2 Pulse  (parte izquierda del botón) para seleccionar la unidad interior que quiere ajustar.
 • Cada vez que se pulse el botón los UNIT No., cambiarán en el orden siguiente:

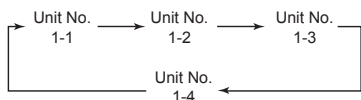

El ventilador de la unidad seleccionada entra en funcionamiento.

3 Pulse los botones TIME   para ajustar la configuración del nivel de energía.

- Cada vez que pulse el botón, el nivel de alimentación cambiará en un 1% dentro del rango 100% - 50%.
- El ajuste de fábrica es 75%.

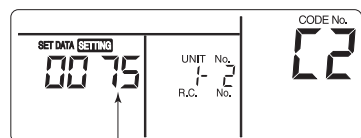

Ajuste del nivel de energía en modo de ahorro de

4 Pulse el botón  .

5 Pulse el botón  para completar la configuración.

NOTA

- Si se utilizan otros aparatos eléctricos al mismo tiempo, se recomienda utilizar el modo de ahorro de energía para no activar el disyuntor. Evidentemente, también se puede utilizar el modo de ahorro de energía para utilizar menos energía.
- El modo de ahorro de energía consume menos energía, pero no consigue calentar / refrigerar la habitación igual que en el modo normal. (La corriente máxima está limitada aproximadamente a un 75% (ajuste de fábrica) del modo normal).
- Para configurar los ajustes de ahorro de energía, consulte "Para configurar los ajustes de ahorro de energía" en la sección Modo de ahorro de energía.
- Incluso durante el inicio / parada, el cambio de modos de funcionamiento o si se resetea la unidad durante el modo de ahorro de energía, éste se conservará hasta la siguiente operación.



7 Mantenimiento

⚠ ADVERTENCIA

La limpieza del filtro de aire y de las piezas sueltas del filtro de aire puede resultar peligroso si la unidad está instalada a cierta altura; por lo tanto, asegúrese de solicitar la realización de esta tarea a un instalador cualificado o a una persona de mantenimiento cualificada. No intente hacerlo usted mismo.

▼ Limpieza de los filtros de aire

Los filtros de aire atascados reducen el rendimiento de la refrigeración y de la calefacción.

- 1) Si aparece  en el control remoto, deberá limpiar los filtros de aire.
- 2) Una vez finalizada la limpieza de los filtros de aire, pulse el botón  .
 desaparecerá.

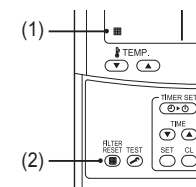

◆ Cuando no se utilice durante mucho tiempo

1. Realice el funcionamiento del ventilador durante un par de horas para secar el interior.
2. Pulse el botón  en el control remoto para detener el funcionamiento y desconecte el disyuntor.
3. Limpie los filtros de aire y luego instálelos.

◆ Antes de la temporada de refrigeración

Limpie la bandeja colectora.

- Consulte al distribuidor al que le compró el producto.
 (El desagüe no funciona si la bandeja de desagüe o los conductos de ventilación están atascados. En algunos casos, el drenaje podría desbordarse y mojar la pared o el piso. En algunos casos, el drenaje podría desbordarse y mojar la pared o el piso.)

◆ ¡Realice comprobaciones periódicas!

- Si la unidad se utiliza durante mucho tiempo, las piezas se pueden deteriorar y provocar un funcionamiento erróneo o un drenaje incorrecto del agua de deshumidificación en función del calor, la humedad o el polvo.
- Además del mantenimiento habitual, es recomendable que haga que el distribuidor al que le compró la unidad la revise y se ocupe del mantenimiento.

NOTA

Para preservar el medioambiente, se recomienda encarecidamente que las unidades interior y exterior del aparato de aire acondicionado se limpien y conserven regularmente para garantizar un funcionamiento eficaz de la unidad. Si el aparato de aire acondicionado se utiliza durante mucho tiempo, es recomendable llevar a cabo un mantenimiento periódico (una vez al año). Además, se debe comprobar el exterior de la unidad para detectar posible oxidación o arañazos. Para quitarlos, basta con utilizar un producto antioxidante, si es necesario. Como pauta general, si una unidad interior funciona durante 8 horas o más diariamente, se deben limpiar las unidades interior y exterior como mínimo una vez cada 3 meses. Póngase en contacto con un profesional para llevar a cabo los trabajos de limpieza y mantenimiento. Aunque es un gasto que debe asumir el propietario, este mantenimiento ayuda a prolongar la vida útil del producto. Si las unidades interior y exterior no se limpian regularmente, los resultados serán bajo rendimiento, congelación, fugas de agua e incluso un fallo del compresor.

▼ Lista de mantenimiento

Pieza	Unidad	Comprobar (visualmente / auditivamente)	Mantenimiento
Intercambiador de calor	Interior / exterior	Acumulación de polvo / suciedad, arañazos	Limpiar el intercambiador de calor cuando se bloquee.
Motor del ventilador	Interior / exterior	Ruidos	Tomar las medidas necesarias si se escuchan ruidos extraños.
Filtro	Interior	Polvo / suciedad, avería	<ul style="list-style-type: none"> Limpiar el filtro con agua si está sucio. Reemplazarlo por uno nuevo si está dañado.
Ventilador	Interior	<ul style="list-style-type: none"> Vibraciones, equilibrio Polvo / suciedad, aspecto 	<ul style="list-style-type: none"> Reemplazar el ventilador si aparecen vibraciones o se altera el equilibrio. Cepillar o limpiar el filtro con agua cuando esté sucio.
Toma de aire / rejillas de descarga	Interior / exterior	Polvo / suciedad, arañazos	Fijarlas o reemplazarlas si están averiadas o deformadas.
Bandeja de desagüe	Interior	Acumulación de polvo / suciedad, contaminación de drenaje	Limpiar la bandeja de desagüe y comprobar que tiene inclinación descendente para permitir el drenaje.
Panel decorativo, lamas	Interior	Polvo / suciedad, arañazos	Limpiarlo cuando esté sucio o aplicar recubrimiento de reparación.
Exterior	Exterior	<ul style="list-style-type: none"> Óxido, deterioro exterior del aislante Deterioro / separación del aislante 	Aplicar recubrimiento reparador.

8 Resolución de problemas

Compruebe los puntos que se describen a continuación antes de solicitar reparaciones.

		Síntoma	Causa
No es un fallo.	Unidad exterior	<ul style="list-style-type: none"> Sale aire frío blanco, tipo neblina o agua. A veces se escucha ruido de fuga de aire. Se oye un ruido al encender la unidad. 	<ul style="list-style-type: none"> El ventilador de la unidad exterior se detiene automáticamente y realiza la operación de descongelamiento. La válvula solenoidal funciona cuando se inicia o se detiene el descongelamiento. La unidad exterior se está preparando para funcionar.
	Unidad interior	<ul style="list-style-type: none"> A veces se oye un silbido. 	<ul style="list-style-type: none"> Cuando comienza, durante o inmediatamente después de que se detenga el funcionamiento de la unidad, se escucha un sonido como de agua circulando y el sonido de funcionamiento puede ser mayor durante un par de minutos posteriores al inicio. Se trata del sonido de circulación del refrigerante o de drenaje del deshumidificador.
		<ul style="list-style-type: none"> Se escucha un ligero repiqueteo. El aire de descarga huele de una forma rara. 	<ul style="list-style-type: none"> Es el sonido de la ligera expansión y contracción del intercambiador de calor o de otras piezas debido al cambio de temperatura. Distintos olores, como los de paredes, alfombras, ropa, cigarrillos o cosméticos, impregnan el aparato de aire acondicionado.
Compruebe nuevamente.	<ul style="list-style-type: none"> La unidad no funciona. 		<ul style="list-style-type: none"> ¿Ha habido un apagón? ¿Ha saltado el disyuntor? ¿Ha saltado el disyuntor? ¿Se ha activado el dispositivo de protección? (El indicador de funcionamiento y \mathcal{L} en el control remoto parpadean).
	La habitación no se enfría o no se calienta.		<ul style="list-style-type: none"> ¿Están obstruidas la entrada o la descarga de aire de la unidad exterior? ¿Se encuentra abierta alguna puerta o ventana? ¿Está el filtro obstruido con polvo? ¿El volumen de aire está ajustado como "Bajo" o el modo de funcionamiento está ajustado como "Fan" (ventilador)? ¿Es adecuada la temperatura configurada?

Si hay algo extraño incluso después de haber comprobado lo anterior, detenga la unidad, desconecte el disyuntor y comuníquese el número del producto y los síntomas al distribuidor al que le compró el producto. No intente reparar la unidad por su cuenta, ya que es peligroso. Si se muestra el indicador de comprobación (por ej. EQ , FB , HQ) en la pantalla LCD del control remoto, comuníquese también sus detalles al distribuidor.

Si sucediera cualquiera de lo siguiente, detenga de inmediato la unidad, desconecte el disyuntor y póngase en contacto con el distribuidor al que le compró el producto.

- El interruptor no funciona correctamente.
- El disyuntor salta con frecuencia.
- Sin quererlo, ha depositado un objeto extraño o agua en el interior.
- La unidad no se puede poner en marcha incluso después de haber retirado la activación del dispositivo de protección.
- Se han encontrado otras situaciones extrañas.

■ Consulta y comprobación de problemas

Cuando se produzca un problema en el aire acondicionado, el código de verificación y el N° de UNIDAD interior aparece en la parte de la pantalla del mando a distancia.

Sólo se visualiza el código de verificación durante la operación. Si la pantalla desaparece, el aire acondicionado funciona según la siguiente "confirmación de registro de código de verificación" para la confirmación.

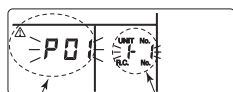

Código de verificación N° de UNIDAD interior en el que ocurrió un problema

■ Confirmación de registro de código de verificación

Cuando se produzca un problema en el acondicionador de aire, el registro de código de verificación se puede confirmar con el siguiente procedimiento.

(El registro de código de control se almacena en memoria hasta 4 códigos de verificación). El registro de estado de funcionamiento y condición de parada puede confirmarse.

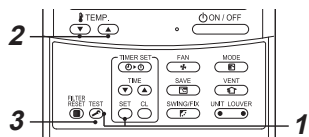

1 Si mantiene pulsados los botones **SET** y **TEST** a la vez durante al menos 4 segundos, aparecerá la pantalla siguiente.

Si se muestra **⚡**, el modo entra en el modo de registro de código de verificación.

- [01: Orden de registro de código de verificación] se muestra en el n° de CÓDIGO.
- [Código de verificación] se muestra en COMPROBAR.
- [Dirección de la unidad interior en el que se produjo un problema] aparece en n° de unidad.

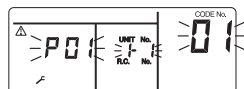

2 Cada pulsación del botón **TEMP** usado para seleccionar temperatura, el registro de código de control almacenado en la memoria se muestra en orden.

Los números en n° de CÓDIGO indica el n° de CÓDIGO [01] (último) → [04] (más antiguo).

REQUISITOS

No pulsar el botón **CL** porque se borrará todo el registro de código de verificación de la unidad interior.

3 Después de realizar la comprobación, pulse el botón **ON/OFF** para volver a la pantalla normal.

9 Operaciones y rendimiento

▼ Comprobaciones previas al funcionamiento

- Compruebe que el cable de tierra no esté cortado ni desconectado
- Compruebe que el filtro de aire está instalado.
- Conecte el disyuntor 12 horas o antes de que comience el funcionamiento.

▼ Función de protección de 3 minutos

La función de protección de 3 minutos evita que el aparato de aire acondicionado se ponga en marcha durante los 3 primeros minutos después de que se encienda el interruptor de suministro eléctrico (o disyuntor) para reiniciar el aparato de aire acondicionado.

▼ Corte del suministro eléctrico

- Un corte de suministro eléctrico durante el funcionamiento detendrá la unidad por completo.
- Para reiniciar el funcionamiento, pulse el botón ON / OFF en el control remoto.
- Una tormenta o un teléfono inalámbrico que funcione en la proximidad puede provocar un funcionamiento incorrecto de la unidad. Apague el interruptor de suministro eléctrico principal o disyuntor y, a continuación, enciéndalo de nuevo. Pulse el botón ON / OFF en el control remoto para reiniciar.

▼ Operación de descongelamiento

Si la unidad exterior se congela durante el funcionamiento de calefacción, se iniciará el desescarche automáticamente (durante un período comprendido entre los 2 y los 10 minutos) para mantener la capacidad de calefacción.

- Los ventiladores de las unidades interior y exterior se detendrán durante el funcionamiento del modo desescarche.
- Durante la operación de descongelamiento, el agua descongelada se drenará desde la placa inferior de la unidad exterior.

▼ Capacidad de calefacción

Durante la operación de calefacción, el calor se absorbe desde el exterior y se introduce en la habitación. Este método de calefacción se conoce como sistema de la bomba de calor. Cuando la temperatura exterior es demasiado baja, se recomienda utilizar otro aparato de calefacción junto con el aparato de aire acondicionado.

▼ Condiciones de funcionamiento del aparato de aire acondicionado

Para un rendimiento óptimo, utilice el aparato de aire acondicionado de acuerdo con las siguientes condiciones de temperatura:

Operación de refrigeración	Temperatura exterior	: -15°C a 46°C (Temperatura de la válvula seca)
	Temperatura ambiente	: 21°C a 32°C (Temperatura de la válvula seca), 15°C to 24°C (Temperatura de la válvula húmeda)
	PRECAUCIÓN	Humedad relativa del ambiente: inferior al 80%. Si el aparato de aire acondicionado funciona en condiciones más extremas, puede que la superficie de la unidad forme condensación.
Operación de calefacción	Temperatura exterior	: -15°C a 15°C (Temperatura de la válvula húmeda)
	Temperatura ambiente	: 15°C a 28°C (Temperatura de la válvula seca)

Si el aparato de aire acondicionado se utiliza fuera de las condiciones mencionadas, las funciones de protección de seguridad pueden ser útiles.

10 Instalación

No instale el aparato de aire acondicionado en las siguientes ubicaciones

- No instale el sistema de aire acondicionado a menos de 1 m de distancia de un televisor, un equipo de música o una radio. Si la unidad se instala en tal lugar, el sonido que emite el aparato de aire acondicionado afectará al funcionamiento de estos aparatos.
- No instale el aparato de aire acondicionado junto a un dispositivo de alta frecuencia (una máquina de coser, un aparato profesional de masajes, etc.); de lo contrario, el aparato de aire acondicionado podría funcionar de manera incorrecta.
- No instale el aparato de aire acondicionado en lugares donde haya polvo de hierro u otro metal. Si el polvo de hierro u otro metal se adhiriese o recolectase en el interior del aparato de aire acondicionado, podría encenderse espontáneamente y provocar un incendio.
- No instale el aparato de aire acondicionado en un lugar húmedo o graso, o en una ubicación donde se genere vapor, hollín o gas corrosivo.
- No instale el aparato de aire acondicionado en un lugar con elevado contenido salino, como una zona costera.
- No instale el aparato de aire acondicionado en un lugar donde se utilicen grandes cantidades de aceite para maquinaria.
- No instale el aparato de aire acondicionado en un lugar donde esté expuesto a fuertes vientos, como en una zona costera.
- No instale el aparato de aire acondicionado en un lugar donde se genere gas sulfuroso, como un balneario.
- No instale el aparato de aire acondicionado en una embarcación o en una grúa móvil.
- No instale el aparato de aire acondicionado en entornos ácidos o alcalinos (en zonas con géiseres o cerca de fábricas de componentes químicos, o si hay emisiones de combustión en la cercanía). Podría aparecer corrosión en el aluminio y en el tubo de cobre del intercambiador de calor.
- No instale el aparato de aire acondicionado cerca de obstáculos (tubos de ventilación, equipamiento de iluminación, etc.) que interfieran con el aire de distribución. (El caudal turbulento podría afectar al rendimiento o desactivar ciertos dispositivos).
- No utilice el aparato de aire acondicionado con finalidades especiales como preservar alimentos, instrumentos de precisión, objetos de arte, para la reproducción de animales o el crecimiento de plantas transplantadas a macetas, etc. (Podría degradar la calidad de los materiales importantes).
- No instale el aparato de aire acondicionado sobre objetos que no puedan mojarse. (La condensación podría salir en forma de goteo de la unidad interior con humedades del 80% o superiores, o si se bloquea el puerto de desagüe.)
- No instale el aparato de aire acondicionado en lugares en los que se utilicen disolventes orgánicos.
- No instale el aparato de aire acondicionado cerca de puertas o ventanas sometidas a aire exterior húmedo. Podría formarse condensación en el aparato de aire acondicionado.
- No instale el aparato de aire acondicionado en lugares en los que se utilicen aspersores especiales con frecuencia.

Preste atención al ruido y a las vibraciones

- No instale el sistema de aire acondicionado donde el ruido de la unidad exterior o el aire caliente de la salida de aire moleste a los vecinos.
- Instale el aparato de aire acondicionado sobre una base sólida y estable, que evite la transmisión de resonancias, del ruido provocado por el funcionamiento de la unidad y de vibraciones.
- Si una unidad interior está funcionando, podría escucharse un ligero ruido en el resto de unidades interiores que no están funcionando.

11 Especificaciones

Modelo	Nivel de presión de sonido (dBA)		Peso (kg)
	Refrigeración	Calefacción	
RAV-GM901BTP-E	*	*	41

* Por debajo de 70 dBA

Información de requisitos de diseño ecológico. (Regulation (EU) 2016/2281)
<http://ecodesign.toshiba-airconditioning.eu/en>

Declaración de conformidad

Fabricante: **TOSHIBA CARRIER (THAILAND) CO., LTD.**
144 / 9 Moo 5, Bangkadi Industrial Park, Tivanon Road, Tambol Bangkadi,
Amphur Muang, Pathumthani 12000, Thailand

Titular del TCF: TOSHIBA CARRIER EUROPE S.A.S
Route de Thil 01120 Montluel FRANCE

Por la presente declara que la maquinaria descrita a continuación:

Denominación genérica: Aire acondicionado

Modelo / tipo: RAV-GM901BTP-E

Nombre comercial: Aparato de aire acondicionado de la serie Digital Inverter / Super Digital Inverter

Cumple con las provisiones de la Directiva Maquinaria (Directive 2006/42/EC) y las normas que se transponen a la ley nacional.

“Declaración de incorporación de cuasi máquinas”

No se debe poner en servicio antes de que se declare que la maquinaria en la que se va a incorporar cumple con las disposiciones de esta Directiva (cuando corresponda).

NOTA

Esta declaración pierde su validez si se introducen modificaciones técnicas u operacionales sin el consentimiento del fabricante.

Toshiba Carrier (Thailand) Co., Ltd.

144 / 9 Moo 5, Bangkadi Industrial Park, Tivanon Road, Tambol Bangkadi, Amphur Muang, Pathumthani 12000, Thailand

1116950293

R32

TOSHIBA

AR CONDICIONADO (TIPO SPLIT)
Manual do Proprietário

Unidade interior

Nome do modelo:

Tipo Condução Embutida

RAV-GM901BTP-E

Para utilização comercial

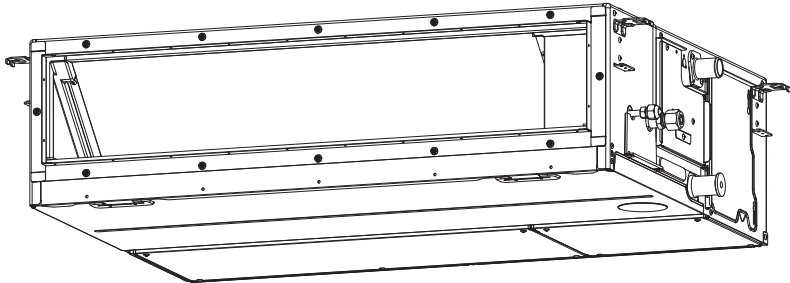

Translated instruction

ADOÇÃO DO REFRIGERANTE R32

Este aparelho de ar condicionado adotou um refrigerante HFC (R32) que não destrói a camada de ozono.

Em conformidade com EN 60335-1

Este aparelho pode ser utilizado por crianças com idades a partir dos 8 anos e pessoas com capacidades físicas, sensoriais e mentais reduzidas ou falta de experiência e conhecimentos, se lhes tiver sido facultada supervisão ou instruções relativamente à utilização do aparelho de forma segura e conhecimento dos perigos envolvidos. As crianças não podem brincar com este aparelho. A limpeza e a manutenção não devem ser realizadas por crianças sem supervisão.

Em conformidade com IEC 60335-1

Este aparelho não se destina a ser utilizada por pessoas (incluindo crianças) com capacidades físicas, sensoriais ou mentais reduzidas ou falta de experiência e conhecimentos, exceto se lhes for dada supervisão ou instruções relativamente à utilização do aparelho por parte de uma pessoa responsável pela sua segurança. As crianças devem ser supervisionadas para garantir que não brincam com o aparelho.

Índice

1	Precauções de segurança	3
2	Nomes das peças	7
3	Controlador remoto com fio.....	8
4	Utilização correcta	9
5	Operação do temporizador.....	10
6	Modo de poupança de energia.....	11
7	Manutenção	11
8	Localização e solução de problemas	12
9	Operações e desempenho.....	13
10	Instalação	14
11	Especificações	14

Obrigado por ter adquirido este ar condicionado Toshiba.
 Leia cuidadosamente estas instruções que contêm informações importantes em conformidade com a Directiva da Maquinaria (Directive 2006/42/EC), e certifique-se de que as compreende.
 Após a leitura destas instruções, assegure-se de que as guarda num local seguro, junto com o Manual de Instalação fornecido com o seu produto.



Denominação genérica: Ar Condicionado

Definição de Instalador Qualificado ou de Técnico de Assistência Qualificado

O ar condicionado deve ser instalado, mantido, reparado e eliminado por um instalador qualificado ou um técnico de assistência qualificado. Quando for necessário efectuar qualquer um destes trabalhos, peça a um instalador qualificado ou a um técnico de assistência qualificado para efectuar estes trabalhos. Um instalador qualificado ou um técnico de assistência qualificado é um agente com as qualificações e os conhecimentos descritos na tabela abaixo.





Agente	Qualificações e conhecimentos necessários do agente
Instalador qualificado	<ul style="list-style-type: none"> O instalador qualificado é uma pessoa que instala, dá manutenção a, muda de lugar e remove os ares condicionados fabricados pela Toshiba Carrier Corporation. Esta pessoa deve ter formação para instalar, dar manutenção a, mudar de lugar e remover ares condicionados fabricados pela Toshiba Carrier Corporation ou, como alternativa, deve ter sido instruída nessas operações por parte de indivíduos com a formação devida e, portanto, que adquiriram todo o conhecimento relacionado com estas operações. O instalador qualificado que tem permissão para levar a cabo as ligações eléctricas envolvidas na instalação, deslocação e remoção tem as qualificações necessárias para realizar essas tarefas conforme estipulado pelas leis e regulamentos locais, sendo uma pessoa que fez formação nas matérias relacionadas com trabalho eléctrico nos ares condicionados fabricados pela Toshiba Carrier Corporation ou, como alternativa, que foi instruída nessas matérias por parte de indivíduos com a formação devida e, portanto, que adquiriram todo o conhecimento relacionado com este trabalho. O instalador qualificado que tem permissão para realizar as tarefas de manuseamento do refrigerante e de instalação das tubagens envolvidas na instalação, deslocação e remoção dos aparelhos tem as qualificações necessárias para o manuseamento do refrigerante e a instalação das tubagens conforme estipulado pelas leis e regulamentos locais, sendo uma pessoa que fez formação nas matérias relacionadas com o manuseamento de refrigerante e a instalação de tubagens nos ares condicionados fabricados pela Toshiba Carrier Corporation ou, como alternativa, que foi instruída nessas matérias por parte de indivíduos com a formação devida e, portanto, que adquiriram todo o conhecimento relacionado com estas tarefas. O instalador qualificado, a quem é permitido trabalhar em altura, foi formado em matérias relacionadas com o trabalho em altura com ares condicionados fabricados pela Toshiba Carrier Corporation ou, como alternativa, foi instruído nessas matérias por indivíduos com a formação devida e, portanto, que adquiriram todo o conhecimento relacionado com este trabalho.
Técnico de assistência qualificado	<ul style="list-style-type: none"> O técnico de assistência qualificado é uma pessoa que instala, repara, dá manutenção a, muda de lugar e remove os ares condicionados fabricados pela Toshiba Carrier Corporation. Esta pessoa deve ter formação para instalar, reparar, dar manutenção a, mudar de lugar e remover ares condicionados fabricados pela Toshiba Carrier Corporation ou, como alternativa, deve ter sido instruído nessas operações por parte de indivíduos com a formação devida e, portanto, que adquiriram todo o conhecimento relacionado com estas operações. O técnico de assistência qualificado que tem permissão para levar a cabo as ligações eléctricas envolvidas na instalação, reparação, deslocação e remoção tem as qualificações necessárias para realizar essas tarefas conforme estipulado pelas leis e regulamentos locais, sendo uma pessoa que fez formação nas matérias relacionadas com trabalho eléctrico nos ares condicionados fabricados pela Toshiba Carrier Corporation ou, como alternativa, que foi instruída nessas matérias por parte de indivíduos com a formação devida e, portanto, que adquiriram todo o conhecimento relacionado com este trabalho. O técnico de assistência qualificado que tem permissão para realizar as tarefas de manuseamento do refrigerante e de instalação das tubagens envolvidas na instalação, reparação, deslocação e remoção dos aparelhos tem as qualificações necessárias para o manuseamento do refrigerante e a instalação das tubagens conforme estipulado pelas leis e regulamentos locais, sendo uma pessoa que fez formação nas matérias relacionadas com o manuseamento de refrigerante e a instalação de tubagens nos ares condicionados fabricados pela Toshiba Carrier Corporation ou, como alternativa, que foi instruída nessas matérias por parte de indivíduos com a formação devida e, portanto, que adquiriram todo o conhecimento relacionado com estas tarefas. O técnico de assistência qualificado, a quem é permitido trabalhar em altura, foi formado em matérias relacionadas com o trabalho em altura com ares condicionados fabricados pela Toshiba Carrier Corporation ou, como alternativa, foi instruído nessas matérias por indivíduos com a formação devida e, portanto, que adquiriram todo o conhecimento relacionado com este trabalho.

Estas precauções de segurança descrevem assuntos importantes relativos à segurança para evitar danos nos utilizadores ou outras pessoas e danos à propriedade. Leia este manual depois de entender os conteúdos abaixo (significados das indicações) e certifique-se de seguir a descrição.





Indicação	Significado da indicação
 ADVERTÊNCIAS	Texto definido desta forma indica que a falha no cumprimento das instruções no aviso poderia resultar em lesões corporais graves (*1) ou perda de vidas se o produto for manuseado incorretamente.
 ATENÇÃO	Texto definido desta forma indica que a falha no cumprimento das instruções no aviso poderia resultar em lesões ligeiras (*2) ou danos na propriedade (*3) se o produto for manuseado incorretamente.

- *1: Danos corporais graves indicam perda de visão, lesões, queimaduras, choque eléctrico, fratura óssea, envenenamento e outras lesões que deixam efeitos posteriores e requerem hospitalização ou tratamento prolongado como paciente em ambulatório.
 *2: Ferimento leve indica ferimentos, queimaduras, choques eléctricos e outras lesões que não necessitam de hospitalização ou tratamento a longo prazo em ambulatório.
 *3: Danos à propriedade indica danos que se estendem a edifícios, utensílios domésticos, animais domésticos e animais de estimação.

SIGNIFICADOS DOS SÍMBOLOS APRESENTADOS NA UNIDADE

	ADVERTÊNCIAS (Risco de incêndio)	Esta marcação é apenas para o refrigerante R32. O tipo de refrigerante está escrito na placa de identificação da unidade exterior. No caso do tipo desse refrigerante ser R32, esta unidade usa um refrigerante inflamável. Se o refrigerante tiver uma fuga e entrar em contacto com fogo ou peças de aquecimento, criará gases nocivos e há risco de incêndio.
	Leia o MANUAL DO PROPRIETÁRIO cuidadosamente antes da utilização.	
	Os técnicos de manutenção são obrigados a ler atentamente o MANUAL DO PROPRIETÁRIO e o MANUAL DE INSTALAÇÃO antes da utilização.	
	Estão disponíveis mais informações no MANUAL DO PROPRIETÁRIO , MANUAL DE INSTALAÇÃO e similares.	

■ Indicações de aviso na unidade condicionadora de ar

Indicação de aviso	Descrição
 <p>WARNING ELECTRICAL SHOCK HAZARD Disconnect all remote electric power supplies before servicing.</p>	<p>ADVERTÊNCIAS PERIGO DE CHOQUE ELÉCTRICO Desligue todas as fontes de alimentação eléctrica remotas antes de uma operação de assistência.</p>
 <p>WARNING Moving parts. Do not operate unit with grille removed. Stop the unit before the servicing.</p>	<p>ADVERTÊNCIAS Peças rotativas. Não utilize a unidade com a grelha retirada. Pare a unidade antes de uma operação de assistência.</p>
 <p>CAUTION High temperature parts. You might get burned when removing this panel.</p>	<p>ATENÇÃO Peças com elevadas temperaturas. Pode queimar-se quando retirar este painel.</p>
 <p>CAUTION Do not touch the aluminum fins of the unit. Doing so may result in injury.</p>	<p>ATENÇÃO Não toque nas palhetas de alumínio da unidade. Caso contrário, poderá ferir-se.</p>
 <p>CAUTION BURST HAZARD Open the service valves before the operation, otherwise there might be the burst.</p>	<p>ATENÇÃO PERIGO DE EXPLOÇÃO Abra as válvulas de serviço antes de utilizar o equipamento, caso contrário, pode ocorrer uma explosão.</p>

1 Precauções de segurança

O fabricante não assumirá nenhuma responsabilidade por danos causados pela não observação das descrições dadas neste manual.

ADVERTÊNCIAS

Geral

- Leia atentamente o Manual do Utilizador antes de ligar o ar condicionado. Deverá ter em atenção alguns aspectos importantes para o funcionamento diário.
- Solicite a instalação ao revendedor ou a um instalador profissional. Somente um instalador qualificado (*1) é capaz de instalar um aparelho de ar condicionado. Se uma pessoa não qualificada instalar o ar condicionado, o aparelho pode criar problemas como fogo, choque eléctrico, ferimentos, vazamento de água, ruído e vibração.
- Não use qualquer refrigerante diferente do especificado para complemento ou substituição. Caso contrário, pode ocorrer pressão anormalmente elevada no ciclo de refrigeração, que pode resultar em falha ou explosão do produto ou uma lesão em seu corpo.
- Lugares onde o som de funcionamento da unidade exterior possa causar perturbações. (Especialmente na linha de demarcação com um vizinho, instale o ar condicionado levando o ruído em consideração.)
- Este aparelho foi feito para ser utilizado por peritos ou utilizadores treinados, nas lojas, na indústria leve ou para utilização comercial por pessoas leigas.

Transporte e armazenamento

- Para transportar o aparelho de ar condicionado, utilize sapatos com protecção adicional para os dedos, luvas de protecção e outro vestuário de protecção.
- Para transportar o ar condicionado, não segure nas faixas existentes à volta da embalagem de cartão. Pode ferirse, se as faixas se partirem.

- Antes de empilhar as embalagens de cartão para efeitos de armazenamento ou transporte, observe as precauções indicadas nas embalagens. Se não as respeitar, a pilha pode cair.
- O aparelho de ar condicionado deve ser transportado de uma forma estável. Se encontrar qualquer parte do produto quebrada, contacte o seu revendedor.
- Se o aparelho de ar condicionado tiver que ser transportado manualmente, duas ou mais pessoas devem carregá-lo.

Instalação

- Apenas um instalador qualificado (*1) ou um técnico de assistência qualificado (*1) pode efectuar o trabalho eléctrico do ar condicionado. Este trabalho não deve ser efectuado por uma pessoa não qualificada em nenhuma circunstância porque um trabalho executado incorrectamente pode resultar em choques eléctricos e / ou fugas eléctricas.
- Terminado o trabalho de instalação, peça ao instalador que explique as posições do disjuntor. Em caso de ocorrência de algum tipo de problema no ar condicionado, coloque o disjuntor na posição desligada e contacte um técnico de assistência.
- Se instalar a unidade numa sala pequena, tome as medidas adequadas para evitar que o refrigerante exceda o limite de concentração mesmo em caso de vazamentos. Consulte o revendedor a quem adquiriu o condicionador de ar quando implementar as medidas. A acumulação de refrigerante altamente concentrado pode provocar um acidente devido à falta de oxigénio.
- Não instale o ar condicionado num local sujeito a um risco de exposição a um gás combustível. Se ocorrer uma fuga de um gás combustível que se concentre à volta da unidade, pode ocorrer um incêndio.
- Utilize os produtos especificados pela companhia ao comprar peças separadamente. A utilização de produtos não especificados pode resultar em fogo, choque eléctricos, vazamento de água ou outros problemas. Encarregue a instalação a um instalador profissional.
- Certifique-se de que a conexão à terra seja realizada correctamente.

Funcionamento

- Antes de abrir a grelha de entrada da unidade interior ou painel de serviço da unidade exterior, coloque o disjuntor eléctrico na posição OFF. A não colocação do disjuntor eléctrico na posição OFF pode provocar choques eléctricos devido ao contacto com as peças internas. Apenas um instalador qualificado (*1) ou um técnico de assistência qualificado (*1) pode retirar a grelha de entrada da unidade interior ou o painel de serviço da unidade exterior e efectuar os trabalhos necessários.
- No interior do aparelho de ar condicionado, existem áreas de alta tensão e peças rotativas. Devido ao perigo de choques eléctricos ou de seus dedos ou objectos ficarem presos nas peças rotativas, não retire o painel de serviço da unidade exterior. Quando for necessário realizar trabalho que implique a remoção destas peças, contacte um instalador qualificado (*1) ou um técnico de assistência qualificado (*1).
- Não mova ou repare qualquer unidade. Uma vez que existe alta tensão no interior da unidade, pode sofrer um choque eléctrico aquando da remoção da tampa e da unidade principal.
- A utilização de um banco com mais de 50 cm de altura para limpar o filtro da unidade interior ou para realizar outras tarefas semelhantes constitui trabalho em altura. Devido ao perigo de cair do banco e de se magoar ao trabalhar em altura, este tipo de trabalho não deve ser feito por pessoas não qualificadas. Quando for necessário realizar este tipo de trabalho, não o faça você mesmo, mas peça a um instalador qualificado (*1) ou a um técnico de assistência qualificado (*1) que o faça para você.
- Não toque na palheta de alumínio da unidade exterior. Pode ferir-se, se o fizer. Se for necessário tocar na barbatana, não toque você mesmo, mas contacte um instalador qualificado ou um técnico de assistência qualificado (*1).
- Não suba para nem coloque objectos sobre a unidade exterior. Pode cair ou os objectos podem cair da unidade exterior e provocar ferimentos.
- Não coloque nenhum aparelho de combustão num local exposto directamente ao vento do ar condicionado, caso contrário, pode provocar uma combustão imperfeita.

- Quando operar o aparelho de ar condicionado com um aparelho de combustão no mesmo lugar, ventile o ambiente suficientemente. Uma má ventilação pode diminuir o oxigénio.
- Quando o ar condicionado for utilizado numa sala fechada, certifique-se de que esta tem ventilação suficiente. Uma má ventilação pode diminuir o oxigénio.
- Não exponha o seu corpo ao ar frio directamente durante um longo período de tempo e não se esfrie excessivamente. Fazer isso pode deteriorar a sua condição física e afectar a sua saúde.
- Nunca insira os dedos ou um bastão na admissão ou descarga de ar. Fazer isso pode resultar em ferimentos, pois a ventoinha está a girar a alta velocidade dentro do aparelho.
- Consulte a loja onde comprou o ar condicionado se o seu funcionamento (arrefecimento e aquecimento) não estiver adequado, pois a causa pode ser o vazamento do refrigerante. Confirme os detalhes duma eventual reparação com um técnico de assistência qualificado (*1) quando a reparação incluir uma carga adicional de refrigerante.
- Certifique-se de desligar o aparelho de ar condicionado e o disjuntor de circuito antes da limpeza. Caso contrário, isso pode resultar em ferimentos, pois a ventoinha está a girar a alta velocidade dentro do aparelho.

Reparações

- Quando ocorrer algum tipo de problema (como, por exemplo, quando aparecer uma indicação de erro, cheiro a queimado, sons anormais, o aparelho de ar condicionado não arrefecer ou aquecer, ou existir um vazamento de água) no aparelho de ar condicionado, não toque no aparelho de ar condicionado, mas desligue (OFF) o disjuntor de circuito e contacte um técnico de assistência qualificado (*1). Tome as medidas necessárias para garantir que a corrente eléctrica não será ligada (através da colocação do aviso “fora de serviço” junto ao disjuntor de serviço, por exemplo) até chegar o técnico de assistência qualificado (*1). Se continuar a utilizar o aparelho de ar condicionado com problemas, pode aumentar a ocorrência de problemas mecânicos e provocar choques eléctricos ou outros problemas.

- Se a grelha da ventoinha estiver danificada, não se aproxime da unidade exterior, mas desligue (OFF) o disjuntor de circuito e contacte um técnico de assistência qualificado (*1) para proceder à reparação. Não coloque o disjuntor eléctrico na posição ON até ao fim das reparações.
- Se houver o risco de queda da unidade interior, não se aproxime da unidade interior, mas desligue (OFF) o disjuntor de circuito e contacte um instalador qualificado (*1) ou um técnico de assistência qualificado (*1) para voltar a instalar a unidade. Não coloque o disjuntor na posição ligada enquanto a reinstalação não estiver concluída.
- Se houver o risco de tombamento da unidade exterior, não se aproxime da unidade exterior, mas desligue (OFF) o disjuntor de circuito e contacte um instalador qualificado (*1) ou um técnico de assistência qualificado (*1) para fazer os devidos ajustes ou voltar a instalar a unidade. Não coloque o disjuntor na posição ligada enquanto os ajustes ou a reinstalação não estiverem concluídos.
- Não modifi que os produtos. Não desmonte ou modifi que as peças. Isso pode resultar num incêndio, choque eléctrico ou lesão física.

Mudança

- Se tiver de mudar o ar condicionado de lugar, não o faça você mesmo, mas contacte um instalador qualificado (*1) ou um técnico de assistência qualificado (*1). Se não deslocar o ar condicionado como deve ser, pode dar origem a choque eléctrico e / ou incêndio.

⚠ ATENÇÃO

Para desconectar o aparelho da fonte de alimentação principal.

- Este aparelho tem de ser ligado à rede eléctrica através de um interruptor com uma separação de contacto de pelo menos **3 mm**.

Deve utilizar um fusível de instalação (qualquer tipo pode ser utilizado) para a linha de fornecimento de energia deste aparelho de ar condicionado.

Instalação

- Instale o tubo de drenagem para uma drenagem correcta. Uma drenagem inadequada pode causar inundações na casa e molhar a mobília.
- Conecte o aparelho de ar condicionado a um fornecimento de energia exclusivo com a voltagem indicada, caso contrário a unidade poderá avariar-se ou provocar um incêndio.
- Certifique-se de que a unidade exterior esteja fixada na base. Caso contrário, podem ocorrer acidentes como a queda das unidades ou outros problemas.

Funcionamento









- Não utilize este aparelho de ar condicionado para fins especiais, tais como para conservação de alimentos, de instrumentos de precisão, de objectos de arte, para criação de animais de estimação, para garagem de carro, embarcação, etc.
- Não toque nos interruptores com o dedo molhado, caso contrário pode apanhar um choque eléctrico.
- Caso o ar condicionado não seja utilizado durante um longo período de tempo, desligue o interruptor principal ou o disjuntor para segurança.
- Para fazer com que o ar condicionado funcione tal como previsto, opere-o dentro do nível de temperatura especificado nas instruções. Caso contrário, pode causar avarias ou derrames de águas na unidade.

- Evite o derrame de qualquer líquido para dentro do telecomando. Não derrame sumo, água ou qualquer líquido.
- Não lave o ar condicionado. Fazer isso pode resultar em choques eléctricos.
- Verifique se a base de instalação e outros equipamentos não sofreram deteriorações após a utilização durante um longo período de tempo. Deixá-los em más condições pode resultar na queda da unidade e provocar ferimentos.
- Não deixe sprays inflamáveis ou outros materiais inflamáveis perto do ar condicionado, e não borrife um aerossol inflamável directamente sobre o ar condicionado. Isso pode causar um incêndio.
- Certifique-se de desligar o aparelho de ar condicionado e o disjuntor de circuito antes da limpeza. Caso contrário, isso pode resultar em ferimentos, pois a ventoinha está a girar a alta velocidade dentro do aparelho.
- Solicite a limpeza do ar condicionado ao revendedor. Limpar o aparelho de ar condicionado de maneira inadequada pode causar danos às partes de plástico, falha de isolamento das peças eléctricas ou outras peças, e resultar num mau funcionamento. No pior dos casos, isso pode resultar em vazamento de água, choque eléctrico, emissão de fumaça ou fogo.
- Não coloque um recipiente de água como um vaso, por exemplo, sobre o aparelho. A água pode infiltrar-se no aparelho e isso pode causar a deterioração do isolamento eléctrico e resultar em choques eléctricos.

(*1) Consulte a “Definição de Instalador Qualificado ou de Técnico de Assistência Qualificado”.

■ Informações sobre o transporte, manuseamento e armazenamento da embalagem de cartão

◆ Exemplos de indicações na embalagem de cartão

Símbolo	Descrição	Símbolo	Descrição
	Manter seco		Não deixar cair
	Frágil		Não deitar na horizontal
	Altura de empilhamento (6 embalagens podem ser empilhadas neste caso)		Não andar sobre esta embalagem
	Este lado para cima		Não pisar
	Manusear com cuidado		

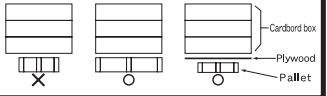
Outras precauções	Descrição
 <div style="border: 1px solid black; padding: 5px; width: fit-content;"> <p>Caution Injury possibility. Don't handle with packing band, or may get injured in case of broken band.</p> </div>	<p>ATENÇÃO</p> <p>Possibilidade de se magoar. Não pegue pela fita de embalagem, pois pode magoar-se se a fita se partir.</p>
<p>Stacking notice.</p> <p>In case that cardboard boxes protrude out of pallet when stacking, lay a 10mm thick plywood over the pallet.</p> 	<p>Aviso de empilhamento.</p> <p>Caso as embalagens se sobressaíam da paleta quando forem empilhadas, coloque um contraplacado de 10 mm de espessura sobre a paleta.</p>

2 Nomes das peças

■ Unidade interior

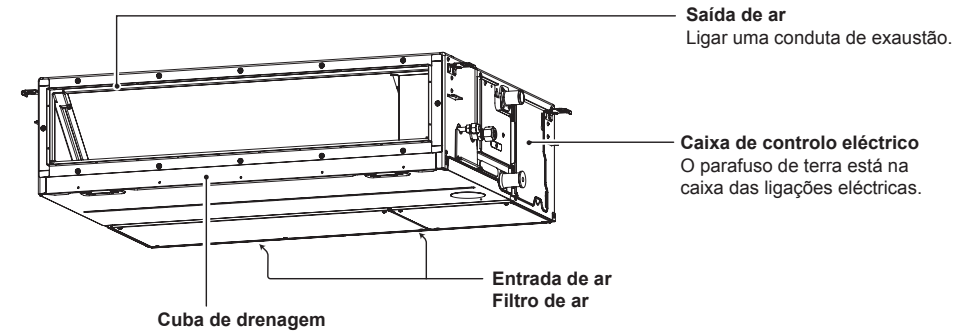

■ Unidade exterior (O desenho varia dependendo da unidade exterior. A ilustração a seguir mostra um exemplo.)

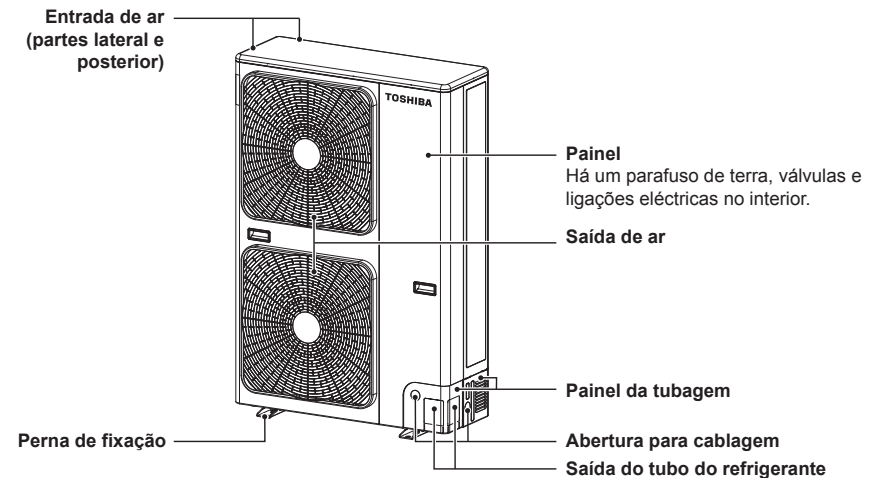

3 Controlador remoto com fio

Este controlador remoto pode controlar o funcionamento de até 8 unidades interiores.

■ Secção do visor

Na ilustração do visor abaixo, todos os ícones estão apresentados. Quando a unidade estiver a funcionar, apenas aparecem os ícones relevantes.

- Quando o disjuntor de fuga é ligado pela primeira vez, o indicador **SETTING** pisca no visor do controlador remoto.
- Enquanto este ícone estiver a piscar, o modelo está a ser automaticamente confirmado. Aguarde até o ícone **SETTING** desaparecer para poder utilizar o controlador remoto.

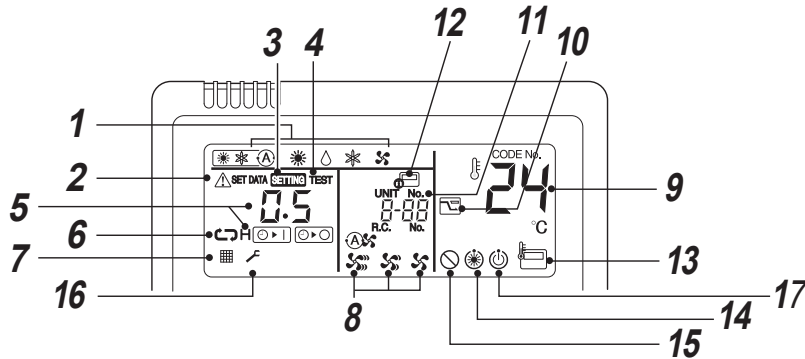
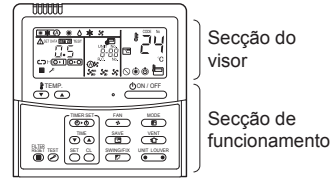

- 1 Modo de funcionamento**
Aparece o modo de funcionamento seleccionado.
- 2 Indicador de Erro**
Aparece durante o funcionamento do dispositivo de protecção ou quando ocorre um erro.
- 3 Indicador de SETTING**
Aparece durante a configuração do temporizador ou de outras definições.
- 4 Indicador TEST**
Aparece durante a execução de um teste.
- 5 Indicador do temporizador**
A hora do temporizador seleccionado é visualizada.
Aparece o código de erro quando ocorre um erro.
- 6 Indicador do modo do temporizador**
Aparece o modo de temporizador seleccionado.
- 7 Indicador do filtro**
Lembrete para limpar o filtro de ar.

- 8 Indicador da velocidade da ventoinha**
Aparece o modo de funcionamento da ventoinha seleccionado.
(Automático)
(Alto)
(Médio)
(Baixo)
- 9 Indicador da temperatura configurada**
Aparece a temperatura seleccionada.
- 10 Indicador do modo de poupança de energia**
Limita a velocidade do compressor (capacidade) para poupar energia.

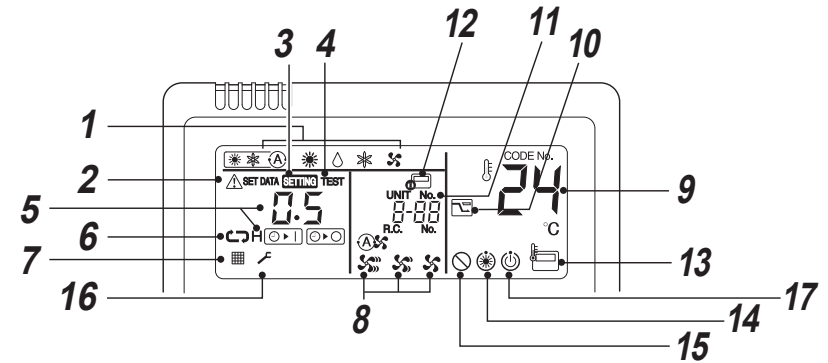

- 11 Indicador de UNIT No.**
O número da unidade interior seleccionada é visualizado.
O número da unidade interior ou exterior na qual ocorreu um erro também é visualizado.
- 12 Indicador do controlo central**
Aparece quando o ar condicionado é utilizado sob controlo central em combinação com um controlador remoto central.

Caso o controlador remoto seja desactivado pelo sistema de controlo central, o ícone pisca. A operação por botão não é aceite.

Mesmo que o botão ON / OFF, MODE ou TEMP. seja premido, a operação do botão não será aceite. (As definições feitas pelo controlador remoto variam consoante o modo do controlo central. Para mais detalhes, consulte o Manual do Utilizador do controlador remoto do controlo central.)
- 13 Indicador do sensor do controlador remoto**
Aparece enquanto estiver a ser utilizado o sensor do controlador remoto.
- 14 Indicador de Pré-aquecimento**
Aparece quando o modo de aquecimento for activado ou o ciclo de descongelamento for iniciado.
Enquanto este ícone estiver visível, a ventoinha interior pára.
- 15 Indicador de função inexistente**
Aparece quando a função solicitada não estiver disponível no modelo em questão.
- 16 Indicação de serviço**
- 17 Indicação de estado pronto para funcionamento**
Esta indicação aparece em alguns modelos.

■ Secção de funcionamento

Carregue em cada botão para seleccionar o modo de funcionamento desejado.

O controlo guarda os comandos na memória e, após a definição inicial, não há necessidade de fazer mais definições, a menos que se pretenda fazer uma alteração. O ar condicionado pode ser utilizado premindo o botão

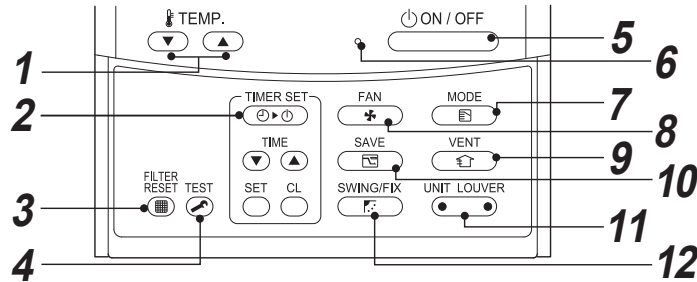

- 1 Botão (Botão de ajuste da temperatura)**
Ajusta o ponto definido.
Selecione o ponto de definição desejado premindo em ou .
- 2 Botão (Botão de ajuste do temporizador)**
Utilize para configurar o temporizador.
- 3 Botão (Botão de restabelecimento do filtro)**
Redefine a visualização após a limpeza do filtro.
- 4 Botão (Botão de teste)**
Utilize apenas para assistência técnica.
(Durante o funcionamento normal, não utilize este botão.)
- 5 Botão (Botão de ligar/desligar)**
Quando carrega no botão, o funcionamento inicia-se e pára quando carregar novamente no botão.
Quando o funcionamento é interrompido, a luz de funcionamento apaga-se e todos os indicadores desaparecem.
- 6 Luz de funcionamento**
Acende uma luz verde quando a unidade estiver ligada.
Apesar de piscar quando o dispositivo de protecção está a funcionar ou ocorre um problema.
- 7 Botão (Botão do modo de funcionamento)**
Selecione o modo de funcionamento.
- 8 Botão (Botão da velocidade da ventoinha)**
Selecione a velocidade desejada da ventoinha.

- 9 Botão (Botão de ventilação)**
Utilize quando for ligado um kit de ventilação eléctrico (adquirido localmente).
Se aparecer a indicação no controlador remoto quando este botão for premido, não há um kit de ventilação ligado.
- 10 Botão (Operação de poupança de energia)**
Utilize para iniciar o modo de poupança de energia.
- 11 Botão (Botão de selecção de unidade / deflector)**
Selecione um número de unidade (esquerda) e um número de deflector (direita).
UNIT:
Selecione uma unidade interior para ajustar a direcção do vento quando existem várias unidades interiores controladas pelo mesmo controlador remoto.
LOUVER:
Sem Função.
- 12 Botão (Botão de direcção de viragem / deflector)**
Sem Função.

OPÇÃO:

Sensor do controlador remoto
Normalmente, o sensor da temperatura da unidade interior detecta a temperatura. Também pode ser detectada a temperatura à volta do controlador remoto.
Para mais detalhes, contacte o revendedor onde adquiriu o ar condicionado.

4 Utilização correcta

Quando utilizar o aparelho de ar condicionado pela primeira ou quando alterar uma definição, siga os passos a seguir. As definições ficam guardadas na memória e são apresentadas sempre que a unidade for ligada premindo o botão .

■ Preparação

- Quando o disjuntor de circuito é ligado, as linhas de partição são visualizadas no controlador remoto.
- * **Depois de ligar o disjuntor de circuito, o controlador remoto não aceita nenhum comando durante cerca de 1 minuto, mas isso não é uma falha.**

REQUISITOS

Quando utilizar o aparelho de ar condicionado após um longo período de inactividade, ligue o disjuntor de circuito pelo menos 12 horas antes de iniciar o funcionamento do ar condicionado.

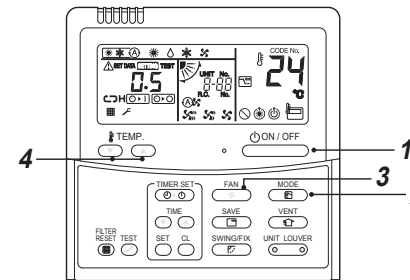

- 3 Seleccione a velocidade da ventoinha com o botão (Botão de velocidade da ventoinha).**
Basta carregar uma vez no botão e o visor muda pela ordem indicada a seguir.



- Quando a ventoinha está em “ Auto”, a velocidade da ventoinha é ajustada de acordo com a diferença entre o ponto de ajuste e a temperatura ambiente.
- No funcionamento de aquecimento, se a temperatura ambiente não for suficientemente aquecida com o funcionamento na velocidade “ Low”, seleccione “ Med.” ou “ High”.
- O sensor de temperatura detecta a temperatura do ar de retorno na unidade interior, que pode diferir da temperatura ambiente dependendo da condição de instalação.
O ponto de ajuste é o objectivo da temperatura ambiente.
(“Auto”) não pode ser seleccionado no modo de ventoinha.)

Arranque

- 1 Prima o botão (Botão de ligar/desligar).**
A luz de funcionamento acende-se e inicia-se o funcionamento.
- 2 Seleccione um modo de funcionamento com o botão (Botão do modo de funcionamento).**
Basta carregar uma vez no botão e o visor muda pela ordem indicada a seguir.

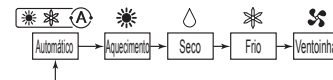

- 4 Seleccione uma temperatura para o ponto de ajuste premindo o botão “TEMP. ” ou “TEMP. ”.**

Paragem

Prima o botão (Botão de ligar/desligar).
A luz de funcionamento apaga-se e o funcionamento pára.

NOTA

Mudança Automática

- No modo Auto, a unidade selecciona o modo de funcionamento (arrefecimento, aquecimento ou apenas ventoinha) com base na temperatura definida pelo utilizador.
- Caso o modo Auto seja desconfortável, pode seleccionar as condições desejadas manualmente.

Aquecimento

- Se houver necessidade de aquecimento, a unidade arranca cerca de 3 a 5 minutos após a selecção do modo.
- Depois de parar o aquecimento, a fan poderá continuar a funcionar cerca de 30 segundos.
- Quando a temperatura ambiente alcança a temperatura definida, a unidade exterior pára e a ventoinha da unidade interior começa a funcionar a uma velocidade extremamente baixa.
- Durante a operação de descongelamento, a ventoinha pára para que o ar arrefecido não seja descarregado. ("❄️" - Aparece a indicação de pré-aquecimento.)

Quando se tenta reiniciar após uma paragem

- Mesmo que tente reiniciar a unidade imediatamente após uma paragem, a unidade não será iniciada durante cerca de 3 minutos para proteger o compressor.

■ Funcionamento a 8°C (para pré-aquecimento do objecto)

O ar condicionado consegue controlar a temperatura de aquecimento para cerca de 8°C no modo de aquecimento. **O funcionamento de aquecimento a 8°C requer configurações efectuadas com o controlador remoto com fios. Peça as configurações ao instalador ou revendedor, de acordo com o manual de instalação da unidade interior.**

Arranque

1. Defina a temperatura apresentada como 18°C no modo de aquecimento premindo o botão TEMP. (▼).
2. Defina a temperatura apresentada como 8°C premindo o botão TEMP. (▼) durante pelo menos 4 segundos.

Paragem

1. Defina a temperatura apresentada como 18°C premindo o botão TEMP. (▲).
 - O ar condicionado regressa ao modo HEAT normal. Selecciona uma temperatura e um modo de funcionamento pretendidos.

NOTA

- A temperatura do ar descarregado é inferior à temperatura no funcionamento de aquecimento normal.
- A temperatura ambiente pode não ser aquecida uniformemente, dependendo do local de instalação do controlador remoto.
- A temperatura ambiente pode não alcançar os 8°C, dependendo do tamanho da sala ou das condições de instalação.
- A definição da velocidade da ventoinha fica disponível durante o funcionamento de aquecimento a 8°C. O funcionamento de aquecimento a 8°C é cancelado nos seguintes casos.
 - Quando o funcionamento pára com o botão (ON/OFF).
 - Quando outro modo de funcionamento for seleccionado com o botão (MODE).
 - Quando a configuração da temperatura ou o modo de funcionamento for alterado ou o funcionamento for iniciado / parado pelo controlador remoto sem fios ou pelo controlador remoto do controlo central.
- Quando utilizar este modo de funcionamento, observe apropriadamente as horas de funcionamento e a manutenção periódica recomendada pelo pessoal de assistência.

5 Operação do temporizador

Há três modos disponíveis: (A definição até 168 horas está activada.)

- Temporizador de desligar : A unidade pára quando o tempo definido for alcançado.
- Temporizador de desligar repetido : A unidade pára todos os dias quando o tempo definido for alcançado.
- Temporizador de ligar : A unidade arranca quando o tempo definido for alcançado.

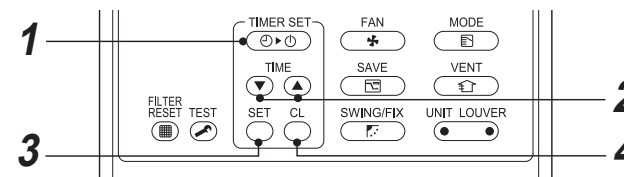

Arranque

1. Prima o botão (TIMER SET). O modo de temporizador muda sempre que premir o botão.



- O indicador SETTING e o indicador do temporizador ficam intermitentes.

2. Prima os botões (TIME) para definir o tempo.
 - Sempre que premir o botão (▲), o tempo definido aumenta 0,5 h (30 minutos). Se for definir um tempo superior a 24 horas para o funcionamento do temporizador, pode definir em incrementos de 1 hora. O tempo máximo que pode ser configurado é de 168 h (7 dias). O controlador remoto mostra o tempo configurado com o tempo (entre 0,5 e 23,5 horas) (*) ou o número de dias e o tempo (24 horas ou mais) (**), como apresentado abaixo.
 - Sempre que premir o botão (▼), o tempo configurado diminui 0,5 horas (30 minutos) (0,5 - 23,5 horas) ou 1h (24 - 168 horas).

Exemplo do indicador no controlador remoto
• 23,5 horas (*)



- 34 horas (**)



Número de dias Tempo

1 dia mostra 1 dia (24 horas).

10h mostra 10 horas. (Total 34 horas)

3. Prima o botão (SET). O indicador SETTING desaparece e o indicador do tempo acende-se, e o indicador (ON/OFF) ou (ON/OFF) pisca. (Ao activar o temporizador de ligar, aparecem a hora e o ícone do temporizador de ligar (ON/OFF), e os outros indicadores desaparecem.)
4. Cancelar o funcionamento do temporizador. Prima o botão (ON/OFF). O indicador do temporizador desaparece.

NOTA

- Quando o funcionamento pára depois de o temporizador atingir a hora predefinida, o temporizador de desligar repetido retoma o funcionamento premindo-se o botão (ON/OFF), e pára depois de a hora do temporizador atingir a respectiva predefinição.
- Se premir (SWING/FIX) com a função do temporizador de desligar do aparelho de ar condicionado activada, a indicação da função do temporizador desaparece e volta a aparecer após cerca de 5 segundos. Tal deve-se ao processamento normal do controlador remoto.



6 Modo de poupança de energia

O modo de poupança de energia poupa energia pelo facto de limitar a corrente máxima, o que irá afectar a capacidade de aquecimento ou arrefecimento que a unidade consegue gerar.

Prima o botão  durante o funcionamento.

- O ar condicionado entra em modo de poupança de energia.
-  aparece no visor.

O modo de poupança de energia estará activo até ser cancelado.

Para cancelar o modo de poupança de energia, prima novamente o botão *.
 desaparece.

■ Para fazer as definições de poupança de energia

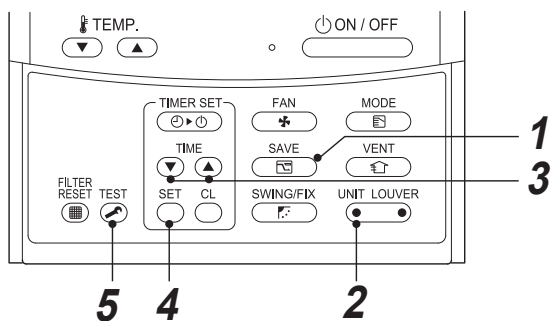

1 Prima o botão  durante pelo menos 4 segundos com o ar condicionado em repouso.  começa a piscar.

2 Prima  (lado esquerdo do botão) para seleccionar uma unidade interior a configurar.
• Cada vez que o botão é premido, UNIT No. muda da seguinte forma:

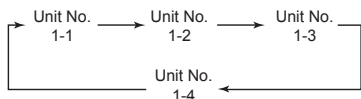

A ventoinha da unidade seleccionada entra em funcionamento.

3 Prima os botões   para ajustar a definição do nível de potência.

- Sempre que premir o botão, o nível de potência muda 1% dentro do intervalo de 100% a 50%.
- A configuração de fábrica é 75%.

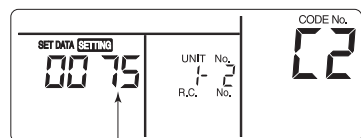

Configuração do nível de potência no modo de poupança de energia

4 Prima o botão .

5 Prima o botão  para completar a configuração.

NOTA

- Se estiver a utilizar outros aparelhos eléctricos ao mesmo tempo, o modo de poupança de energia é recomendado para evitar a activação do disjuntor. É claro que pode utilizar este modo também simplesmente para poupar energia.
- O modo de poupança de energia consome menos energia, mas pode não aquecer / arrefecer a divisão tão bem como no modo normal. (A corrente máxima é limitada em cerca de 75% (configuração de fábrica) relativamente ao modo normal.)
- Para ajustar as configurações de poupança de energia, consulte "Para fazer as definições de poupança de energia" em Modo de poupança de energia.
- Mesmo que ocorra um fim / início de funcionamento, uma alteração no modo de funcionamento ou uma reinicialização durante o modo de poupança de energia, este modo mantém-se até à operação seguinte.



7 Manutenção

⚠ ADVERTÊNCIAS

A limpeza do filtro de ar e de outras peças do mesmo envolve perigos quando realizada em locais altos, por isso, peça a um instalador qualificado ou técnico de assistência qualificado que execute esse trabalho. Não tente fazê-lo sozinho.

▼ Limpeza dos filtros de ar

A obstrução dos filtros de ar reduz o desempenho em termos de aquecimento e arrefecimento.

- 1) Se aparecer  no controlador remoto, limpe os filtros de ar.
- 2) Terminada a limpeza dos filtros de ar, prima o botão .  desaparece.

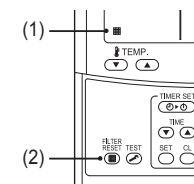

◆ Quando não utilizar durante um longo período de tempo

1. Realize o funcionamento da ventoinha durante algumas horas para secar o interior da unidade.
2. Prima o botão  no controlador remoto para parar o funcionamento e desligue o disjuntor de circuito.
3. Limpe os filtros de ar e, em seguida, volte a instalá-los.

◆ Antes da estação de arrefecimento

Limpe o depósito de drenagem.

- Contacte o revendedor onde comprou o produto.
(A drenagem não funciona se a cuba de drenagem ou abertura de ventilação estiver obstruída. Em alguns casos, a drenagem pode transbordar e molhar a parede ou piso. Limpe a cuba de drenagem antes da estação fria.)

◆ Verifique periodicamente!

- Se a unidade for utilizada durante um longo período de tempo, as peças podem deteriorar-se e causar o mau funcionamento ou má drenagem da água desumificada dependendo do calor, humidade ou poeira.
- Além da manutenção usual, é recomendável solicitar a inspecção e manutenção ao revendedor onde comprou o produto.

NOTA

Por motivos de preservação ambiental, aconselhamos vivamente que as unidades interior e exterior do ar condicionado em uso sejam limpas e mantidas regularmente para garantir um funcionamento eficiente do aparelho.

Se o ar condicionado for utilizado durante muito tempo, é aconselhável efectuar uma manutenção periódica (uma vez por ano). Além disso, verifique regularmente se a unidade exterior tem ferrugem ou riscos e elimine-os ou aplique um tratamento antiferrugem, se necessário.

Regra geral, se uma unidade interior funcionar diariamente durante 8 ou mais horas, limpe a unidade interior e a unidade exterior pelo menos uma vez cada 3 meses. Peça a um profissional que lhe faça este trabalho de limpeza / manutenção.

Este tipo de manutenção pode prolongar a duração do produto, embora os custos fiquem a cargo do proprietário. Se as unidades interior e exterior não forem limpas regularmente, o desempenho do produto diminui e podem ocorrer derrames de água, congelamento e até mesmo uma avaria do compressor.



▼ Lista de manutenção

Peça	Unidade	Verificação (visual / auditiva)	Manutenção
Permutador de calor	Interior / exterior	Obstrução causada por pó / sujidade, arranhões	Lave o permutador de calor, caso esteja obstruído.
Motor da ventoinha	Interior / exterior	Som	Caso ouça ruídos anormais, tome as medidas adequadas.
Filtro	Interior	Pó / sujidade, quebra	<ul style="list-style-type: none"> Caso o filtro esteja contaminado, lave-o com água. Caso esteja danificado, substitua-o.
Ventoinha	Interior	<ul style="list-style-type: none"> Vibração, equilíbrio Pó / sujidade, aparência 	<ul style="list-style-type: none"> Substitua a ventoinha em caso de vibração ou equilíbrio anormais. Caso a ventoinha esteja contaminada, escove-a ou lave-a.
Grelhas de admissão / descarga de ar	Interior / exterior	Pó / sujidade, arranhões	Caso as grelhas estejam deformadas ou danificadas, repare-as ou substitua-as.
Cuba de drenagem	Interior	Obstrução causada por pó / sujidade, contaminação da drenagem	Limpe a cuba de drenagem e verifique a inclinação descendente, quanto a uma drenagem regular.
Painel ornamental, deflectores	Interior	Pó / sujidade, arranhões	Caso os deflectores estejam contaminados, lave-os ou aplique um revestimento reparador.
Exterior	Exterior	<ul style="list-style-type: none"> Ferrugem, isolador escamado Revestimento escamado / descolado 	Aplique um revestimento reparador.

8 Localização e solução de problemas

Verifique os pontos descritos a seguir antes de solicitar a reparação.

		Sintoma	Causa
Não é uma falha.	Unidade exterior	<ul style="list-style-type: none"> Saída de ar frio enevoado branco ou água Algumas vezes, ouve-se um ruído de fuga de ar. Ouve-se um ruído ao ligar a alimentação. 	<ul style="list-style-type: none"> A ventoinha da unidade exterior pára automaticamente e começa o descongelamento. A válvula de solenóide funciona quando o descongelamento começa ou pára. A unidade exterior está a preparar-se para funcionamento.
	Unidade interior	<ul style="list-style-type: none"> Algumas vezes ouve-se um rangido. Um ligeiro estalido é ouvido. O ar de descarga está com um cheiro estranho. 	<ul style="list-style-type: none"> Quando a unidade começa a funcionar, durante o funcionamento, ou logo após a paragem da unidade, pode-se ouvir um som de fluxo de água, ou o som de funcionamento pode ficar mais alto durante alguns minutos logo após o início do funcionamento. Este é o som do fluxo do refrigerante ou da drenagem do desumidificador. Este som é gerado quando o permutador de calor ou outras partes se expandem e se contraem ligeiramente em virtude da mudança de temperatura. Vários cheiros das paredes, tapetes, roupas, cigarros, cosméticos ou outras coisas aderem-se ao ar condicionado.
		<ul style="list-style-type: none"> A unidade não funciona. 	<ul style="list-style-type: none"> Ocorreu um corte de energia? O disjuntor de circuito queimou-se? Foi activado o dispositivo de protecção? (O indicador de funcionamento e  estão intermitentes no controlador remoto.)
Verifique de novo.	A sala não é arrefecida ou aquecida.		<ul style="list-style-type: none"> Está a admissão ou descarga de ar da unidade exterior obstruída? Há uma porta ou janela aberta? Está o filtro de ar obstruído com poeira? Está o volume de ar definido para "Baixo" ou está o modo de funcionamento definido para "Ventoinha"? Está a temperatura definida correctamente?

Se houver algo anormal mesmo após a verificação acima, pare a unidade, desligue o disjuntor de circuito e, em seguida, notifique o revendedor onde comprou o produto sobre o número do produto e sintomas. Não tente reparar a unidade por conta própria, pois isso é perigoso. Se o indicador de verificação (e.g. , , ) estiver visualizado no controlador remoto, informe o revendedor sobre o seu conteúdo.

Se ocorrer qualquer uma das seguintes condições, pare a unidade imediatamente, desligue o disjuntor de circuito e contacte o revendedor onde comprou o produto.

- O interruptor não funciona correctamente.
- O disjuntor de circuito queima-se com frequência.
- Colocou um objecto estranho ou água no interior da unidade acidentalmente.
- A unidade não funciona mesmo após a eliminação da causa da activação do dispositivo de protecção.
- Outras condições anormais.

■ Confirmação e verificação

Quando ocorre um problema no ar condicionado, verifique se o código e o nº da unidade aparecem no visor do controlador remoto. O código de verificação apenas aparece durante o funcionamento. Se o visor desaparece, opere o ar condicionado de acordo com o seguinte "Confirmação do registo do código de verificação" para confirmação.

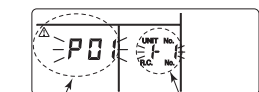

Código de verificação
Nº da unidade (UNIT No.) interior onde ocorreu um problema

■ Confirmação do registo do código de verificação

Quando ocorre um problema no ar condicionado, o registo do código de verificação pode ser confirmado com o seguinte procedimento. (O registo do código de verificação é armazenado na memória até 4 códigos de verificação) O registo pode ser confirmado no estado de funcionamento e no estado de paragem.

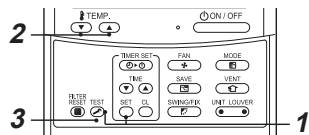

- 1 **Prima os botões e ao mesmo tempo durante 4 segundos ou mais e a seguinte indicação aparecerá. Se aparecer o sistema entra no modo de registo do código de verificação.**
 - [01: Ordem do registo do código de verificação] é apresentado em CODE No.
 - [Código de verificação] é apresentado em CHECK.
 - [Endereço da unidade interior onde ocorreu um erro] aparece em UNIT No..

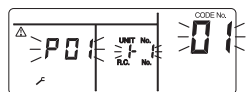

- 2 **Sempre que premir o botão utilizado para configurar a temperatura, o registo do código de verificação armazenado na memória é apresentado por ordem.** Os números em CODE No. indicam CODE No. [01] (mais recente) → [04] (mais antigo).

REQUISITOS

Não prima o botão pois elimina o registo do código de verificação da unidade interior.

- 3 **Após a confirmação, prima o botão para regressar ao visor habitual.**

9 Operações e desempenho

▼ Verifique antes do funcionamento

- Verifique se o cabo de terra está cortado ou desconectado.
- Verifique se o filtro de ar está instalado.
- Ligue o disjuntor de circuito 12 horas ou mais antes de iniciar o funcionamento.

▼ Função de protecção de 3 minutos

A função de protecção de 3 minutos evita a ligação do ar condicionado nos primeiros 3 minutos depois de o interruptor principal / disjuntor ser activado para reiniciar o ar condicionado.

▼ Falha de energia

Uma falha de energia durante o funcionamento parará a unidade completamente.

- Para retomar o funcionamento, prima o botão ON / OFF no controlador remoto.
- Um relâmpago ou um telefone sem fios que possam estar perto poderão causar mau funcionamento da unidade. Desligue o interruptor principal ou o disjuntor e volte a ligar. Prima o botão ON / OFF no controlador remoto para reiniciar.

▼ Operação de descongelamento

Caso a unidade exterior fique congelada durante o modo de aquecimento, o descongelamento inicia-se automaticamente (durante cerca de 2 a 10 minutos) para manter a capacidade de aquecimento.

- As ventoinhas em ambas as unidades, interior e exterior, param durante a operação de descongelamento.
- Durante a operação de congelamento, a água congelada será drenada pela chapa inferior da unidade exterior.

▼ Capacidade de aquecimento

No funcionamento de aquecimento, o calor é absorvido desde o exterior e trazido para o ambiente. Esta maneira de aquecimento é chamada de sistema de bomba de calor. Quando a temperatura exterior for demasiado baixa, recomenda-se que utilize outro aparelho de aquecimento juntamente com o ar condicionado.

▼ Condições de funcionamento do ar condicionado

Para um desempenho adequado, opere o ar condicionado de acordo com as seguintes condições ambientais:

Funcionamento de arrefecimento	Temperatura exterior	: -15°C a 46°C (temp. de bolbo seco)
	Temperatura do ambiente	: 21°C a 32°C (temp. de bolbo seco), 15°C a 24°C (temp. de bolbo húmido)
	[ATENÇÃO]	Humidade relativa do ar – inferior a 80%. Caso o ar condicionado opere acima deste valor, a superfície do ar condicionado pode atrair a condensação.
Funcionamento de aquecimento	Temperatura exterior	: -15°C a 15°C (temp. de bolbo húmido)
	Temperatura do ambiente	: 15°C a 28°C (temp. de bolbo seco)

Caso o ar condicionado seja utilizado em temperaturas superiores às condições acima referidas, as funções de protecção podem activar-se.

10 Instalação

Não instale o ar condicionado nos seguintes locais

- Não instale o ar condicionado em qualquer local a menos de 1 m de um televisor, aparelho estéreo ou rádio. Caso a unidade seja instalada nesses locais, o ruído transmitido pelo ar condicionado afecta o funcionamento desses aparelhos.
- Não instale o ar condicionado perto de um aparelho de alta frequência (máquina de serra ou massajador para utilização empresarial, etc.), caso contrário o ar condicionado pode funcionar incorrectamente.
- Não instale o aparelho de ar condicionado em locais onde esteja presente pó de ferro ou de outros metais. Se o pó de ferro ou de outros metais aderir ou ficar acumulado no interior do ar condicionado, pode entrar em combustão espontaneamente e iniciar um incêndio.
- Não instale o ar condicionado num local húmido ou oleoso, ou em locais onde é gerado vapor, fuligem ou gás corrosivo.
- Não instale o ar condicionado num local com salitre, como uma área à beira mar.
- Não instale o ar condicionado num local onde é utilizado bastante óleo para máquinas.
- Não instale o ar condicionado num local onde esteja exposto ao vento, como uma área à beira mar.
- Não instale o ar condicionado em locais onde seja gerado gás sulfúrico, como numa sauna.
- Não instale o ar condicionado num reservatório ou grua móvel.
- Não instale o ar condicionado numa atmosfera ácida ou alcalina (perto de uma fonte termal ou junto a uma fábrica de produtos químicos, ou ainda num local sujeito a emissões derivadas de combustões). Pode gerar-se corrosão na placa de alumínio e no tubo de cobre do permutador de calor.
- Não instale o ar condicionado junto a um obstáculo (saída de ar, equipamento de iluminação, etc.) que perturbe a descarga de ar. (A turbulência no fluxo de ar pode reduzir o desempenho ou desactivar dispositivos.)
- Não utilize o ar condicionado para fins especiais, tais como conservação de alimentos, instrumentos de precisão, objectos de arte ou em locais de alimentação de animais ou de tratamento de plantas. (Este equipamento pode degradar a qualidade dos materiais preservados.)
- Não instale o ar condicionado sobre um objecto que não possa ficar molhado. (Podem cair condensados da unidade interior com uma humidade de 80% ou se a porta de drenagem estiver obstruída.)
- Não instale o ar condicionado num local em que sejam utilizados solventes orgânicos.
- Não instale o ar condicionado junto a uma porta ou janela sujeita a ar exterior húmido. Podem formar-se condensados no ar condicionado.
- Não instale o ar condicionado num local em que sejam utilizados frequentemente sprays especiais.

Tenha em atenção o ruído ou vibrações

- Não instale o aparelho de ar condicionado num local onde o ruído produzido pela unidade exterior ou a sua descarga de ar quente perturbem os seus vizinhos.
- Instale o ar condicionado numa fundação sólida e estável para evitar que ressonâncias, ruído e vibrações passem para o exterior.
- Caso esteja a funcionar uma unidade interior, poderá ouvir-se algum som de outras unidades interiores que não estejam a funcionar.

11 Especificações

Modelo	Nível de pressão sonora (dBA)		Peso (kg)
	Arrefecimento	Aquecimento	
RAV-GM901BTP-E	*	*	41

* Menos de 70 dBA

Informação do produto dos requisitos de conceção ecológica. (Regulation (EU) 2016/2281)
<http://ecodesign.toshiba-airconditioning.eu/en>

Declaração de Conformidade

Fabricante: **TOSHIBA CARRIER (THAILAND) CO., LTD.**
144 / 9 Moo 5, Bangkadi Industrial Park, Tivanon Road, Tambol Bangkadi,
Amphur Muang, Pathumthani 12000, Thailand

Portador de TCF **TOSHIBA CARRIER EUROPE S.A.S**
Route de Thil 01120 Montluel FRANCE

Declara pela presente que a maquinaria descrita abaixo:

Denominação genérica: Ar Condicionado

Modelo / tipo: RAV-GM901BTP-E

Nome comercial: Aparelho de Ar Condicionado da Série Digital Inverter / Super Digital Inverter

Está em conformidade com as disposições da Directiva de Maquinaria (Directive 2006/42/EC) e os regulamentos transpostos para a lei nacional

“Declaração de incorporação de maquinaria parcialmente completada”

A quase-máquina não deve ser colocada em serviço até que a máquina final em que será incorporada tenha sido declarada em conformidade com as provisões desta Directiva, quando seja apropriado.

NOTA

Esta declaração torna-se inválida se introduzir modificações técnicas ou operacionais sem a autorização do fabricante.

Toshiba Carrier (Thailand) Co., Ltd.

144 / 9 Moo 5, Bangkadi Industrial Park, Tivanon Road, Tambol Bangkadi, Amphur Muang, Pathumthani 12000, Thailand

1116950293

R32

TOSHIBA

AIRCONDITIONER (GESPLITST TYPE)

Handleiding

Binnenunit

Model:

Verborgen kanaal type

RAV-GM901BTP-E

Voor commercieel gebruik

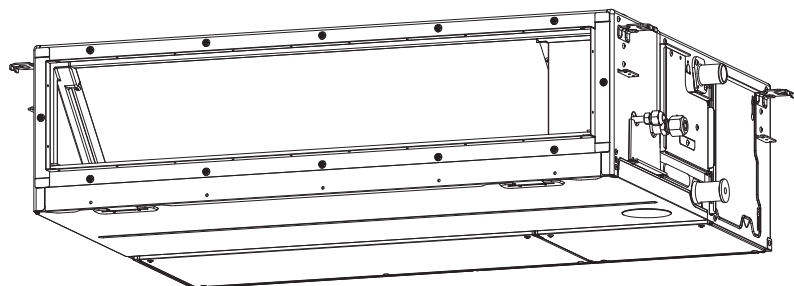

Translated instruction

GEBRUIK VAN KOELMIDDEL R32

Deze Air Conditioner gebruikt een koelmiddel van het type HFC (R32), dat niet schadelijk is voor de ozonlaag.

Volgens EN 60335-1

Dit toestel mag worden gebruikt door kinderen van 8 jaar en ouder en door mensen met beperkte fysische, sensorische of geestelijke mogelijkheden of met een gebrek aan ervaring en kennis, als ze worden bijgestaan of instructies hebben gekregen met betrekking tot het veilige gebruik van het toestel en de gevaren ervan begrijpen.
Kinderen mogen niet met het toestel spelen. Kinderen mogen het toestel niet reinigen en onderhouden zonder toezicht.

Volgens IEC 60335-1

Dit toestel mag niet worden gebruikt door mensen (inclusief kinderen) met beperkte fysische, sensorische of geestelijke mogelijkheden of met een gebrek aan ervaring en kennis, tenzij ze worden bijgestaan of instructies hebben gekregen met betrekking tot het gebruik van het toestel door een persoon die verantwoordelijk is voor hun veiligheid.
Kinderen moeten onder toezicht staan zodat ze niet met het toestel spelen.

Inhoudsopgave

1	Veiligheidsvoorzorgen	3
2	Namen van onderdelen	7
3	Bedrade afstandsbediening	8
4	Correct gebruik.....	9
5	Timer gebruiken.....	10
6	Stroombesparingsmodus	11
7	Onderhoud	11
8	Oplossen van problemen	12
9	Bediening en Werking.....	13
10	Installeren	14
11	Specificaties	14

Hartelijk dank voor uw aankoop van deze Toshiba-airconditioner.

Lees deze instructies aandachtig door, want ze bevatten belangrijke informatie overeenkomstig de vereisten van de Machinerichtlijn (Directive 2006/42/EC), en zorg dat u alles volledig begrijpt.

Bewaar de instructies na het lezen op een veilige plaats samen met de installatiehandleiding die bij uw product is geleverd.



Algemene benaming: Airconditioner

Definitie van bevoegd installateur of bevoegd onderhoudsmonteur

De airconditioner moet worden geïnstalleerd, onderhouden, gerepareerd en uiteindelijk weggedaan door een bevoegd installateur of bevoegd onderhoudsmonteur. Wanneer een van deze taken verricht moet worden, verzoek u dan een bevoegd installateur of bevoegd onderhoudsmonteur om dit voor u te doen. Een bevoegd installateur of bevoegd onderhoudsmonteur is een persoon die beschikt over de kennis en bevoegdheden die staan vermeld in de onderstaande tabel.

Persoon	Kennis en bevoegdheden waarover de persoon moet beschikken
Bevoegd installateur	<ul style="list-style-type: none"> De bevoegde installateur is een persoon die door Toshiba Carrier Corporation gemaakte airconditioners installeert, onderhoudt, verplaatst en verwijderd. Hij of zij is opgeleid om door Toshiba Carrier Corporation gemaakte airconditioners te installeren, onderhouden, verplaatsen en te verwijderen. Deze persoon kan ook iemand zijn die in dergelijke taken is geïnstrueerd door een persoon of personen die zijn opgeleid en is dus goed op de hoogte van de kennis voor deze taken. De bevoegde installateur die bevoegd is om het elektrische gedeelte van de installatie, verplaatsing en verwijdering op zich te nemen beschikt over de kwalificaties voor deze elektrische werkzaamheden zoals voorzien in plaatselijke wetten en regelgeving. Deze persoon is opgeleid voor werkzaamheden aan het elektrische systeem van de airconditioners gemaakt door Toshiba Carrier Corporation. Deze persoon kan ook iemand zijn die in dergelijke taken is geïnstrueerd door een persoon of personen die zijn opgeleid en is dus goed op de hoogte van de kennis voor dit soort werk. De bevoegde installateur die bevoegd is om het koel- en leidingenwerk van de installatie, verplaatsing en verwijdering op zich te nemen beschikt over de kwalificaties voor deze koel- en leidingenwerkzaamheden zoals voorzien in plaatselijke wetten en regelgeving. Deze persoon is opgeleid voor koel- en leidingenwerkzaamheden aan de airconditioners gemaakt door Toshiba Carrier Corporation. Deze persoon kan ook iemand zijn die in dergelijke taken is geïnstrueerd door een persoon of personen die zijn opgeleid en is dus goed op de hoogte van de kennis voor dit soort werk. De bevoegde installateur die bevoegd is om op hoogte te werken is opgeleid om op hoogten te werken met airconditioners gemaakt door Toshiba Carrier Corporation. Deze persoon kan ook iemand zijn die in dergelijke taken is geïnstrueerd door een persoon of personen die zijn opgeleid en is dus goed op de hoogte van de kennis voor dit soort werk.
Bevoegd onderhoudsmonteur	<ul style="list-style-type: none"> De bevoegde onderhoudspersoon is een persoon die door Toshiba Carrier Corporation gemaakte airconditioners installeert, repareert, onderhoudt, verplaatst en verwijderd. Hij of zij is opgeleid om door Toshiba Carrier Corporation gemaakte airconditioners te installeren, repareren, onderhouden, verplaatsen en te verwijderen. Deze persoon kan ook iemand zijn die in dergelijke taken is geïnstrueerd door een persoon of personen die zijn opgeleid en is dus goed op de hoogte van de kennis voor deze taken. De bevoegde onderhoudspersoon die bevoegd is om het elektrische gedeelte van de installatie, reparatie, verplaatsing en verwijdering op zich te nemen beschikt over de kwalificaties voor deze elektrische werkzaamheden zoals voorzien in plaatselijke wetten en regelgeving. Deze persoon is opgeleid voor werkzaamheden aan het elektrische systeem van de airconditioners gemaakt door Toshiba Carrier Corporation. Deze persoon kan ook iemand zijn die in dergelijke taken is geïnstrueerd door een persoon of personen die zijn opgeleid en is dus goed op de hoogte van de kennis voor dit soort werk. De bevoegde installateur die bevoegd is om het koel- en leidingenwerk van de installatie, reparatie, verplaatsing en verwijdering op zich te nemen beschikt over de kwalificaties voor deze koel- en leidingenwerkzaamheden zoals voorzien in plaatselijke wetten en regelgeving. Deze persoon is opgeleid voor koel- en leidingenwerkzaamheden aan de airconditioners gemaakt door Toshiba Carrier Corporation. Deze persoon kan ook iemand zijn die in dergelijke taken is geïnstrueerd door een persoon of personen die zijn opgeleid en is dus goed op de hoogte van de kennis voor dit soort werk. De bevoegde onderhoudspersoon die bevoegd is om op hoogte te werken is opgeleid om op hoogten te werken met airconditioners gemaakt door Toshiba Carrier Corporation. Deze persoon kan ook iemand zijn die in dergelijke taken is geïnstrueerd door een persoon of personen die zijn opgeleid en is dus goed op de hoogte van de kennis voor dit soort werk.

Deze aanwijzingen voor de veiligheid beschrijven belangrijke zaken ten aanzien van de veiligheid en het doel is letsel van gebruikers of andere mensen, en materiële schade te voorkomen. Wij verzoeken u deze handleiding ook te lezen nadat u onderstaande inhoud hebt begrepen (betekenissen van aanduidingen), en het is belangrijk dat u de beschrijving volgt.

Aanduiding	Betekenis van aanduiding
 WAARSCHUWING	Wanneer tekst op deze wijze wordt gepresenteerd, betekent dat dat wanneer de aanwijzingen in de waarschuwing niet worden opgevolgd, dat kan leiden tot ernstig lichamelijk letsel (*1) of tot een ongeluk met dodelijke afloop als het product niet goed wordt behandeld.
 LET OP	Wanneer tekst op deze wijze wordt gepresenteerd, betekent dat dat wanneer de richtlijnen in de aanwijzing niet worden opgevolgd, dat kan leiden tot licht lichamelijk letsel (*2) of tot materiële schade (*3) als het product niet goed wordt behandeld.

*1: Met ernstig lichamelijk letsel wordt bedoeld het verlies van het gezichtsvermogen, letsel,

brandwonden, elektrische schok of botbreuk, vergiftiging, en ander letsel met gevolgen naderhand, en waardoor opname in een ziekenhuis of langdurige behandeling als poliklinische patiënt nodig is.





*2: Met licht letsel wordt bedoeld letsel, brandwonden, elektrische schok en ander letsel dat niet opname in een ziekenhuis of langdurige behandeling als poliklinische patiënt nodig maakt.

*3: Met materiële schade wordt bedoeld schade aan gebouwen, huishoudelijke artikelen, vee en huisdieren.

BETEKENIS VAN SYMBOLEN OP DE UNIT VERMELD

	WAARSCHUWING (Het risico van brand)	Dit merktken geldt alleen voor koelmiddel R32. Het type koelmiddel wordt vermeld op het naamplaatje van de buiten-unit. In het geval dat het type koelmiddel R32 is, maakt deze unit gebruik van een brandbaar koelmiddel. Als er koelmiddel lekt en in contact komt met open vuur of een onderdeel van de verwarming, ontstaat er een schadelijk gas en een risico van brand.
		Lees de GEBRUIKERSHANDLEIDING aandachtig door voordat u de unit in gebruik neemt.
		Servicepersoneel moeten zowel de GEBRUIKERSHANDLEIDING als de INSTALLATIEHANDLEIDING aandachtig doorlezen voordat zij aan de unit werken.
		Nadere informatie is beschikbaar in de GEBRUIKERSHANDLEIDING, INSTALLATIEHANDLEIDING, en dergelijke documenten.

■ Waarschuwingsaanduidingen op de airconditioner

Waarschuwingsaanduiding	Beschrijving		
 <table border="1"> <tr> <td>WARNING</td> </tr> <tr> <td>ELECTRICAL SHOCK HAZARD Disconnect all remote electric power supplies before servicing.</td> </tr> </table>	WARNING	ELECTRICAL SHOCK HAZARD Disconnect all remote electric power supplies before servicing.	<p>WAARSCHWING</p> <p>GEVAAR VOOR ELEKTRISCHE SCHOK Verbreek alle externe stroomvoorzieningsaansluitingen alvorens enig onderhoud te verrichten.</p>
WARNING			
ELECTRICAL SHOCK HAZARD Disconnect all remote electric power supplies before servicing.			
 <table border="1"> <tr> <td>WARNING</td> </tr> <tr> <td>Moving parts. Do not operate unit with grille removed. Stop the unit before the servicing.</td> </tr> </table>	WARNING	Moving parts. Do not operate unit with grille removed. Stop the unit before the servicing.	<p>WAARSCHWING</p> <p>Bewegende delen. Schakel het apparaat niet in wanneer het voorrooster is verwijderd. Stop de werking van de unit alvorens enig onderhoud te verrichten.</p>
WARNING			
Moving parts. Do not operate unit with grille removed. Stop the unit before the servicing.			
 <table border="1"> <tr> <td>CAUTION</td> </tr> <tr> <td>High temperature parts. You might get burned when removing this panel.</td> </tr> </table>	CAUTION	High temperature parts. You might get burned when removing this panel.	<p>LET OP</p> <p>Hete onderdelen. Bij het verwijderen van dit paneel is bestaan de kans dat u zich brandt.</p>
CAUTION			
High temperature parts. You might get burned when removing this panel.			
 <table border="1"> <tr> <td>CAUTION</td> </tr> <tr> <td>Do not touch the aluminum fins of the unit. Doing so may result in injury.</td> </tr> </table>	CAUTION	Do not touch the aluminum fins of the unit. Doing so may result in injury.	<p>LET OP</p> <p>Raak de aluminium koelvinnen van het apparaat niet aan. Dat zou tot ernstige verwondingen kunnen leiden.</p>
CAUTION			
Do not touch the aluminum fins of the unit. Doing so may result in injury.			
 <table border="1"> <tr> <td>CAUTION</td> </tr> <tr> <td>BURST HAZARD Open the service valves before the operation, otherwise there might be the burst.</td> </tr> </table>	CAUTION	BURST HAZARD Open the service valves before the operation, otherwise there might be the burst.	<p>LET OP</p> <p>GEVAAR VOOR UITBARSTING Open voor enige ingreep eerst de veiligheidskleppen, anders kan er een uitbarsting volgen.</p>
CAUTION			
BURST HAZARD Open the service valves before the operation, otherwise there might be the burst.			

1 Veiligheidsvoorzorgen

De fabrikant is niet aansprakelijk voor schade ten gevolge van het niet opvolgen van aanwijzingen in deze handleiding.

WAARSCHUWING

Algemeen

- Lees de gebruikershandleiding aandachtig voordat u de airconditioner gebruikt. Voor dagelijks gebruik zijn er een groot aantal belangrijke aandachtspunten.
- Laat het installeren over aan de plaats van aankoop of een vakman. De airconditioner mag uitsluitend door een erkend installateur (*1) worden gemonteerd. U krijgt diverse problemen als brand, elektrische schokken, letsel, waterlekage, ruis en trilling indien de airconditioner door een onbevoegd persoon wordt gemonteerd.
- Gebruik voor bijvullen of vervangen geen ander koelmiddel dan opgegeven. Anders kan abnormaal hoge druk optreden in het koelcircuit, wat kan leiden tot een defect of een ontploffing van het product met mogelijke verwondingen tot gevolg.
- Plaatsen waar het bedrijfsgeluid van de buitenunit storend kan zijn. (Let bij het installeren vooral op dat eventuele burens geen last van het bedrijfsgeluid van de airconditioner kunnen hebben.)
- Dit apparaat is bedoeld voor gebruik door deskundige of ervaren gebruikers in winkels, in de lichte industrie of voor commercieel gebruik door een leek.

Transport en opslag

- Draag beschermende werkschoenen, handschoenen en andere geschikte werkkleding voor het vervoeren van de airconditioner.
- Bij het vervoeren van de airconditioner mag u deze niet optillen aan de banden rond de kartonnen verpakkingen. Mochten de banden breken, dan loopt u kans op verwondingen.
- Houd u bij het opstapelen van de kartonnen verpakkingen voor opslag of transport aan de waarschuwingen op de verpakkingen. Als u dit niet doet kan de stapel instorten.

- De airconditioner moet in stabiele stand worden vervoerd. Neem direct contact op met de plaats van aankoop indien onderdelen beschadigd zijn.
- Draag de airconditioner altijd met minimaal 2 personen indien deze met de hand moet worden verplaatst.

Installeren

- Alleen een bevoegd installateur (*1) of een bevoegd onderhoudsmonteur (*1) mag elektrische werkzaamheden aan de airconditioner verrichten. Onder geen voorwaarde mag dit werk worden verricht door een onbevoegde, aangezien fouten of vergissingen kunnen leiden tot elektrische schokken en / of kortsluiting of lekstromen.
- Vraag de installateur na installatie om uitleg over de standen van de stroomonderbreker. Als er problemen optreden in de airconditioner, zet de stroomonderbreker op de positie OFF (UIT) en neem contact op met bevoegd onderhoudspersoneel.
- Als u de unit installeert in een kleine kamer, dient u maatregelen te treffen om bij lekkage van koelmiddel in elk geval te zorgen dat de limiet voor concentratie van koelmiddel in de kamer niet wordt overschreden. Raadpleeg de dealer van wie u de airconditioner hebt gekocht voor nader advies over de maatregelen. Als er zich sterk geconcentreerd koelmiddel ophoopt, kan dat ongelukken door zuurstofgebrek veroorzaken.
- Installeer de airconditioner niet op een plaats waar brandbare gassen vrijkomen, i.v.m. ontploffingsgevaar. Als brandbaar gas lekt en zich ophoopt rondom de eenheid, kan er brand ontstaan.
- Gebruik uitsluitend de door de fabrikant gespecificeerde, apart verkrijgbare producten en onderdelen. Het gebruik van niet-gespecificeerde onderdelen en producten kan brand, elektrische schokken, druppelend water en andere problemen veroorzaken. Laat het installeren over aan een vakman.
- Verzeker dat de aarding juist is.

Bediening

- Voordat u het inlaatrooster van de binneneenheid of het onderhoudspaneel van de buiteneenheid opent, zet u eerst de stroomonderbreker in de OFF-stand. Als u verzuimt de stroomonderbreker in de OFF-stand te zetten, loopt u de kans op een elektrische schok bij aanraken van de inwendige onderdelen. Alleen een bevoegd installateur (*1) of een bevoegd onderhoudsmonteur (*1) mag het inlaatrooster van de binneneenheid of het onderhoudspaneel van de buiteneenheid verwijderen en het vereiste werk verrichten.
- De airconditioner bevat ruimtes die onder hoge spanning staan en draaiende onderdelen. Het onderhoudspaneel van de buitenunit niet verwijderen vanwege gevaar van elektrische schokken. Uw vingers of andere voorwerpen zouden daarbij beklemd kunnen raken in de draaiende onderdelen. Als deze onderdelen moeten worden verwijderd, neem dan contact op met een bevoegde installateur (*1) of onderhoudsmonteur (*1).
- Verplaats of herstel het apparaat niet zelf. Omdat er onderdelen met hoogspanning in het apparaat aanwezig zijn, loopt u gevaar van elektrische schokken wanneer u de behuizing en de hoofdunit verwijdert.
- Gebruik een platform van minstens 50 cm hoog om het filter van de binnenunit te reinigen of soortgelijke taken op hoogte uit te voeren. Dit werk mag alleen door bevoegde personen worden uitgevoerd wegens het risico van vallen en verwondingen. Als zulk werk moet worden uitgevoerd, neem dan contact op met een bevoegde installateur (*1) of onderhoudsmonteur (*1) om dat voor u te doen.
- Raak de aluminium koelvinnen van de buiteneenheid niet aan. Anders zou u zich er aan kunnen verwonden. Als u de vin toch moet aanraken, maar neem contact op met een bevoegde installateur (*1) of bevoegd onderhoudspersoon.
- Plaats nooit voorwerpen op de buiteneenheid en klim er niet bovenop. U zou er af kunnen vallen of een voorwerp kan van de buiteneenheid af vallen en letsel veroorzaken.
- Zet geen verbrandingsapparaat op een plaats waar het in de directe luchtstroom van de airconditioner staat, anders kan er onvolledige verbranding plaatsvinden.

- Indien de airconditioner in dezelfde ruimte met verbrandingsapparatuur wordt gebruikt, moet u de ruimte goed ventileren. Door slechte ventilatie ontstaat een zuurstoftekort.
- Zorg voor voldoende ventilatie wanneer de airconditioner wordt gebruikt in een afgesloten ruimte. Door slechte ventilatie ontstaat een zuurstoftekort.
- Ga niet te lang in de directe koude luchtstroom staan en zorg dat personen niet te koud worden. Dit kan namelijk ziekte en een verslechterde lichamelijke conditie veroorzaken.
- Steek geen vingers of andere voorwerpen in de luchtinlaat of -uitlaat. De ventilator roteert namelijk met hoge snelheid in de unit.
- Raadpleeg de plaats van aankoop indien de airconditioner onjuist functioneert (koelen en verwarmen). Lekkend koelmiddel zou namelijk het geval kunnen zijn. Bevestig de reparatiedetails met erkend onderhoudspersoneel (*1) indien er bij de reparatie extra koelmiddel werd toegevoegd.
- Stop de airconditioner alvorens te reinigen beslist en schakel de circuitonderbreker uit. De ventilator roteert namelijk met hoge snelheid in de unit en u zou anders ongelukken kunnen krijgen.

Reparaties

- Indien er iets mis is met de airconditioner (wanneer u een foutmelding ziet of een brandlucht ruikt, vreemde geluiden hoort, de airconditioner niet koelt of verwarmt, of wanneer er water uit lekt), raak dan de airconditioner niet aan maar zet de circuitonderbreker in de OFF (UIT)-stand en neem contact op met een bevoegd onderhoudsmonteur (*1). Neem de nodige maatregelen om te voorkomen dat het apparaat wordt ingeschakeld (schrijf bijvoorbeeld "buiten gebruik" dicht bij de stroomonderbreker) tot de bevoegde onderhoudsmonteur (*1) arriveert. Het voortzetten van het gebruik van de airconditioner terwijl er iets mis mee is, kan leiden tot ernstige mechanische defecten, elektrische schokken en andere problemen.
- Indien het ventilatorrooster is beschadigd, raak dan de buitenunit niet aan maar zet de circuitonderbreker in de UIT-stand en verzoek een bevoegd onderhoudsmonteur (*1) om reparatie. Zet de stroomonderbreker niet terug in de ON-stand totdat alle vereiste reparaties zijn voltooid.

- Indien de binnenunit zou kan vallen, blijf dan uit de buurt van de unit, zet de circuitonderbreker in de OFF (UIT)-stand en neem contact op met bevoegd onderhoudspersoneel (*1) om de unit opnieuw goed te installeren. Zet de stroomonderbreker niet in de positie ON (AAN) tot de unit opnieuw bevestigd is.
- Indien de buitenunit zou kan vallen, blijf dan uit de buurt van de unit, zet de circuitonderbreker in de OFF (UIT)-stand en neem contact op met een bevoegde installateur (*1) of bevoegd onderhoudspersoneel (*1) om de unit opnieuw en goed te installeren. Zet de stroomonderbreker niet op de positie ON (AAN) voordat de werkzaamheden zijn voltooid.
- Wijzig niets aan de producten. De onderdelen niet uiteen nemen of wijzigen. Dat zou namelijk brand, elektrische schokken of verwondingen kunnen veroorzaken

Elders opstellen

- Als u de airconditioner moet verplaatsen, doe dit niet zelf maar neem contact op met een bevoegde installateur (*1) of bevoegd onderhoudspersoon (*1). Incorrect verplaatsen van de airconditioner kan leiden tot elektrische schokken en / of vuur.

⚠ LET OP

Ontkoppelen van de netspanning van het apparaat.

- Dit apparaat moet verbonden worden met de netvoeding via een schakelaar met een contactscheiding van ten minste **3 mm**.

U moet een zekering (ieder zekeringstype kan worden gebruikt) voor de stroomtoevoer naar deze airconditioner gebruiken.

Installeren

- Zorg ervoor dat de afvoerslang het water goed afvoert. Een onjuiste afvoer kan overstroming en waterschade aan het meubilair, etc. veroorzaken.
- Sluit de airconditioner altijd aan op een exclusieve stroombron van het juiste, aangegeven voltage. Dit nalaten kan beschadiging van de unit en brand veroorzaken.
- Controleer dat de buitenunit goed op de basis is vergrendeld. De unit zou anders kunnen vallen en ongelukken veroorzaken.

Bediening









- Gebruik deze airconditioner niet voor speciale doeleinden, zoals het conserveren van voedsel, precisieinstrumenten, kunstobjecten, voor het fokken van dieren, in een auto of vaartuig.
- Raak schakelaars nooit aan met natte vingers, omdat daardoor gevaar voor elektrische schokken kan ontstaan.
- Indien de airconditioner voor afzienbare tijd niet wordt gebruikt, is het veiliger de hoofdschakelaar of stroomonderbreker uit te schakelen.
- Om de airconditioner optimaal te laten functioneren, gebruikt u het toestel altijd binnen de gebruikstemperaturen die in de handleiding vermeld zijn. Zo niet kan een defect of een waterlek ontstaan in het toestel.
- Zorg dat er geen vloeistof in de afstandsbesturing terecht komt. Mors geen vruchtensap, water of andere vloeistoffen.
- Was de airconditioner niet. Dit zou namelijk een elektrische schok kunnen geven.

- Controleer na verloop van tijd dat de installatiebasis en andere apparatuur niet zijn versleten of beschadigd. De unit zou namelijk kunnen vallen met ongelukken als gevolg indien gerelateerde onderdelen zijn beschadigd.
- Zorg dat er geen ontvlambare spray's of materialen in de buurt van de airconditioner zijn en spuit geen ontvlambare middelen direct naar de airconditioner. Dit soort middelen kan namelijk brand veroorzaken.
- Stop de airconditioner alvorens te reinigen beslist en schakel de circuitonderbreker uit. De ventilator roteert namelijk met hoge snelheid in de unit en u zou anders ongelukken kunnen krijgen.
- Laat het reinigen van de airconditioner over aan de plaats van aankoop. Het verkeerd reinigen van de airconditioner kan plastic onderdelen beschadigen, de isolatie van elektrische onderdelen of andere onderdelen beschadigen en een onjuiste werking veroorzaken. In het ergste geval veroorzaakt dit waterlekkage, elektrische schokken, rookontwikkeling of brand.
- Plaats geen vloeistoffen, bijvoorbeeld bloemenvazen op de unit. Er zou anders namelijk water of vloeistof in de unit kunnen komen waardoor de elektrische isolatie wordt aangetast met mogelijk elektrische schokken als gevolg.

(*1) Zie "Definitie van bevoegd installateur of bevoegd onderhoudsmonteur".

■ Informatie over transport, hanteren en opslaan van de verpakking

◆ Voorbeelden van aanduidingen op de verpakking

Symbol	Beschrijving	Symbol	Beschrijving
	Droog houden		Niet laten vallen
 FRAGILE	Breekbaar		Niet neerleggen
 5 cartons	Stapelhoogte (in dit geval kunnen 6 kartonnen dozen worden gestapeld)		Niet op deze verpakking lopen
	Deze zijde naar boven		Niet op staan
	Voorzichtig behandelen		

Overige waarschuwingen	Beschrijving
 <div style="border: 1px solid black; padding: 5px; width: fit-content;"> <p>Caution Injury possibility. Don't handle with packing band, or may get injured in case of broken band.</p> </div>	<p>LET OP</p> <p>Kans op verwondingen. Niet oppakken aan de verpakingsband vanwege gevaar voor verwondingen bij het breken van een band.</p>
<div style="border: 1px solid black; padding: 5px;"> <p>Stacking notice.</p> <p>In case that cardboard boxes protrude out of pallet when stacking, lay a 10mm thick plywood over the pallet.</p>  </div>	<p>Stapelmelding.</p> <p>Indien de verpakking op de pallet uitsteekt bij het opstapelen, leg dan een 10 mm dikke triplexplaat over de pallet.</p>

2 Namen van onderdelen

■ Binnenapparaat

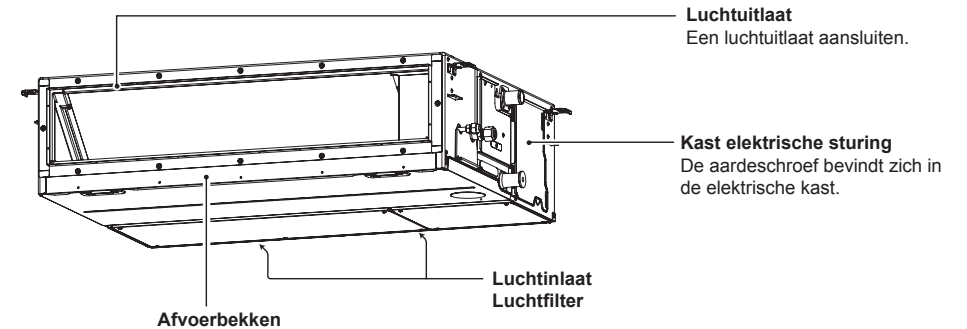

■ Buitenunit (Het ontwerp verschilt afhankelijk van de buitenunit. De volgende afbeelding toont een voorbeeld.)

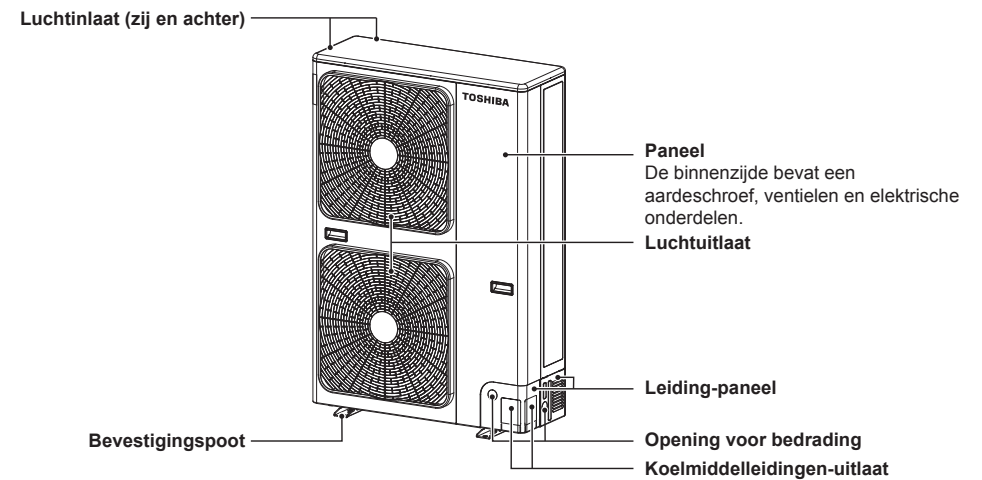

3 Bedrade afstandsbediening

Met deze afstandsbediening kunt u tot 8 binneneenheden bedienen.

■ Scherm

In onderstaande afbeelding worden alle pictogrammen getoond. Wanneer de unit in bedrijf is worden alleen de relevante pictogrammen getoond.

- Wanneer u de aardlekschakelaar voor het eerst inschakelt, verschijnt de melding **SETTING** knipperend op het scherm van de afstandsbediening.
- Terwijl dit pictogram knippert wordt het model automatisch bevestigd. Wacht totdat het **SETTING** pictogram van het display is verdwenen om de afstandsbediening te gebruiken.

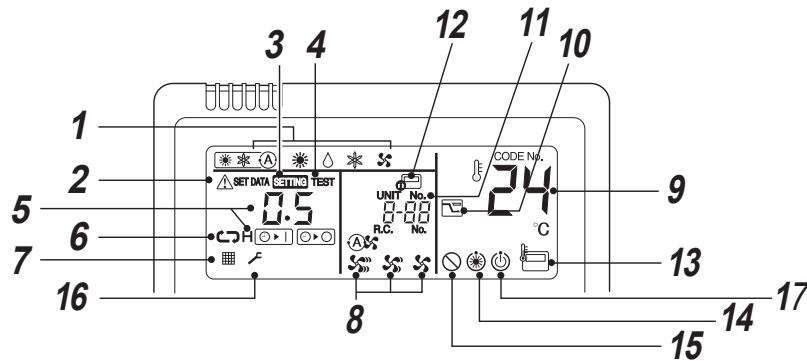
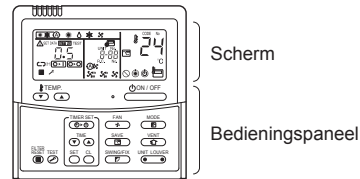

- 1 Bedrijfsmodus**
De geselecteerde bedrijfsmodus wordt weergegeven.
- 2 Error-weergave**
Wordt weergegeven terwijl de beveiliging functioneert of als er een fout is opgetreden.
- 3 SETTING-weergave**
Wordt weergegeven tijdens de instelling van de timer of andere instellingen.
- 4 TEST-scherm**
Wordt weergegeven tijdens het uitvoeren van een werkingstest.
- 5 Timer-weergave**
De gekozen timertijd wordt getoond. Als er een fout optreedt, wordt er een foutcode weergegeven.
- 6 Weergave timermodus**
De geselecteerde timermodus wordt weergegeven.
- 7 Filtermelding**
Herinnering om de luchtfilter te reinigen.
- 8 Weergave ventilatorsnelheid**
De gekozen ventilatorsnelheid wordt getoond.
(Automatisch) 
(Hoog) 
(Medium) 
(Laag) 
- 9 Ingestelde temperatuurweergave**
De geselecteerde ingestelde temperatuur wordt weergegeven.
- 10 Weergave stroombesparingsmodus**
Beperkt de compressorsnelheid (capaciteit) om energie te besparen.

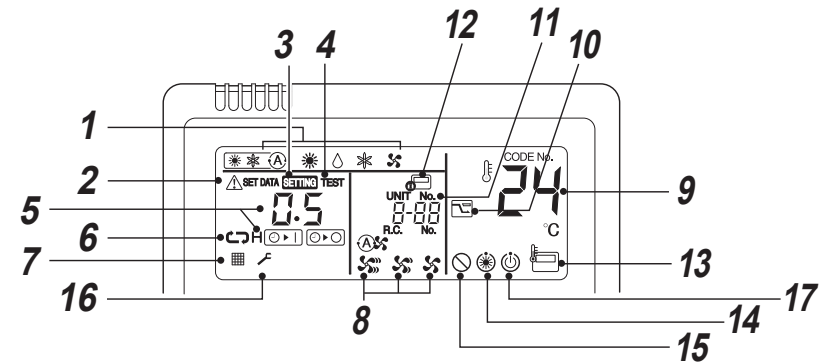

- 11 UNIT No.-weergave**
Het nummer van de gekozen binneneenheid wordt getoond.
Het nummer van de binnen- of buitenunit waarmee een probleem is wordt tevens getoond.
- 12 Scherm centrale bediening**
Wordt weergegeven wanneer de airconditioner centraal bediend wordt in combinatie met een afstandsbediening voor centrale bediening.
Indien de afstandsbediening uitgeschakeld is door het centrale bedieningssysteem, knippert de melding . De toetsen werken niet.
Zelfs als u op ON / OFF, MODE of TEMP. drukt, hebben de toetsen geen effect. (Instellingen die met de afstandsbediening ingevoerd zijn verschillen met de centrale bedieningsmodus. Voor meer informatie kunt u de gebruikershandleiding van de centrale afstandsbediening raadplegen.)
- 13 Scherm afstandsbedieningsensor**
Wordt weergegeven wanneer de sensor van de afstandsbediening actief is.
- 14 Pre-heat-weergave**
Deze weergave wordt getoond wanneer de verwarmingsmodus is ingeschakeld of de ontthooicyclus is gestart. Als dit pictogram weergegeven wordt, stopt de ventilator van de binneneenheid.
- 15 Geen functie-weergave**
Deze weergave wordt getoond als de gevraagde functie niet beschikbaar is op dat model.
- 16 Onderhoudsaanduiding**
- 17 Klaar voor gebruik**
Deze aanduiding verschijnt slechts op bepaalde modellen.

■ Bedieningspaneel

Druk op een toets om een functie te selecteren.

De bediening slaat opdrachten in geheugen op. Na de eerste instelling zijn geen extra instellingen nodig tenzij wijzigingen nodig zijn. U kunt de airconditioner inschakelen door te drukken op de toets .

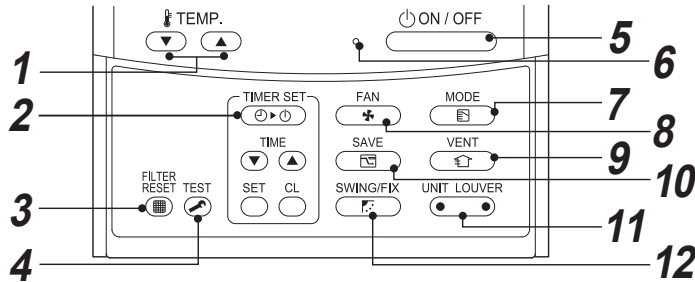

1 -toets (temperatuurinsteltoets)

Hiermee stelt u het instelpunt in. Kies de gewenste temperatuur door een druk op  of .

2 -toets (timerinsteltoets)

Hiermee kunt u de timer instellen.

3 -toets (filterresettoets)

Hiermee wordt " " teruggesteld na het reinigen van het filter.

4 -toets (testtoets)

Uitsluitend voor onderhoudsdoeleinden gebruiken. (Gebruik deze toets niet tijdens normaal gebruik.)

5 toets

Door op deze toets te drukken, stelt u het toestel in werking. Door de toets nogmaals in te drukken schakelt u de airconditioner opnieuw uit. Wanneer een functie gestopt is, wordt het signaallampje gedoofd en verdwijnen alle meldingen.

6 Bedrijfsmeldinglampje

Groen licht gaat branden wanneer de unit is ingeschakeld.

Hoewel het knippert wanneer het beveiligingstoestel wordt bediend of wanneer er zich een probleem voordoet.

7 -toets (bedrijfsmodustoets)

Hiermee selecteert u de gewenste werkingsmodus.

8 -toets (ventilatorsnelheidtoets)

Voor het kiezen van de gewenste ventilatorsnelheid.

9 -toets (ventilatietoets)

Gebruik deze toets als u een elektrische ventilatiekit (niet meegeleverd) hebt aangesloten.

Als " " op de afstandsbediening wordt weergegeven wanneer u deze toets hebt ingedrukt is er geen ventilatorkit aangesloten.

10 -toets (stroombesparing)

Gebruik deze toets om de stroombesparingsmodus te starten.

11 -toets (unit-/jaloezie selectietoets)

Hiermee selecteert u een unitnummer (links) en jaloezie nummer (rechts).

UNIT:

Hiermee selecteert u een binneneenheid voor het instellen van de luchtrichting wanneer u meerdere binneneenheden bedient met dezelfde afstandsbediening.

LOUVER:

Geen functie.

12 -toets (bewegings-/jaloezierichtingstoets)

Geen functie.

OPTIE:

Afstandsbedieningsensor

Meestal wordt de temperatuur gemeten met de temperatuursensor van de binneneenheid. Het is echter ook mogelijk om de temperatuur te meten in de buurt van de afstandsbediening.

Voor meer informatie kunt u contact opnemen met de leverancier van de airconditioner.

4 Correct gebruik

Volg de volgende stappen wanneer u de airconditioner voor de eerste keer gaat gebruiken of nadat u de instellingen heeft veranderd. Instellingen worden in het geheugen opgeslagen en worden weergegeven wanneer de unit wordt ingeschakeld met de toets .

■ Voorbereiding

- De partitielijnen verschijnen op de afstandsbediening wanneer de circuitonderbreker wordt ingeschakeld.
- * **Nadat de circuitonderbreker is ingeschakeld, kunt u gedurende ongeveer 1 minuut geen functies activeren met behulp van de afstandsbediening; dit is normaal en duidt niet op een defect.**

VEREISTEN

Als de airconditioner na langdurig niet-gebruik weer moet worden gestart, schakel dan de circuitonderbreker ten minste 12 uur voordat u de airconditioner wilt starten in.

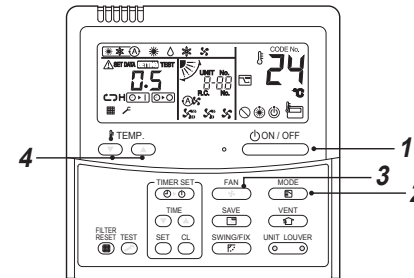

Start

- 1 **Druk op de -toets.**
Het signaallampje licht op en het toestel begint te werken.
- 2 **Selecteer een bedrijfsmodus met behulp van de -toets.**
Met elke druk op de toets verandert het scherm in de volgorde die hieronder wordt weergegeven.

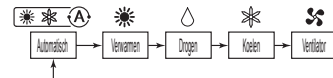

3 Kies de ventilatorsnelheid met de -toets.

Met elke druk op de toets verandert het scherm in de volgorde die hieronder wordt weergegeven.



- Met de ventilator op "Auto" gesteld, wordt de ventilatorsnelheid geregeld op basis van het verschil tussen de ingestelde temperatuur en de kamertemperatuur.
- Indien de temperatuur tijdens het verwarmen niet voldoende wordt verhoogd met de "Low" snelheid, kies dan "Med." of "High".
- De temperatuursensor bepaalt de temperatuur van de geretourneerde lucht bij de binneneenheid en deze is mogelijk afhankelijk van de installatieomstandigheden anders dan de werkelijke kamertemperatuur. De in te stellen temperatuur is de gewenste kamertemperatuur. ("Auto" kan niet worden gekozen tijdens de ventilatorfunctie.)

4 Stel de gewenste temperatuur in met de -toetsen.

Gestopt

Druk op de -toets.

Het signaallampje dooft en de werking van het toestel houdt op.

OPMERKING

Automatisch omschakelen

- Met de automatische functie kiest de unit de bedrijfsfunctie (koelen, verwarmen of alleen ventileren) op basis van de door de gebruiker ingestelde gewenste temperatuur.
- Indien u Automatische modus ongemakkelijk vindt, kunt u ook handmatig de gewenste instellingen bepalen.

Verwarmen

- Als verwarmen wordt ingesteld start de unit ongeveer 3 tot 5 minuten later.
- Nadat het verwarmen is gestopt, kan de fan nog ongeveer 30 seconden blijven draaien.
- Wanneer de kamertemperatuur de ingestelde temperatuur bereikt, stopt de buitenunit en werkt de ventilator van de binnenunit met zeer lage snelheid.
- Tijdens het ontdooien stopt de ventilator zodat er geen koude lucht wordt uitgeblazen. ("⏸") Voorverwarming wordt weergegeven.)

Wanneer u de unit na het stoppen weer direct start

- Ter bescherming van de compressor kan de unit na het stoppen de eerste 3 minuten niet opnieuw worden gestart.

■ 8°C BEDIENING (ter voorverwarming)

De airconditioner kan de verwarmingstemperatuur controleren tot ongeveer 8°C in de verwarmingsmodus. **De 8°C-verwarming moet worden ingesteld met de bedrade afstandsbediening. Vraag de instellingen aan de installateur of de dealer volgens de installatiehandleiding van de binnenunit.**

Start

1. Stel de weergegeven temperatuur in op 18°C in de verwarmingsmodus door op de toets TEMP. (▼) te drukken.
2. Stel de weergegeven temperatuur in op 8°C door gedurende minstens vier seconden op de toets TEMP. (▼) te drukken.

Gestopt

1. Stel de weergegeven temperatuur in op 18°C door op de toets TEMP. (▲) te drukken.
 - De airconditioner keert terug naar de normale HEAT-modus. Selecteer een gewenste temperatuur en bedrijfsmodus.

OPMERKING

- De temperatuur van de uitgeblazen lucht is lager dan de temperatuur van de uitgeblazen lucht tijdens de normale verwarming.
- De kamertemperatuur is mogelijk niet evenredig verspreid afhankelijk van de plaats van installatie van de afstandsbediening.
- De kamertemperatuur bereikt mogelijk geen 8°C afhankelijk van de grootte van de kamer of de installatieomstandigheden.
- De ventilatorsnelheid kan worden ingesteld tijdens het 8°C verwarmen. De 8°C-verwarming wordt geannuleerd in de volgende gevallen.
 - Wanneer de werking wordt gestopt met de (ON/OFF)-toets.
 - Wanneer een andere bedrijfsmodus wordt geselecteerd met de (MODE) (E)-toets.
 - Wanneer de temperatuurinstelling of de bedrijfsmodus wordt gewijzigd of de werking wordt gestart / gestopt via de draadloze afstandsbediening of de afstandsbediening voor centrale bediening.
- Bij gebruik van deze functie, mag de unit niet langer dan aangegeven worden gebruikt en dient bij voorkeur periodiek onderhoud door onderhoudspersoneel te worden uitgevoerd.

5 Timer gebruiken

Er zijn drie timerfuncties beschikbaar: (Instellen tot 168 uur is mogelijk.)

- Timer uit : De unit stopt wanneer de insteltijd is bereikt.
- Herhaling timer uit : De unit stopt dagelijks wanneer de insteltijd is bereikt.
- Inschakeltimer : De unit start wanneer de insteltijd is bereikt.

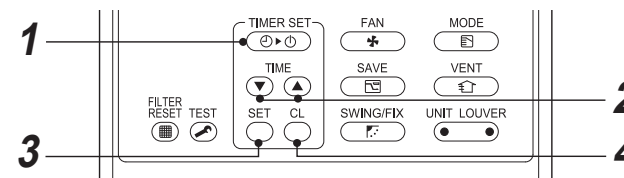

Start

1 Druk op de (TIMER SET) (⏸)-toets.

Met elke druk op de toets verandert het timermodus.

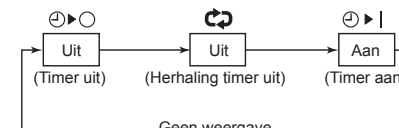

- (SETTING)- en timerweergave knipperen.

2 Druk op (TIME) (▲) om de "insteltijd" te selecteren.

- Telkens wanneer u op de (▲)-toets drukt, neemt de ingestelde tijd toe met stappen van 0,5 uur (30 minuten). Als u meer dan 24 uur wilt instellen voor timergebruik, kunt u de timer instellen met stappen van 1 uur. De maximale ingestelde tijd bedraagt 168 uur (7 dagen). De afstandsbediening geeft de ingestelde tijd weer in tijd (tussen 0,5 en 23,5 uur) (*) of in het aantal dagen en de tijd (24 uur of meer) (**) zoals in het voorbeeld hieronder.
- Telkens wanneer u op de (▼)-toets drukt, vermindert de ingestelde tijd met stappen van 0,5 uur (30 minuten) (0,5 tot 23,5 uur) of 1 uur (24 tot 168 uur).

Voorbeeld van de weergave op de afstandsbediening

- 23,5 uur (*)



- 34 uur (**)



Aantal dagen Tijd

1d geeft 1 dag weer (24 uur).

10h geeft 10 uur weer. (Totaal 34 uur)

3 Druk op de (SET) (▶) toets.

(SETTING) dooft, het tijddisplay licht op en (▶) of (▶) gaat knipperen. (Wanneer u de inschakeltimer hebt geactiveerd, worden de tijd en (▶) getoond en doven de andere aanduidingen.)

4 Timergebruik annuleren

Druk op de (⏸)-toets. Het timerdisplay verdwijnt.

OPMERKING

- Wanneer het apparaat stopt nadat de ingestelde tijmtijd verstreken is, schakelt de herhalings timer OFF het toestel opnieuw in als u op de (ON/OFF)-toets drukt en schakelt het toestel opnieuw uit wanneer de ingestelde tijmtijd bereikt is.
- Als u op (SWING/FIX) (F) drukt terwijl de uitschakeltimer van de airconditioner actief is, verdwijnt de aanduiding van de timerfunctie. Deze verschijnt opnieuw na ongeveer 5 seconden. Dat behoort tot de normale werking van de afstandsbediening.

6 Stroombesparingsmodus

De stroombesparingsmodus bespaart energie door de maximale stroom te beperken, hetgeen de verwarmingsen koelingscapaciteit beïnvloedt die de unit kan genereren.

Druk op de -toets terwijl het toestel in werking is.

- De airconditioner gaat over op stroombesparingsmodus.
-  verschijnt op het scherm.

De stroombesparingsmodus blijft actief totdat het wordt uitgeschakeld.

Om de stroombesparingsmodus uit te schakelen, drukt u opnieuw op de -toets.

 verdwijnt.

■ Bepalen van het vermogen voor energiebesparing

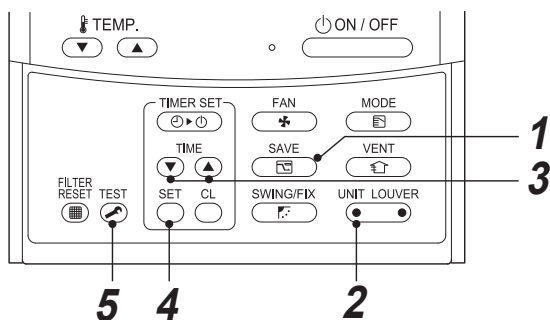

1 Druk minstens 4 seconden op  terwijl de airconditioner niet in werking is.  knippert.

2 Druk op  (linkerzijde van de toets) om de in te stellen binneneenheid te kiezen.

- Door iedere druk op de toets drukt, verandert UNIT No. als volgt:

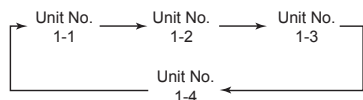

De ventilator van de geselecteerde unit draait.

3 Druk op de TIME   toetsen om het vermogen voor energiebesparing in te stellen.

- Met elke druk op de toets wijzigt u het stroomniveau met 1% binnen een bereik van 100% tot 50%.
- De fabrieksinstelling is 75%.

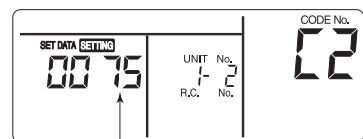

Stroomniveau instellen in stroombesparingsmodus

4 Druk op de -toets.

5 Druk op de -toets om de instelling te voltooien.

OPMERKING

- Het verdient aanbeveling om de airconditioner in stroombesparingsmodus te laten werken wanneer u tegelijkertijd ook andere elektrische toestellen gebruikt. Zo voorkomt u dat de stroomonderbreker geactiveerd wordt. U kunt de stroombesparingsmodus uiteraard ook gebruiken om energie te besparen.
- De stroombesparingsmodus verbruikt minder energie, maar het is mogelijk dat de kamer niet zo goed verwarmd / gekoeld wordt als in de normale modus. (De maximale stroom is beperkt tot ongeveer 75% (fabrieksinstelling) bij de normale modus.)
- Indien u de stroombesparingsinstellingen wilt aanpassen, kunt u "Bepalen van het vermogen voor energiebesparing" raadplegen in Stroombesparingsmodus.
- Zelfs wanneer "start / stop bediening", "wijziging bedrijfsmodus" of "resetten stroom" wordt uitgevoerd in de stroombesparingsmodus, blijft het toestel in de stroombesparingsmodus tot de volgende handeling wordt uitgevoerd.



7 Onderhoud

⚠ WAARSCHUWING

Bij het reinigen van de luchtfilter en andere onderdelen van de luchtfilter is gevaarlijk werk op hoge plaatsen nodig. Laat dit dus uitvoeren door iemand die daartoe opgeleid is. Probeer het niet zelf te doen.

▼ Reinig de luchtfilters

Verstopte luchtfilters verminderen de capaciteit van de airconditioner om te koelen en te verwarmen.

- 1) Als de melding  op de afstandsbediening verschijnt, moeten de filters schoongemaakt worden.
- 2) Als het schoonmaken van de luchtfilters voltooid is, drukt u op de -toets.  verdwijnt.

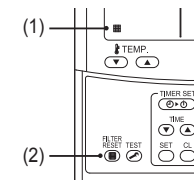

◆ Na een langdurige periode van niet-gebruik

1. Laat de ventilator een paar uur draaien zodat de binnenkant van de unit droogt.
2. Druk op de  toets van de afstandsbediening om de werking te stoppen en schakel de circuitonderbreker uit.
3. Reinig de luchtfilters en plaats weer terug.

◆ Voor de start van het seizoen waarin wordt gekoeld

Reinig de afvoerbak

- Raadpleeg de plaats van aankoop.
- (Vocht kan niet goed worden afgevoerd indien de afvoerbak of afvoer verstopt is. De afvoer overstroomt dan mogelijk waardoor de muur of vloer nat wordt. Reinig de afvoerbak voordat het seizoen voor het koelen start.)

◆ Controleer regelmatig!

- Na verloop van tijd kunnen bepaalde onderdelen slijten of verslechteren en een onjuiste werking of slechte afvoer van condensvocht veroorzaken, afhankelijk van de warmte, vochtigheid en stof.
- Behalve het normale onderhoud wordt het derhalve aanbevolen de unit regelmatig te laten inspecteren en onderhouden door de plaats van aankoop.

OPMERKING

Voor het behoud van het milieu is het sterk aan te bevelen dat de binnen- en buitenunits van de gebruikte airconditioner regelmatig gereinigd en onderhouden worden zodat een efficiënte werking gegarandeerd blijft. Als de airconditioner langdurig gebruikt wordt, is regelmatig onderhoud aan te bevelen (jaarlijks). Bovendien moet de buitenunit regelmatig op roest en krassen gecontroleerd worden. Die moeten zo nodig verwijderd worden of een roestwerende behandeling krijgen.

Als vuistregel kunt u ervan uit gaan dat voor een binnenunit die elke dag gedurende ongeveer 8 uur gebruikt wordt, de binnen- en buitenunit ten minste elke 3 maanden moeten gereinigd worden. Laat dit reinigings-/onderhoudswerk door vakmensen uitvoeren.

Hoewel het de eigenaar iets kost, kan dergelijk onderhoudswerk de levensduur van het product verlengen.

Als de toestellen niet regelmatig gereinigd worden, zal de capaciteit drastisch afnemen, bevroering ontstaan, water kunnen lekken en kan de compressor zelfs defect raken.



▼ Onderhoudslijst

Onderdeel	Eenheid	Controleer (kijken / luisteren)	Onderhoud
Hitte-uitwisselaar	Binnen / buiten	Stof / vuil verstopping, krassen	Was de warmtewisselaar als hij verstopt is.
Ventilatormotor	Binnen / buiten	Geluid	Neem de gepaste maatregelen als u abnormale geluiden hoort.
Filter	Binnen	Stof / vuil, breuk	<ul style="list-style-type: none"> Was de filter met water als hij vervuild is. Vervang hem als hij beschadigd is.
Ventilator	Binnen	<ul style="list-style-type: none"> Trillingen, evenwicht Stof / vuil, uitzicht 	<ul style="list-style-type: none"> Vervang de ventilator als de trillingen of het evenwicht te erg worden. Borstel de ventilator af of was hem als hij vervuild is.
Luchtinlaat-/uitlaatroosters	Binnen / buiten	Stof / vuil, krassen	Herstel of vervang ze als ze vervormd of beschadigd zijn.
Afvoerbekken	Binnen	Stof / vuil verstopping, vervuiling van de afvoer	Reinig het afvoerbekken en controleer de aflopende leiding voor een vlotte afvoer.
Sierpaneel, jaloezieën	Binnen	Stof / vuil, krassen	Was ze als ze vervuild zijn of breng een deklaag aan ter herstelling.
Buitenkant	Buiten	<ul style="list-style-type: none"> Roest, isolatie die afschilfert Deklaag die afschilfert / omhoog komt 	Breng een deklaag aan ter herstelling.

8 Oplossen van problemen

Controleer de hieronder beschreven punten alvorens voor reparatie te bellen.

		Symptoom	Oorzaak
Het is niet een storing.	Buitenunit	<ul style="list-style-type: none"> Afvoer van witte, mistige, koude lucht of water. U hoort ruis of lekken van lucht. U hoort ruis bij het inschakelen van de stroom. 	<ul style="list-style-type: none"> De ventilator van de buitenunit stopt automatisch en er wordt ontdooit. De solenoïdeklep werkt wanneer het ontdooien start of stopt. De buitenunit wordt voor de werking voorbereid.
	Binnenapparaat	<ul style="list-style-type: none"> U hoort soms een "zoemend" geluid. U hoort een "klikkend" geluid. De afvoerlucht heeft een vreemde geur. 	<ul style="list-style-type: none"> Bij het starten van de werking, tijdens de werking of direct na het stoppen hoort u mogelijk geluid dat lijkt op het stromen van water of wordt het bedrijfsgeluid mogelijk een paar minuten na het starten iets harder. Dit is het geluid van het stromende koelmiddel of de afvoer van de ontvochtiger. Dit is het geluid dat wordt opgewekt wanneer de hittewisselaar of andere onderdelen iets uitzetten en inkrimpen vanwege de verandering in temperatuur. Diverse geuren van bijvoorbeeld muren, vloerbedekking, kleding, sigaretten en cosmetica hebben invloed op de airconditioner.
		<ul style="list-style-type: none"> De unit werkt niet 	<ul style="list-style-type: none"> Is de stroom uitgevallen? Is de zekering (circuitonderbreker) doorgebrand? Is de beveiliging geactiveerd? (De inbedrijf-indicator en  knipperen op de afstandsbediening.)
Controleer nogmaals.	De kamer wordt niet gekoeld of verwarmd.		<ul style="list-style-type: none"> Is de luchtinlaat of luchtuitlaat van de buitenunit geblokkeerd? Staat er een deur of raam open? Is het luchtfilter stoffig of vuil? Is het luchtvolume op "Laag"? of de bedieningsfunctie op "Fan" gesteld? Is een goede gewenste temperatuur ingesteld?

Indien er na het controleren van de punten hierboven iets vreemds is, stop dan de werking van de unit, schakel de circuitonderbreker uit, raadpleeg de plaats van aankoop en vertel het modelnummer en probleem of symptoom. Probeer de unit niet zelf te repareren. Dit is namelijk uitermate gevaarlijk. Indien een controle-indicator (bijvoorbeeld , , ) op het display van de afstandsbediening wordt getoond, geef deze informatie dan tevens aan de plaats van aankoop.

Stop de werking van de unit direct, schakel de circuitonderbreker uit en raadpleeg de plaats van aankoop in geval van een van de volgende problemen / omstandigheden.

- De schakelaar werkt niet goed.
- De circuitonderbreker (zekering) brandt regelmatig door.
- Er is per ongeluk een voorwerp, vloeistof of water in de unit gekomen.
- De unit werkt niet, zelfs nadat het probleem waardoor het beschermingscircuit werd geactiveerd is opgelost.
- Andere abnormale omstandigheden.

■ Controles

Wanneer er zich een probleem heeft voorgedaan in de airconditioner, kijk dan welke code en welk nummer van de binnen-unit op het display-gedeelte van de afstandsbediening verschijnen.

De controlecode wordt alleen weergegeven tijdens de bediening. Bedien, als de display verdwijnt, de airconditioner ter bevestiging volgens het volgende "logboek bevestiging van controlecode".

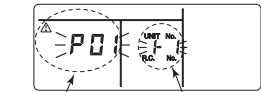

controlcode Nr. van binnen-UNIT waarin zich een probleem heeft voorgedaan.

■ Logboek bevestiging van controlecode

Wanneer er zich een probleem heeft voorgedaan in de airconditioner, kan het logboek van de controlecode met de volgende procedure worden bevestigd. (Het logboek van de controlecode wordt in het geheugen opgeslagen tot maximaal 4 controlecodes.) Het logboek kan worden bevestigd vanuit zowel de bedieningsstand als in stilstand.

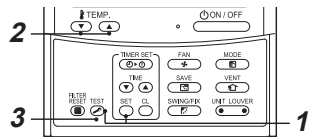

1 Houd de **SET** en **TEST** toetsen tegelijkertijd 4 seconden of langer ingedrukt om het volgende display te tonen.

Als **✓** wordt weergegeven, gaat het apparaat over op de stand voor het controlelogboek.

- [01: Volgorde van controlecodelogboek] wordt weergegeven in CODE No.
- [Check code] wordt weergegeven in CHECK.
- [Adres binnenunit waarin zich een probleem heeft voorgedaan] wordt weergegeven in UNIT No.

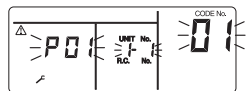

2 Iedere keer dat u op de knop **TEMP** drukt voor het instellen van de temperatuur, wordt het controlecodelogboek dat in het geheugen is opgeslagen in volgorde weergegeven. De nummers in CODE No. duiden CODE No. aan [01] (meeste recent) → [04] (oudst).

VEREISTEN

Druk niet op de knop **CL** omdat dan alle controlecodes in het logboek van de binnen-unit worden gewist.

3 Druk nadat u de wijzigingen hebt gecontroleerd op de **TEST** toets om terug te keren naar de gewone schermweergave.

9 Bediening en Werking

▼ Controle alvorens gebruik

- Controleer of de aardendraad is ontkoppeld.
- Controleer of de luchtfilter geplaatst is.
- Schakel de circuitonderbreker ten minste 12 uur alvorens het starten van de unit in.

▼ 3 minuten beschermingsfunctie

De beveiligingsfunctie van drie minuten voorkomt dat de airconditioner kan gestart worden in de eerste drie minuten nadat de hoofdschakelaar / stroomonderbreker ingeschakeld is om de airconditioner te herstarten.

▼ Stroomonderbreking

- De werking van de unit stopt indien de stroom wordt onderbroken.
- Om het toestel opnieuw te starten, drukt u op de ON / OFF-toets op de afstandsbediening.
 - Bliksem of de nabijheid van een draadloze mobiele telefoon kunnen de werking van het toestel verstoren. Schakel de hoofdschakelaar of de stroomonderbreker uit en opnieuw in. Druk op de ON / OFF-toets van de afstandsbediening om opnieuw op te starten.

▼ Ontdooien

- Als de buitenunit tijdens het verwarmen bevroert, zal de functie ontdooien automatisch (gedurende ongeveer 2 tot 10 minuten) worden ingeschakeld om de verwarmingscapaciteit op peil te houden.
- De ventilatoren van zowel de binnen- als de buitenunit stoppen tijdens het ontdooien.
 - Tijdens het ontdooien, stroomt het water via de onderplaat van de buitenunit weg.

▼ Verwarmingscapaciteit

Tijdens het verwarmen wordt de warmte van buiten geabsorbeerd en naar de kamer gestuurd. Het hittepompsysteem gebruikt deze manier van verwarmen. Bij te lage buitentemperaturen verdient het aanbeveling om aanvullende verwarmingsapparatuur te gebruiken in combinatie met de airconditioner.

▼ Gebruiksomstandigheden voor de airconditioner

Gebruik de airconditioner voor optimale prestaties bij volgende temperaturomstandigheden:

Koelen	Buitentemperatuur : -15°C tot 46°C (drogekleptemp.)
	Ruimtetemperatuur : 21°C tot 32°C (drogekleptemp.), 15°C tot 24°C (nattekleptemp.)
Verwarmen	Relatieve luchtvochtigheid in de kamer – lager dan 80%. Als de airconditioner bij temperaturen buiten dat bereik wordt gebruikt, kan zich condenswater vormen op het oppervlak van de airconditioner.
	Buitentemperatuur : -15°C tot 15°C (nattekleptemp.)
	Ruimtetemperatuur : 15°C tot 28°C (drogekleptemp.)

Als de airconditioner niet onder bovenstaande omstandigheden wordt gebruikt, kan de beveiliging in werking treden.

▼ Beveiliging

- Stopt de werking als de airconditioner overbelast raakt.
- Als de beveiliging in werking treedt, stopt de werking van de unit en knipperen de inbedrijf-indicator en controle-indicator op de afstandsbediening.

▼ Als de beveiliging geactiveerd is

- Schakel de circuitonderbreker uit en inspecteer. Het voortzetten van het gebruik kan een onjuiste werking veroorzaken.
- Controleer of de luchtfilter geplaatst is. Daarbij kan de hittewisselaar door stof verstopt zijn waardoor er water gaat lekken.

▼ Tijdens koelen

- De luchtinlaat en / of luchtuitlaat van de buitenunit zijn / is geblokkeerd.
- Er blaast voortdurend sterke wind tegen de uitlaat van de buitenunit.

▼ Tijdens het verwarmen

- Het luchtfilter is door veel stof verstopt.
- De luchtinlaat en / of luchtuitlaat van de binnenunit zijn / is geblokkeerd.

▼ Schakel de stroomonderbreker niet uit

- Tijdens het gebruiksseizoen van de airconditioner moet u de circuitonderbreker in de AAN-stand geschakeld houden en de ON / OFF toets van de afstandsbediening voor het in- en uitschakelen gebruiken.

▼ Let op sneeuw en het bevroren van de buitenunit

- De luchtinlaat en -uitlaat van de buitenunit kunnen in de winter door sneeuw worden bedekt of bevroren. De unit zal onjuist functioneren of slecht verwarmen indien er sneeuw of ijs op de buitenunit is.
- Controleer derhalve in de winter dat water goed via de aftapslang wegloopt en er geen water wat kan bevroren achterblijft. Bevroren water in de aftapslang of in de buitenunit veroorzaakt een onjuiste werking of slechte verwarming.

10 Installeren

Installeer de airconditioner niet op de volgende plaatsen

- Installeer de airconditioner niet op minder dan 1 m van een tv, stereo-installatie of radio. Op die plaatsen zou de ruis van de airconditioner een nadelig effect kunnen hebben op de werking van die apparatuur.
- Installeer de airconditioner niet in de buurt van hoogfrequente apparatuur (naaimachine of professionele massageapparatuur enz.). De werking van de airconditioner kan erdoor verstoord worden.
- Installeer de airconditioner niet op een plaats waar ijzer- of ander metaalstof aanwezig is. Als stof van ijzer of andere metalen zich hecht aan, of zich ophoopt in het binnenwerk van de airconditioner, kan dit spontaan tot ontbranding komen en brand veroorzaken.
- Installeer de airconditioner niet in een vochtige of oliehoudende omgeving of op een plaats waar stoom, roet of bijtende gassen opgewekt worden.
- Installeer de airconditioner niet in een zoute omgeving, zoals aan de kust.
- Installeer de airconditioner niet op een plaats waar veel machineolie wordt gebruikt.
- Installeer de airconditioner niet op een plaats die gewoonlijk blootgesteld wordt aan sterke wind, zoals aan de kust.
- Installeer de airconditioner niet op plaatsen waar veel zwavelhoudende gassen worden opgewekt, zoals in een kuuroord.
- Installeer de airconditioner niet op een vaartuig of in een mobiele kraan.
- Installeer de airconditioner niet in een atmosfeer met een hoog gehalte aan zuren of basen (in een gebied met geisers of in de nabijheid van een chemicaliënfabriek, of op een plaats waar veel verbrandingsgassen uitgestoten worden). De aluminium vin en de koperen leiding van de warmtewisselaar kunnen aangetast worden.
- Installeer de airconditioner niet dicht bij een obstakel (ventilatiegat, lichtapparatuur, enz.) die het uitblazen van lucht kunnen hinderen. (Een onstandvastige luchtstroom kan de werking van het toestel verminderen of uitschakelen.)
- Gebruik deze airconditioner niet voor speciale doeleinden zoals het conserveren van voedsel, precisieinstrumenten of kunstobjecten, het fokken van dieren of kweken van planten. (Het kan de kwaliteit van de bewaarde materialen aantasten.)
- Installeer de airconditioner niet boven een voorwerp dat niet nat mag worden. (Bij een luchtvochtigheid vanaf 80% of wanneer de afvoeropening verstopt is, kan er condenswater uit de binnenunit lopen.)
- Installeer de airconditioner niet op een plaats waar een natuurlijk oplosmiddel gebruikt wordt.
- Installeer de airconditioner niet dicht bij deuren of ramen die aan vochtige buitenlucht blootgesteld zijn. Er kan condenswater op de airconditioner ontstaan.
- Installeer de airconditioner niet op een plaats waar vaak een bijzondere spray verstoven wordt.

Houd rekening met ruis of trillingen

- Installeer de airconditioner niet op een plaats waar het geluid van de buitenunit of de hete lucht van de luchtuitlaat overlast voor de burens veroorzaakt.
- Installeer de airconditioner op een stevige en stabiele ondergrond om te voorkomen dat resonantie, het motorgeluid en trillingen overgebracht worden.
- Als een binnenunit in werking is, kunnen de andere binnenunits ook enig geluid produceren, hoewel die niet in werking zijn.

11 Specificaties

Model	Geluidsdruk niveau (dBA)		Gewicht (kg)
	Koelen	Verwarmen	
RAV-GM901BTP-E	*	*	41

* Onder 70 dBA

Product-informatie over ecodesign-eisen. (Regulation (EU) 2016/2281)
<http://ecodesign.toshiba-airconditioning.eu/en>

Verklaring van overeenkomst

Fabrikant: **TOSHIBA CARRIER (THAILAND) CO., LTD.**
144 / 9 Moo 5, Bangkadi Industrial Park, Tivanon Road, Tambol Bangkadi,
Amphur Muang, Pathumthani 12000, Thailand

TCF-houder: TOSHIBA CARRIER EUROPE S.A.S
Route de Thil 01120 Montluel FRANCE

Verklaart hierbij dat de hieronder beschreven apparatuur:

Algemene benaming: Airconditioner

Model / type: RAV-GM901BTP-E

Commerciële naam: Digital Inverter Serie / Super Digitale Inverter Serie Airconditioner

Voldoet aan de vereisten van de Machinerie richtlijn (Directive 2006/42/EC) en de voorschriften die deze overbrengen naar de nationale wetgeving.

“Inbouwverklaring van niet voltooide machines”

Mag niet in gebruik worden genomen voordat de uiteindelijke machinerie, waarmee deze mechanische unit wordt geïntegreerd, waar van toepassing conform is bevonden aan de bepalingen van deze Richtlijn.

OPMERKING

Deze verklaring wordt ongeldig indien er technische of functionele aanpassingen zijn gemaakt zonder toestemming van de fabrikant.

Toshiba Carrier (Thailand) Co., Ltd.

144 / 9 Moo 5, Bangkadi Industrial Park, Tivanon Road, Tambol Bangkadi, Amphur Muang, Pathumthani 12000, Thailand

1116950293

R32

TOSHIBA

ΚΛΙΜΑΤΙΣΤΙΚΟ (ΔΙΑΙΡΟΥΜΕΝΟΥ ΤΥΠΟΥ) Εγχειρίδιο κατόχου

Εσωτερική μονάδα

Όνομα μοντέλου:

Καναλάτο, κρυφής τοποθέτησης

RAV-GM901BTP-E

Για εμπορική χρήση

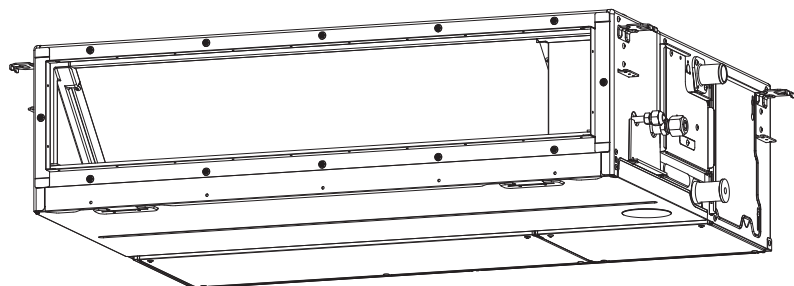

Translated instruction

ΧΡΗΣΗ ΤΟΥ ΨΥΚΤΙΚΟΥ R32

Αυτό το κλιματιστικό χρησιμοποιεί το ψυκτικό HFC (R32) το οποίο δεν καταστρέφει το στρώμα του όζοντος.

Κατά EN 60335-1

Η συσκευή αυτή μπορεί να χρησιμοποιηθεί από παιδιά ηλικίας άνω των 8 ετών και από άτομα με περιορισμένες φυσικές, αισθητηριακές ή διανοητικές ικανότητες ή έλλειψη εμπειρίας και γνώσης, εάν βρίσκονται υπό επίβλεψη ή έχουν λάβει οδηγίες σχετικά με τη χρήση της συσκευής με ασφαλή τρόπο και έχουν κατανοήσει τους σχετικούς κινδύνους. Τα παιδιά δεν πρέπει να παίζουν με τη συσκευή. Ο καθαρισμός και οι εργασίες συντήρησης που εκτελούνται με ευθύνη του χρήστη δεν πρέπει να πραγματοποιούνται από παιδιά χωρίς επίβλεψη.

Κατά IEC 60335-1

Η συσκευή αυτή δεν προορίζεται για χρήση από άτομα (συμπεριλαμβανομένων παιδιών) με περιορισμένες φυσικές, αισθητηριακές ή διανοητικές ικανότητες ή έλλειψη εμπειρίας και γνώσης, εκτός εάν βρίσκονται υπό επίβλεψη ή έχουν δεχθεί οδηγίες σχετικά με τη χρήση της συσκευής από κάποιο άτομο υπεύθυνο για την ασφάλειά τους. Τα παιδιά θα πρέπει πάντα να βρίσκονται υπό επίβλεψη, για να εξασφαλιστεί ότι δεν παίζουν με τη συσκευή.

Περιεχόμενα

1 Προφυλάξεις ασφαλείας	3
2 Ονομασίες εξαρτημάτων	7
3 Ενσύρματο τηλεχειριστήριο	8
4 Ορθή χρήση	9
5 Λειτουργία χρονοδιακόπτη	10
6 Τρόπος λειτουργίας εξοικονόμησης ενέργειας	11
7 Συντήρηση	11
8 Αντιμετώπιση προβλημάτων	12
9 Λειτουργίες και απόδοση	13
10 Εγκατάσταση	14
11 Προδιαγραφές	14

Σας ευχαριστούμε για την αγορά αυτού του κλιματιστικού Toshiba.

Παρακαλούμε διαβάστε με προσοχή αυτές τις οδηγίες οι οποίες περιέχουν σημαντικές πληροφορίες που συμμορφώνονται με την Οδηγία περί Μηχανημάτων (Directive 2006/42/EC) και βεβαιωθείτε ότι τις κατανοήσατε. Όταν διαβάσετε αυτές τις οδηγίες, φροντίστε να τις φυλάξετε σε ασφαλές μέρος μαζί με το Εγχειρίδιο εγκατάστασης που παρέχεται με το προϊόν σας.



Γενικός χαρακτηρισμός: Κλιματιστική μονάδα

Ορισμός Εξειδικευμένου Εγκαταστάτη ή Εξειδικευμένου Τεχνικού Σέρβις

Απαιτείται εγκατάσταση, συντήρηση, επισκευή και απόρριψη του κλιματιστικού από εξειδικευμένο εγκαταστάτη ή εξειδικευμένο τεχνικό σέρβις. Όταν απαιτείται εκτέλεση οποιασδήποτε από τις συγκεκριμένες εργασίες, αναθέστε την εκτέλεσή της σε εξειδικευμένο εγκαταστάτη ή εξειδικευμένο τεχνικό σέρβις. Ένας εξειδικευμένος εγκαταστάτης ή εξειδικευμένος τεχνικός σέρβις είναι αντιπρόσωπος ο οποίος διαθέτει τα προσόντα και τις γνώσεις που περιγράφονται στον πίνακα κατωτέρω.





Αντιπρόσωπος	Προσόντα και γνώσεις τα οποία απαιτείται να διαθέτει ο αντιπρόσωπος
Εξειδικευμένος εγκαταστάτης	<ul style="list-style-type: none"> Ο εξειδικευμένος εγκαταστάτης είναι ένα άτομο που πραγματοποιεί εργασίες εγκατάστασης, συντήρησης, αλλαγής θέσης και αφαιρέσης των κλιματιστικών που κατασκευάζει η Toshiba Carrier Corporation. Το άτομο αυτό έχει εκπαιδευτεί στην εγκατάσταση, συντήρηση, αλλαγή θέσης και αφαίρεση των κλιματιστικών που κατασκευάζει η Toshiba Carrier Corporation ή, εναλλακτικά, έχει διδαχθεί αυτές τις εργασίες από άτομα που έχουν εκπαιδευτεί και είναι επομένως πλήρως εξοικειωμένοι με τις γνώσεις που σχετίζονται με αυτές τις εργασίες. Ο εξειδικευμένος εγκαταστάτης που επιτρέπεται να κάνει τις ηλεκτρικές εργασίες που σχετίζονται με την εγκατάσταση, αλλαγή θέσης και αφαίρεση, διαθέτει τα προσόντα που σχετίζονται με αυτές τις ηλεκτρικές εργασίες όπως ορίζεται από τους τοπικούς νόμους και κανονισμούς, και είναι άτομο που έχει εκπαιδευτεί σε θέματα που σχετίζονται με τις ηλεκτρικές εργασίες σε κλιματιστικά που κατασκευάζονται από την Toshiba Carrier Corporation ή, εναλλακτικά, έχει διδαχθεί αυτές τις εργασίες από άτομα που έχουν εκπαιδευτεί και, επομένως, είναι πλήρως εξοικειωμένοι με τις γνώσεις που σχετίζονται με αυτές τις εργασίες. Ο εξειδικευμένος εγκαταστάτης που επιτρέπεται να χειρίζεται το ψυκτικό και να εκτελεί τις εργασίες σωλήνωσης που σχετίζονται με την εγκατάσταση, αλλαγή θέσης και αφαίρεση, διαθέτει τα προσόντα που σχετίζονται με αυτές τις εργασίες χειρισμού του ψυκτικού και τις εργασίες σωλήνωσης όπως ορίζεται από τους τοπικούς νόμους και κανονισμούς, και είναι άτομο που έχει εκπαιδευτεί σε θέματα που σχετίζονται με τις εργασίες χειρισμού του ψυκτικού και τις εργασίες σωλήνωσης σε κλιματιστικά που κατασκευάζονται από την Toshiba Carrier Corporation ή, εναλλακτικά, έχει διδαχθεί αυτές τις εργασίες από άτομα που έχουν εκπαιδευτεί και, επομένως, είναι πλήρως εξοικειωμένοι με τις γνώσεις που σχετίζονται με αυτές τις εργασίες. Ο εξειδικευμένος εγκαταστάτης που επιτρέπεται να εργάζεται σε ύψη έχει εκπαιδευτεί σε θέματα που σχετίζονται με τις εργασίες σε ύψη με κλιματιστικά που κατασκευάζονται από την Toshiba Carrier Corporation ή, εναλλακτικά, έχει διδαχθεί αυτές τις εργασίες από άτομα που έχουν εκπαιδευτεί και, επομένως, είναι πλήρως εξοικειωμένοι με τις γνώσεις που σχετίζονται με αυτές τις εργασίες.
Εξειδικευμένος τεχνικός σέρβις	<ul style="list-style-type: none"> Ο εξειδικευμένος τεχνικός επισκευών είναι ένα άτομο που πραγματοποιεί εργασίες εγκατάστασης, επισκευής, συντήρησης, αλλαγής θέσης και αφαιρέσης των κλιματιστικών που κατασκευάζει η Toshiba Carrier Corporation. Το άτομο αυτό έχει εκπαιδευτεί στην εγκατάσταση, επισκευή, συντήρηση, αλλαγή θέσης και αφαίρεση των κλιματιστικών που κατασκευάζει η Toshiba Carrier Corporation ή, εναλλακτικά, έχει διδαχθεί αυτές τις εργασίες από άτομα που έχουν εκπαιδευτεί και είναι επομένως πλήρως εξοικειωμένοι με τις γνώσεις που σχετίζονται με αυτές τις εργασίες. Ο εξειδικευμένος τεχνικός επισκευών που επιτρέπεται να κάνει τις ηλεκτρικές εργασίες που σχετίζονται με την εγκατάσταση, επισκευή, αλλαγή θέσης και αφαίρεση, διαθέτει τα προσόντα που σχετίζονται με αυτές τις ηλεκτρικές εργασίες όπως ορίζεται από τους τοπικούς νόμους και κανονισμούς, και είναι άτομο που έχει εκπαιδευτεί σε θέματα που σχετίζονται με τις ηλεκτρικές εργασίες σε κλιματιστικά που κατασκευάζονται από την Toshiba Carrier Corporation ή, εναλλακτικά, έχει διδαχθεί αυτές τις εργασίες από άτομα που έχουν εκπαιδευτεί και, επομένως, είναι πλήρως εξοικειωμένοι με τις γνώσεις που σχετίζονται με αυτές τις εργασίες. Ο εξειδικευμένος τεχνικός επισκευών που επιτρέπεται να χειρίζεται το ψυκτικό και να εκτελεί τις εργασίες σωλήνωσης που σχετίζονται με την εγκατάσταση, επισκευή, αλλαγή θέσης και αφαίρεση, διαθέτει τα προσόντα που σχετίζονται με αυτές τις εργασίες χειρισμού του ψυκτικού και τις εργασίες σωλήνωσης σε κλιματιστικά που κατασκευάζονται από την Toshiba Carrier Corporation ή, εναλλακτικά, έχει διδαχθεί αυτές τις εργασίες από άτομα που έχουν εκπαιδευτεί και, επομένως, είναι πλήρως εξοικειωμένοι με τις γνώσεις που σχετίζονται με αυτές τις εργασίες. Ο εξειδικευμένος τεχνικός επισκευών που επιτρέπεται να εργάζεται σε ύψη έχει εκπαιδευτεί σε θέματα που σχετίζονται με τις εργασίες σε ύψη με κλιματιστικά που κατασκευάζονται από την Toshiba Carrier Corporation ή, εναλλακτικά, έχει διδαχθεί αυτές τις εργασίες από άτομα που έχουν εκπαιδευτεί και, επομένως, είναι πλήρως εξοικειωμένοι με τις γνώσεις που σχετίζονται με αυτές τις εργασίες.

Αυτές οι οδηγίες ασφαλείας περιγράφουν σημαντικά θέματα σχετικά με την ασφάλεια για την αποφυγή τραυματισμού των χρηστών ή άλλων ανθρώπων καθώς και την αποφυγή υλικών ζημιών. Διαβάστε ολόκληρο αυτό το εγχειρίδιο αφού κατανοήσετε τα παρακάτω περιεχόμενα (τη σημασία των ενδείξεων) και φροντίστε να ακολουθείτε την περιγραφή.





Ένδειξη	Σημασία της ένδειξης
 ΠΡΟΕΙΔΟΠΟΙΗΣΗ	Το κείμενο που φέρει αυτήν την ένδειξη υποδεικνύει ότι η μη συμμόρφωση με τις οδηγίες της προειδοποίησης μπορεί να έχει ως αποτέλεσμα σοβαρό τραυματισμό (*1) ή την απώλεια ζωής αν το προϊόν δεν χρησιμοποιηθεί σωστά.
 ΠΡΟΣΟΧΗ	Το κείμενο που φέρει αυτήν την ένδειξη υποδεικνύει ότι η μη συμμόρφωση με τις οδηγίες της επισήμανσης μπορεί να έχει ως αποτέλεσμα ελαφρύ τραυματισμό (*2) ή υλική ζημία (*3) αν το προϊόν δεν χρησιμοποιηθεί σωστά.

- *1: Ο σοβαρός τραυματισμός περιλαμβάνει απώλεια όρασης, τραυματισμό, εγκαύματα, ηλεκτροπληξία, κάταγμα οστού, δηλητηρίαση και άλλους τραυματισμούς που θα έχουν επιπτώσεις και απαιτούν εισαγωγή σε νοσοκομείο ή θεραπεία μεγάλης διάρκειας ως εξωτερικός ασθενής.
- *2: Ο ελαφρύς τραυματισμός περιλαμβάνει τραυματισμό, εγκαύματα, ηλεκτροπληξία και άλλους τραυματισμούς οι οποίοι δεν απαιτούν εισαγωγή σε νοσοκομείο ή θεραπεία μεγάλης διάρκειας ως εξωτερικός ασθενής.
- *3: Η υλική ζημία περιλαμβάνει ζημιά σε κτίρια, οικιακά αντικείμενα, ζωικό κεφάλαιο και κατοικίδια.

ΣΗΜΑΣΙΑ ΤΩΝ ΣΥΜΒΟΛΩΝ ΠΑΝΩ ΣΤΗ ΜΟΝΑΔΑ

	ΠΡΟΕΙΔΟΠΟΙΗΣΗ (Κίνδυνος πυρκαγιάς)	Αυτό το σήμα είναι μόνο για το ψυκτικό R32. Ο τύπος ψυκτικού αναγράφεται στην πινακίδα χαρακτηριστικών της εξωτερικής μονάδας. Σε περίπτωση που ο τύπος ψυκτικού είναι R32, αυτή η μονάδα χρησιμοποιεί εύφλεκτο ψυκτικό. Αν υπάρχει διαρροή ψυκτικού και αυτό έρθει σε επαφή με φωτιά ή θερμαινόμενο μέρος, θα δημιουργήσει επιβλαβές αέριο και υπάρχει κίνδυνος πυρκαγιάς.
	Διαβάστε το ΕΓΧΕΙΡΙΔΙΟ ΚΑΤΟΧΟΥ προσεκτικά πριν από τη λειτουργία.	
	Ο τεχνικός σέρβις πρέπει να διαβάσει προσεκτικά το ΕΓΧΕΙΡΙΔΙΟ ΚΑΤΟΧΟΥ και το ΕΓΧΕΙΡΙΔΙΟ ΕΓΚΑΤΑΣΤΑΣΗΣ πριν από τη λειτουργία.	
	Υπάρχουν περισσότερες πληροφορίες στο ΕΓΧΕΙΡΙΔΙΟ ΚΑΤΟΧΟΥ, στο ΕΓΧΕΙΡΙΔΙΟ ΕΓΚΑΤΑΣΤΑΣΗΣ κ.λπ.	

■ Προειδοποιητικές ενδείξεις πάνω στη μονάδα κλιματιστικού

Προειδοποιητική ένδειξη	Περιγραφή
 <p>WARNING ELECTRICAL SHOCK HAZARD Disconnect all remote electric power supplies before servicing.</p>	<p>ΠΡΟΕΙΔΟΠΟΙΗΣΗ ΚΙΝΔΥΝΟΣ ΗΛΕΚΤΡΟΠΛΗΞΙΑΣ Αποσυνδέστε όλο τον απομακρυσμένο ηλεκτρικό εξοπλισμό πριν κάνετε σέρβις.</p>
 <p>WARNING Moving parts. Do not operate unit with grille removed. Stop the unit before the servicing.</p>	<p>ΠΡΟΕΙΔΟΠΟΙΗΣΗ Κινούμενα μέρη. Μην θέσετε τη μονάδα σε λειτουργία, εάν έχετε αφαιρέσει τη γρίλια. Διακόψτε τη λειτουργία της μονάδας πριν από τη διενέργεια σέρβις.</p>
 <p>CAUTION High temperature parts. You might get burned when removing this panel.</p>	<p>ΠΡΟΣΟΧΗ Μέρη με υψηλή θερμοκρασία. Ενδέχεται να υποστείτε έγκαυμα κατά την αφαίρεση αυτού του πινάκα.</p>
 <p>CAUTION Do not touch the aluminum fins of the unit. Doing so may result in injury.</p>	<p>ΠΡΟΣΟΧΗ Μην αγγίζετε τα πτερύγια αλουμινίου της μονάδας. Η μη συμμόρφωση ενδέχεται να προκαλέσει τραυματισμό.</p>
 <p>CAUTION BURST HAZARD Open the service valves before the operation, otherwise there might be the burst.</p>	<p>ΠΡΟΣΟΧΗ ΚΙΝΔΥΝΟΣ ΕΚΡΗΞΗΣ Ανοίξτε τις βαλβίδες σέρβις πριν από τη λειτουργία, διαφορετικά ενδέχεται να προκληθεί έκρηξη.</p>

1 Προφυλάξεις ασφαλείας

Ο κατασκευαστής δεν φέρει καμία ευθύνη για τη ζημία που θα προκληθεί από μη τήρηση της περιγραφής του παρόντος εγχειριδίου.

ΠΡΟΕΙΔΟΠΟΙΗΣΗ

Γενικά

- Διαβάστε προσεκτικά αυτό το Εγχειρίδιο χρήσης πριν από την εκκίνηση του κλιματιστικού. Πρέπει να έχετε υπόψη ένα πλήθος πραγμάτων για την καθημερινή λειτουργία.
- Ζητήστε η εγκατάσταση να διενεργηθεί από τον αντιπρόσωπο ή από επαγγελματία τεχνικό. Η εγκατάσταση του κλιματιστικού μπορεί να γίνει μόνον από εξειδικευμένο εγκαταστάτη (*1). Σε περίπτωση εγκατάστασης του κλιματιστικού από ανειδίκευτο άτομο, ενδέχεται να προκληθούν προβλήματα, όπως πυρκαγιά, ηλεκτροπληξία, τραυματισμός, διαρροή νερού, θόρυβος και κραδασμοί.
- Μη χρησιμοποιείτε διαφορετικό ψυκτικό από αυτό που καθορίζεται για συμπλήρωση ή αντικατάσταση. Διαφορετικά, μπορεί να δημιουργηθεί μη φυσιολογική υψηλή πίεση στον κύκλο ψύξης, που μπορεί να προκαλέσει βλάβη ή έκρηξη του προϊόντος ή τον τραυματισμό σας.
- Η εγκατάσταση δεν πρέπει να γίνεται σε περιοχές όπου ο ήχος λειτουργίας της εξωτερικής μονάδας μπορεί να προκαλέσει ενόχληση. (Ειδικά στη διαχωριστική γραμμή με τους γείτονες τοποθετήστε το κλιματιστικό λαμβάνοντας υπόψη τον θόρυβο).
- Η συσκευή αυτή προορίζεται για χρήση από έμπειρους ή εκπαιδευμένους χρήστες σε καταστήματα, στην ελαφριά βιομηχανία ή για εμπορική χρήση από ανειδίκευτα άτομα.

Μεταφορά και αποθήκευση

- Για τη μεταφορά του κλιματιστικού, να φοράτε υποδήματα με πρόσθετη προστασία των ακροδάχτυλων, προστατευτικά γάντια και άλλο προστατευτικό ρουχισμό.
- Για τη μεταφορά του κλιματιστικού, μην επιχειρήσετε να το συγκρατήσετε από τις ταινίες πρόσδεσης γύρω από το

χαρτοκιβώτιο συσκευασίας. Ενδέχεται να τραυματιστείτε, εάν οι ταινίες σπάσουν.

- Πριν από τη στοίβαξη των κουτιών συσκευασίας για αποθήκευση ή μεταφορά, τηρείτε τις προφυλάξεις που αναγράφονται στις κούτες συσκευασίας. Αν δεν τηρήσετε τις προφυλάξεις, μπορεί να προκληθεί κατάρρευση της στοίβας.
- Το κλιματιστικό πρέ πει να είναι στερεωμένο καλά κατά τη μεταφορά. Αν οποιοδήποτε εξάρτημα του προϊόντος έχει υποστεί ζημιά, επικοινωνήστε με τον αντιπρόσωπό σας.
- Όταν είναι απαραίτητο το κλιματιστικό να μεταφερθεί με τα χέρια, θα πρέπει να το μεταφέρουν δύο ή περισσότερα άτομα.

Εγκατάσταση

- Η εκτέλεση των ηλεκτρολογικών εργασιών στο κλιματιστικό επιτρέπεται μόνον από εξειδικευμένο εγκαταστάτη (*1) ή εξειδικευμένο τεχνικό σέρβις (*1). Σε καμία περίπτωση δεν επιτρέπεται η εκτέλεση των εν λόγω εργασιών από ανειδίκευτο άτομο, επειδή τυχόν μη κατάλληλη εκτέλεση των εργασιών ενδέχεται να καταλήξει σε ηλεκτροπληξία ή / και διαρροές ρεύματος.
- Αφού ολοκληρωθούν οι εργασίες εγκατάστασης, ζητήστε από τον εγκαταστάτη να σας εξηγήσει τις θέσεις του διακόπτη κυκλώματος. Σε περίπτωση που παρουσιαστεί πρόβλημα στο κλιματιστικό, θέστε το διακόπτη κυκλώματος στη θέση OFF και επικοινωνήστε με έναν τεχνικό επισκευών.
- Σε περίπτωση εγκατάστασης της μονάδας σε μικρό δωμάτιο, φροντίστε για τη λήψη κατάλληλων μέτρων, ώστε το ψυκτικό υγρό να μην υπερβεί το όριο συγκέντρωσης ακόμη και σε περίπτωση διαρροής. Κατά την εφαρμογή των μέτρων, συμβουλευτείτε τον αντιπρόσωπο από τον οποίο αγοράσατε το κλιματιστικό. Η συσσώρευση υψηλής συγκέντρωσης ψυκτικού υγρού ενδέχεται να προκαλέσει ατύχημα λόγω έλλειψης οξυγόνου.
- Μην εγκαταστήσετε το κλιματιστικό σε θέση, όπου υπάρχει κίνδυνος έκθεσης σε εύφλεκτο αέριο. Αν ένα εύφλεκτο αέριο διαρρεύσει και παραμείνει στο χώρο γύρω από τη μονάδα, ενδέχεται να προκληθεί πυρκαγιά.

- Για τα εξαρτήματα που προβλέπεται ξεχωριστή αγορά, χρησιμοποιείτε τα καθορισμένα προϊόντα που συνιστά η εταιρεία. Η χρήση μη καθορισμένων προϊόντων μπορεί να προκαλέσει πυρκαγιά, ηλεκτροπληξία, διαρροή νερού, ή άλλο πρόβλημα. Η εγκατάσταση πρέπει να διενεργείται από επαγγελματία τεχνικό.
- Επαληθεύστε ότι η γείωση έχει γίνει σωστά.

Λειτουργία

- Πριν ανοίξετε τη γρίλια εισαγωγής της εσωτερικής μονάδας ή του πίνακα σέρβις της εξωτερικής μονάδας, θέστε τον αυτόματο διακόπτη κυκλώματος στη θέση OFF. Εάν δεν θέσετε τον αυτόματο διακόπτη κυκλώματος στη θέση OFF ενδέχεται να προκληθεί ηλεκτροπληξία λόγω τυχαίας επαφής με τα εξαρτήματα στο εσωτερικό της μονάδας. Η αφαίρεση της γρίλιας εισαγωγής της εσωτερικής μονάδας ή του πίνακα σέρβις της εξωτερικής μονάδας και η εκτέλεση των απαιτούμενων εργασιών, επιτρέπεται μόνον από εξειδικευμένο εγκαταστάτη (*1) ή εξειδικευμένο τεχνικό σέρβις (*1).
- Μέσα στο κλιματιστικό υπάρχουν σημεία με υψηλή τάση και περιστρεφόμενα μέρη. Λόγω του κινδύνου ηλεκτροπληξίας ή του κινδύνου να πιαστούν τα δάκτυλά σας ή άλλα αντικείμενα στα περιστρεφόμενα μέρη, μην αφαιρέσετε το κάλυμμα σέρβις της εξωτερικής μονάδας. Όταν πρέπει να γίνει εργασία όπου απαιτείται η αφαίρεση αυτών των μερών, επικοινωνήστε με έναν εξειδικευμένο εγκαταστάτη (*1) ή εξειδικευμένο τεχνικό επισκευών (*1).
- Μην μετακινείτε ή επισκευάζετε οποιαδήποτε μονάδα μόνοι σας. Η παρουσία υψηλής τάσης στο εσωτερικό της μονάδας, μπορεί να σας προκαλέσει ηλεκτροπληξία όταν αφαιρέσετε το κάλυμμα και την κεντρική μονάδα.
- Χρησιμοποιήστε μια βάση με ύψος 50 cm ή περισσότερο για να καθαρίσετε το φίλτρο της εσωτερικής μονάδας ή για να εκτελέσετε άλλες εργασίες που απαιτούν την εργασία σε ύψη. Λόγω του κινδύνου πτώσης από τη βάση και τραυματισμού σας κατά την εργασία σε ύψη, αυτού του είδους οι εργασίες δεν πρέπει να εκτελούνται από μη εξειδικευμένα άτομα. Όταν πρέπει να εκτελεστούν τέτοιου είδους εργασίες, μην τις εκτελέσετε εσείς αλλά ζητήστε από έναν εξειδικευμένο εγκαταστάτη (*1) ή εξειδικευμένο τεχνικό σέρβις (*1) να τις κάνει για εσάς.

- Μην αγγίζετε το πτερύγιο αλουμινίου της εξωτερικής μονάδας. Ενδέχεται να τραυματιστείτε εάν το πράξετε. Αν πρέπει να ακουμπήσετε το πτερύγιο, μην το ακουμπήσετε εσείς αλλά επικοινωνήστε με έναν εξειδικευμένο εγκαταστάτη(*1) ή εξειδικευμένο τεχνικό σέρβις(*1).
- Μην ανεβαίνετε πάνω στην εξωτερική μονάδα και μην τοποθετείτε αντικείμενα πάνω σε αυτήν. Ενδέχεται να πέσετε εσείς ή τα αντικείμενα και να προκληθεί τραυματισμός.
- Μην τοποθετείτε συσκευή καύσης σε σημείο το οποίο εκτίθεται απευθείας στη ροή αέρα του κλιματιστικού, ενδέχεται να προκληθεί ατελής καύση.
- Όταν το κλιματιστικό λειτουργεί στον ίδιο χώρο με συσκευή εσωτερικής καύσης, φροντίστε για τον επαρκή εξαερισμό του χώρου. Ο ανεπαρκής εξαερισμός προκαλεί έλλειψη οξυγόνου.
- Όταν το κλιματιστικό χρησιμοποιείται σε κλειστό χώρο, φροντίστε για τον επαρκή εξαερισμό του χώρου. Ο ανεπαρκής εξαερισμός προκαλεί έλλειψη οξυγόνου.
- Μην εκθέτετε το σώμα σας απευθείας στον ψυχρό αέρα για υπερβολικό χρονικό διάστημα και μην ψύχεστε υπερβολικά. Αυτό μπορεί να προκαλέσει αδιαθεσία και προβλήματα υγείας.
- Μη βάζετε ποτέ τα δάχτυλά σας ή κάποιο αντικείμενο στο στόμιο εισαγωγής ή εκκένωσης αέρα. Αυτό μπορεί να προκαλέσει τραυματισμό, διότι ο ανεμιστήρας περιστρέφεται με υψηλή ταχύτητα στο εσωτερικό της μονάδας.
- Αν ο κλιματισμός (ψύξη και θέρμανση) δεν γίνεται σωστά, συμβουλευτείτε το κατάστημα από όπου αγοράσατε το κλιματιστικό, διότι η αιτία ενδέχεται να είναι η διαρροή ψυκτικού μέσου. Να επιβεβαιώνετε τις λεπτομέρειες επισκευής με εξειδικευμένο τεχνικό σέρβις (*1), όταν η επισκευή περιλαμβάνει πρόσθετη πλήρωση ψυκτικού μέσου.
- Σταματήστε τη λειτουργία του κλιματιστικού και απενεργοποιήστε τον ασφαλειοδιακόπτη πριν τον καθαρισμό. Διαφορετικά, μπορεί να προκληθεί τραυματισμός, διότι ο ανεμιστήρας περιστρέφεται με υψηλή ταχύτητα στο εσωτερικό της μονάδας.

ΕΠΙΣΚΕΥÉS

- Εάν προκύψει κάποιο πρόβλημα (όπως εμφάνιση ένδειξης σφάλματος, οσμή καμένου, αφύσικοι θόρυβοι, το κλιματιστικό δεν ψύχει ούτε θερμαίνει ή παρουσιάζεται διαρροή νερού) στη λειτουργία του κλιματιστικού, μην αγγίζετε το κλιματιστικό εσείς οι ίδιοι αλλά θέστε τον αυτόματο διακόπτη κυκλώματος στη θέση OFF και απευθυνθείτε σε εξειδικευμένο τεχνικό επισκευών (*1). Λάβετε μέτρα, ώστε να μην είναι εφικτή η ενεργοποίηση της παροχής τροφοδοσίας (αναρτώντας πινακίδα με την ένδειξη “εκτός λειτουργίας” κοντά στον διακόπτη κυκλώματος, για παράδειγμα), έως ότου φθάσει ο εξειδικευμένος τεχνικός σέρβις (*1). Εάν συνεχίσετε τη χρήση του κλιματιστικού, όταν έχει παρουσιαστεί πρόβλημα, ενδέχεται να προκληθεί κλιμάκωση των μηχανικών προβλημάτων ή να προκληθεί ηλεκτροπληξία ή άλλο πρόβλημα.
- Αν το καπάκι του ανεμιστήρα έχει πάθει ζημιά, μην πλησιάσετε την εξωτερική μονάδα, αλλά θέστε το διακόπτη κυκλώματος στη θέση OFF και επικοινωνήστε με έναν εξειδικευμένο τεχνικό επισκευών(*1) για να προβεί στις απαραίτητες επισκευές. Μην θέσετε τον αυτόματο διακόπτη κυκλώματος στη θέση ON, εάν δεν ολοκληρωθούν οι επισκευές.
- Αν υπάρχει κίνδυνος πτώσης της εσωτερικής μονάδας, μην πλησιάσετε την εσωτερική μονάδα, αλλά θέστε το διακόπτη κυκλώματος στη θέση OFF και επικοινωνήστε με έναν εξειδικευμένο εγκαταστάτη (*1) ή εξειδικευμένο τεχνικό επισκευών (*1) για να στερεώσει πάλι τη μονάδα. Μην θέσετε τον διακόπτη κυκλώματος στη θέση ON πριν στερεωθεί πάλι η μονάδα.
- Αν υπάρχει κίνδυνος κατάρρευσης της εξωτερικής μονάδας, μην πλησιάσετε την εξωτερική μονάδα, αλλά θέστε το διακόπτη κυκλώματος στη θέση OFF και επικοινωνήστε με έναν εξειδικευμένο εγκαταστάτη (*1) ή εξειδικευμένο τεχνικό επισκευών (*1) για να εκτελέσει τις εργασίες βελτίωσης ή στερέωσης. Μην θέσετε το διακόπτη κυκλώματος στη θέση ON πριν ολοκληρωθούν οι εργασίες βελτίωσης ή στερέωσης.
- Μην τροποποιείτε τα προϊόντα. Μην αποσυναρμολογήσετε ή τροποποιήσετε τα μέρη. Μπορεί να προκληθεί πυρκαγιά, ηλεκτροπληξία ή τραυματισμός.

Αλλαγή θέσης

- Όταν πρόκειται να αλλάξετε τη θέση του κλιματιστικού, μην αλλάξετε εσείς τη θέση του, αλλά επικοινωνήστε με έναν εξειδικευμένο εγκαταστάτη (*1) ή εξειδικευμένο τεχνικό επισκευών (*1). Σε περίπτωση που η αλλαγή θέσης του κλιματιστικού δεν πραγματοποιηθεί σωστά, μπορεί να προκληθεί ηλεκτροπληξία ή / και πυρκαγιά.

ΠΡΟΣΟΧΗ

Για να αποσυνδέσετε τη συσκευή από την κεντρική παροχή.

- Αυτή η συσκευή πρέπει να συνδέεται με την κεντρική παροχή μέσω ενός διακόπτη με διαχωρισμό των επαφών τουλάχιστον κατά 3 mm.

Για τη γραμμή παροχής ρεύματος αυτού του κλιματιστικού πρέπει να χρησιμοποιηθεί η ασφάλεια εγκατάστασης (μπορούν να χρησιμοποιηθούν όλοι οι τύποι ασφαλειών).

Εγκατάσταση

- Φροντίστε να τοποθετήσετε τον εύκαμπτο σωλήνα αποστράγγισης, για ιδανική αποστράγγιση. Η ακατάλληλη αποστράγγιση μπορεί να προκαλέσει πλημμύρα στο σπίτι και ζημιά στα έπιπλα.
- Συνδέστε το κλιματιστικό με αποκλειστική παροχή ισχύος της ενδεικνυόμενης τάσης, αλλιώς η μονάδα μπορεί να υποστεί βλάβη ή να προκληθεί πυρκαγιά.
- Βεβαιωθείτε ότι η εξωτερική μονάδα είναι στερεωμένη στη βάση. Διαφορετικά, μπορεί να προκληθεί πτώση των μονάδων ή άλλα ατυχήματα.

Λειτουργία









- Αποφύγετε τη χρήση αυτού του κλιματιστικού για ειδικούς σκοπούς όπως η συντήρηση τροφίμων, όργανα ακριβείας, έργα τέχνης, εκτροφή ζώων, αυτοκίνητο, σκάφος.
- Μην αγγίζετε ποτέ τους διακόπτες με βρεγμένα δάκτυλα, διότι υπάρχει κίνδυνος ηλεκτροπληξίας.

- Στην περίπτωση που το κλιματιστικό θα παραμείνει εκτός λειτουργίας για σχετικά μεγάλο χρονικό διάστημα, κλείστε τον κεντρικό διακόπτη ή το διακόπτη κυκλώματος για λόγους ασφαλείας.
- Για να κάνετε το κλιματιστικό να λειτουργήσει στην αρχική του απόδοση, θέστε το σε λειτουργία εντός της κλίμακας των θερμοκρασιών λειτουργίας που προβλέπονται από τις οδηγίες. Ειδάλλως, μπορεί να προκληθεί δυσλειτουργία ή διαρροή νερού από τη μονάδα.
- Αποφύγετε την πτώση υγρών πάνω στο τηλεχειριστήριο. Μη ρίχνετε χυμούς, νερό ή οποιοδήποτε άλλο είδος υγρού.
- Μην πλένετε το κλιματιστικό. Αν το κάνετε, μπορεί να προκληθεί ηλεκτροπληξία.
- Ελέγξτε αν η βάση εγκατάστασης και ο άλλος εξοπλισμός έχουν υποστεί φθορά μετά από μακροχρόνια χρήση. Αν τα αφήσετε σε μια τέτοια κατάσταση, η μονάδα μπορεί να πέσει και να προκληθεί τραυματισμός.
- Μην αφήνετε εύφλεκτα σπρέι ή άλλα εύφλεκτα υλικά κοντά στο κλιματιστικό και μην ψεκάζετε εύφλεκτο αερόλυμα απευθείας στο κλιματιστικό. Μπορεί να πιάσουν φωτιά.
- Σταματήστε τη λειτουργία του κλιματιστικού και απενεργοποιήστε τον ασφαλειοδιακόπτη πριν τον καθαρισμό. Διαφορετικά, μπορεί να προκληθεί τραυματισμός, διότι ο ανεμιστήρας περιστρέφεται με υψηλή ταχύτητα στο εσωτερικό της μονάδας.
- Ζητήστε ο καθαρισμός του κλιματιστικού να διενεργηθεί από τον αντιπρόσωπο. Ο καθαρισμός του κλιματιστικού με ακατάλληλο τρόπο μπορεί να προκαλέσει ζημιά στα πλαστικά εξαρτήματα, βλάβη στη μόνωση των ηλεκτρικών ή άλλων εξαρτημάτων και να προκαλέσει δυσλειτουργία. Στη χειρότερη περίπτωση, μπορεί να προκληθούν διαρροές νερού, ηλεκτροπληξία, εκπομπή καπνού ή πυρκαγιά.
- Μην τοποθετείτε δοχείο με νερό, όπως π.χ. ένα βάζο, πάνω στη μονάδα. Μπορεί να προκύψει εισβολή νερού μέσα στη μονάδα και ενδέχεται να υπάρξει φθορά της ηλεκτρικής μόνωσης, με αποτέλεσμα να προκληθεί ηλεκτροπληξία.

(*1) Ανατρέξτε στην ενότητα “Ορισμός Εξειδικευμένου Εγκαταστάτη ή Εξειδικευμένου Τεχνικού Σέρβις”.

■ Πληροφορίες σχετικά με τη μεταφορά, το χειρισμό και την αποθήκευση της κούτας

◆ Παραδείγματα ενδείξεων στην κούτα

Σύμβολο	Περιγραφή	Σύμβολο	Περιγραφή
	Διατηρείτε στεγνό		Μην την αφήσετε να πέσει
	Εύθραυστο		Μην την ξαπλώσετε
	Ύψος στοίβαξης (6 κούτες μπορούν να στοιβαχτούν σε αυτήν την περίπτωση)		Μην περπατάτε πάνω στην κούτα
	Αυτή η πλευρά προς τα επάνω		Μην πατήσετε
	Προσεκτικός χειρισμός		

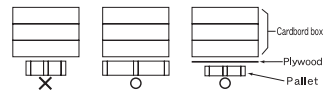
Άλλες προφυλάξεις	Περιγραφή
 <div style="border: 1px solid black; padding: 5px; width: fit-content;"> <p>Caution Injury possibility. Don't handle with packing band, or may get injured in case of broken band.</p> </div>	<p>ΠΡΟΣΟΧΗ</p> <p>Πιθανότητα τραυματισμού. Μην τη χειριστείτε με τον ιμάντα συσκευασίας, καθώς μπορεί να τραυματιστείτε σε περίπτωση που σπάσει ο ιμάντας</p>
<p>Stacking notice.</p> <p>In case that cardboard boxes protrude out of pallet when stacking, lay a 10mm thick plywood over the pallet.</p> 	<p>Σημείωση στοίβαξης.</p> <p>Στην περίπτωση που τα χαρτοκιβώτια εξέχουν από την παλέτα κατά την στοίβαξη, απλώστε κοντραπλακέ πάχους 10 mm πάνω στην παλέτα.</p>

2 Ονομασίες εξαρτημάτων

■ Εσωτερική μονάδα

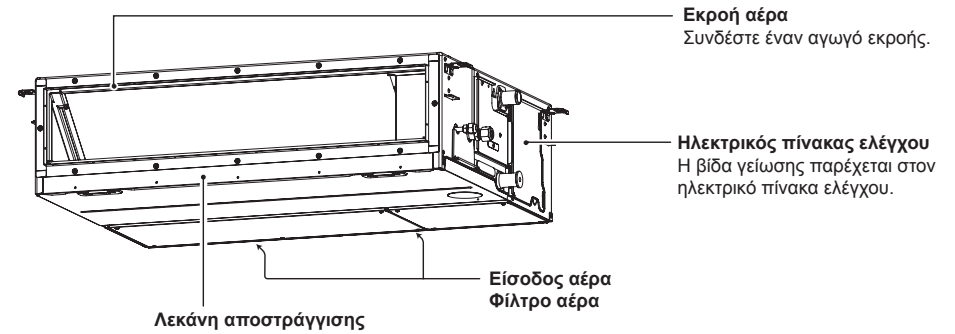

■ Εξωτερική μονάδα (Το σχέδιο ποικίλλει ανάλογα με την εξωτερική μονάδα. Η ακόλουθη εικόνα δίνει ένα παράδειγμα.)

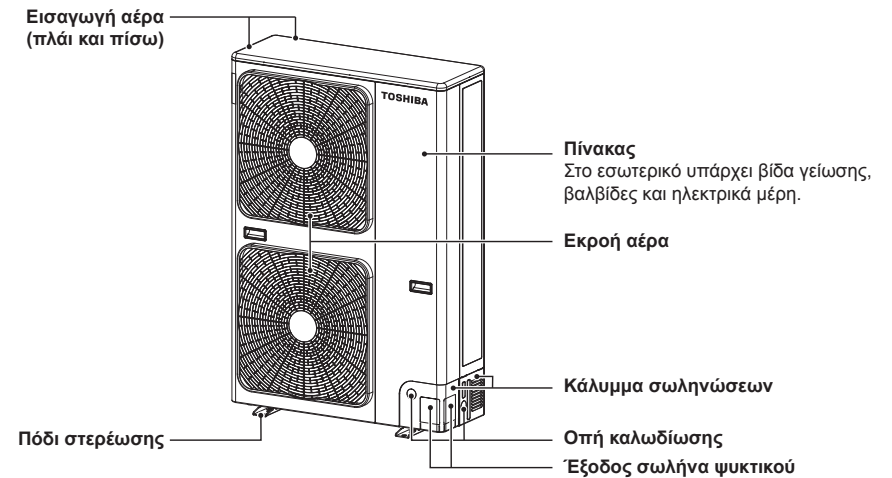

3 Ενσύρματο τηλεχειριστήριο





Αυτό το τηλεχειριστήριο μπορεί να ελέγξει τη λειτουργία μέχρι και 8 εσωτερικών μονάδων.

■ Ενότητα οθόνης

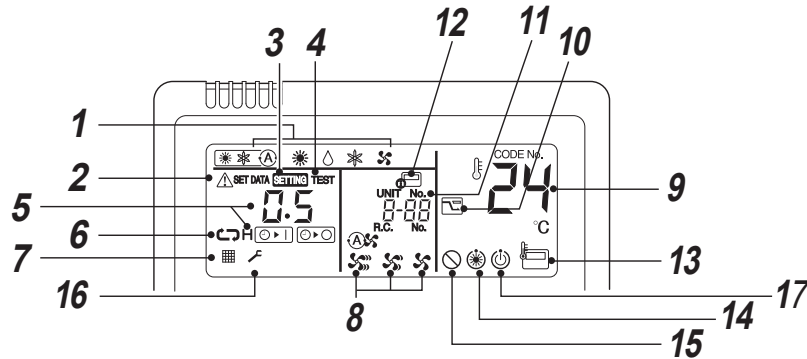
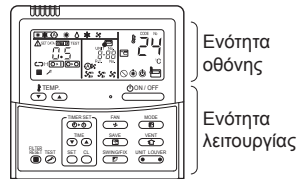
Στην παρακάτω εικόνα της οθόνης, εμφανίζονται όλα τα εικονίδια. Όταν η μονάδα είναι σε λειτουργία, μόνο τα σχετικά εικονίδια εμφανίζονται.

- Όταν ενεργοποιείτε το διακόπτη διαρροής για πρώτη φορά, η ένδειξη **SETTING** αναβοσβήνει στο τμήμα ενδείξεων του τηλεχειριστηρίου.
- Όταν αναβοσβήνει το εικονίδιο αυτό, το μοντέλο επιβεβαιώνεται αυτόματα. Περιμένετε μέχρι να εξαφανιστεί το εικονίδιο **SETTING**, για να χρησιμοποιήσετε το τηλεχειριστήριο.



- 1 Κατάσταση λειτουργίας**
Εμφανίζεται ο επιλεγμένος τρόπος λειτουργίας.
- 2 Ένδειξη Σφάλμα**
Εμφανίζεται όταν λειτουργεί η διάταξη προστασίας όταν παρουσιάζεται σφάλμα.
- 3 Ένδειξη SETTING**
Εμφανίζεται κατά τη ρύθμιση του χρονοδιακόπτη άλλων ρυθμίσεων.
- 4 Ένδειξη εκτέλεσης TEST**
Εμφανίζεται κατά τη διάρκεια της δοκιμαστικής λειτουργίας.
- 5 Ένδειξη χρονοδιακόπτη**
Εμφανίζεται ο επιλεγμένος χρόνος του χρονοδιακόπτη. Όταν παρουσιάζεται σφάλμα, εμφανίζεται ο κωδικός σφάλματος.
- 6 Ένδειξη τρόπου λειτουργίας χρονοδιακόπτη**
Εμφανίζεται ο επιλεγμένος τρόπος λειτουργίας χρονοδιακόπτη.
- 7 Ένδειξη φίλτρου**
Υπενθύμιση για να καθαρίσετε τα φίλτρα αέρα.
- 8 Ένδειξη ταχύτητα ανεμιστήρα**
Εμφανίζεται η επιλεγμένη λειτουργία ταχύτητας ανεμιστήρα.
(Αυτόμοτο) 
(Υψηλό) 
(Μεσ.) 
(Χαμηλό) 
- 9 Ένδειξη ρύθμιση Θερμοκρασίας**
Εμφανίζεται η επιλεγμένη ρύθμιση Θερμοκρασίας.
- 10 Ένδειξη τρόπου λειτουργίας εξοικονόμησης ενέργειας**
Περιορίζει την ταχύτητα (ισχύ) του συμπιεστή για εξοικονόμηση ενέργειας.

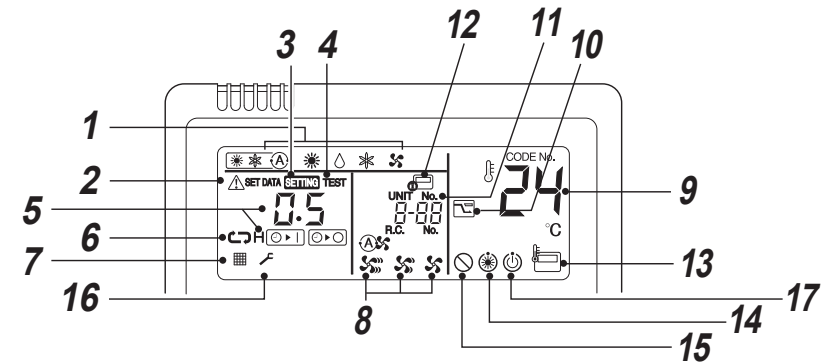









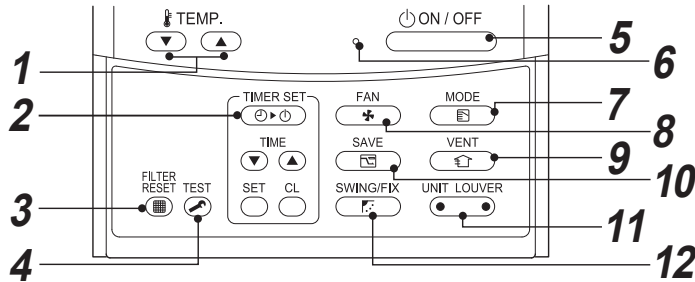

- 11 Εσδοιξη NNIT No.**
Εμφανίζεται ο αριθμός της επιλεγμένης εσωτερικής μονάδας. Επίσης, εμφανίζεται ο αριθμός της εσωτερικής ή εξωτερικής μονάδας που παρουσιάζει σφάλμα.
- 12 Εσδοιξη κεντρικού ελέγχου**
Εμφανίζεται όταν το κλιματιστικό χρησιμοποιείται κάτω από τον κεντρικό έλεγχο σε συνδυασμό με ένα τηλεχειριστήριο κεντρικού ελέγχου
Στην περίπτωση που το τηλεχειριστήριο έχα απενεργοποιηθεί αυτό το σύστημα κεντρικού ελέγχου, αντιστοίχως η ένδειξη .
Η λειτουργία των κουμπιών δεν είναι αποδεκτή.
Ακόμα και όταν πατηθεί το κουμπί ON / OFF, MOOE, ή TEMP., και η λειτουργία του κουμπιού δε γίνει αποδεκτή.
(Οι ρυθμίσεις που γίνονται με το τηλεχειριστήριο ποικίλουν ανάλογα με τον τρόπο λειτουργίας - κεντρικού ελέγχου. Για λεπτομέρειες, ανατρέξτε στο Εγχειρίδιο χρήσης του τηλεχειριστηρίου - κεντρικού ελέγχου)
- 13 Εσδοιξη αισθητήρα τηλοχειριστήρια**
Εμφανίζεται όταν λειτουργεί ο αισθητής του τηλεχειριστηρίου
- 14 Εσδοιξη Προθέρμανση**
Εμφανίζεται όταν είναι ενεργοποιημένος ο τρόπος λειτουργίας θέρμανσης ή όταν έχει ξεκινήσει ο κύκλος απόψυξης. Κατά τη διάρκεια εμφάνισης του εικονιδίου αυτού, ο ανεμιστήρας της εσωτερικής μονάδας σταματά.
- 15 Καμία ένδειξη λεπασργίας**
Εμφανίζεται όταν η λειτουργία που ζητήθηκε δεν είναι διαθέσιμη από τα ωπίσθια μαντά.
- 16 Έναεξη σέρρις**
- 17 Εμφάνιση ένδειξης ότι η μονάδα είναι έτοιμη για λειτουργία**
Η ένδειξη αυτή εμφανίζεται σε μερικά μοντέλα.





■ Ενότητα λειτουργίας

Πιέστε το εκάστοτε κουμπί για να επιλέξετε την επιθυμητή λειτουργία.

Ο έλεγχος αποθηκεύει τις εντολές στη μνήμη και μετά από την αρχική ρύθμιση δεν απαιτούνται πρόσθετες ρυθμίσεις, εκτός αν επιθυμείτε κάποια αλλαγή. Το κλιματιστικό λειτουργεί πιέζοντας το κουμπί .



- 1 Κουμπί  (Κουμπί ρύθμισης θερμοκρασίας)**
Προσαρμόζει το σημείο ρύθμισης. Επιλέξτε το επιθυμητό σημείο ρύθμισης πιέζοντας  ή .
- 2 Κουμπί  (Κουμπί ρύθμισης του χρονοδιακόπτη)**
Χρησιμοποιείται για τη ρύθμιση του χρονοδιακόπτη.
- 3 Κουμπί  (Κουμπί επαναφοράς φίλτρου)**
Επαναφέρει την ένδειξη  μετά από τον καθαρισμό του φίλτρου.
- 4 Κουμπί  (Κουμπί δοκιμής)**
Χρησιμοποιείται μόνο για το σέρβις. (Κατά τη διάρκεια της κανονικής λειτουργίας, μη χρησιμοποιείτε αυτό το κουμπί.)
- 5 Κουμπί  (Κουμπί ενεργοποίησης/απενεργοποίησης)**
Όταν πιεστεί το κουμπί, ενεργοποιείται η λειτουργία και διακόπτεται όταν το κουμπί πιέζεται ξανά. Όταν διακόπτεται η λειτουργία, το λαμπάκι λειτουργίας και όλες οι ενδείξεις εξαφανίζονται.
- 6 Λυχνία λειτουργίας**
Ανάβει με πράσινο όταν η μονάδα είναι ενεργοποιημένη. Αναβοσβήνει κατά τη λειτουργία της συσκευής προστασίας ή σε περίπτωση που παρουσιαστεί πρόβλημα.
- 7 Κουμπί  (Κουμπί τρόπου λειτουργίας)**
Επιλέγει τρόπο λειτουργίας.
- 8 Κουμπί  (Κουμπί ταχύτητας ανεμιστήρα)**
Επιλέγει την επιθυμητή ταχύτητα ανεμιστήρα.

- 9 Κουμπί  (Κουμπί εξαερισμού)**
Χρησιμοποιείται όταν συνδέεται κιτ εξαερισμού (προμήθεια από την τοπική αγορά). Αν εμφανίζεται η ένδειξη  στο τηλεχειριστήριο όταν πιέσετε αυτό το κουμπί, δεν υπάρχει συνδεδεμένο κιτ εξαερισμού.
- 10 Κουμπί  (Κουμπί λειτουργίας εξοικονόμησης ενέργειας)**
Χρησιμοποιείται για έναρξη του τρόπου λειτουργίας εξοικονόμησης ενέργειας.
- 11 Κουμπί  (Κουμπί επιλογής μονάδας / περσιδας)**
Επιλέγει έναν αριθμό μονάδας (αριστερά) και έναν αριθμό περσιγίου (δεξιά).
UNIT:
Επιλέγει μια εσωτερική μονάδα κατά τη ρύθμιση της διεύθυνσης αέρα όταν πολλές εσωτερικές μονάδες ελέγχονται με ένα τηλεχειριστήριο.
LOUVER:
Χωρίς λειτουργία.
- 12 Κουμπί  (Κουμπί κατεύθυνσης αιώρησης / περσιγίου)**
Χωρίς λειτουργία.

ΕΠΙΛΟΓΗ:

Αισθητήρας τηλεχειριστηρίου

Συνήθως ο αισθητήρας θερμοκρασίας της εσωτερικής μονάδας μετράει τη θερμοκρασία. Μπορεί να μετρηθεί ακόμα και η θερμοκρασία γύρω από το τηλεχειριστήριο.

Για λεπτομέρειες, απευθυνθείτε στον αντιπρόσωπο από τον οποίο αγοράσατε το κλιματιστικό.

4 Ορθή χρήση

Όταν χρησιμοποιείτε το κλιματιστικό για πρώτη φορά ή όταν αλλάζετε τη ρύθμιση, ακολουθήστε την παρακάτω διαδικασία. Οι ρυθμίσεις αποθηκεύονται στη μνήμη και εμφανίζονται κάθε φορά που η μονάδα ενεργοποιείται πιέζοντας το κουμπί .

■ Προετοιμασία

- * Όταν ενεργοποιηθεί ο διακόπτης κυκλώματος, οι γραμμές διαχωρισμού εμφανίζονται στο τηλεχειριστήριο.
- * Αφού ενεργοποιηθεί ο διακόπτης κυκλώματος, το τηλεχειριστήριο δεν αποδέχεται εντολές για περίπου 1λεπτό, αυτό δεν αποτελεί βλάβη.

ΑΠΑΙΤΗΣΗ

Όταν ενεργοποιήσετε πάλι το κλιματιστικό αφού παρέμεινε εκτός λειτουργίας για μεγάλο χρονικό διάστημα, ενεργοποιήστε το διακόπτη κυκλώματος τουλάχιστον 12 ώρες πριν ξεκινήσετε το κλιματιστικό.

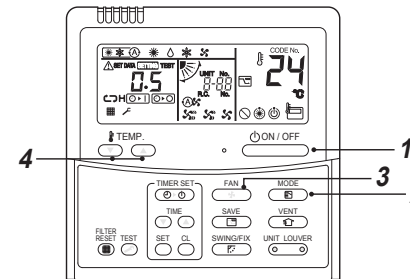

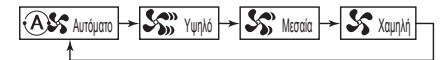

- 3 Επιλέξτε ταχύτητα ανεμιστήρα με το κουμπί .**

Ένα πάτημα του πλήκτρου και η ένδειξη αλλάζει κάθε φορά με τη σειρά που φαίνεται παρακάτω.



- Όταν ο ανεμιστήρας είναι σε "Auto", η ταχύτητα του ανεμιστήρα ρυθμίζεται σύμφωνα με τη διαφορά ανάμεσα στο σημείο ρύθμισης και τη θερμοκρασία του δωματίου.
- Στη λειτουργία θέρμανσης, αν η θερμοκρασία του δωματίου δεν έχει θερμανθεί επαρκώς με λειτουργία ταχύτητας "Low", επιλέξτε λειτουργία "Med." ή "High".
- Ο αισθητήρας θερμοκρασίας ανιχνεύει τη θερμοκρασία του αέρα επιστροφής στην εσωτερική μονάδα, η οποία διαφέρει από τη θερμοκρασία του δωματίου, ανάλογα με τις συνθήκες εγκατάστασης. Το σημείο ρύθμισης είναι η στοχευόμενη θερμοκρασία δωματίου. (Η λειτουργία Auto (Αυτόματη) δεν μπορεί να επιλεχτεί στην κατάσταση λειτουργίας Fan (Ανεμιστήρας).)



- 4 Επιλέξτε το σημείο ρύθμισης θερμοκρασίας πιέζοντας το κουμπί "TEMP."  ή "TEMP." .**

Διακοπή

Πιέστε το κουμπί .

Το λαμπάκι λειτουργίας σβήνει και η λειτουργία διακόπτεται.

Εκκίνηση

- 1 Πιέστε το κουμπί .**
Το λαμπάκι λειτουργίας ανάβει και η λειτουργία ξεκινά.
- 2 Επιλέξτε τον τρόπο λειτουργίας με το κουμπί .**
Ένα πάτημα του πλήκτρου και η ένδειξη αλλάζει κάθε φορά με τη σειρά που φαίνεται παρακάτω.

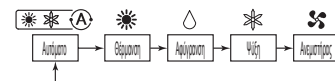

ΣΗΜΕΙΩ

Αυτόματη μεταβολή

- Στον αυτόματο τρόπο λειτουργίας, η μονάδα επιλέγει τον τρόπο λειτουργίας (ψύξη, θέρμανση ή μόνο ανεμιστήρας) με βάση το σημείο ρύθμισης θερμοκρασίας του χρήστη.
- Εάν δεν σας βολεύει ο αυτόματος τρόπος λειτουργίας, μπορείτε να επιλέξετε με μη αυτόματο τρόπο τις επιθυμητές συνθήκες.

Θέρμανση

- Αν απαιτείται θέρμανση, η μονάδα θα αρχίσει περίπου 3 έως 5 λεπτά μετά από την επιλογή του τρόπου λειτουργίας.
- Μετά τη διακοπή της λειτουργίας θέρμανσης, ο fan ενδέχεται να συνεχίσει να λειτουργεί για 30 δευτερόλεπτα περίπου.
- Όταν η θερμοκρασία του δωματίου φτάσει τη ρύθμιση θερμοκρασίας, η εξωτερική μονάδα σταματάει και ο ανεμιστήρας της εσωτερικής μονάδας λειτουργεί με εξαιρετικά χαμηλή ταχύτητα.
- Κατά τη διάρκεια του τρόπου λειτουργίας της απόψυξης, ο ανεμιστήρας παύει ώστε να μην εκκενωθεί ο ψυχρός αέρας. (Εμφανίζεται η ένδειξη προθέρμανσης “☺”.)

Όταν επιχειρείται επανεκκίνηση μετά από διακοπή της λειτουργίας

- Όταν γίνεται προσπάθεια επανεκκίνησης της λειτουργίας της μονάδας αμέσως μετά τη διακοπή, η μονάδα δεν ξεκινάει για περίπου 3 λεπτά για προστασία του συμπιεστή.

■ Λειτουργία 8°C (Για προθέρμανση αντικειμένου)

Το κλιματιστικό μπορεί να ρυθμίσει την θερμοκρασία θέρμανσης σε περίπου 8°C κατά τον τρόπο λειτουργίας θέρμανσης.

Η λειτουργία θέρμανσης 8°C απαιτεί ρυθμίσεις με ενσύρματο τηλεχειριστήριο. Ρωτήστε τον εγκαταστάτη ή τον πωλητή σχετικά με τις ρυθμίσεις σύμφωνα με το εγχειρίδιο εγκατάστασης της εσωτερικής μονάδας.

Εκκίνηση

1. Ρυθμίστε την εμφανιζόμενη θερμοκρασία στους 18°C στον τρόπο λειτουργίας θέρμανσης πιέζοντας το κουμπί TEMP. (▼)
2. Ρυθμίστε την εμφανιζόμενη θερμοκρασία στους 8°C πιέζοντας το κουμπί TEMP. (▼) για τουλάχιστον 4 δευτερόλεπτα.

Διακοπή

1. Ρυθμίστε την εμφανιζόμενη θερμοκρασία στους 18°C πιέζοντας το κουμπί TEMP. (▲)
 - Το κλιματιστικό επανέρχεται στην κανονική λειτουργία HEAT. Επιλέξτε τη θερμοκρασία και τον τρόπο λειτουργίας που επιθυμείτε.

ΣΗΜΕΙΩ

- Η θερμοκρασία του εκβαλλόμενου αέρα είναι χαμηλότερη σε σύγκριση με την κανονική λειτουργία θέρμανσης.
- Το δωμάτιο ενδέχεται να μην θερμαίνεται ομοιόμορφα ανάλογα με το σημείο εγκατάστασης του τηλεχειριστηρίου.
- Η θερμοκρασία του δωματίου ενδεχομένως δεν θα φτάσει τους 8°C ανάλογα με το μέγεθος του δωματίου και τις συνθήκες εγκατάστασης.
- Κατά τη λειτουργία θέρμανσης 8°C διατίθεται η ρύθμιση για την ταχύτητα του ανεμιστήρα.
Η λειτουργία θέρμανσης 8°C ακυρώνεται στις ακόλουθες περιπτώσεις.
 - Όταν η λειτουργία διακοπεί με το κουμπί (ON/OFF)
 - Όταν επιλεγεί ένας άλλος τρόπος λειτουργίας με το κουμπί (MODE)
 - Όταν η ρύθμιση θερμοκρασίας ή ο τρόπος λειτουργίας αλλάξουν ή η λειτουργία ξεκινήσει / διακοπεί με το ασύρματο τηλεχειριστήριο ή το τηλεχειριστήριο κεντρικού έλεγχου.
- Όταν γίνεται χρήση αυτής της λειτουργίας, συνιστάται η τήρηση των κανονικών ωρών λειτουργίας και η τακτική συντήρηση από το προσωπικό σέρβις.

5 Λειτουργία χρονοδιακόπτη

Διατίθενται τρεις τρόποι λειτουργίας χρονοδιακόπτη: (Υπάρχει η δυνατότητα ρύθμισης έως και 168 ωρών.)

- Χρονοδιακόπτης Off : Διακόπτεται η λειτουργία της μονάδας όταν φτάσει η καθορισμένη ώρα.
- Επαναληπτικός χρονοδιακόπτης Off : Διακόπτεται η λειτουργία της μονάδας καθημερινά όταν φτάσει η καθορισμένη ώρα.
- Χρονοδιακόπτης On : Ξεκινάει η λειτουργία της μονάδας όταν φτάσει η καθορισμένη ώρα.

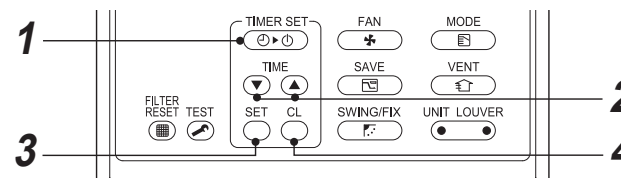

Εκκίνηση

1. Πιέστε το κουμπί (TIMER SET). Ο τρόπος λειτουργίας χρονοδιακόπτη αλλάζει με κάθε πάτημα του κουμπιού.

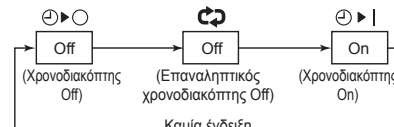

- Η ένδειξη (SETTING) και του χρονοδιακόπτη αναβοσβήνουν.

2. Πιέστε το κουμπί (TIME) (▲) για να επιλέξετε την “καθορισμένη ώρα”.

- Με κάθε πάτημα του κουμπιού (▲), η καθορισμένη ώρα αυξάνεται κατά 0,5 ώρα (30 λεπτά). Κατά τη ρύθμιση χρόνου μεγαλύτερου από 24 ώρες για τη λειτουργία του χρονοδιακόπτη, ο χρονοδιακόπτης μπορεί να ρυθμιστεί σε προσαυξήσεις της 1 ώρας. Η μέγιστη καθορισμένη ώρα είναι 168 ώρες (7 ημέρες). Στο τηλεχειριστήριο εμφανίζεται η καθορισμένη ώρα (μεταξύ 0,5 και 23,5 ωρών) (*) ή ο αριθμός των ημερών και ο χρόνος (24 ώρες ή περισσότερο) (**) όπως απεικονίζεται παρακάτω.
- Με κάθε πάτημα του κουμπιού (▼), η καθορισμένη ώρα μειώνεται κατά 0,5 ώρα (30 λεπτά) (0,5 - 23,5 ώρες) ή 1 ώρα (24 - 168 ώρες).

Παράδειγμα ένδειξης του τηλεχειριστηρίου

- 23,5 ώρες (*)



- 34 ώρες (**)



Αριθμός ημερών Ώρα

12 εμφανίζει 1 ημέρα (24 ώρες).

12:10h εμφανίζει 10 ώρες. (Συνολικά 34 ώρες).

3. Πιέστε το κουμπί (SET).

Η ένδειξη (SETTING) εξαφανίζεται και εμφανίζεται η ένδειξη ώρας, και αναβοσβήνει η ένδειξη (ON/OFF) ή (ON/OFF).

(Όταν είναι ενεργοποιημένος ο χρονοδιακόπτης On, εμφανίζονται οι ενδείξεις ώρας και χρονοδιακόπτη On (ON/OFF) και οι άλλες ενδείξεις εξαφανίζονται.)

4. Ακύρωση λειτουργίας χρονοδιακόπτη

Πιέστε το κουμπί (ON/OFF).

Εξαφανίζεται η ένδειξη του χρονοδιακόπτη.

ΣΗΜΕΙΩ

- Όταν η λειτουργία σταματά αφού ο χρονοδιακόπτης φτάσει στον προκαθορισμένο χρόνο, ο Επαναληπτικός χρονοδιακόπτης Off επαναφέρει τη λειτουργία πιέζοντας το κουμπί (ON/OFF) και σταματά τη λειτουργία όταν φτάσει η καθορισμένη ώρα στο χρονοδιακόπτη.
- Όταν πιέξετε (SWING/FIX) ενώ είναι ενεργοποιημένη η λειτουργία χρονοδιακόπτη Off του κλιματιστικού, η ένδειξη της λειτουργίας χρονοδιακόπτη εξαφανίζεται και εμφανίζεται ξανά μετά από 5 δευτερόλεπτα περίπου. Αυτό οφείλεται σε κανονική επεξεργασία του τηλεχειριστηρίου.



6 Τρόπος λειτουργίας εξοικονόμησης ενέργειας

Ο τρόπος λειτουργίας εξοικονόμησης ενέργειας εξοικονομεί ενέργεια περιορίζοντας τη μέγιστη ένταση του ρεύματος, που επηρεάζει την ισχύ θέρμανσης ή ψύξης που μπορεί να παραγάγει η μονάδα.

Πιέστε το κουμπί  κατά τη διάρκεια της λειτουργίας.

- Το κλιματιστικό εισέρχεται στον τρόπο λειτουργίας εξοικονόμησης ενέργειας.
- Η ένδειξη  εμφανίζεται στην οθόνη.

Ο τρόπος λειτουργίας εξοικονόμησης ενέργειας παραμένει ενεργοποιημένος μέχρι να ακυρωθεί.

Για να ακυρώσετε τον τρόπο λειτουργίας εξοικονόμησης ενέργειας, πιέστε ξανά το κουμπί . Η ένδειξη  εξαφανίζεται.

■ Για διαμόρφωση των ρυθμίσεων εξοικονόμησης ενέργειας

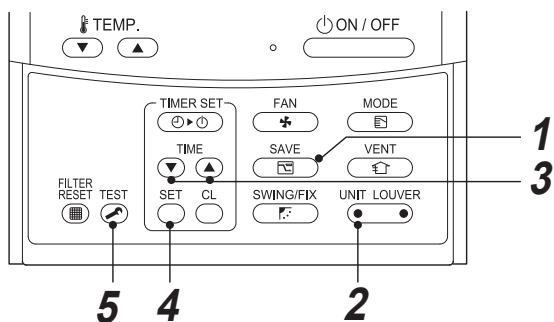

1 Πιέστε το κουμπί  για τουλάχιστον 4 δευτερόλεπτα όταν το κλιματιστικό δεν λειτουργεί. Το **SETTING** αναβοσβήνει.

2 Πιέστε το  (αριστερή πλευρά του κουμπιού) για να επιλέξετε μια εσωτερική μονάδα που θέλετε να ρυθμίσετε.

- Κάθε φορά που πιέσετε το κουμπί, το UNIT No. αλλάζει ως εξής:

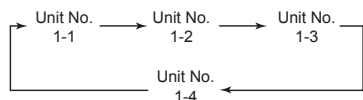

Ο ανεμιστήρας της επιλεγμένης μονάδας λειτουργεί.

3 Πιέστε τα κουμπιά **TIME**  , για να προσαρμόσετε τη ρύθμιση του επιπέδου ισχύος.

- Σε κάθε πάτημα του κουμπιού αλλάζει το επίπεδο ισχύος κατά 1% εντός της περιοχής τιμών από 100% έως 50%.
- Η προεπιλογή του εργοστασίου είναι 75%.

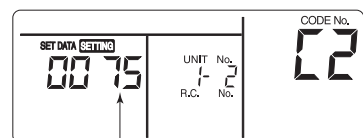

Ρύθμιση του επιπέδου ισχύος στον τρόπο

4 Πιέστε το κουμπί .

5 Πιέστε το κουμπί  για να ολοκληρωθεί η ρύθμιση.

ΣΗΜΕΙΩ

- Όταν χρησιμοποιείτε ταυτόχρονα και άλλες ηλεκτρικές συσκευές, γκι να αποφύγετε την ενεργοποίηση του διακόπτη κυκλώματος, συνιστάται ο τρόπος λειτουργίας εξοικονόμησης ενέργειας. Βέβαια μπορείτε να χρησιμοποιήσετε τον τρόπο λειτουργίας εξοικονόμησης ενέργειας και για εξοικονόμηση ενέργειας.
- Στον τρόπο λειτουργίας εξοικονόμησης ενέργειας καταναλώνεται λιγότερη ενέργεια, αλλά ενδέχεται το δωμάτιο να μην θερμανθεί / ψυχθεί το ίδιο με τον τρόπο κανονικής λειτουργίας. (Η μέγιστη ένταση του ρεύματος περιορίζεται περίπου 75 38 (προεπιλογή εργοστασίου) από την κανονική λειτουργία.)
- Για να προσαρμόσετε τις ρυθμίσεις εξοικονόμησης ενέργειας, ανατρέξτε στην ενότητα Για διαμόρφωση των ρυθμίσεων εξοικονόμησης ενέργειας” στις Τρόπος λειτουργίας εξοικονόμησης ενέργειας.
- Ακόμη και όταν ξεκινά ή ορακάπτεται η λειτουργία, αλλάζει ο τρόπος λειτουργίας ή πραγματοποιείται επανεκκίνηση τροφοδοσίας κατά τον τρόπο λειτουργίας εξοικονόμησης ενέργειας, ο τρόπος λειτουργίας εξοικονόμησης ενέργειας διατηρείται μέχρι την επόμενη λειτουργία.



7 Συντήρηση

⚠ ΠΡΟΕΙΔΟΠΟΙΗΣΗ

Ο καθαρισμός του φίλτρου αέρα και των υπόλοιπων τμημάτων του φίλτρου αέρα εμπεικλείει επικίνδυνη εργασία σε υψηλές τοποθεσίες, γι' αυτό φροντίστε να τις εκτελέσει εξειδικευμένος εγκαταστάτης ή εξειδικευμένος τεχνικός επισκευών. Μην προσπαθήσετε να το κάνετε μόνοι σας.

▼ Καθαρισμός ροιλταων αεαα

Τα φραγμένα φίλτρα αέρα θα μειώσουν την απόδοση της ψύξης και της θέρμανσης.

- 1) Αν η ένδειξη  εμφανιστεί στο τηλεχειριστήριο, καθαρίστε τα φίλτρα αέρα.
- 2) Όταν ολοκληρώσετε τον καθαρισμό των φίλτρων αέρα, πιέστε το κουμπί . Η ένδειξη  εξαφανίζεται.

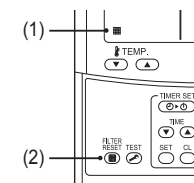

◆ Όταν δεν χρησιμοποιείται για μεγάλο χρονικό διάστημα

1. Εκτελέστε τη λειτουργία ανεμιστήρα για μερικές ώρες για να στεγνώσει εσωτερικά.
2. Πιέστε το κουμπί  στο τηλεχειριστήριο για να διακόψετε τη λειτουργία, και απενεργοποιήστε το διακόπτη κυκλώματος.
3. Καθαρίστε τα φίλτρα αέρα και βάλτε τα πάλι στη θέση τους.

◆ Πριν την εποχή κατά την οποία χρησιμοποιείτε την ψύξη

Καθαρισμός του δοχείου αποστράγγισης

- Επικοινωνήστε με τον αντιπρόσωπο από τον οποίο αγοράσατε το προϊόν. (Η αποστράγγιση δε λειτουργεί, αν το δοχείο αποστράγγισης ή ο εξαερισμός έχουν φραγεί. Σε μερικές περιπτώσεις η αποστράγγιση μπορεί να υπερχειλίσει και να βρέξει τον τοίχο ή το δάπεδο. Καθαρίστε το δοχείο αποστράγγισης πριν από την εποχή κατά την οποία χρησιμοποιείται η ψύξη.)

◆ Ελέγχετε κατά περιόδους!

- Αν η μονάδα χρησιμοποιείται για μεγάλο χρονικό διάστημα, τα εξαρτήματα μπορεί να φθαρούν και να προκληθεί δυσλειτουργία ή προβληματική αποστράγγιση του νερού της αφύγρανσης ανάλογα με τη θερμότητα, την υγρασία ή τη σκόνη.
- Εκτός από την τακτική συντήρηση, συνιστάται να ζητάτε από τον αντιπρόσωπο από τον οποίο αγοράσατε τη μονάδα να διενεργεί έλεγχο και συντήρηση στη μονάδα.

ΣΗΜΕΙΩ

Για την προστασία του περιβάλλοντος, συνιστάται ιδιαίτερα να καθαρίζονται και να συντηρούνται τακτικά οι εσωτερικές και εξωτερικές μονάδες του χρησιμοποιούμενου κλιματιστικού ώστε να εξασφαλίζεται η αποτελεσματική λειτουργία του κλιματιστικού.

Όταν το κλιματιστικό λειτουργεί για μεγάλο χρονικό διάστημα, συνιστάται η πραγματοποίηση περιοδικής συντήρησης (μια φορά το χρόνο). Επιπλέον, πρέπει να ελέγχετε την εξωτερική μονάδα τακτικά για τυχόν σκουριές ή γρατζουνιές και να τις απομακρύνετε ή να εφαρμόζετε αντισκωριακή προστασία, εάν χρειάζεται.

Γενικότερα, εάν μια εσωτερική μονάδα λειτουργεί για 8 ή περισσότερες ώρες ημερησίως, οι εσωτερικές / εξωτερικές μονάδες θα χρειάζονται καθαρισμό τουλάχιστον μία φορά κάθε 3 μήνες. Αναθέστε αυτή την εργασία καθαρισμού / συντήρησης σε επαγγελματία.

Η συντήρηση αυτή μπορεί να παρατείνει τη διάρκεια ζωής του προϊόντος, αν και εμπεριέχει κόστος για τον κάτοχο. Αν οι εσωτερικές και εξωτερικές μονάδες δεν καθαρίζονται τακτικά, προκαλείται πτώση της απόδοσης, πάγωμα, διαρροή νερού, ακόμα και βλάβη του συμπιεστή.

▼ Κατάλογος συντήρησης

Εξάρτημα	Μονάδα	Έλεγχος (οπτικοακουστικός)	Συντήρηση
Εναλλάκτης θερμότητας	Εσωτερική / εξωτερική	Φρακάρισμα από σκόνη / βρωμιά, γρατζουνιές	Πλύντε τον εναλλάκτη θερμότητας όταν είναι βουλωμένος.
Κινητήρας ανεμιστήρα	Εσωτερική / εξωτερική	Ήχος	Λάβετε κατάλληλα μέτρα όταν ακούγεται ασυνήθιστος ήχος.
Φίλτρο	Εσωτερική	Σκόνη / βρωμιά, σπάσιμο	<ul style="list-style-type: none">Πλύντε το φίλτρο με νερό όταν είναι βρώμικο.Αντικαταστήστε το όταν έχει καταστραφεί.
Ανεμιστήρας	Εσωτερική	<ul style="list-style-type: none">Δόνηση, ισορροπίαΣκόνη / βρωμιά, εμφάνιση	<ul style="list-style-type: none">Αντικαταστήστε τον ανεμιστήρα όταν η δόνηση ή έλλειψη ισορροπίας είναι έντονη.Βουρτσίστε ή πλύντε τον ανεμιστήρα με νερό όταν είναι βρώμικος.
Γρίλιες εισόδου / εκκένωσης αέρα	Εσωτερική / εξωτερική	Σκόνη / βρωμιά, γρατζουνιές	Διορθώστε ή αντικαταστήστε τις όταν έχουν παραμορφωθεί ή καταστραφεί.
Λεκάνη αποστράγγισης	Εσωτερική	Φρακάρισμα από σκόνη / βρωμιά, ρύπανση αποστράγγισης	Καθαρίστε την λεκάνη αποστράγγισης και ελέγξτε την καταλληλότητα της κλίσης προς τα κάτω για ομαλή αποστράγγιση.
Διακοσμητικό πλαίσιο, μερύγια	Εσωτερική	Σκόνη / βρωμιά, γρατζουνιές	Πλύντε εσ όταν είναι βρώμικα ή εφαρμόστε προστατευτική επίστρωση.
Εξωτερική επιφάνεια	Εξωτερική	<ul style="list-style-type: none">Σκουριά, ξεφλούδισμα μόνωσηςΞεφλούδισμα / φούσκωμα επίστρωσης	Εφαρμόστε προστατευτική επίστρωση.

8 Αντιμέτωπιση προβλημάτων

Ελέγξτε τα σημεία που περιγράφονται παρακάτω πριν ζητήσετε να διενεργηθεί επισκευή.

	Σύμπτωμα	Αιτία	
Δεν είναι δυνατή λειτουργία.	Εξωτερική μονάδα	<ul style="list-style-type: none">Εκροή λευκού, ομιχλώδους ψυχρού αέρα ή νερού.Ορισμένες φορές ακούγεται ήχος διαρροής αέρα.Ένας ήχος ακούγεται όταν ενεργοποιείται η τροφοδοσία.	<ul style="list-style-type: none">Ο ανεμιστήρας της εξωτερικής μονάδας σταματά αυτόματα να λειτουργεί κατά την εκτέλεση της απόψυξης.Η ηλεκτροβαλβίδα λειτουργεί όταν αρχίζει ή σταματάει η απόψυξη.Η εξωτερική μονάδα προετοιμάζεται για λειτουργία.
	Εσωτερική μονάδα	<ul style="list-style-type: none">Ορισμένες φορές ακούγεται ένα θρόισμα.Ακούγεται ένας ξερός ήχος.Ο αέρας εκροής μυρίζει περιεργα.	<ul style="list-style-type: none">Όταν αρχίζει η λειτουργία της μονάδας, κατά τη διάρκεια της λειτουργίας ή αμέσως μετά τη διακοπή της λειτουργίας της μονάδας, μπορεί να ακουστεί ένας ήχος σαν ροή νερού ή ο ήχος λειτουργίας μπορεί να είναι εντονότερος για λίγα λεπτά αμέσως μετά την έναρξη της λειτουργίας της μονάδας. Αυτός είναι ο ήχος της ροής του ψυκτικού ή της αποστράγγισης της διάταξης αφύγνωσης.Αυτός είναι ήχος που παράγεται όταν ο εναλλάκτης θερμότητας ή άλλο εξάρτημα διαστέλλεται ή συστέλλεται ελαφρώς λόγω μεταβολής της θερμοκρασίας.Διάφορες οσμές από τους τοίχους, το χαλί, τα ρούχα, το τσιγάρο, τα καλλυντικά ή άλλα αντικείμενα προσκολλώνται στο κλιματιστικό.
Ελέγξτε ξανά.		<ul style="list-style-type: none">Η μονάδα δεν λειτουργεί.	<ul style="list-style-type: none">Έγινε διακοπή ρεύματος;Κάηκε ο διακόπτης κυκλώματος;Ενεργοποιήθηκε η διάταξη προστασίας; (Η λυχνία λειτουργίας και η ένδειξη \mathcal{L} στο τηλεχειριστήριο αναβοσβήνουν.)
		Το δωμάτιο δεν ψύχεται ούτε και θερμαίνεται.	<ul style="list-style-type: none">Μήπως είναι φραγμένη η εισαγωγή αέρα ή το στόμιο εκροής αέρα της εξωτερικής μονάδας;Μήπως υπάρχει ανοικτή πόρτα ή παράθυρο;Είναι το φίλτρο αέρα βουλωμένο με σκόνη;Η επιλογή αέρα είναι ρυθμισμένη σε «Low» (Χαμηλό) και η λειτουργία είναι ρυθμισμένη σε «Fan»;Είναι κατάλληλη η ρυθμισμένη θερμοκρασία;

Αν υπάρχει κάτι ασυνήθιστο ακόμα και αφού ελέγξετε τα παραπάνω, διακόψτε τη λειτουργία της μονάδας, κλείστε το διακόπτη κυκλώματος, και ενημερώστε τον αντιπρόσωπο από τον οποίο αγοράσατε το προϊόν για τον αριθμό και το σύμπτωμα του προϊόντος. Μην προσπαθήσετε να επισκευάσετε τη μονάδα μόνος σας καθώς αυτό είναι επικίνδυνο. Αν η ένδειξη ελέγχου (π.χ. EB , FB , HC) εμφανίζεται στην οθόνη LCD του τηλεχειριστηρίου, ενημερώστε τον αντιπρόσωπο και για το περιεχόμενό της.

Αν προκύψει κάποιο από τα παρακάτω, διακόψτε τη λειτουργία της μονάδας αμέσως, κλείστε τον διακόπτη κυκλώματος, και ενημερώστε τον αντιπρόσωπο από τον οποίο αγοράσατε το προϊόν.

- Ο διακόπτης δε λειτουργεί κανονικά.
- Ο διακόπτης κυκλώματος καίγεται συχνά.
- Σας έπεσε μέσα κάποιο ξένο αντικείμενο ή νερό.
- Η μονάδα δε λειτουργεί ακόμα και μετά από την αποκατάσταση της αιτίας της ενεργοποίησης της διάταξης προστασίας.
- Διαπιστώνονται άλλες ασυνήθιστες συνθήκες.

■ Επιβεβαίωση και έλεγχος

Όταν εμφανιστεί κάποιο πρόβλημα στο κλιματιστικό, ο κωδικός ελέγχου και το UNIT No. της εσωτερικής μονάδας εμφανίζονται στο τμήμα ενδείξεων του τηλεχειριστηρίου.

Ο κωδικός ελέγχου εμφανίζεται μόνο κατά τη διάρκεια της λειτουργίας. Αν εξαφανιστεί η ένδειξη, θέστε σε λειτουργία το κλιματιστικό σύμφωνα με την παρακάτω ενότητα "Βεβαίωση αρχείου καταγραφής κωδικών ελέγχου" για επιβεβαίωση.

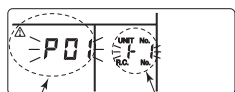

κωδικός ελέγχου UNIT No. εσωτερικής μονάδας όπου έχει εμφανιστεί πρόβλημα

■ Βεβαίωση αρχείου καταγραφής κωδικών ελέγχου

Όταν παρουσιάζεται κάποιο πρόβλημα στο κλιματιστικό, το αρχείο καταγραφής κωδικών ελέγχου μπορεί να επιβεβαιωθεί με την ακόλουθη διαδικασία. (Το αρχείο καταγραφής κωδικών ελέγχου αποθηκεύει στη μνήμη έως και 4 κωδικούς ελέγχου.) Το αρχείο καταγραφής μπορεί να επιβεβαιωθεί τόσο από την κατάσταση λειτουργίας όσο και από την κατάσταση διακοπής.

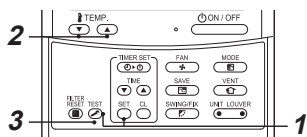

1 Όταν πιέσετε ταυτόχρονα τα κουμπιά **TEST** και **SET** επί τουλάχιστον 4 δευτερόλεπτα, εμφανίζεται η παρακάτω οθόνη.

Αν εμφανιστεί η ένδειξη **✓** το σύστημα μεταβαίνει σε κατάσταση λειτουργίας αρχείου καταγραφής κωδικών ελέγχου.

- [01: Ταξινόμηση αρχείου καταγραφής κωδικών ελέγχου] εμφανίζεται στο CODE No.
- Η ένδειξη [Κωδικός ελέγχου] εμφανίζεται στο CHECK.
- Η ένδειξη [Διεύθυνση εσωτερικής μονάδας στην οποία παρουσιάστηκε το πρόβλημα] εμφανίζεται στο Unit No.

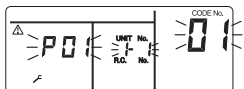

2 Κάθε πάτημα του κουμπιού **TEMP** που χρησιμοποιείται για ρύθμιση της θερμοκρασίας, εμφανίζει με τη σειρά το αποθηκευμένο αρχείο καταγραφής κωδικών ελέγχου. Οι αριθμοί στο CODE No. δείχνουν το CODE No. [01] (πιο πρόσφατο) → [04] (πιο παλιό).

ΑΠΑΙΤΗΣΗ

Μην πιέσετε το κουμπί **ON** γιατί θα διαγραφεί όλο το αρχείο καταγραφής κωδικών ελέγχου της εσωτερικής μονάδας.

3 Μετά την επιβεβαίωση, πιέστε το κουμπί **TEST** για να επιστρέψετε στο συνήθη τρόπο λειτουργίας.

9 Λειτουργίες και απόδοση

▼ Έλεγχος πριν από τη λειτουργία

- Ελέγξτε αν έχει κοπεί ή αποσυνδεθεί το καλώδιο της γείωσης.
- Ελέγξτε εάν έχει τοποθετηθεί το φίλτρο αέρα.
- Ενεργοποιήστε τον διακόπτη κυκλώματος 12 ώρες ή περισσότερο πριν από την έναρξη της λειτουργίας.

▼ Λειτουργία προστασίας 3 λεπτών

Η 3-λεπτη λειτουργία προστασίας εμποδίζει την εκκίνηση του κλιματιστικού για 3 λεπτά μετά την ενεργοποίηση του κύριου διακόπτη ισχύος / διακόπτη κυκλώματος για την επανεκκίνηση του κλιματιστικού.

▼ Διακοπή ρεύματος

- Σε περίπτωση διακοπής ρεύματος κατά τη διάρκεια της λειτουργίας, η μονάδα σταματά εντελώς.
- Για να αρχίσει πάλι η λειτουργία, πιέστε το κουμπί ON / OFF στο τηλεχειριστήριο.
- Κεραυνός ή λειτουργία ασύρματου τηλεφώνου αυτοκινήτου κοντά στη συσκευή μπορεί να της προκαλέσει δυσλειτουργία. Κλείστε τον κύριο διακόπτη ισχύος ή το διακόπτη κυκλώματος και έπειτα ανοίξτε τους πάλι. Πιέστε το κουμπί ON / OFF στο τηλεχειριστήριο για επανεκκίνηση.

▼ Λειτουργία αποπάγωσης

Αν η εξωτερική μονάδα έχει παγώσει κατά τη λειτουργία θέρμανσης, η απόψυξη ξεκινάει αυτόματα (για περίπου 2 με 10 λεπτά) για να διατηρηθεί η απόδοση της θέρμανσης.

- Οι ανεμιστήρες στις εσωτερικές και στις εξωτερικές μονάδες θα σταματήσουν κατά τη λειτουργία της απόψυξης.
- Κατά τη διάρκεια της λειτουργίας αποπάγωσης, το νερό που προκύπτει αποστραγγίζεται από την κάτω πλάκα της εξωτερικής μονάδας.

▼ Θερμαντική ικανότητα

Στη λειτουργία θέρμανσης η θερμότητα απορροφάται από το εξωτερικό και μεταφέρεται στον χώρο. Αυτός ο τρόπος θέρμανσης ονομάζεται σύστημα αντλίας θερμότητας. Όταν η εξωτερική θερμοκρασία είναι πολύ χαμηλή, συνιστάται η χρήση άλλης θερμαντικής συσκευής σε συνδυασμό με το κλιματιστικό.

▼ Συνθήκες λειτουργίας κλιματιστικού

Για σωστή απόδοση, λειτουργήστε το κλιματιστικό κάτω από τις ακόλουθες συνθήκες θερμοκρασίας:

Λειτουργία ψύξης	Εξωτερική θερμοκρασία : -15°C ως 46°C (Θερμοκρασία ξηρού θερμόμετρου)
	Θερμοκρασία δωματίου : 21°C ως 32°C (Θερμοκρασία ξηρού θερμόμετρου), 15°C ως 24°C (Θερμοκρασία υγρού θερμόμετρου)
	[ΠΡΟΣΟΧΗ] Σχετική υγρασία δωματίου – μικρότερη από 80%. Αν το κλιματιστικό λειτουργεί πέρα από αυτό το όριο, η επιφάνειά του μπορεί να προκαλέσει πάχνη.
Λειτουργία θέρμανσης	Εξωτερική θερμοκρασία : -15°C ως 15°C (Θερμοκρασία υγρού θερμόμετρου)
	Θερμοκρασία δωματίου : 15°C ως 28°C (Θερμοκρασία ξηρού θερμόμετρου)

Αν το κλιματιστικό χρησιμοποιείται πέρα από τα παραπάνω όρια, μπορεί να ενεργοποιηθούν λειτουργίες προστασίας.

▼ Διάταξη προστασίας

- Διακόπτετε τη λειτουργία σε περίπτωση υπερφόρτωσης του κλιματιστικού.
- Αν η διάταξη προστασίας είναι ενεργοποιημένη, η λειτουργία της μονάδας διακόπτεται και αναβοσβήνουν οι ενδείξεις λειτουργίας και ελέγχου στο τηλεχειριστήριο.

▼ Αν η διάταξη προστασίας είναι ενεργοποιημένη

- Κλείστε τον διακόπτη κυκλώματος και εκτελέστε έλεγχο. Αν η λειτουργία συνεχιστεί, μπορεί να προκληθεί δυσλειτουργία.
- Ελέγξτε εάν έχει τοποθετηθεί το φίλτρο αέρα. Αν δεν έχει τοποθετηθεί, ο εναλλάκτης θερμότητας μπορεί να έχει φραγεί με σκόνη και να έχει προκύψει διαρροή νερού.

▼ Κατά την ψύξη

- Η εισαγωγή αέρα ή το στόμιο εκροής αέρα της εξωτερικής μονάδας έχουν φραγεί.
- Φυσά συνεχώς ισχυρός άνεμος προς το στόμιο εξόδου αέρα της εξωτερικής μονάδας.

▼ Κατά τη θέρμανση

- Το φίλτρο αέρα έχει φραγεί με μεγάλη ποσότητα σκόνης.
- Η εισαγωγή αέρα ή το στόμιο εκροής αέρα της εσωτερικής μονάδας έχουν φραγεί.

▼ Μην απενεργοποιείτε το διακόπτη κυκλώματος

- Κατά την εποχή του κλιματισμού, αφήνετε τον διακόπτη κυκλώματος ανοιχτό, και χρησιμοποιείτε το πλήκτρο ON / OFF στο τηλεχειριστήριο.

▼ Προσοχή σε περίπτωση χιονόπτωσης και παγώματος της εξωτερικής μονάδας

- Σε περιοχές με έντονες χιονοπτώσεις, η είσοδος και η εκροή του αέρα της εξωτερικής μονάδας συχνά καλύπτονται με χιόνι ή παγώνουν. Εάν παραμείνει το χιόνι ή ο πάγος στην εξωτερική μονάδα, ενδέχεται να προκληθεί βλάβη στο μηχανήμα ή χαμηλή απόδοση.
- Σε περιοχές με χαμηλές θερμοκρασίες, προσέξτε ο σωλήνας αποστράγγισης να αποστραγγίζει το νερό τέλεια χωρίς να παραμείνει νερό στο εσωτερικό για πρόληψη του παγετού. Εάν παγώσει νερό στο εσωτερικό του σωλήνα αποστράγγισης ή της εξωτερικής μονάδας, ενδέχεται να προκληθεί βλάβη στο μηχανήμα ή χαμηλή απόδοση.

10 Εγκατάσταση

Αποφύγετε την εγκατάσταση του κλιματιστικού στα ακόλουθα μέρη

- Αποφύγετε την εγκατάσταση του κλιματιστικού σε θέση που απέχει 1 m από τηλεόραση, στερεοφωνικό ή ραδιόφωνο. Αν η μονάδα εγκατασταθεί σε ανάλογο χώρο, ο θόρυβος που μεταδίδεται από το κλιματιστικό επηρεάζει τη λειτουργία αυτών των συσκευών.
- Αποφύγετε την εγκατάσταση του κλιματιστικού κοντά σε συσκευή υψηλής συχνότητας (όπως ραπτομηχανή ή συσκευή μασάζ επαγγελματικής χρήσης), αλλιώς το κλιματιστικό μπορεί να δυσλειτουργεί.
- Αποφύγετε την εγκατάσταση του κλιματιστικού σε χώρο όπου υπάρχει σκόνη σιδήρου ή άλλων μετάλλων. Αν η σκόνη σιδήρου ή άλλων μετάλλων επικολλήσει ή συλλεχθεί στο εσωτερικό του κλιματιστικού, ενδέχεται να προκληθεί αυτόματη ανάφλεξη και να ξεκινήσει πυρκαγιά.
- Αποφύγετε την εγκατάσταση του κλιματιστικού σε χώρο με υγρασία ή λάδια, ή σε χώρο όπου παράγεται ατμός, αιθάλη ή διαβρωτικό αέριο.
- Αποφύγετε την εγκατάσταση του κλιματιστικού σε χώρο πλούσιο σε άλατα όπως, για παράδειγμα, σε παραθαλάσσια περιοχή.
- Αποφύγετε την εγκατάσταση του κλιματιστικού σε χώρο όπου γίνεται μεγάλη χρήση λαδιού μηχανής.
- Αποφύγετε την εγκατάσταση του κλιματιστικού σε χώρο όπου εκτίθεται σε ισχυρούς ανέμους όπως σε παραθαλάσσια περιοχή.
- Αποφύγετε την εγκατάσταση του κλιματιστικού σε χώρο όπου παράγονται θειούχα αέρια όπως, για παράδειγμα, σε ιαματική πηγή.
- Αποφύγετε την εγκατάσταση του κλιματιστικού σε σκάφος ή κινητό γερανό.
- Αποφύγετε την εγκατάσταση του κλιματιστικού σε όξινο ή αλκαλικό περιβάλλον (σε περιοχή θερμής πηγής ή κοντά σε εργοστάσιο χημικών, ή σε μια θέση που είναι εκτεθειμένη σε εκπομπές καύσης). Μπορεί να προκληθεί διάβρωση στο τελείωμα αλουμινίου και στο χάλκινο σωλήνα του εναλλάκτη θερμότητας.
- Αποφύγετε την εγκατάσταση του κλιματιστικού κοντά σε εμπόδιο (όπως διέξοδο αερισμού, συσκευή φωτισμού) που παρεμποδίζει τον αέρα εκροής. (Η στροβιλώδης ροή αέρα μπορεί να μειώσει την απόδοση ή να αχρηστεύσει συσκευές.)
- Μην χρησιμοποιείτε το κλιματιστικό για ειδικούς σκοπούς όπως διατήρηση τροφίμων, όργανα ακριβείας, ή έργα τέχνης, ή σε μέρη όπου γίνεται εκτροφή ζώων ή καλλιέργεια φυτών. (Μπορεί να υποβαθμιστεί η ποιότητα των διατηρούμενων ειδών.)
- Αποφύγετε την εγκατάσταση του κλιματιστικού πάνω από ένα αντικείμενο που δεν πρέπει να υγρανθεί. (Ενδέχεται να πέσει συμπίκνωση από την εσωτερική μονάδα σε υγρασία 80% ή μεγαλύτερη ή όταν το στόμιο αποστράγγισης έχει φράξει.)
- Αποφύγετε την εγκατάσταση του κλιματιστικού σε χώρο όπου γίνεται χρήση οργανικού διαλύτη.
- Αποφύγετε την εγκατάσταση του κλιματιστικού κοντά σε πόρτα ή παράθυρο που είναι εκτεθειμένα σε υγρό αέρα του εξωτερικού περιβάλλοντος. Μπορεί να σχηματιστεί συμπίκνωση επάνω στο κλιματιστικό.
- Αποφύγετε την εγκατάσταση του κλιματιστικού σε χώρο όπου γίνεται συχνή χρήση ειδικού σπρέι.

Προσέξτε το θόρυβο ή τους κραδασμούς

- Αποφύγετε την εγκατάσταση του κλιματιστικού σε χώρο όπου ο θόρυβος της εξωτερικής μονάδας ή ο ζεστός αέρας από το στόμιο εκροής του αέρα ενοχλεί τους γείτονές σας.
- Εγκαταστήστε το κλιματιστικό σε συμπαγή και σταθερή βάση ώστε να αποφευχθεί η μετάδοση του θορύβου, ο θόρυβος και οι κραδασμοί λειτουργίας.
- Αν λειτουργεί μία εσωτερική μονάδα, μπορεί να ακούγεται κάποιος θόρυβος από άλλες εσωτερικές μονάδες που δεν λειτουργούν.

11 Προδιαγραφές

Μοντέλο	Επίπεδο πίεσης ήχου (dBA)		Βάρος (kg)
	Ψύξη	Θέρμανση	
RAV-GM901BTP-E	*	*	41

* Κάτω των 70 dBA

Πληροφορίες προϊόντος για τις απαιτήσεις οικολογικού σχεδιασμού. (Regulation (EU) 2016/2281)
<http://ecodesign.toshiba-airconditioning.eu/en>

Δήλωση Συμμόρφωσης

Κατασκευαστής: **TOSHIBA CARRIER (THAILAND) CO., LTD.**
144 / 9 Moo 5, Bangkadi Industrial Park, Tivanon Road, Tambol Bangkadi,
Amphur Muang, Pathumthani 12000, Thailand

Κάτοχος TCF: **TOSHIBA CARRIER EUROPE S.A.S**
Route de Thil 01120 Montluel FRANCE

Δια του παρόντος δηλώνεται ότι τα κάτωθι αναγραφόμενα μηχανήματα:

Γενικός χαρακτηρισμός: Κλιματιστική μονάδα

Μοντέλο / τύπος: RAV-GM901BTP-E

Εμπορική ονομασία: Κλιμαπστική μονάδα σειράς Digital Inverter / Super Digital Inverter

Συμμορφώνεται με τις προβλέψεις της Οδηγίας περί Μηχανημάτων (Directive 2006/42/EC) και τους μεταθετούς κανονισμούς κάθε εθνικής νομοθεσίας

“Δήλωση ενσωμάτωσης μερικώς ολοκληρωμένων μηχανημάτων”

Δεν πρέπει να ήθεται σε λειτουργία έως ότου δηλωθεί ότι το τελικό μηχάνημα στο οποίο θα ενσωματωθεί συμμορφώνεται με τις προβλέψεις της Οδηγίας περί Μηχανημάτων, όπου ισχύει.

ΣΗΜΕΙΩ

Η παρούσα δήλωση καθίσταται άκυρη σε περίπτωση εισαγωγής τεχνικών ή λειτουργικών τροποποιήσεων χωρίς τη σύμφωνη γνώμη του κατασκευαστή.

Toshiba Carrier (Thailand) Co., Ltd.

144 / 9 Moo 5, Bangkadi Industrial Park, Tivanon Road, Tambol Bangkadi, Amphur Muang, Pathumthani 12000, Thailand

1116950293

R32

TOSHIBA

КОНДИЦИОНЕР (СПЛИТ-СИСТЕМА) Руководство пользователя

Внутренний блок

Наименование модели: _____

Скрытый канальный

RAV-GM901BTP-E

Для коммерческого использования

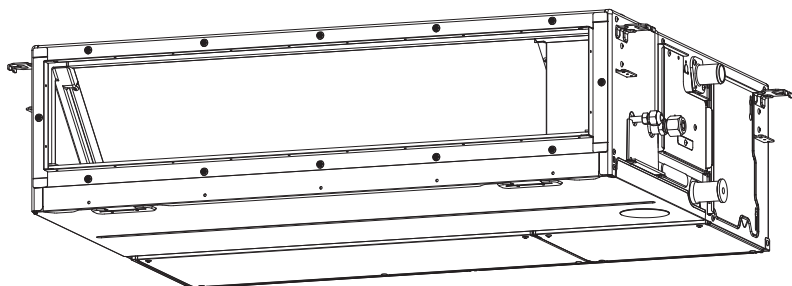

Translated instruction

ДОБАВЛЕНИЕ ХЛАДАГЕНТА R32

В данном кондиционере используется хладагент HFC (R32), который не разрушает озоновый слой.

В соответствии с EN 60335-1

Это устройство может использоваться детьми с 8 лет и лицами ограниченными физическими, сенсорными или умственными способностями, недостатком опыта и знаний только в том случае, если они находятся под руководством ответственного лица или получили инструкции по безопасному использованию устройства и понимают возможные опасности. Дети не должны играть с устройством. Дети могут производить чистку и техническое обслуживание устройства только под руководством ответственного лица.

В соответствии с IEC 60335-1

Данное устройство не предназначено для использования лицами (в том числе детьми) с ограниченными физическими, сенсорными или умственными возможностями или с недостаточным опытом и знаниями. Они могут пользоваться устройством только под надзором лица, ответственного за их безопасность. Необходимо обеспечить присмотр за детьми и убедиться, что они не играют с устройством.

Содержание

1	Правила техники безопасности	3
2	Наименования узлов.....	7
3	Проводное дистанционное управление.....	8
4	Правильная эксплуатация	9
5	Использование таймера.....	10
6	Режим энергосбережения	11
7	Обслуживание	11
8	Поиск и устранение неисправностей.....	12
9	Операции и производительность	13
10	Установка	14
11	Технические характеристики	14

Благодарим вас за то, что приобрели кондиционер Toshiba. Внимательно прочтите данные инструкции, так как в них содержится важная информация, соответствующая директиве Оборудование (Directive 2006/42/EC), и убедитесь, что они вам понятны. Прочтя данные инструкции, сложите их в надежное место вместе с руководством по установке, прилагаемым к изделию.



Общее обозначение: Кондиционер Воздуха

Определение квалифицированного монтажника или квалифицированного специалиста по обслуживанию

Этот кондиционер должен устанавливаться, обслуживаться, ремонтироваться и демонтироваться квалифицированным монтажником или квалифицированным специалистом по обслуживанию. Каждый раз, когда вам нужно будет проделать какую-либо из этих операций, обращайтесь к квалифицированному монтажнику или специалисту по обслуживанию. Квалифицированный монтажник или квалифицированный специалист по обслуживанию — это лицо, имеющее квалификацию и знания, указанные в таблице ниже.





Лицо	Необходимые квалификация и знания
Квалифицированный монтажник	<ul style="list-style-type: none"> Квалифицированный монтажник — это лицо, которое устанавливает, обслуживает, перемещает и демонтирует кондиционеры производства компании Toshiba Carrier Corporation. Он или она прошел обучение по вопросам установки, технического обслуживания, переустановки и демонтажа кондиционеров производства компании Toshiba Carrier Corporation, или же был научен таким действиям лицом или лицами, получившими необходимое обучение, и поэтому детально знаком со всем, что относится к указанным действиям. Квалифицированный монтажник, допущенный к выполнению необходимых электротехнических работ при установке, переустановке и демонтаже, имеет соответствующую этим работам квалификацию, предусмотренную местным законодательством и нормативами, и представляет собой лицо, обученное вопросам электротехнического характера, связанным с кондиционерами производства компании Toshiba Carrier Corporation, или же он был научен таким вопросам лицом или лицами, прошедшими необходимую подготовку, и поэтому детально знаком со всем, что относится к такой работе. Квалифицированный монтажник, допущенный к выполнению необходимых работ по прокладке трубок хладагента и обращению с хладагентом при установке, переустановке и демонтаже, имеет соответствующую этим работам квалификацию, предусмотренную местным законодательством и нормативами, и представляет собой лицо, обученное вопросам прокладки трубок хладагента и обращению с хладагентом, связанным с кондиционерами производства компании Toshiba Carrier Corporation, или же он был научен таким вопросам лицом или лицами, прошедшими необходимую подготовку, и поэтому детально знаком со всем, что относится к такой работе. Квалифицированный монтажник, допущенный к выполнению высотных работ, был обучен по вопросам, связанным с работой на высоте с кондиционерами производства Toshiba Carrier Corporation, или же получил указания по данному вопросу от лица или лиц, которые были этому обучены, и поэтому детально знаком со всем, что относится к такой работе.
Квалифицированный специалист по обслуживанию	<ul style="list-style-type: none"> Квалифицированный специалист по обслуживанию — это лицо, которое устанавливает, ремонтирует, обслуживает, перемещает и демонтирует кондиционеры производства компании Toshiba Carrier Corporation. Он или она прошел обучение по вопросам установки, ремонта, технического обслуживания, переустановки и демонтажа кондиционеров производства компании Toshiba Carrier Corporation, или же был обучен таким действиям лицом или лицами, получившими необходимое обучение, и поэтому детально знаком со всем, что относится к указанным действиям. Квалифицированный специалист по обслуживанию, допущенный к выполнению необходимых электротехнических работ при установке, ремонте, переустановке и демонтаже, имеет соответствующую этим работам квалификацию, предусмотренную местным законодательством и нормативами, и представляет собой лицо, обученное вопросам электротехнического характера, связанным с кондиционерами производства компании Toshiba Carrier Corporation, или же он был обучен таким вопросам лицом или лицами, прошедшими необходимую подготовку, и поэтому детально знаком со всем, что относится к такой работе. Квалифицированный специалист по обслуживанию, допущенный к выполнению необходимых работ по прокладке трубок хладагента и обращению с хладагентом при установке, ремонте, переустановке и демонтаже, имеет соответствующую этим работам квалификацию, предусмотренную местным законодательством и нормативами, и представляет собой лицо, обученное вопросам прокладки трубок хладагента и обращению с хладагентом, связанным с кондиционерами производства компании Toshiba Carrier Corporation, или же он был обучен таким вопросам лицом или лицами, прошедшими необходимую подготовку, и поэтому детально знаком со всем, что относится к такой работе. Квалифицированный специалист по обслуживанию, допущенный к выполнению высотных работ, был обучен по вопросам, связанным с работой на высоте с кондиционерами производства Toshiba Carrier Corporation, или же получил указания по данному вопросу от лица или лиц, которые были этому обучены, и поэтому детально знаком со всем, что относится к такой работе.

Эти меры предосторожности описывают важные вопросы, касающиеся техники безопасности, соблюдение которой поможет пользователям и другим лицам избежать травм и повреждения имущества. После ознакомления со значениями символов прочтите это руководство и обязательно следуйте инструкциям, представленным в описаниях.





Символ	Значение символа
 ПРЕДУПРЕЖДЕНИЕ	Текст, выделенный таким способом, указывает на то, что несоблюдение указаний в предупреждении может привести к получению серьезного телесного повреждения (* 1) или смертельному исходу при неправильной эксплуатации изделия.
 ВНИМАНИЕ	Текст, выделенный таким способом, указывает на то, что несоблюдение указаний в предупреждении может привести к получению легкой травмы (* 2) или повреждения (*3) имущества при неправильной эксплуатации изделия.

- *1: Серьезное телесное повреждение означает потерю зрения, травму, ожоги, поражение электрическим током, перелом костей, отравление и другие травмы, которые оставляют последствия и требуют госпитализации или длительного амбулаторного лечения.
*2: Незначительная травма означает повреждения, ожоги, поражение электрическим током и другие травмы, которые не требуют госпитализации или длительного амбулаторного лечения.
*3: Повреждение имущества означает ущерб, распространяющийся на здания, предметы домашнего обихода, домашний скот и домашних животных.

ЗНАЧЕНИЕ СИМВОЛОВ, ОТОБРАЖАЕМЫХ НА БЛОКЕ

	ПРЕДУПРЕЖДЕНИЕ (Опасность возгорания)	Этот знак предназначен только для хладагента R32. Тип хладагента указан на заводской табличке наружного блока. Если этот тип хладагента является R32, этот блок использует огнеопасный хладагент. В случае утечки хладагента и его контакта с огнем или нагревательным элементом образуется опасный газ и возникает риск возгорания.
	Перед началом работы внимательно прочитайте РУКОВОДСТВО ПО ЭКСПЛУАТАЦИИ.	
	Перед началом работы технический персонал должен внимательно прочитать РУКОВОДСТВО ПО ЭКСПЛУАТАЦИИ и РУКОВОДСТВО ПО УСТАНОВКЕ.	
	Дополнительную информацию можно найти в РУКОВОДСТВЕ ПО ЭКСПЛУАТАЦИИ и РУКОВОДСТВЕ ПО УСТАНОВКЕ и т.п.	

■ Предупреждающие символы на корпусе кондиционера

Предупреждающий символ	Описание		
 <table border="1"> <tr> <td>WARNING</td> </tr> <tr> <td>ELECTRICAL SHOCK HAZARD Disconnect all remote electric power supplies before servicing.</td> </tr> </table>	WARNING	ELECTRICAL SHOCK HAZARD Disconnect all remote electric power supplies before servicing.	<p>ПРЕДУПРЕЖДЕНИЕ</p> <p>ОПАСНОСТЬ ПОРАЖЕНИЯ ЭЛЕКТРИЧЕСКИМ ТОКОМ Перед выполнением обслуживания нужно отключить все внешние источники электроэнергии.</p>
WARNING			
ELECTRICAL SHOCK HAZARD Disconnect all remote electric power supplies before servicing.			
 <table border="1"> <tr> <td>WARNING</td> </tr> <tr> <td>Moving parts. Do not operate unit with grille removed. Stop the unit before the servicing.</td> </tr> </table>	WARNING	Moving parts. Do not operate unit with grille removed. Stop the unit before the servicing.	<p>ПРЕДУПРЕЖДЕНИЕ</p> <p>Движущиеся части. Запрещается работать на устройстве при движущейся решетке. Перед обслуживанием устройство нужно остановить.</p>
WARNING			
Moving parts. Do not operate unit with grille removed. Stop the unit before the servicing.			
 <table border="1"> <tr> <td>CAUTION</td> </tr> <tr> <td>High temperature parts. You might get burned when removing this panel.</td> </tr> </table>	CAUTION	High temperature parts. You might get burned when removing this panel.	<p>ВНИМАНИЕ</p> <p>Горячие детали. При снятии этой панели можно получить ожог.</p>
CAUTION			
High temperature parts. You might get burned when removing this panel.			
 <table border="1"> <tr> <td>CAUTION</td> </tr> <tr> <td>Do not touch the aluminum fins of the unit. Doing so may result in injury.</td> </tr> </table>	CAUTION	Do not touch the aluminum fins of the unit. Doing so may result in injury.	<p>ВНИМАНИЕ</p> <p>Не касайтесь алюминиевого оребрения на устройстве. Это может привести к травме.</p>
CAUTION			
Do not touch the aluminum fins of the unit. Doing so may result in injury.			
 <table border="1"> <tr> <td>CAUTION</td> </tr> <tr> <td>BURST HAZARD Open the service valves before the operation, otherwise there might be the burst.</td> </tr> </table>	CAUTION	BURST HAZARD Open the service valves before the operation, otherwise there might be the burst.	<p>ВНИМАНИЕ</p> <p>ОПАСНОСТЬ РАЗРЫВА Отсоедините все дистанционные устройства. Перед обслуживанием нужно открыть вентили, иначе может произойти разрыв.</p>
CAUTION			
BURST HAZARD Open the service valves before the operation, otherwise there might be the burst.			

1 Правила техники безопасности

Производитель не несет никакой ответственности за ущерб, вызванный несоблюдением положений данного руководства.

ПРЕДУПРЕЖДЕНИЕ

Общие меры предосторожности

- Внимательно прочтите данное руководство по эксплуатации перед запуском кондиционера. При каждодневном использовании кондиционера следует учитывать множество важных аспектов.
- Для выполнения установки системы обратитесь к дилеру или специалисту. Установку кондиционера воздуха способен только квалифицированный специалист по установке (*1). Установка кондиционера неквалифицированным лицом может привести к возникновению таких проблем, как: пожар, поражение электрическим током, травмы, утечка воды, шум и вибрация.
- Не используйте для добавления или замены другой хладагент, отличный от указанного. В противном случае может возрасти давление в контуре охлаждения, что может привести к неисправности или взрыву изделия, или травмированию окружающих.
- Места, где шум работы наружного блока может причинить беспокойство. (При установке наружного блока на границе с соседями учитывайте уровень шума.)
- Это устройство предназначено для использования специалистом или обученными пользователями в магазинах, на предприятиях легкой промышленности или для коммерческого использования непрофессионалами.

Перевозка и хранение

- При транспортировке кондиционера необходимо надевать ботинки с защитными носками, защитные перчатки и другую защитную одежду.
- При транспортировке кондиционера не беритесь за обвязку вокруг картонной упаковки. Если обвязка лопнет, вы можете получить травму.

- Перед складированием упаковочных коробок для хранения или перевозки соблюдайте меры предосторожности, указанные на них. В противном случае штабель может рухнуть.
- Кондиционер должен перевозиться в устойчивом положении. В случае повреждения какой-либо части изделия, обратитесь к вашему дилеру.
- Переноску кондиционера должны осуществлять не менее двух человек.

Установка

- Проводить электротехнические работы по установке кондиционера разрешается только квалифицированному монтажнику (*1) или квалифицированному специалисту по обслуживанию (*1). Ни при каких обстоятельствах эти работы нельзя поручать неквалифицированным лицам, иначе при неправильном выполнении работ возможны поражения электрическим током и / или утечка электроэнергии.
- По окончании установки монтажник должен рассказать, где расположены сетевые выключатели. В случае проблем с кондиционером установите сетевой выключатель в положение OFF (ВЫКЛ) и свяжитесь со специалистом по обслуживанию.
- Если кондиционер устанавливается в небольшом помещении, примите надлежащие меры к тому, чтобы даже в случае утечки хладагента не создавалась его предельная концентрация в воздухе помещения. При применении указанных мер нужно консультироваться с дилером, у которого был приобретен данный кондиционер. Накопление паров хладагента в высоких концентрациях может вызвать несчастный случай из-за кислородной недостаточности.
- Не устанавливайте кондиционер в местах, подверженных риску воздействия воспламеняющегося газа. В случае утечки воспламеняющегося газа и повышения его концентрации вокруг блока может произойти возгорание.
- Что касается отдельно приобретаемых частей, используйте только изделия, указанные производителем. Использование изделий, отличных от указанных производителем, может

привести к пожару, поражению электрическим током, утечке воды или другим проблемам. Для выполнения установки обращайтесь к специалисту.

- Убедитесь в том, что заземление правильно выполнено.

Работа

- Прежде чем снимать решетку на воздухозаборнике внутреннего блока или на служебной панели наружного блока, установленного вне помещения, установите сетевой выключатель в положение OFF (ВЫКЛ). Если сетевой выключатель не установить в положение OFF (ВЫКЛ), можно получить удар электрическим током при контакте с внутренними узлами кондиционера. Снимать решетку воздухозаборника на устройствах, установленных в помещении и вне его, разрешается только квалифицированным монтажникам (*1) или квалифицированным специалистам по обслуживанию (*1).
- Внутри кондиционера есть участки, находящиеся под высоким напряжением, и вращающиеся детали. Из-за опасности поражения электрическим током или травмы при попадании пальцев или других предметов во вращающиеся части, не снимайте служебную панель наружного блока. Для проведения работ, при которых нужно снимать эти детали, вызывайте квалифицированного монтажника (*1) или квалифицированного специалиста по обслуживанию (*1).
- Не перемещайте и не выполняйте ремонт устройств самостоятельно. Внутри устройства находятся компоненты под высоким напряжением, и снятие крышки или основного устройства может привести к поражению электрическим током.
- Использование подставки высотой более 50 см для чистки фильтра внутреннего блока или выполнения других работ относится к категории высотных работ. Из-за опасности падения и сопутствующих этому травм эту работу не должны выполнять неквалифицированные лица. Когда возникает необходимость в такой работе, не делайте ее самостоятельно, а обратитесь к квалифицированному монтажнику (*1) или специалисту по обслуживанию (*1).

- Не касайтесь алюминиевого оребрения на наружном блоке. В противном случае можно получить травму. Если нужно касаться оребрения, не делайте этого сами, попросите монтажника или квалифицированного специалиста по обслуживанию (*1).
- Запрещается залезать или класть какие-либо предметы на верхнюю часть наружного блока. Вы можете упасть, или же эти предметы могут свалиться с наружного блока и причинить травму.
- Нельзя устанавливать какие-либо отопительные приборы в местах, где на них будет непосредственно попадать воздушный поток от кондиционера, так как это может приводить к неполному сгоранию.
- При работе кондиционера в одном месте с отопительными приборами необходимо обеспечить достаточную вентиляцию помещения. Плохая вентиляция вызывает недостаток кислорода.
- При использовании кондиционера в закрытом помещении необходимо обеспечить достаточную вентиляцию помещения. Плохая вентиляция вызывает недостаток кислорода.
- Не направляйте поток холодного воздуха на свое тело в течение длительного времени и не переохлаждайтесь. Это может привести к ухудшению физического состояния и болезням.
- Не вставляйте палец или другие предметы в воздухозаборное и воздуховыпускное отверстия. Это может привести к травмам, поскольку вентилятор внутри блока вращается на высокой скорости.
- В случае ненадлежащего выполнения кондиционирования воздуха (охлаждения и обогрева) обратитесь в магазин, в котором вы приобрели кондиционер, поскольку причина может заключаться в утечке холодильного агента. Когда ремонт включает в себя дополнительное пополнение хладагента, проверьте детали ремонта вместе с квалифицированным специалистом по обслуживанию (*1).
- Перед выполнением чистки выключайте кондиционер и сетевой выключатель. Несоблюдение этого указания может

привести к травмам, поскольку вентилятор внутри блока вращается на высокой скорости.

Ремонт

- Если произошли какие-либо неполадки в работе кондиционера (например, появилось сообщение об ошибке, запах гари, слышны странные звуки, кондиционер не охлаждает или не нагревает воздух, подтекает вода) — сами не трогайте кондиционер, переведите его сетевой выключатель (прерыватель) в положение выключения OFF (ВЫКЛ) и вызовите квалифицированного специалиста по обслуживанию (*1). До прибытия квалифицированного специалиста по обслуживанию (*1) позаботьтесь о том, чтобы питание кондиционера не могло быть случайно включено (например, поставьте знак “Не работает” рядом с сетевым выключателем). Продолжение эксплуатации неисправного кондиционера может привести к усугублению механических проблем и стать причиной поражения электрическим током или возникновения других проблем.
- Если повреждена решетка воздухозаборника, не подходите к наружному блоку, а вместо этого установите сетевой выключатель в положение OFF (ВЫКЛ) и вызовите квалифицированного специалиста по обслуживанию (*1) для ремонта. До окончания ремонта не возвращайте сетевой выключатель в положение ON (ВКЛ).
- Если существует опасность падения установленного в помещении кондиционера, не приближайтесь к нему, а установите сетевой выключатель в положение OFF (ВЫКЛ) и вызовите квалифицированного монтажника (*1) или специалиста по обслуживанию (*1) для укрепления данного кондиционера. До окончания ремонта не возвращайте сетевой выключатель в положение ON (ВКЛ).
- Если существует опасность того, что наружный блок может опрокинуться, не приближайтесь к нему, а установите сетевой выключатель в положение OFF (ВЫКЛ) и вызовите квалифицированного монтажника (*1) или специалиста по обслуживанию (*1) для укрепления данного кондиционера или его перемонтажа. До окончания работ по укреплению блока или его перемонтажу не возвращайте сетевой выключатель в положение ON (ВКЛ).

- Не модифицируйте устройство. Это может привести к пожару, поражению электрическим током и другим проблемам.

Переустановка на другое место

- Если нужно переустановить кондиционер на другое место, не делайте этого сами, попросите монтажника (*1) или квалифицированного специалиста по обслуживанию (*1). Неправильная переустановка кондиционера может привести к поражению электрическим током и / или к пожару.

⚠ ВНИМАНИЕ

Для отключения устройства от сети

- Это устройство необходимо подключать к сети с помощью переключателя с зазором между разомкнутыми контактами не менее **3 мм**.

В цепи подачи питания данного кондиционера при установке должен быть установлен предохранитель (могут использоваться предохранители любых типов).

Установка

- Обязательно проложите сливной шланг для обеспечения хорошего слива. Несоответствующий дренаж может привести к затоплению помещения и намоканию мебели.
- Используйте для кондиционера отдельный источник питания с требуемым номинальным напряжением, иначе кондиционер может сломаться или стать причиной пожара.
- Убедитесь в том, что наружные блоки зафиксированы на платформе. В противном случае блоки могут упасть или могут произойти другие несчастные случаи.

Работа

- Не используйте данный кондиционер для специальных целей, например для сохранения продуктов, точных приборов, предметов искусства, разведения животных, для автомобилей, летательных аппаратов и т.п.
- Не прикасайтесь к элементам управления влажными руками, так как это может привести к поражению электрическим током.

- Если кондиционер не будет использоваться в течение длительного времени, то для обеспечения безопасности отключайте главный выключатель или сетевой выключатель.
- Для поддержания максимальной производительности кондиционера его следует использовать при указанном в инструкции диапазоне рабочих температур. Несоблюдение этого требования может привести к повреждению устройства или возникновению протечек воды.
- Не допускайте попадания жидкости на пульт дистанционного управления. Не проливайте на него сок, воду и другие жидкости.
- Не мойте кондиционер водой. Это может привести к поражению электрическим током.
- После продолжительной эксплуатации проверяйте установочную платформу и другое оборудование на предмет износа. Если оставить их в подобном состоянии, блок может упасть и стать причиной травмы.
- Не оставляйте легковоспламеняющиеся аэрозоли и другие горючие материалы вблизи кондиционера и не распыляйте легковоспламеняющиеся аэрозоли непосредственно на кондиционер. Они могут воспламениться.
- Перед выполнением чистки выключайте кондиционер и сетевой выключатель. Несоблюдение этого указания может привести к травмам, поскольку вентилятор внутри блока вращается на высокой скорости.
- Для выполнения чистки кондиционера обратитесь к дилеру. Чистка кондиционера, выполняемая неправильно, может стать причиной повреждения пластмассовых деталей, нарушения изоляции электрических или других частей и привести к неполадкам в работе. В худшем случае, это может привести к утечке воды, поражению электрическим током, задымлению или пожару.
- Не ставьте на устройство емкости с водой, например вазы. Вода может проникнуть внутрь устройства, и это может вызвать порчу электрической изоляции и привести к поражению электрическим током.

(*1) См. “Определение квалифицированного монтажника или квалифицированного специалиста по обслуживанию”.

■ Сведения по перевозке, переноске и хранению упаковки

◆ Примеры обозначений на упаковке

Символ	Описание	Символ	Описание
	Хранить в сухом месте		Не бросать
	Хрупкое		Не класть набок
	Высота штабелирования (в данном случае можно составлять штабель из 6 упаковок)		Не ходить по упаковке
	Верх		На становиться
	Обращаться осторожно		

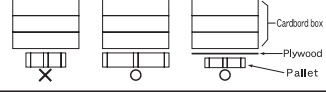
Другие меры предосторожности	Описание
 <div style="border: 1px solid black; padding: 5px; margin-top: 5px;"> <p>Caution</p> <p>Injury possibility. Don't handle with packing band, or may get injured in case of broken band.</p> </div>	<p>ВНИМАНИЕ</p> <p>Возможна травма. Не переносить, держа за упаковочную ленту, в противном случае при разрыве ленты возможна травма.</p>
<div style="border: 1px solid black; padding: 5px;"> <p>Stacking notice.</p> <p>In case that cardboard boxes protrude out of pallet when stacking, lay a 10mm thick plywood over the pallet.</p>  </div>	<p>Примечание по штабелированию.</p> <p>Если картонные коробки выступают за пределы поддона при штабелировании, положите на поддон лист фанеры толщиной 10 мм.</p>

2 Наименования узлов

■ Внутренний блок

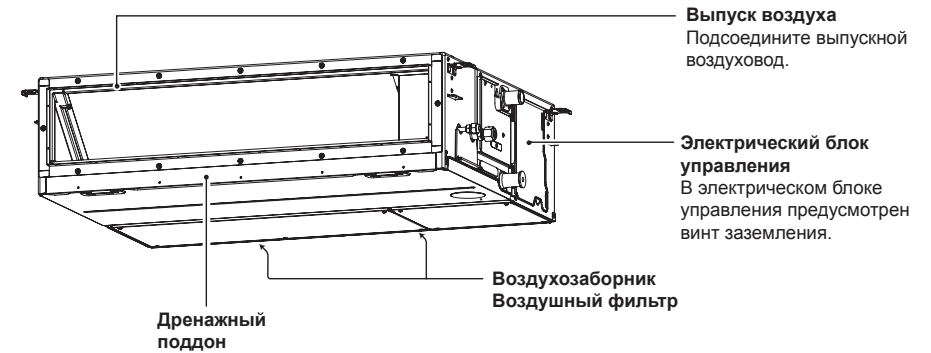

■ Наружный блок (Конструкция может отличаться в зависимости от конкретного наружного блока. На нижеследующей иллюстрации показан пример.)

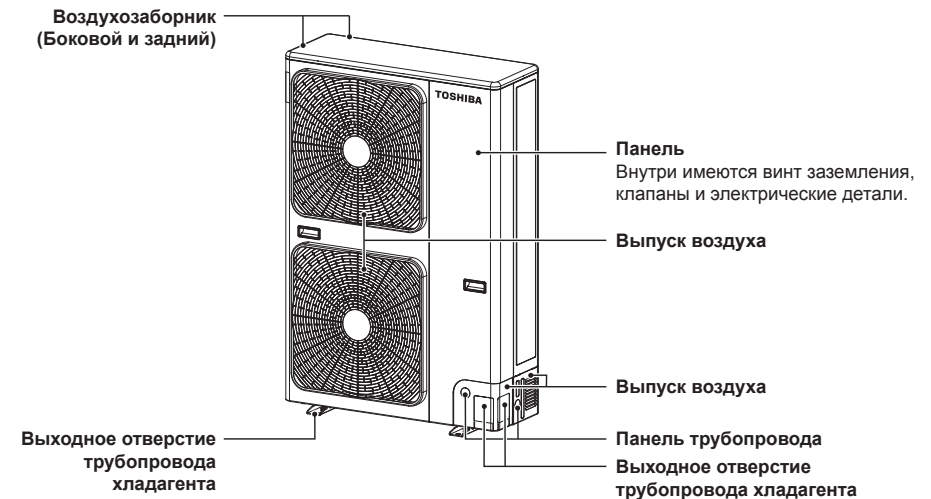

3 Проводное дистанционное управление

С помощью пульта дистанционного управления можно контролировать работу до 8 внутренних блоков

■ Область дисплея

На иллюстрации дисплея ниже показаны все символы. При работе блока отображаться будут только соответствующие символы.

- При первом включении прерывателя утечки на дисплее пульта дистанционного управления мигает сообщение **SETTING**.
- Во время мигания этого символа автоматически подтверждается модель.

Чтобы начать работу с пультом дистанционного управления, дождитесь, пока символ **SETTING** исчезнет.

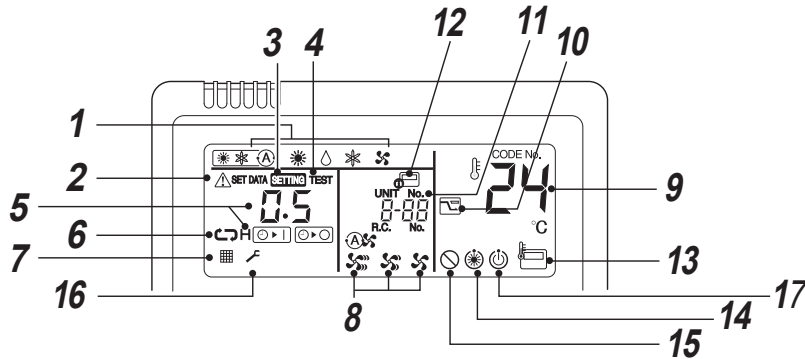
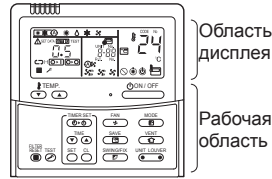

- 1 Режим работы**
Здесь отображается выбранный режим работы.
- 2 Индикация Ошибки**
Отображается во время работы защитного устройства или в случае возникновения проблем.
- 3 Индикация SETTING**
Отображается при настройке таймера или других настроек.
- 4 Индикация пробного пуска TEST**
Отображается во время пробного пуска.
- 5 Индикация таймера**
Отображается выбранное время таймера. При наличии ошибки отображается ее код.
- 6 Индикация режима таймера**
Отображается выбранный режим таймера.
- 7 Индикация состояния фильтра**
Напоминание о необходимости почистить воздушный фильтр.

- 8 Индикация частоты вращения вентилятора**
Отображается выбранный режим скорости вентилятора.
(Авто)
(Высокая)
(Среди.)
(Низкая)
- 9 Индикация настройки температуры**
Отображается выбранная настройка температуры.
- 10 Индикация режима энергосбережения**
Ограничивает скорость (производительность) компрессора в целях экономии энергии.

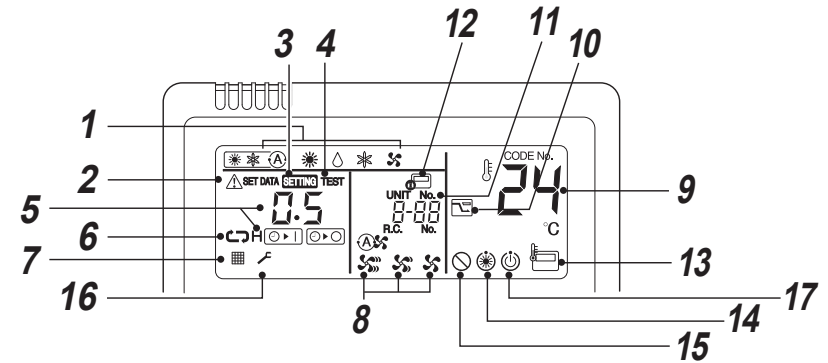









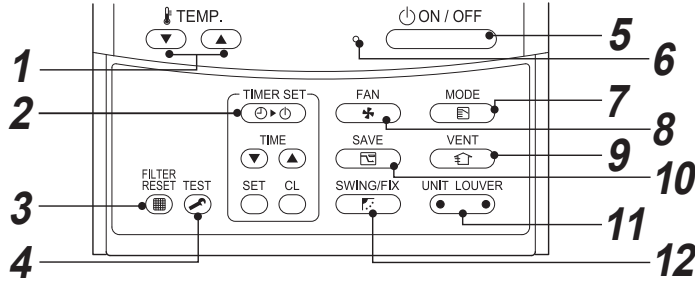

- 11 Индикация внутреннего блока**
Отображается номер выбранного внутреннего блока.
Также отображается номер внутреннего или наружного блока, в котором произошла ошибка.
- 12 Индикация центрального управления**
Отображается при использовании центрального управления кондиционером с пультом дистанционного управления.
Если пульт дистанционного управления отключен центральным управлением, мигает индикация
Управление с помощью пульта невозможно.
- 13 Индикация датчика температуры дистанционного управления**
Отображается при использовании датчика пульта дистанционного управления.
- 14 Индикация Подогрев**
Отображается при запуске режима обогрева или цикла размораживания. При отображении этого символа вентилятор внутреннего блока останавливается.
- 15 Индикация отсутствия функции**
Отображается, если запрашиваемая функция недоступна в данной модели.
- 16 Индикация обслуживания**
- 17 Индикация готовности к работе**
Эта индикация появляется на некоторых моделях.





■ Рабочая область

Нажимайте каждую кнопку для выбора требуемой операции.

Устройство управления сохраняет команды в памяти и после первоначальной установки не нужно делать никаких дополнительных настроек, если только не требуется изменение параметров. Для запуска кондиционера нужно нажать кнопку .



- 1** Кнопка  (кнопка установки температуры)
Изменяет заданное значение.
Установите требуемую температуру, нажимая кнопки  или .
- 2** Кнопка  (кнопка установки таймера)
Используется для настройки таймера.
- 3** Кнопка  (кнопка переустановки фильтра)
Сбрасывает отображение  после очистки фильтра.
- 4** Кнопка  (кнопка проверки)
Используется только при обслуживании.
(Не используйте эту кнопку во время обычной эксплуатации.)
- 5** Кнопка  (кнопка включения/выключения)
При нажатии этой кнопки начинается работа устройства; при повторном нажатии работа прекращается.
При завершении работы гаснут индикатор работы и все индикации.
- 6** Лампочка работы
Зеленый световой сигнал горит, когда устройство включено.
Несмотря на то, что он мигает во время работы защитного устройства или при возникновении проблемы.
- 7** Кнопка  (кнопка режима работы)
Используется для выбора требуемого режима работы.
- 8** Кнопка  (кнопка частоты вращения вентилятора)
Выбирает желаемую скорость вращения вентилятора.

- 9** Кнопка  (кнопка вентиляции)
Используется при работе с комплектом для вентиляции (приобретается на месте).
Если  отображается на пульте дистанционного управления при нажатии этой кнопки, значит, вентиляционный комплект не подсоединен.
- 10** Кнопка  (кнопка режима энергосбережения)
Используется для перехода в режим энергосбережения.
- 11** Кнопка  (кнопка выбора блока / жалюзи)
Используется для выбора номера блока (слева) и номера жалюзи (справа).
UNIT:
Выбор внутреннего блока при регулировке направления воздушного потока, когда с помощью одного пульта дистанционного управления осуществляется управление несколькими внутренними блоками.
LOUVER:
Нет функции.
- 12** Кнопка  (кнопка поворота / направления жалюзи)
Нет функции.

ОПЦИЯ:

Датчик пульта дистанционного управления
Обычно датчик температуры внутреннего блока используется для измерения температуры. Можно также измерять температуру воздуха вблизи пульта дистанционного управления.
Для получения дополнительной информации обратитесь к дилеру по месту приобретения кондиционера.

4 Правильная эксплуатация

При первом использовании кондиционера или при изменении настроек выполните следующие действия. Настройки сохраняются в памяти и отображаются всякий раз при включении блока кнопкой .

■ Подготовка

- После включения сетевого выключателя питания на пульте дистанционного управления отображаются разделительные линии.
- После включения сетевого выключателя питания пульт дистанционного управления не принимает команды в течение приблизительно 1 минут, что не является неисправностью.



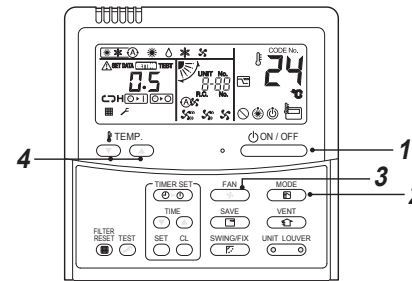

ТРЕБОВАНИЕ



При включении кондиционера после длительного периода бездействия включите сетевой выключатель питания по крайней мере за 12 часов до начала работы кондиционера.



- 3** Выберите скорость вентилятора при помощи кнопки .
При каждом нажатии этой кнопки индикация на дисплее изменяется в порядке, показанном ниже.





- Когда вентилятор в режиме “ Авто”, скорость вентилятора регулируется на основе разницы между заданным значением и температурой в помещении.
- Во время операции обогрева, если температура воздуха в помещении не нагревается в достаточной степени при использовании скорости  “Low”, выберите скорость  “Med.” или  “High”.
- Датчик температуры определяет температуру воздуха возврата на внутреннем блоке, которая отличается от температуры в помещении в зависимости от условий установки.
Заданное значение является целевым значением температуры в помещении.
( “Auto” не может быть выбрано в режиме вентилятора.)

- 4** Установите заданное значение температуры, нажимая кнопки “TEMP. ” или “TEMP. ”

Остановка

Нажмите кнопку .
Индикатор работы погаснет и работа кондиционера завершится.

Запуск

- 1** Нажмите кнопку .
Загорится индикатор работы и кондиционер включится.
- 2** Выберите режим работы с помощью кнопки .
При каждом нажатии этой кнопки индикация на дисплее изменяется в порядке, показанном ниже.

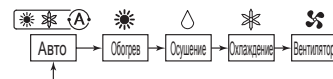

ПРИМЕЧАНИЕ

Автоматическая смена режима

- При работе в автоматическом режиме (Auto) блок выбирает режим работы (охлаждение, обогрев или только вентиляция), основываясь на заданном пользователем значении температуры.
- Если автоматический режим доставляет неудобства, можно выбрать требуемые условия работы вручную.

Обогрев

- Если необходимо подогреть воздух, блок автоматически запустится примерно через 3 – 5 минут после выбора режима.
- По завершении обогрева fan может работать в течение приблизительно 30 секунд.
- Когда температура в помещении достигнет заданной величины, наружный блок остановится, вентилятор внутреннего блока будет работать на крайне низкой скорости.
- Во время размораживания вентилятор останавливается, чтобы препятствовать подаче холодного воздуха. (Отображается символ подогрева “☀”.)

При попытке возобновить операцию после остановки

- Если попытаться перезапустить кондиционер сразу же после остановки, блок не сможет запуститься в течение приблизительно 3 минут - это делается для защиты компрессора.

■ Работа при 8°C (для подогрева)

В режиме обогрева кондиционер может регулировать температуру обогрева до значения приблизительно 8°C. **Функция обогрева 8°C требует настройки с помощью проводного дистанционного управления. Обратитесь к монтажнику или дилеру для настройки в соответствии с руководством по установке внутреннего блока.**

Запуск

1. Установите значение отображаемой температуры 18°C в режиме обогрева, нажимая кнопку TEMP. (▼)
2. Установите значение отображаемой температуры 8°C, нажимая кнопку TEMP. (▼) и удерживая ее по крайней мере 4 секунды.

Остановка

1. Установите значение отображаемой температуры 18°C, нажимая кнопку TEMP. (▲)
 - Кондиционер перейдет в нормальный режим HEAT. Выберите требуемое значение температуры и режим работы.

ПРИМЕЧАНИЕ

- Температура подаваемого воздуха ниже, чем в обычном режиме обогрева.
- Воздух в помещении может нагреваться неравномерно в зависимости от положения установки пульта дистанционного управления.
- Температура воздуха в помещении может не достигнуть значения 8°C в зависимости от размера помещения или условий установки.
- В режиме обогрева 8°C доступна настройка скорости вентилятора. Функция обогрева 8°C отменяется в следующих случаях.
 - При завершении работы с помощью кнопки (ON/OFF)
 - При выборе другого режима работы с помощью кнопки (MODE)
 - При изменении значения температуры или режима работы, а также запуска или остановки работы с помощью пульта беспроводного дистанционного управления или центрального управления.
- При использовании данного режима необходимо точно соблюдать требования к времени работы устройства, а также периодически проводить техническое обслуживание кондиционера.

5 Использование таймера

Доступно три режима таймера: (включена возможность настройки до 168 часов).

- Таймер выключения : Блок останавливается, когда достигнуто заданное в таймере значение.
- Таймер повторного выключения : Блок останавливается каждый день, когда достигнуто заданное в таймере значение.
- Таймер включения : Блок включается, когда достигнуто заданное в таймере значение.

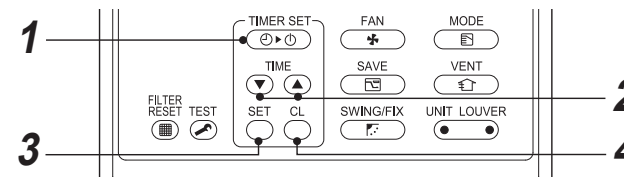

Запуск

1 Нажмите кнопку (TIMER SET).

При каждом нажатии этой кнопки режим таймера изменяется.



- Индикация **SETTING** и значение времени таймера мигают.

2 Нажимайте (TIME), чтобы выбрать “здать время”.

- При каждом нажатии кнопки (▲) заданное время увеличивается на 0,5 часа (30 минут). Если для таймера установлено значение больше 24 часов, шаг таймера может быть увеличен до 1 часа. Максимально можно установить значение 168 часов (7 дней). Установленное значение отображается на дисплее пульта дистанционного управления в виде времени (между 0,5 и 23,5 часа) (*) или в виде количества дней и времени (24 часа или более) (**), как показано ниже.
- При каждом нажатии кнопки (▼) задаваемое время уменьшается на 0,5 часа (30 минут) (0,5 - 23,5 часа) или 1 час (24 – 168 часов).

Пример дисплея пульта дистанционного управления

- 23,5 часа (*)



- 34 часа (**)



Количество дней Время

1d показывает 1 день (24 часа).

10h показывает 10 часов. (Всего 34 часа)

3 Нажмите кнопку (SET).

Изображение символа **SETTING** исчезает и включается отображение времени, а символы (▶) или (▶) мигают. (При включенном режиме таймера включения отображаются символы времени и таймера включения (▶), а другие символы исчезают.)

4 Отмена работы таймера

Нажмите кнопку (CL). Индикация таймера исчезает.

ПРИМЕЧАНИЕ

- После завершения работы по достижении установленного времени таймер повторного выключения возобновляет работу после нажатия кнопки (ON/OFF) и снова завершает работу по достижении установленного времени таймера.
- При нажатии (SWING/FIX), когда активна функция таймера выключения кондиционера, индикатор таймера пропадает и появляется снова приблизительно через 5 секунд. Это обусловлено нормальной работой пульта дистанционного управления.



6 Режим энергосбережения

Этот режим сберегает электроэнергию, ограничивая максимальный так, что сказывается на возможности осуществлять как обогрев, так и охлаждение.

Нажмите кнопку  во время работы.

- Кондиционер перейдет в режим энергосбережения.
- На экране отобразится обозначение .

Режим энергосбережения будет оставаться в силе до отмены.

Для выхода из режима энергосбережения нажмите кнопку  еще раз. Обозначение  исчезнет.

■ Выполнение конфигурации настроек энергосбережения

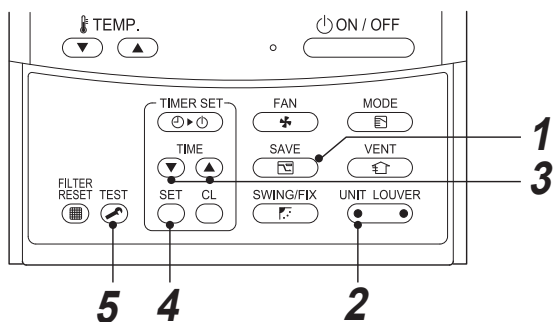

1 Нажмите кнопку  не менее чем на 4 секунды при неработающем кондиционере. **SETTING** мигает.

2 Нажав  (левую сторону кнопки), выберите нужный внутренний блок для настройки.
• При каждом нажатии кнопки, UNIT No. меняется в следующем порядке:

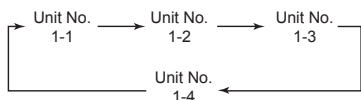

Начнет вращаться вентилятор выбранного блока.

3 Нажмите кнопки **TIME**   и отрегулируйте настройки уровня энергоснабжения.

- При каждом нажатии кнопки уровень энергопотребления изменяется с шагом 1% в диапазоне от 100% до 50%.
- Заводской настройкой является 75%.

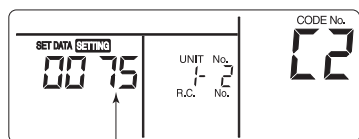

Настройка уровня потребления энергии в режиме энергосбережения

4 Нажмите кнопку .

5 Нажмите кнопку  для выполнения настройки.

ПРИМЕЧАНИЕ

- При одновременном использовании нескольких электрических приборов рекомендуется применять режим энергосбережения для предотвращения срабатывания сетевого выключателя. Этот режим также можно использовать для экономии электроэнергии.
- В режиме энергосбережения кондиционер потребляет меньше электроэнергии, но может охлаждать или нагревать воздух в помещении не так эффективно, как в обычном режиме работы. (Максимальный ток ограничен по сравнению с обычным режимом примерно до 75% (заводская настройка)).
- Чтобы выполнить настройку режима энергосбережения, см. "Выполнение конфигурации настроек энергосбережения" в разделе Режим энергосбережения.
- Даже при запуске / остановке работы, изменении режима работы или выключении питания во время режима энергосбережения он сохраняется до следующего запуска.



7 Обслуживание

⚠ ПРЕДУПРЕЖДЕНИЕ

Очистка воздушного фильтра и его компонентов включает опасную работу на высоте, поэтому должна выполняться квалифицированным монтажником или специалистом по обслуживанию. Не делайте этого сами.

▼ Очистка воздушных Фильтров

Забитые фильтры уменьшают эффективность охлаждения и обогрева.

- 1) Если в дисплее пульта дистанционного управления отображается символ , выполните очистку воздушных фильтров.
- 2) После очистки фильтров нажмите кнопку . Обозначение  исчезнет.

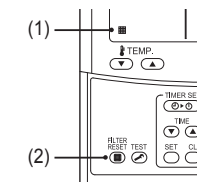

◆ При длительном перерыве в использовании

1. Выполните операции вентилятора в течение около двух часов для осушения внутренней части.
2. Нажмите кнопку  на пульте дистанционного управления для остановки работы и отключите сетевой выключатель (прерыватель).
3. Очистите и снова установите на место воздушные фильтры.

◆ Перед началом сезона использования режима охлаждения

Выполните чистку дренажного поддона.

- Обратитесь к дилеру по месту приобретения изделия. (Дренаж не работает, если дренажный поддон или вентиляционное отверстие засорены. В некоторых случаях дренажная вода может протекать на стену или пол. Очищайте дренажный поддон перед началом сезона охлаждения.)

◆ Периодически выполняйте проверку!

- Если кондиционер используется длительное время, его части могут повредиться и вызвать неисправность или плохой дренаж осушенной воды в зависимости от теплоты, влажности или пыли.
- В дополнение к регулярному обслуживанию рекомендуется обращаться к дилеру по месту приобретения кондиционера для выполнения проверок и обслуживания.

ПРИМЕЧАНИЕ

В целях охраны окружающей среды настоятельно рекомендуется регулярно очищать и проводить обслуживание внутреннего и наружного блоков используемого кондиционера для обеспечения его эффективной работы.

При длительном использовании кондиционера рекомендуется проводить регулярное (раз в год) обслуживание. Более того, регулярно проверяйте наружный блок на предмет ржавчины и царапин, и при необходимости удалите их или принимайте меры для предотвращения появления ржавчины. Обычно, если внутренний блок ежедневно работает более 8 часов, очищайте внутренний и наружный блоки не реже раза в 3 месяца. Поручайте работу по обслуживанию и очистке специалисту. Такое обслуживание может продлить срок службы изделия, хотя оно требует затрат со стороны владельца. Нерегулярная очистка внутреннего и наружного блоков может привести к понижению производительности, обледенению, протечкам воды и отказу компрессора.



▼ Перечень для обслуживания

Компонент	Устройство	Проверка (визуальная / слуховая)	Обслуживание
Теплообменник	Внутренний / наружный	Засорение пылью / грязью, царапины	Промойте засорившийся теплообменник водой.
Двигатель вентилятора	Внутренний / наружный	Звук	При появлении необычных звуков необходимо предпринять соответствующие действия.
Фильтр	Внутренний	Засорение пылью / грязью, повреждение	<ul style="list-style-type: none"> Промойте загрязненный фильтр водой. Замените поврежденный фильтр.
Вентилятор	Внутренний	<ul style="list-style-type: none"> Вибрация, разбалансировка Засорение пылью / грязью, внешний вид 	<ul style="list-style-type: none"> При возникновении очень сильной вибрации и разбалансировки замените вентилятор. Почистите щеткой и промойте водой загрязненный вентилятор.
Воздухозаборник / распределительные решетки	Внутренний / наружный	Засорение пылью / грязью, царапины	Деформированные или поврежденные решетки необходимо починить или заменить.
Дренажный поддон	Внутренний	Засорение пылью / грязью, загрязнение дренажного отверстия	Очистите поддон и проверьте наклон вниз для плавного дренажа.
Декоративная панель, жалюзи	Внутренний	Пылью / грязью, царапины	При загрязнении их необходимо помыть или нанести на них восстановительное покрытие.
Внешние поверхности	Наружный	<ul style="list-style-type: none"> Ржавчина, отслаивание изоляционного материала Отслаивание / вздутие покрытия 	Нанести восстанавливающее покрытие.

8 Поиск и устранение неисправностей

Прежде чем обратиться за ремонтом, выполните проверку по следующим пунктам.

		Признак	Причина
Это не является само.	Наружный блок	<ul style="list-style-type: none"> Выходит белый, холодный туман. Иногда слышится звук утечки воздуха. При включении питания слышен шум. 	<ul style="list-style-type: none"> Вентилятор наружного блока останавливается автоматически и выполняется работа режима размораживания. Соленоидный клапан работает при начале или остановке режима размораживания. Наружный кондиционер готовится к работе.
	Внутренний блок	<ul style="list-style-type: none"> Иногда слышится свистящий звук. Слышится щелкающий звук. Ощущается необычный запах из воздуховыпускного отверстия. 	<ul style="list-style-type: none"> Когда кондиционер начинает работу, во время работы или сразу же после остановки работы, может раздаваться звук, напоминающий движение потока воды, или звук работы может становиться громче на пару минут сразу же после начала работы кондиционера. Это звук течения хладагента или звук дренажа из осушителя. Этот звук возникает при небольшом расширении и сжатии теплообменника или других частей из-за перепадов температуры. К кондиционеру прилипают разнообразные запахи, например, запах стен, ковров, одежды, сигарет, косметики или других вещей.
Проверьте еще раз.	<ul style="list-style-type: none"> Кондиционер не работает. 		<ul style="list-style-type: none"> Не произошло ли отключение энергоснабжения? Не перегорел ли сетевой выключатель? Не сработало ли защитное устройство? (Индикатор работы и символ  на пульте дистанционного управления мигают.)
	Воздух в помещении не охлаждается и не нагревается.		<ul style="list-style-type: none"> Воздухозаборное или воздуховыпускное отверстие наружного блока засорилось? Открыто окно или дверь? Воздушный фильтр забился пылью? Установлено ли для объема воздуха значение «Низкая»? Выбран ли режим работы «Fan»? Правильно ли задана целевая температура?

Если необычные явления продолжают даже после выполнения указанных выше проверок, остановите работу кондиционера, отключите сетевой выключатель (прерыватель) и сообщите дилеру по месту покупки продукта номер продукта и симптом. Не пытайтесь ремонтировать кондиционер самостоятельно, так как это опасно. Если индикатор проверки (например , , ) отображается на ЖК-дисплее пульта дистанционного управления, сообщите также его содержание дилеру.

Если произойдут указанные ниже явления, немедленно остановите работу кондиционера, отключите сетевой выключатель (прерыватель) и обратитесь к дилеру по месту покупки продукта.

- Переключатель не работает надлежащим образом.
- Сетевой выключатель (прерыватель) часто перегорает.
- Вовнутрь случайно попал посторонний предмет или попала вода.
- Кондиционер не запускается даже после устранения причины включения защитного устройства.
- Обнаружены другие проблемы.

■ Ведение журнала и проверка

При возникновении проблемы в работе кондиционере на дисплее пульта дистанционного управления появятся код проверки и UNIT No. внутреннего блока.

Код проверки отображается только во время работы. Если индикация исчезла, для подтверждения выполните процедуру согласно разделу "Ведение журнала кода проверки".

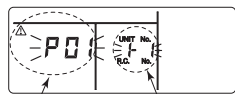

код проверки UNIT No. внутреннего блока, в котором возникла проблема.

■ Ведение журнала кода проверки

При возникновении проблемы в работе кондиционере журнал кода проверки может быть подтвержден с помощью следующей процедуры. (В памяти хранится журнал кода проверки с максимум 4 кодами проверки.) Журнал можно подтвердить как во время работы, так и при остановленном кондиционере.

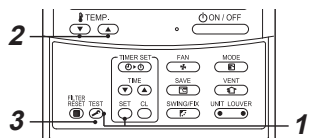

1 Нажмите и удерживайте в течение 4 секунд одновременно кнопки **SET** и **TEST**, на дисплее отобразится следующее.

При появлении **PD** режим переходит в режим журнала кода проверки.

- [01: Порядок журнала кода проверки] отображается в CODE No.
- [Код проверки] отображается в CHECK.
- [Адрес внутреннего блока, в котором возникла проблема] отображается в UNIT No..

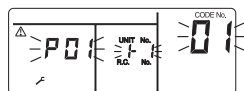

2 При каждом нажатии на кнопку **TEMP**, используемую для установки температуры, журнал кода проверки, сохраненный в памяти, отображается в порядке. Номера в CODE No. указывают на CODE No. [01] (самый последний) → [04] (самый старый).

ТРЕБОВАНИЕ

Не нажимайте кнопку **CL**, потому что при этом весь журнал кода проверки внутреннего блока будет удален.

3 После проверки нажмите кнопку **TEST** для возврата к обычному режиму дисплея.

9 Операции и производительность

▼ Проверка перед запуском

- Проверьте, не обрезан ли и не отсоединен ли заземляющий провод.
- Проверьте, установлен ли воздушный фильтр.
- Включите сетевой выключатель (прерыватель) по крайней мере за 12 или более часов до начала работы.

▼ Функция защиты в течение 3 минут

3-минутная защитная функция препятствует запуску кондиционера в первые 3 минуты после включения главного выключателя / сетевого выключателя для повторного запуска кондиционера.

▼ Отключение электричества

Отключение электричества во время работы кондиционера приводит к его полной остановке.

- Чтобы возобновить работу кондиционера, нажмите кнопку ON / OFF на пульте дистанционного управления.
- Грозовой разряд или использование беспроводного телефона вблизи кондиционера может привести к неисправности устройства. Отключите главный выключатель питания или сетевой выключатель, а затем снова включите их. Чтобы возобновить работу, нажмите кнопку ON / OFF на пульте дистанционного управления.

▼ Размораживание

Если наружный блок замерзает во время режима обогрева, автоматически включается функция размораживания (приблизительно на время от 2 до 10 минут) для поддержания эффективности обогрева.

- Во время размораживания останавливаются вентиляторы как внутреннего, так и наружного блоков.
- Во время размораживания скопившаяся вода сливается из нижнего поддона наружного блока.

▼ Нагревательная способность

При обогреве тепло поглощается извне и поступает в помещение. Этот способ обогрева называется системой теплового насоса. Если температура вне помещения имеет слишком низкую температуру, рекомендуется вместе с кондиционером использовать другое нагревательное оборудование.

▼ Условия работы кондиционера

Для обеспечения оптимальной производительности эксплуатируйте кондиционер при следующих значениях температуры окружающего воздуха:

Режим охлаждения	Наружная температура : -15°C до 46°C (темп. сухого термометра)
	Комнатная температура : От 21°C до 32°C (темп. сухого термометра), 15°C до 24°C (темп. мокрого термометра)
	[ВНИМАНИЕ] Относительная влажность воздуха в помещении должна быть менее 80%. При работе кондиционера в помещении с более высоким значением относительной влажности на поверхности кондиционера может образовываться конденсат.
Режим обогрева	Наружная температура : -15°C до 15°C (темп. мокрого термометра)
	Комнатная температура : 15°C до 28°C (темп. сухого термометра)

При использовании кондиционера в условиях, превышающих указанные значения, может сработать система защиты.

▼ Защитное устройство

- Прерывает работу кондиционера при перегрузке.
- При включении защитного устройства работа кондиционера прерывается и начинают мигать индикатор работы и индикатор проверки на дисплее пульта дистанционного управления.

▼ Если сработало защитное устройство

- Отключите сетевой выключатель (прерыватель) и выполните проверку. Продолжение работы может привести к неисправности.
- Проверьте, установлен ли воздушный фильтр. Если нет, то теплообменник может засориться пылью, и может произойти утечка воды.

▼ Во время охлаждения

- Воздухозаборное или воздуховыпускное отверстия наружного блока засорены.
- Воздуховыпускное отверстие наружного блока подвергается непрерывному действию сильного ветра.

▼ Во время обогрева

- Воздушный фильтр засорен большим количеством пыли.
- Воздухозаборное или воздуховыпускное отверстия внутреннего блока засорены.

▼ Не отключайте сетевой выключатель

- Во время сезона кондиционирования воздуха, оставляйте сетевой выключатель (прерыватель) включенным, и используйте клавишу ON / OFF на пульте дистанционного управления.

▼ Предупреждение относительно замерзания или заполнения снегом наружного блока

- В районах, где выпадает много снега, воздухозаборное и воздуховыпускное отверстия наружного блока часто покрываются слоем снега или замерзают. Это может привести к повреждению наружного блока или снижению эффективности обогрева.
- В районах с низкой температурой обращайтесь внимание на то, чтобы через сливной шланг сливалась вся вода без остатка для предотвращения ее замерзания внутри. Замерзание воды внутри сливного шланга или внутри наружного блока может привести к повреждению устройства или снижению эффективности обогрева.

10 Установка

Не устанавливайте кондиционер в следующих местах

- Не устанавливайте кондиционер ближе чем 1 м от телевизора, стереосистемы или радиоприемника. В противном случае издаваемый кондиционером шум будет влиять на работу этих приборов.
- Не устанавливайте кондиционер рядом с высокочастотными приборами (швейной машиной, массажером и т.п.), иначе это может привести к неисправности кондиционера.
- Не устанавливайте кондиционер в местах, где присутствует железная или другая металлическая пыль. В случае налипания или скопления железной или другой метагигической пыли внутри кондиционера возможно его самопроизвольное возгорание и пожар.
- Не устанавливайте кондиционер в месте с высокой влажностью или маслосагрязненностью, или в месте, подверженном воздействию пара, сажи или коррозионного газа.
- Не устанавливайте кондиционер в местах с повышенным содержанием соли, например на морском побережье.
- Не устанавливайте кондиционер в местах, где используется большое количество машинного масла.
- Не устанавливайте кондиционер в местах, подверженных воздействию сильного ветра, например на морском побережье.
- Не устанавливайте кондиционер в местах, где образуется серный газ, например на курортах с минеральными водами.
- Не устанавливайте кондиционер в летательном аппарате или на самоходном кране.
- Не устанавливайте кондиционер в кислой или щелочной среде (рядом с горячими источниками, химическими заводами или в местах, подверженных воздействию выбросов, образующихся при горении). Алюминиевые ребра или медные трубки теплообменника могут подвергнуться действию коррозии.
- Не устанавливайте кондиционер рядом с препятствием (вентиляционным окном, осветительным оборудованием и т.п.), которое может препятствовать выходу потока воздуха. (Турбулентный воздушный поток может снизить эффективность или привести к отключению устройств.)
- Не используйте кондиционер для специальных целей, таких как консервирование пищи, работы с преузионным инструментом или произведениями искусства или при разведении животных или растений. (Это может привести к порче предохраняемых материалов.)
- Не устанавливайте кондиционер над предметом, который не должен подвергаться действию влам. (Скопившийся конденсат может капать из внутреннего блока при значении относительной влажности более 80% или при блокировании дренажного отверстия.)
- Не устанавливайте кондиционер в местах, где используются органические растворители.
- Не устанавливайте кондиционер рядом с дверью или окном, откуда может поступать влажный воздух. На поверхности кондиционера может образоваться конденсат.
- Не устанавливайте кондиционер в местах, где часто используются специальные аэрозоли.

Помните о шуме и вибрации

- Не устанавливайте кондиционер в месте, где шум наружного блока или поток теплого воздуха из его воздуховыпускного отверстия может мешать соседям.
- Устанавливайте кондиционер на твердом и устойчивом основании, препятствующим распространению резонанса, шума и вибрации.
- При работе одного внутреннего блока создаваемый при этом шум может быть слышен из внутренних блоков, которые не работают.

11 Технические характеристики

Модель	Уровень звукового давления (дБА)		Вес (кг)
	Охлаждение	Обогрев	
RAV-GM901BTP-E	*	*	41

* До 70 дБА

Информация об изделии требований экодизайна. (Regulation (EU) 2016/2281)
<http://ecodesign.toshiba-airconditioning.eu/en>

Заявление о Соответствии

Производитель: **TOSHIBA CARRIER (THAILAND) CO., LTD.**
144 / 9 Moo 5, Bangkadi Industrial Park, Tivanon Road, Tambol Bangkadi,
Amphur Muang, Pathumthani 12000, Thailand

Обладатель TCF: **TOSHIBA CARRIER EUROPE S.A.S**
Route de Thil 01120 Montluel FRANCE

Настоящим заявляет, что оборудование, описанное ниже:

Общее обозначение: Кондиционер Воздуха

Модель / тип: RAV-GM901BTP-E

Фирменное наименование: Кондиционер серии Digital Inverter Series / Super Digital Inverter Series

Соответствует положениям Директивы Оборудование (Directive 2006/42/EC) и правилам, переносимым в национальное законодательство

“Декларация о соответствии компонентов частично завершенного оборудования”

Запрещается ввод в эксплуатацию до тех пор, пока конечное оборудование, в состав которого входит данное оборудование, не будет признано соответствующим положениям данной Директивы, когда это требуется.

ПРИМЕЧАНИЕ

Данное заявление теряет силу, если были внесены технические или операционные изменения без согласия производителя.

Toshiba Carrier (Thailand) Co., Ltd.

144 / 9 Moo 5, Bangkadi Industrial Park, Tivanon Road, Tambol Bangkadi, Amphur Muang, Pathumthani 12000, Thailand

1116950293

R32

TOSHIBA

KLİMA (SPLİT TİP)

Kullanıcı Kılavuzu

İç ünite

Model adı:

Gizli Kanal Tipi

RAV-GM901BTP-E

Ticari kullanım için

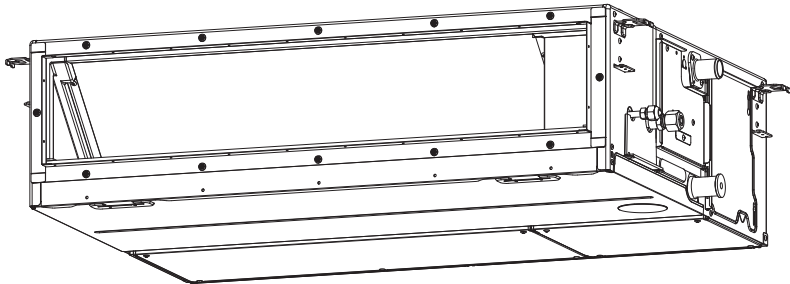

Türkçe

Translated instruction

R32 SOĞUTUCU GAZI KULLANIMI

Bu Klimada ozon tabakasına zarar vermeyen HFC (R32) soğutucu gaz kullanılmaktadır.

EN 60335-1'e göre

Bu cihaz cihazın güvenli kullanımıyla ilgili bilgilendirme veya gözetim ve oluşabilecek hasarları anlaşılması sağlandığı sürece, 8 yaş ve yukarısındaki çocuklar ve fiziksel, duyuşsal veya mental yetenekleri kısıtlı, veya deneyim ve bilgi sahibi olmayan kişiler tarafından kullanılabilir. Çocuklar cihazla oynamamalıdır. Temizlik ve kullanıcı bakımı, gözetim altında olmadan çocuklar tarafından yapılmamalıdır.

IEC 60335-1'e göre

Bu cihaz, gözetim altında olmadıkları veya güvenliklerinden sorumlu bir kişi tarafından cihazın kullanımı ile ilgili talimat almadıkları sürece, fiziksel duyu kaybı veya zihinsel yetenekleri zayıf veya tecrübe ve bilgi yetersizliği olan kişiler tarafından (çocuklar dahil) kullanılmak üzere tasarlanmamıştır. Çocuklar cihazla oynamamaları sağlanmak üzere gözetlenmelidir.

“EEE Yönetmeliğine Uygundur.”

İçindekiler

1	Güvenlik önlemleri	3
2	Parça Adları.....	7
3	Kablolu uzaktan kumanda	8
4	Doğru kullanım	9
5	Zamanlamayı Çalıştırma	10
6	Güç tasarrufu modu	11
7	Bakım.....	11
8	Sorun Giderme	12
9	Çalışma ve Performans.....	13
10	Montaj.....	14
11	Teknik özellikleri.....	14

Bu Toshiba klimayı satın aldığınız için teşekkür ederiz.

Makine Direktifi (Directive 2006/42/EC) ile uyumlu önemli bilgiler içeren bu talimatları lütfen dikkatlice okuyun ve anladığınızdan emin olun.

Bu talimatları okuduktan sonra mutlaka ürününüzle birlikte verilen Montaj Kılavuzunu güvenli bir yerde muhafaza edin.



Jenerik Adı: Klima

Kalifiye Montaj Elemanı veya Kalifiye Servis Elemanı Tarifi

Klima, kalifiye montaj elemanı veya kalifiye servis elemanı tarafından monte edilmeli, bakımı yapılmalı, onarılmalı veya sökülmelidir. Bu işlerden herhangi birinin yapılması gerekiyorsa sizin için yapması için kalifiye montaj elemanı veya kalifiye servis elemanı çağırın. Kalifiye montaj elemanı veya kalifiye servis elemanı aşağıdaki tabloda verilen niteliklere ve bilgiye sahip bir acentadır.

Temsilci	Temsilcinin sahip olması gerekli nitelikler ve bilgiler
Kalifiye montaj elemanı	<ul style="list-style-type: none">Yetkili montajcı, Toshiba Carrier Corporation tarafından üretilen klimaların montaj, bakım, yer değiştirme ve sökülme işlemlerini gerçekleştiren şahıstır. Bu şahıs Toshiba Carrier Corporation tarafından üretilen klimaların montaj, bakım, yer değiştirme ve sökülme işlemlerini gerçekleştirecek şekilde eğitim almıştır ya da eğitim almış ve bu işlemlerle ilgili bilgiye tamamen hakim olan bir şahıs ya da şahısların talimatları doğrultusunda bu işlemleri gerçekleştirmektedir.Montaj, yer değiştirme ve sökülme işlemlerinde her türlü elektrik işini yapan yetkili montaj personeli, bu elektrik işleri ile ilgili yerel kanun ve düzenlemeler tarafından şart koşulan niteliklere sahiptir ve Toshiba Carrier Corporation tarafından üretilen klimalar üzerinde gerçekleştirilen elektrik işleri konusunda eğitim almıştır ya da eğitim almış ve bu işlemlerle ilgili bilgiye tamamen hakim olan bir şahıs ya da şahısların talimatları doğrultusunda bu işlemleri gerçekleştirmektedir.Montaj, yer değiştirme ve sökülme işlemlerinde her türlü soğutucu akışkan kullanımı ve boru tesisatı işini yapan yetkili montaj personeli, bu soğutucu akışkan kullanımı ve boru tesisatı işleri ile ilgili yerel kanun ve düzenlemeler tarafından şart koşulan niteliklere sahiptir ve Toshiba Carrier Corporation tarafından üretilen klimalar üzerinde gerçekleştirilen soğutucu akışkan kullanımı ve boru tesisatı işleri konusunda eğitim almıştır ya da eğitim almış ve bu işlemlerle ilgili bilgiye tamamen hakim olan bir şahıs ya da şahısların talimatları doğrultusunda bu işlemleri gerçekleştirmektedir.Yüksek montaj noktalarında çalışan yetkili montaj personeli, Toshiba Carrier Corporation tarafından üretilen klimalarla yüksek noktalarda çalışacak şekilde eğitim almıştır ya da eğitim almış ve bu işlemlerle ilgili bilgiye tamamen hakim olan bir şahıs ya da şahısların talimatları doğrultusunda bu işlemleri gerçekleştirmektedir.
Kalifiye servis elemanı	<ul style="list-style-type: none">Yetkili servis personeli, Toshiba Carrier Corporation tarafından üretilen klimaların montaj, onarım, bakım, yer değiştirme ve sökülme işlemlerini gerçekleştiren şahıstır. Bu şahıs Toshiba Carrier Corporation tarafından üretilen klimaların montaj, onarım, bakım, yer değiştirme ve sökülme işlemlerini gerçekleştirecek şekilde eğitim almıştır ya da eğitim almış ve bu işlemlerle ilgili bilgiye tamamen hakim olan bir şahıs ya da şahısların talimatları doğrultusunda bu işlemleri gerçekleştirmektedir.Montaj, onarım, yer değiştirme ve sökülme işlemlerinde her türlü elektrik işini yapan yetkili servis personeli, bu elektrik işleri ile ilgili yerel kanun ve düzenlemeler tarafından şart koşulan niteliklere sahiptir ve Toshiba Carrier Corporation tarafından üretilen klimalar üzerinde gerçekleştirilen elektrik işleri konusunda eğitim almıştır ya da eğitim almış ve bu işlemlerle ilgili bilgiye tamamen hakim olan bir şahıs ya da şahısların talimatları doğrultusunda bu işlemleri gerçekleştirmektedir.Montaj, onarım, yer değiştirme ve sökülme işlemlerinde her türlü soğutucu akışkan kullanımı ve boru tesisatı işini yapan yetkili servis personeli, bu soğutucu akışkan kullanımı ve boru tesisatı işleri ile ilgili yerel kanun ve düzenlemeler tarafından şart koşulan niteliklere sahiptir ve Toshiba Carrier Corporation tarafından üretilen klimalar üzerinde gerçekleştirilen soğutucu akışkan kullanımı ve boru tesisatı işleri konusunda eğitim almıştır ya da eğitim almış ve bu işlemlerle ilgili bilgiye tamamen hakim olan bir şahıs ya da şahısların talimatları doğrultusunda bu işlemleri gerçekleştirmektedir.Yüksek montaj noktalarında çalışan yetkili servis personeli, Toshiba Carrier Corporation tarafından üretilen klimalarla yüksek noktalarda çalışacak şekilde eğitim almıştır ya da eğitim almış ve bu işlemlerle ilgili bilgiye tamamen hakim olan bir şahıs ya da şahısların talimatları doğrultusunda bu işlemleri gerçekleştirmektedir.

Emniyete ilişkin bu ikazlarda kullanıcıların veya başkalarının yaralanmasını ve maddi hasar oluşumunu önlemeye yönelik emniyetle ilgili önemli konular açıklanmıştır. Aşağıdaki içerikleri (gösterimlerin anlamı) kavradıktan sonra lütfen tüm kılavuzu okuyun ve açıklamalara riayet edin.





Gösterim	Gösterimin Anlamı
 UYARI	Bu şekilde gösterilen metin uyarıdaki direktiflere uymamanın ciddi yaralanmalara (*1) veya ürünün doğru kullanılmaması halinde ölüme yol açabileceğini ifade eder.
 DİKKAT	Bu şekilde gösterilen metin ikazdaki direktiflere uymamanın hafif yaralanmalara (*2) veya ürünün doğru kullanılmaması halinde maddi hasara (*3) yol açabileceğini ifade eder.

*1: Ciddi yaralanma görme kaybı, yaralanma, yanık, elektrik çarpması, kemik kırılması, zehirlenme ve etkisi kalıcı olan ve hastaneye yatmayı gerektiren ya da ayakta uzun süreli tedavi gerektiren diğer yaralanmaları ifade eder.





*2: Hafif yaralanma; yaralanma, yanık, elektrik çarpması ve hastaneye yatmayı ya da ayakta uzun süreli tedavi gerektirmeyen diğer yaralanmaları ifade eder.

*3: Maddi hasar binaları, ev içi etkileri, ev içi ve dışı evcil hayvanları içine alabilen hasarı ifade eder.

ÜNİTEDE GÖRÜNTÜLEN SEMBOLLERİN ANLAMLARI

	UYARI (Yangın riski)	Bu işaret yalnızca R32 soğutucu gazı için geçerlidir. Soğutucu gaz türü dış ünitenin isim plakasında yazılıdır. Soğutucu gaz türü R32 ise bu üniteye tutuşucu bir soğutucu gaz kullanılıyor demektir. Soğutucu gaz sızır ve yangın ya da ısıtma parçasına temas ederse zehirli gazlar açığa çıkarır ve yangın riski ortaya çıkar.
		Ürünü kullanmadan önce KULLANIM KILAVUZUNU dikkatlice okuyun.
		Servis personeli ürünü kullanmadan önce KULLANIM KILAVUZUNU ve KURULUM KILAVUZUNU dikkatlice okumalıdır.
		Daha fazla bilgi KULLANIM KILAVUZUNUNDA, KURULUM KILAVUZUNDA ve benzeri belgelerdedir.

■ Klima Üzerindeki Uyarı Etiketleri

Uyarı etiketi	Açıklama
 <p>WARNING ELECTRICAL SHOCK HAZARD Disconnect all remote electric power supplies before servicing.</p>	<p>UYARI ELEKTRİK ÇARPMA TEHLİKESİ Servis/bakım yapmadan önce uzaktaki tüm elektrik güç kaynaklarını ayırın.</p>
 <p>WARNING Moving parts. Do not operate unit with grille removed. Stop the unit before the servicing.</p>	<p>UYARI Hareketli parçalar. Izgara çıkarılmış durumda üniteyi çalıştırmayın. Servis/bakım yapmadan önce üniteyi durdurun.</p>
 <p>CAUTION High temperature parts. You might get burned when removing this panel.</p>	<p>DİKKAT Çok sıcak parçalar. Bu paneli sökerken yanabilirsiniz.</p>
 <p>CAUTION Do not touch the aluminum fins of the unit. Doing so may result in injury.</p>	<p>DİKKAT Ünitenin alüminyum kanatçıklarına dokunmayın. Aksi takdirde yaralanmaya neden olabilir.</p>
 <p>CAUTION BURST HAZARD Open the service valves before the operation, otherwise there might be the burst.</p>	<p>DİKKAT PATLAMA TEHLİKESİ Çalıştırmadan önce servis valflerini açın, aksi takdirde patlama olabilir.</p>

1 Güvenlik önlemleri

Üretici firma, bu kılavuzun dikkate alınmaması sonucu meydana gelen hasarlardan ötürü herhangi bir sorumluluk kabul etmez.

⚠ UYARI

Genel

- Klimayı kullanmaya başlamadan önce Kullanım Kılavuzunu dikkatle okuyun. Günlük çalıştırmaya ilişkin dikkat edilmesi gereken pek çok nokta vardır.
- Montajın satıcı veya bir profesyonel tarafından yapılmasını isteyin. Klimayı yalnızca kalifiye bir montaj elemanı (*1) monte edebilir. Klimanın kalifiye olmayan bir kişi tarafından monte edilmesi yangın, elektrik çarpması, yaralanma, su sızıntısı, gürültü ve titreşim gibi sorunlara neden olabilir.
- Belirtilen soğutucu dışında başka bir soğutucuyu eksik kalan miktarın tamamlanması veya soğutucu değiştirmek için kullanmayın. Aksi takdirde soğutma döngüsü içinde olağan dışı yüksek basınç ortaya çıkabilir ve ürün arızasına veya patlamasına veya yaralanmanıza neden olabilir.
- Dış ünitenin çalışma sesinin rahatsızlık verebileceği yerler. (Klimayı özellikle komşunuzun gürültüden rahatsız olabileceğini düşünerek monte edin.)
- Bu cihaz atölyeler, aydınlatma endüstrisi ve çiftliklerdeki uzman veya eğitimli kullanıcılar veya kullanım bilgisi olmayan kişilerce ticari kullanım amacıyla tasarlanmıştır.

Taşıma ve depolama

- Klimayı taşımak için, koruyucu parmak kapakları olan ayakkabılar, koruyucu eldivenler ve başka koruyucu giysiler kullanın.
- Klimayı taşıırken, ambalaj kutusunun etrafındaki şeritlerden tutmayın. Şeritler kırılırsa yaralanmanıza neden olabilir.
- Ambalaj kartonlarını saklama veya taşıma amacıyla istiflemeyen önce, ambalaj kartonları üzerinde yazan önlemleri dikkate alın. Önlemlerin dikkate alınmaması istifin yıkılmasına neden olabilir.
- Klima dengeli bir şekilde taşınmalıdır. Ürünün herhangi bir parçası kırılmışsa satıcınıza başvurun.

- Klimanın elle taşınması gerektiğinde, iki veya daha fazla kişi tarafından taşınmalıdır.

Montaj

- Klimanın elektrik işleri yalnızca kalifiye montaj elemanı(*1) veya kalifiye servisi elemanı(*1) tarafından yapılabilir. İşin düzgün yapılmaması elektrik çarpmasına ve/veya elektrik kaçaklarına neden olabileceğinden dolayı bu iş asla kalifiye olmayan kişilerce yapılmamalıdır.
- Montaj işlemi tamamlandıktan sonra, montaj personelinden devre kesicilerin yerleri hakkında bilgi alın. Klima ile ilgili bir sorun meydana gelmesi durumunda, devre kesiciyi OFF konuma getirin ve bir servis personeli ile temasa geçin.
- Ünite küçük bir odaya monte edilecekse, sızıntı yapsa bile soğutucunun sınır konsantrasyonunu aşmaması için gerekli önlemleri alın. Önlemleri hayata geçirirken klimayı satın aldığınız bayiiye danışın. Oldukça yüksek konsantrasyonda soğutucu birikmesi oksijen yetersizliği kazasına neden olabilir.
- Klimayı, yanıcı gazlara maruz kalma riski bulunan yerlere monte etmeyin. Yanıcı gaz sızır ve ünitenin etrafında yoğunlaşırsa yangına neden olabilir.
- Ayrı olarak satın alınan parçalar için şirketin tarafından belirlenen ürünleri aldığınızdan emin olun. Üreticisi belli olmayan ürünler yangına, elektrik şokuna, su sızıntısına ve diğer problemlere neden olabilir. Montajın profesyonel bir kişi tarafından yapılmasını sağlayın.
- Topraklamanın doğru yapıldığından emin olun.

Çalıştırma

- İç ünitenin emiş ızgarasını veya dış ünitenin servis panelini açmadan önce devre kesiciyi OFF konuma alın. Devre kesicinin OFF konuma alınmaması, iç parçalarla temas sonucu elektrik çarpmasına neden olabilir. İç ünitenin emiş ızgarası veya dış ünitenin servis paneli yalnızca kalifiye montaj elemanı (*1) veya kalifiye servisi elemanı (*1) tarafından sökülebilir ve gerekli işleri yapılabilir.

- Klimanın iç bölümünde yüksek gerilimli alanlar ve döner parçalar yer almaktadır. Elektrik çarpma tehlikesi, parmaklarınızın veya fiziksel nesnelerin döner parçalara kaptırılması tehlikesi nedeniyle dış ünitenin servis panelini çıkarmayın. Bu parçaların çıkarılmasını gerektiren bir çalışma olması durumunda kalifiye bir montaj elemanı(*1) veya yetkili bir servis personeli(*1) ile temasa geçin.
- Herhangi bir bölümü kendi başınıza taşımaya veya tamir etmeye çalışmayın. Ünite içinde yüksek voltaj olması nedeniyle, kapağı veya ana üniteyi kaldırırken elektrik çarpmasına maruz kalabilirsiniz.
- İç ünitenin filtresini temizlemek veya yüksekte çalışma gerektiren benzer işleri gerçekleştirmek için 50 cm'den yüksek bir altlık kullanın. Altlık üzerinden düşme ve yüksekte çalışma sırasında yaralanma tehlikesi nedeniyle bu tür çalışmalar yetkili olmayan şahıslar tarafından yapılmamalıdır. Bu tür çalışmaların gerçekleştirilmesi gerektiğinde, kendiniz değil kalifiye bir montaj elemanı (*1) veya yetkili bir servis personelinin (*1) bu çalışmaları gerçekleştirmesini talep edin.
- Dış ünitenin alüminyum kanatçıklarına dokunmayın. Dokunursanız yaralanabilirsiniz. Kanatçığa dokunulması gerekiyorsa, bunu kendiniz değil kalifiye montaj elemanı veya yetkili bir servis personeline (*1) yaptırın.
- Dış ünitenin üzerine tırmanmayın ya da üzerine eşya koymayın. Düşme sonucu yaralanabilirsiniz ya da dış ünitenin üzerindeki eşyalar düşerek yaralanmaya neden olabilir.
- Klimanın rüzgarına doğrudan maruz kalınan yerlere ısı üreten aygıtlar yerleştirmeyin aksi takdirde hatalı yanmaya neden olabilir.
- Klima ısı üreten bir cihazla aynı yerde çalışırken, odayı yeterince havalandırın. Yetersiz havalandırma oksijen azalmasına neden olur.
- Klima kapalı bir odada kullanılırken, odayı yeterince havalandırın. Yetersiz havalandırma oksijen azalmasına neden olur.
- Vücudunuzu soğuk havaya uzun süreyle maruz bırakmayın ve kendinizi aşırı derecede soğutmayın. Aksi takdirde fiziksel durumunuz ve sağlığınız bozulabilir.

- Parmağınızı veya bir çubuğu hava girişine veya çıkışına sokmayın. Fan, ünite içinde yüksek bir hızla döndüğünden yaralanabilirsiniz.
- Klima işlemi (soğutma ve ısıtma) doğru çalışmıyorsa klimayı satın aldığınız mağazaya başvurun, nedeni soğutucunun sızdırması olabilir. Tamir işi soğutucunun ayrı olarak ücretlendirilmesini içeriyorsa, tamir ayrıntılarını kalifiye bir servis elemanına (*1) teyit ettirin.
- Temizlemeden önce klimayı durdurun ve kesiciyi kapatın. Aksi takdirde, fan ünite içinde yüksek hızda döndüğünden yaralanabilirsiniz.

Onarım

- Klimada bir tür sorun meydana gelirse (hata mesajı görüntülenirse, yanık kokusu varsa, normal olmayan sesler geliyorsa, klima soğutma veya ısıtma yapmıyorsa veya su sızıntısı varsa) klimaya dokunmayın ve devre kesiciyi OFF konuma alın, kalifiye servis personeli(*1) çağırın. Kalifiye servis elemanı(*1) gelene dek elektrik verilmemesi için gereken önlemleri alın (örneğin, devre kesicinin yanına “servis dışı” işareti koyun). Klimanın sorunlu şekilde kullanılmaya devam edilmesi mekanik sorunların artmasına, elektrik çarpmasına veya başka problemlere neden olabilir.
- Fan ızgarası hasar görmüşse, dış üniteye yaklaşmayın, devre kesiciyi OFF konuma getirin ve onarım işlemini gerçekleştirmesi için yetkili bir servis personeline (*1) haber verin. Onarım yapılanaya kadar devre kesiciyi ON konuma almayın.
- İç ünitenin düşme tehlikesi varsa, üniteye yaklaşmayın, devre kesiciyi OFF konuma getirin ve ünitenin yerine takılmasını sağlamak için yetkili bir montaj(*1) veya yetkili bir servis personeline(*1) haber verin. Ünitenin yerine takma işlemleri tamamlanıncaya kadar devre kesiciyi ON konuma getirmeyin.
- Dış ünitenin düşme tehlikesi varsa, üniteye yaklaşmayın, devre kesiciyi OFF konuma getirin ve ünitenin yerine takılmasını veya iyileştirme çalışmalarını gerçekleştirmek için yetkili bir montaj(*1) veya yetkili bir servis personeline(*1) haber verin. Onarım veya iyileştirme işlemleri tamamlanıncaya kadar devre kesiciyi ON konuma getirmeyin.

- Ürünler üzerinde değişiklik yapmayın. Aynı zamanda parçaları sökmeyin veya değişiklik yapmayın. Aksi halde yangın, elektrik çarpması veya yaralanmalar ortaya çıkabilir.

Yer değiştirme

- Klimanın yerinin değiştirilmesi gerekiyorsa, bunu kendiniz değil yetkili bir montaj(*1) veya yetkili bir servis personeline(*1) yaptırın. Klima yerinin doğru değiştirilmemesi elektrik çarpması ve/veya yangına neden olabilir.

⚠ DİKKAT

Cihazı ana güç kaynağından çıkarmak için.

- Bu cihaz, en az 3 mm'lik kontak ayrımı bulunan bir şalter vasıtasıyla ana güç kaynağına bağlanmalıdır.

Bu klimanın güç kaynağı hattı için montaj sigortası (tüm türler kullanılabilir) kullanılmalıdır.

Montaj

- Kusursuz tahliye sağlamak için tahliye hortumunu düzgün yerleştirin. Tahliyenin gerektiği şekilde yapılmaması su basmasına ve mobilyaların ıslanmasına neden olabilir.
- Klimayı belirtilen voltaja sahip ayrı bir güç kaynağına bağlayın, aksi halde cihaz arızalanabilir ve yangın çıkarabilir.
- Dış ünitenin tabana sabitlendiğinden emin olun. Aksi takdirde üniteler düşebilir veya başka kazalar meydana gelebilir.

Çalıştırma

- Bu klimayı gıda maddeleri, hassas cihazlar, sanat eserleri, besi hayvanları, araba, taşıt vb. özel amaçların korunmasına yönelik olarak kullanmayın.
- Elektrik çarpmasına maruz kalma riski söz konusu olduğundan dolayı elleriniz ıslakken herhangi bir düğmeye dokunmayın.
- Klima uzun süre kullanılmayacaksa, güvenlik için ana şalteri veya devre kesiciyi kapatın.
- Klimanın orijinal performansında çalışmasını sağlamak için talimatlarda belirtilen sıcaklık aralığında çalıştırın. Aksi halde arıza çıkabilir veya üniteden su sızıntısı meydana gelebilir.
- Uzaktan kumandanın üzerine herhangi bir sıvı dökmeyin. Meyve suyu, su veya başka bir sıvıyla temas etmesine izin vermeyin.
- Klimayı yıkamayın. Aksi takdirde elektrik çarpmasına neden olabilir.
- Montaj tabanının ve diğer ekipmanların uzun süreli kullanımdan sonra bozulup bozulmadığını kontrol edin. Bu parçaların uzun süreli kullanımı ünitenin devrilmesine ve yaralanmalara neden olabilir.
- Yanıcı spreyle veya başka yanıcı malzemeleri klimanın yanında bırakmayın ve klimaya doğrudan yanıcı aerosol püskürtmeyin.









Bu yanıcılar yangına neden olabilir.

- Temizlemeden önce klimayı durdurun ve kesiciyi kapatın. Aksi takdirde, fan ünite içinde yüksek hızda döndüğünden yaralanabilirsiniz.
- Klimanın temizlenmesi için satıcıdan yardım isteyin. Klimayı uygun olmayan bir biçimde temizlemek, plastik parçalarda hasara, elektrikli parçaların ve diğer parçaların izolasyonlarının bozulmasına neden olarak arızaya yol açabilir. En kötü durumda su sızıntısına, elektrik çarpmasına, duman yayılmasına veya yangına neden olabilir.
- Ünitenin üzerine vazo gibi bir su kabı koymayın. Üniteye su girebilir ve bu durum, elektrik izolasyonunun bozulmasına yol açıp elektrik çarpmasına neden olabilir.

(*1) Bakınız: "Kalifiye Montaj Elemanı veya Kalifiye Servis Elemanı Tarifi".

■ Karton ambalajın taşınması, kullanılması ve saklanması ile ilgili bilgiler

◆ Ambalaj üzerindeki uyarılara örnekler

Sembol	Açıklama	Sembol	Açıklama
	Kuru tutun		Düşürmeyin
	Kırılabilir		Yere yatırmayın
	İstifleme yüksekliği (Bu durumda 6 kutu üst üste konabilir)		Bu ambalaj üzerinde yürümeyin
	Bu yüz yukarı		Üzerine basmayın
	Dikkatli taşıyın		

Diğer ikazlar	Açıklama
	DİKKAT Yaralanmaya neden olabilir. Ambalaj bandıyla taşımayın, bantın kopması durumunda yaralanmanıza neden olabilir.
	İstifleme uyarısı. İstifleme sırasında devre kartı kutularının paletten taşması durumunda. Palet üzerine 10 mm kalınlığında bir kontrplak yerleştirin.

2 Parça Adları

■ İç ünite

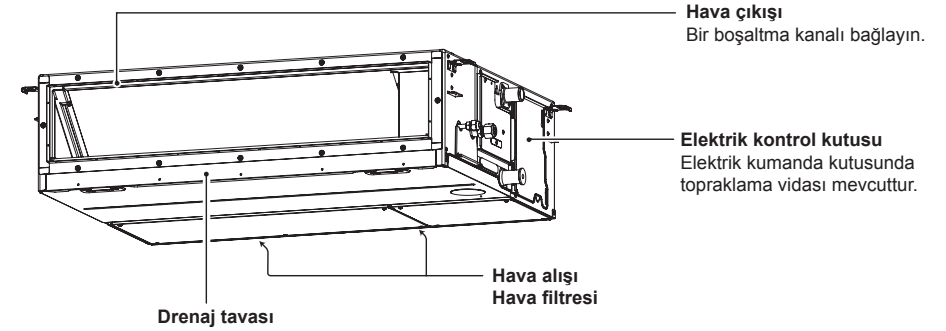

■ Dış ünite (Tasarım dış üniteye bağlı olarak değişir. Aşağıdaki şekilde bir örnek gösterilmektedir.)

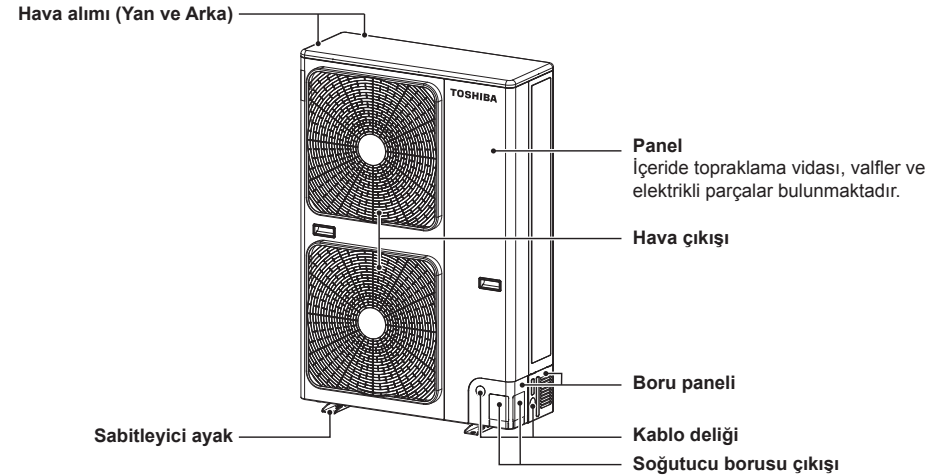

3 Kablolu uzaktan kumanda

Bu uzaktan kumandayla en fazla 8 adet iç ünite kontrol edilebilir.



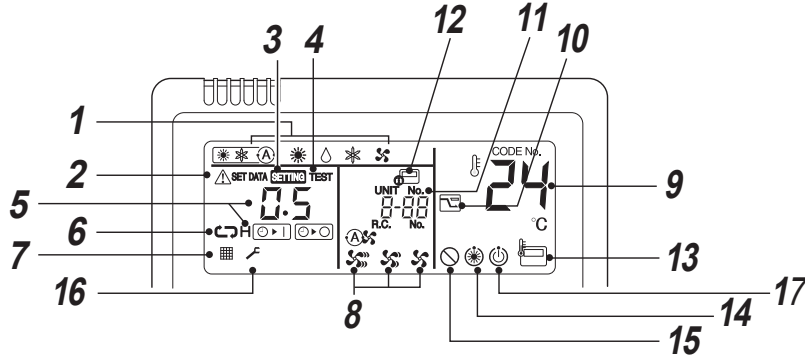
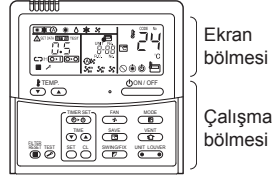

■ Ekran bölmesi

Aşağıdaki ekran resminde tüm simgeler gösterilmiştir. Ünite çalışırken sadece ilgili simgeler gösterilecektir.

- Kaçak akım şalteri ilk kez açıldığında, uzaktan kumandanın ekran bölümünde **SETTING** işareti yanıp söner.
- Bu simge yanıp sönerken, model otomatik olarak onaylanır. Uzaktan kumandayı kullanmak için **SETTING** simgesi kayboluncaya kadar bekleyin.



- 1 Çalıştırma modu**
Seçilen çalıştırma modu görüntülenir.
- 2 Hata ekranı**
Koruyucu cihaz çalıştığında veya bir hata meydana geldiğinde görüntülenir.
- 3 SETTING ekranı**
Zamanlayıcının veya diğer ayarların yapılması sırasında görüntülenir.
- 4 TEST çalıştırma ekranı**
Deneme çalıştırması sırasında görüntülenir.
- 5 Zamanlayıcı ekranı**
Seçilen zamanlayıcı zamanı görüntülenir. Hata meydana geldiğinde hata kodu ekrana gelir.
- 6 Zamanlayıcı modu ekranı**
Seçilen zamanlayıcı modu görüntülenir.

- 7 Filtre ekranı**
Hava filtresini temizlemek için hatırlatıcı.
- 8 Fan hızı ekranı**
Seçilen fan hızı modu görüntülenir.
(Oto.) 
(Yüksek) 
(Orta) 
(Düşük) 
- 9 Ayar sıcaklığı ekranı**
Seçilen ayar sıcaklığı görüntülenir.
- 10 Güç tasarrufu modu ekranı**
Enerji tasarrufu için kompresör hızını (kapasitesini) sınırlar.

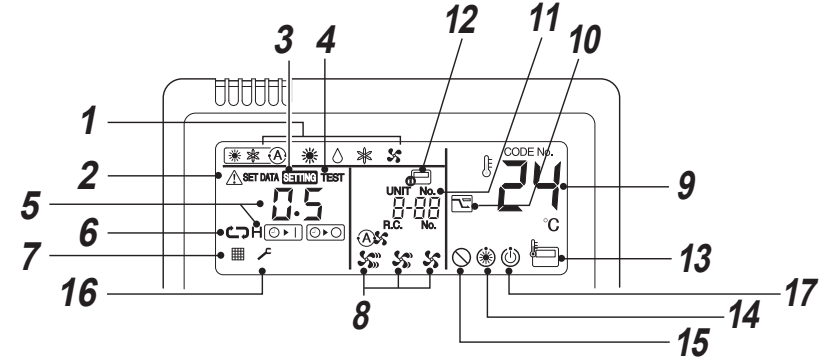









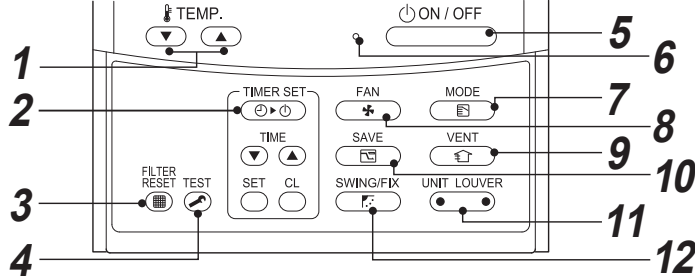



- 11 UNIT No. ekranı**
Seçilen iç ünite numarası görüntülenir. Ayrıca hata yaşanan iç veya dış ünite sayısı görüntülenir.
- 12 Merkezi kontrol ekranı**
Klima merkezi kontrol uzaktan kumandasıyla beraber merkezi kontrolde kullanıldığında zaman görüntülenir.
Uzaktan kumandanın merkezi kontrol sistemiyle devre dışı bırakılması durumunda,  yanıp söner.
Düğmeyle çalıştırma kabul edilmez. ON / OFF, MODE veya TEMP. düğmesine basarsanız bile, düğmeyle çalıştırma kabul edilmez.
(Uzaktan kumanda ile yapılan ayarlar merkezi kontrol modu ile değişir. Ayrıntılar için, merkezi kontrol uzaktan kumandanın Kullanım Kılavuzuna bakın.)
- 13 Uzaktan kumanda sensörü ekranı**
Uzaktan kumanda sensörü kullanıldığında görüntülenir.
- 14 Ön ısıtma ekranı**
Isıtma modu enerjilendiğinde veya buz çözme döngüsü başladıysığında gösterilir. Bu simge görüntülenirken, iç fan durur.
- 15 Görüntülenecek fonksiyon yok**
Bu modelde istenen fonksiyon kullanılmadığında görüntülenir.
- 16 Servis göstergesi**
- 17 Çalıştırma hazır göstergesi**
Bu gösterge bazı modellerde görünür.





■ Çalışma bölümü

İstenen çalışma modunu seçmek için ilgili düğmeye basın.

Komutlar belleğe kaydedilir ve ilk ayardan sonra değişiklik yapmaya gerek olmadığı sürece ek ayar yapmaya gerek yoktur. Klima  düğmesine basılarak çalıştırılabilir.



- 1  **düğmesi (Sıcaklık ayar düğmesi)**
Ayar noktasını ayarlar.
İstenen ayar noktasını  veya  TEMP.  düğmelerine basarak seçin
- 2  **düğmesi (Zamanlayıcı ayar düğmesi)**
Zamanlayıcıyı ayarlamak için kullanılır.
- 3  **düğmesi (Filtre sıfırlama düğmesi)**
Filtreyi temizledikten sonra  simgesini sıfırlar.
- 4  **düğmesi (Test düğmesi)**
Sadece servis için kullanılır.
(Normal çalışma sırasında bu düğmeyi kullanmayın.)
- 5  **düğmesi**
Düğmeye basıldığında, cihaz çalışmaya başlar ve tekrar düğmeye basıldığında durur. Cihazın çalışması durduğunda, çalıştırma lambası ve tüm diğer ekranlar yok olur.
- 6 **Çalıştırma lambası**
Ünite çalıştırıldığında yeşil ışık yanar. Bununla birlikte, Kkoruma aygıtı çalışırken ya da bir sorun olduğundan yanıp söner.
- 7  **düğmesi (Çalışma modu düğmesi)**
İstenen çalışma modunu seçer.
- 8  **düğmesi (Fan hızı düğmesi)**
İstenen Fan hızını seçer.

- 9  **düğmesi (Havalandırma düğmesi)**
Güç havalandırma kiti (yerel olarak temin edilir) bağlandığında kullanılır.
Bu düğmeye basıldığında uzaktan kumanda "V" simgesi görüntülenirse havalandırma kiti bağlanmıştır.
- 10  **düğmesi (Güç tasarrufunda çalıştırma)**
Güç tasarrufu modunu başlatmak için kullanılır.
- 11  **düğmesi (Ünite/Izgara seçim düğmesi)**
Bir ünite numarası (sol) ve izgara numarası (saç) seçer.
UNIT:
Birden fazla iç ünitenin üfleme yönünün ayarlanması bir uzaktan kumanda ile kontrol edildiğinde bir iç ünite seçer.
LOUVER:
İşlev yok.
- 12  **düğmesi (Salınım/Panjur yönü düğmesi)**
İşlev yok.

SEÇENEK:

Uzaktan kumanda sensörü

Genelde iç ünitenin sıcaklık sensörü sıcaklığı algılar. Uzaktan kumandanın etrafındaki sıcaklık da algılanabilir.
Ayrıntılı bilgi için, klimayı aldığımız bayiyle görüşün.

4 Doğru kullanım

Klima ilk kez kullanılırken veya ayarı değiştirildiğinde, aşağıdaki adımları takip edin.
Ayarlar belleğe kaydedilir ve  düğmesine basılarak ünite çalıştırıldığında ekrana gelir.

■ Hazırlık



- Devre kesici açıldığında, uzaktan kumanda bölme çizgileri görüntülenir.
- * **Devre kesici açıldıktan sonra, uzaktan kumanda yaklaşık 1 dakika süreyle hiçbir komut kabul etmez, ancak bu bir arıza olduğunu göstermez.**

GEREK SINİM

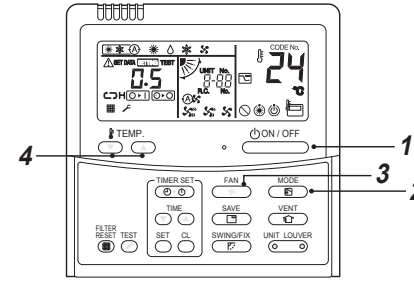
Klima uzun süre kullanılmadıktan sonra tekrar çalıştırılırken, klimayı çalıştırmadan en az 12 saat önce devre kesiciyi açın.



Başlat

- 1  **düğmesine basın.**
Çalıştırma lambası yanar ve cihaz çalışmaya başlar.
- 2  **düğmesini kullanarak bir çalışma modu seçin.**
Düğmeye bir kez basılmasıyla, ekrandaki sıralama aşağıdaki gibi değişir.

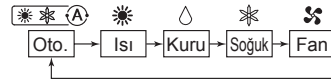

- 3  **düğmesini kullanarak fan hızını seçin.**
Düğmeye bir kez basılmasıyla, ekrandaki sıralama aşağıdaki gibi değişir.



- Fan "Auto" modunda iken, fan hızı ayar noktası ve oda sıcaklığı arasındaki farka göre ayarlanır.
- Isıtma işlemi sırasında, oda "Low" hızında çalışmayla yeterince ısıtılmıyorsa, "Med." ya da "High" çalışmayı seçin.
- Sıcaklık sensörü montaj koşuluna bağlı olarak oda sıcaklığından farklı olabilen iç üniteye dönüş havası sıcaklığını algılar. Ayar noktası bir hedef oda sıcaklığıdır. (Fan modunda "Oto." seçilemez.)

- 4 "TEMP. " ya da "TEMP. " düğmelerine basarak ayar noktası sıcaklığını seçin.

Durma

 **düğmesine basın.**
Çalıştırma lambası söner ve cihaz durur.

NOT

Otomatik Değişirme

- Otomatik Modda, kullanıcının seçtiği ayar noktası sıcaklığına göre ünite tarafından çalışma modu (soğutma, ısıtma veya sadece fan) seçilir.
- Otomatik mod konforlu değilse, istenen koşulları manuel olarak ayarlayabilirsiniz.

Isıtma

- Isıtma için bir istek olduğunda, mod seçiminden yaklaşık 3 ila 5 dakika sonra ünite çalışmaya başlar.
- Isıtma işlemi durduktan sonra, fan yaklaşık 30 saniye boyunca çalışmaya devam edebilir.
- Oda sıcaklığı ayar sıcaklığına eriştiğinde, dış ünite durur ve iç ünite fanı oldukça düşük hızda çalışır.
- Buz eritme işlemi sırasında, fan soğuk havanın tahliye edilmemesi için durur. ("❄️" Ön ısıtma simgesi ekrana gelir.)

Durdurulduktan sonra işlemin yeniden başlatılması denendiğinde

- Üniteyi durdurulduktan hemen sonra yeniden çalıştırmak istendiğinde, kompresörün korunması amacıyla ünite yaklaşık 3 dakika boyunca çalışmayabilir.

■ 8°C'de çalışma (Nesne ön ısıtması için)

Klima ısıtma modunda, ısıtma sıcaklığını yaklaşık 8°C'de kontrol edebilir.

8°C'lik ısıtma işlemi, kablolu uzaktan kumandayla ayar yapılmasını gerektirir. İç ünitenin montaj kılavuzuna uygun ayarları için montajı yapan firmaya veya bayiye danışın.

Başlat

- TEMP. (▼) düğmesine basarak ısıtma modunda görüntülenen sıcaklığı 18°C olarak ayarlayın.
- TEMP. (▼) düğmesine en az dört basarak görüntülenen sıcaklığı 8°C'ye ayarlayın.

Durma

- TEMP. (▲) düğmesine basarak görüntülenen sıcaklığı 18°C'ye ayarlayın.
 - Klima normal HEAT moduna geri döner. Arzu ettiğiniz bir sıcaklığı ve çalışma modunu seçin.

NOT

- Deşarj edilen hava sıcaklığı, normal ısıtma sırasındaki sıcaklıktan daha düşüktür.
- Uzaktan kumandanın montaj konumuna bağlı olarak oda sıcaklığı eşit şekilde artmayabilir.
- Odanın boyutları ve montaj koşullarına bağlı olarak oda sıcaklığı 8°C'ye ulaşamayabilir.
- 8°C ısıtma işlemi sırasında faz hızı ayarlanabilir.
- 8°C'lik ısıtma işlemi aşağıdaki durumlarda iptal edilir.
 - İşlem (ON/OFF) düğmesi kullanılarak durdurulduğunda
 - MODE (E) düğmesi ile farklı bir çalıştırma modu seçildiğinde
 - Sıcaklık ayarı ya da çalıştırma modu değiştirildiğinde veya kablolu uzaktan kumanda ya da merkezi kontrol uzaktan kumandası kullanılarak işlem başlatıldığında/durdurulduğunda.
- Bu çalışma modu kullanılırken normal çalışma saatlerine uyulması ve servis elemanları tarafından periyodik bakım gerçekleştirilmesi önerilir.

5 Zamanlamayı Çalıştırma

Üç farklı zamanlayıcı modu mevcuttur: (168 saate kadar ayarlama yapılabilir.)

- Off zamanlayıcı : Ayar zamanına ulaşıldığında ünite durur.
- Tekrar Off zamanlayıcı : Ayar zamanına ulaşıldığında ünite her gün durur.
- On zamanlayıcı : Ayar zamanına ulaşıldığında ünite çalışır.

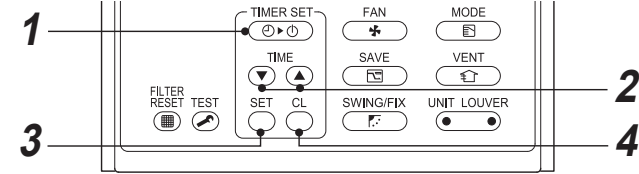

Başlat

1 TIMER SET (E) düğmesine basın.

Zamanlayıcı modu düğmeye her basıldığında değişir.

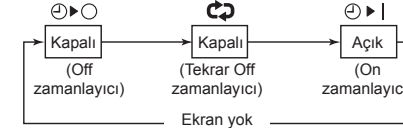

- SETTING ve zamanlayıcı ekranı yanıp söner.

2 "Zaman ayarı"nı seçmek için TIME (▲) düğmesine basın.

- (▲) düğmesine her basıldığında, ayar zamanı 0,5 saat (30 dakika) artar. Zamanlayıcının çalışması için 24 saatten daha uzun bir süre ayarlanırsa, zamanlayıcı 1 saat artımla ayarlanabilir. Ayarlanan maksimum süre 168 saattir (7 gün). Uzaktan kumanda aşağıda gösterildiği şekliyle zamanı saat olarak (0,5 ve 23,5 saat arası) (*) veya gün ve saat olarak (24 saat veya üzeri) (**) görüntüler.
- (▼) düğmesine her basıldığında, ayarlanan süre 0,5 saatlik (30 dakika) (0,5 - 23,5 saat) veya 1saatlik (24 - 168 saat) birimlerle azalır.

Örnek uzaktan kumanda ekranı

- 23,5 saat (*)



- 34 saat (**)



Gün sayısı Saat

12 günü (24 saat) olarak gösterir.
10h 10 saati gösterir. (Toplam 34 saat)

3 SET (E) düğmesine basın.

SETTING simgesi kaybolur ve zaman ekranı devam eder, (▶) veya (◀) simgesi yanıp söner. (On zamanlayıcısı etkinleştirildiğinde, zaman ve On zamanlayıcısı simgeleri (▶) görüntülenir ve diğer simgeler kaybolur.)

4 Zamanlayıcı çalışmasını iptal edin

ON/OFF (E) düğmesine basın. Zamanlayıcı ekranı kaybolur.

NOT

- Zamanlayıcı önceden ayarlanan zamana eriştikten sonra çalışma durduğunda, (ON/OFF) düğmesine basıldığı zaman Tekrar Off zamanlayıcısı kaldığı yerden çalışmaya devam eder ve ayarlanan süreye erişildiğinde çalışmayı durdurur.
- Klimanın Kapatma zamanlayıcı fonksiyonu aktifken SWING/FIX (F) düğmesine basıldığında, zamanlayıcı fonksiyonu gösterimi kaybolur ve yaklaşık 5 saniye sonra tekrar görünür. Bunun nedeni uzaktan kumandanın normal işlemleridir.

6 Güç tasarrufu modu

Güç tasarrufu modu, ünitenin üretebileceği ısıtma veya soğutma kapasitesini etkileyecek maksimum akımı sınırlayarak enerji tasarrufu sağlar.

Çalışma sırasında  düğmesine basın.

- Klima güç tasarrufu moduna geçer.
-  ekranda belirir.

Güç tasarrufu modu iptal edilinceye kadar aktif kalır.

Güç tasarrufu modunu iptal etmek için,  düğmesine tekrar basın.

 kaybolur.

■ Güç tasarruf ayarlarını yapılandırmak için

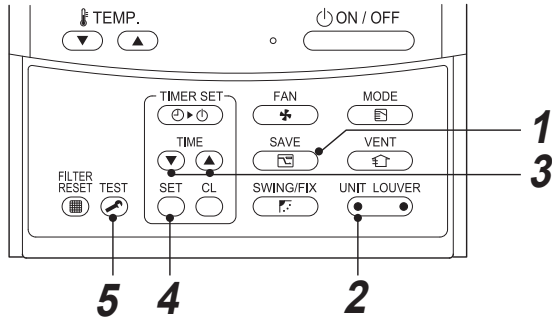

1 Klima çalışmıyorken  düğmesini en az dört saniye basılı tutun.  yanıp söner.

2 Ayarlanacak bir iç ünite seçmek için  düğmesine (düğmenin sol tarafına) basın. • Bu düğmeye her basıldığında, UNIT No. şu şekilde değişir:



Seçilen ünitenin fanı çalışır.

3 Güç seviyesi ayarını yapmak için TIME   düğmelerine basın.

- Düğmeye her basıldığında güç seviyesi%100 ile%50 arasında%1 oranında değişir.
- Fabrika varsayılan değeri%75 'tir.

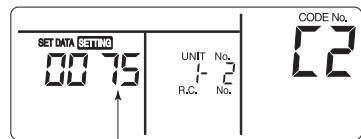

Güç tasarrufu modunda güç seviyesi ayarı

4  düğmesine basın.

5 Ayarı tamamlamak için  düğmesine basın.

NOT

- Aynı anda diğer elektrikli aletler kullanılıyorken, devrenin kesilmemesi için güç tasarrufu modunun kullanılması önerilir. Elbette güç tasarrufu modunu enerji tasarrufu için de kullanabilirsiniz.
- Güç tasarrufu modu daha az enerji tüketir ancak odayı normal moddaki kadar soğutmayabilir/ısıtmayabilir. (Maksimum akım, normal modun yaklaşık%75'i (fabrika varsayılan değeri) ile sınırlıdır.)
- Güç tasarrufu ayarlarını yapmak için, Güç tasarrufu modu bölümündeki "Güç tasarruf ayarlarını yapılandırmak için" başlığına bakın.
- Güç tasarrufu modunda çalışma başlatılsa/durdurulsa, çalışma modu değiştirilse ya da elektrik bağlantısı sıfırlansa bile, güç tasarruf modu bir sonraki işleme kadar duraklatılır.

7 Bakım

⚠ UYARI

Hava filtresinin ve diğer filtre parçalarının temizlenmesi için yüksek yerlerde tehlikeli çalışmaların yapılması gerekeceğinden bu işlemi bir yetkili montaj veya yetkili servis personeli yapmalıdır. Bunu kendiniz yapmaya çalışmayın.

▼ Hava filtrelerini temizleme

Hava filtrelerinin tıkanması soğutma ve ısınma performansını düşürür.

- 1) Uzaktan kumanda üzerinde  simgesi görüldüğünde, hava filtrelerini temizleyin.
- 2) Hava filtrelerinin temizlenmesi bittiğinde,  düğmesine basın.  kaybolur.

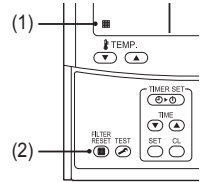

◆ Uzun süre kullanılmadığında

1. İç kısmı kurutmak için birkaç saat süreyle fanı çalıştırın.
2. Çalışmayı durdurmak için uzaktan kumanda üzerindeki  düğmesine basın ve devre kesiciyi kapatın.
3. Hava filtrelerini temizleyip tekrar yerine takın.

◆ Soğutma sezonundan önce

Drenaj tavasını temizleyin

- Ayrıntılar için ürünü satın aldığınız bayiye başvurun. (Tahliye tablası ya da havalandırma tıkalıysa, tahliye işlemi gerçekleştirilmez. Bazı durumlarda tahliyeden taşma meydana gelebilir ve duvar ya da zemin ıslanabilir. Soğutma (yaz) sezonundan önce tahliye tablasını temizleyin.)

◆ Periyodik olarak kontrol edin

- Ünite uzun süre kullanıldığında, parçalar zarar görebilir ve arıza meydana gelebilir veya ısı, nem ya da toz durumuna göre sistemdeki nemden kaynaklanan suyun tahliyesinde kötüleşme görülebilir.
- Periyodik bakıma ilaveten, ürünü satın aldığınız bayiye kontrol ettirmeniz ve bakımını yaptırmanız tavsiye edilir.

NOT

Çevre koruma için, kullanılan klima iç ve dış ünitelerinin, klimanın düzgün çalışması için düzenli olarak temizlenmesi ve bakımının yapılması önerilir.

Klima uzun süredir kullanılmaktaysa, periyodik bakım (yılda bir) önerilir. Ayrıca, pasa ve çiziklere karşı dış üniteyi düzenli olarak kontrol edin ve bunları temizleyin veya gerekirse pastan koruyucu uygulayın.

Genel bir kural olarak, bir iç ünite günde 8 saat veya daha uzun süre çalıştırıldıysa, her 3 ayda bir iç ve dış üniteyi temizleyin. Bu temizlik/bakım işinde bir profesyonele danışın.

Kullanıcının inisiyatifinde olan bu tip bir bakım işlemi ürünün ömrünü artırabilir.

İç ve dış ünitenin düzenli olarak temizlenmemesi yetersiz performans, donmaya, su kaçağına ve kompresör arızasına neden olacaktır.

▼ Bakım Listesi

Parça	Ünite	Kontrol (görsel/sesli)	Bakım
Isı değiştirici	İç/dış	Toz/kir tıkanıklığı, çizikler	Tıkanıldığında ısı eşanjörünü yıkayın.
Fan motoru	İç/dış	Ses	Normal olmayan bir ses geldiğinde uygun önlemleri alın.
Filtre	İç	Toz/kir, kırılma	• Kirlendiğinde filtreyi suyla yıkayın. • Hasar gördüğünde bunu değiştirin.
Fan	İç	• Titreşim, dengesizlik • Tozlu / kirlili görünüm	• Titreşim veya dengesizlik yoğunsa fanı değiştirin. • Kirlendiğinde fanı fırçalayın veya yıkayın.
Hava giriş / çıkış izgaraları	İç/dış	Toz/kir, çizikler	Deforme olduklarında veya hasar gördüklerinde bunları onarın veya değiştirin.
Drenaj tavası	İç	Toz/kir tıkanıklığı, drenaj kirliliği	Boşaltma tavasını temizleyin ve aşağı doğru eğimde düzgün drenaj kontrolü yapın.
Dış panel, izgaralar	İç	Toz/kir, çizikler	Kirlendiklerinde bunları yıkayın veya kaplamayı onarın.
Dış kısım	Dış	• Pas, yalıtımın soyulması • Kaplamanın soyulması/ kalkması	Onarım kaplaması uygulayın.

8 Sorun Giderme

Onarım talebinde bulunmadan önce, aşağıda belirtilen hususları kontrol edin.

Semptom		Neden
Dış ünite	• Beyaz, sisli, soğuk hava veya su çıkıyor	• Dış ünitenin fanı otomatik olarak duruyor ve buz çözme işlemi gerçekleştiriliyor.
	• Bazen hava kaçağı sesi duyuluyor.	• Solenoid valf buz çözme işlemi başlarken ya da dururken çalışır.
	• Güç açıldığında bir ses duyulur.	• Dış ünite çalışmak üzere hazırlanmaktadır.
İç ünite	• Bazen bir hisşirti duyuluyor.	• Ünite çalışmaya başladığında, çalışma sırasında veya ünite durduktan hemen sonra su akışı gibi bir ses duyulabilir ve çalışma sesi ünite çalışmaya başladıktan hemen sonra birkaç dakika boyunca artabilir. Bu, soğutucu akışı ya da nem giderici tahliyesinin sesidir.
	• Bir tıkırtı sesi duyuluyor.	• Bu, ısı eşanjörü ya da başka bir parçanın sıcaklık değişiminden dolayı genişlemesinden ya da kısılmasından kaynaklanan bir sestir.
	• Tahliye havası kokuyor.	• Duvar, halı, giysi, sigara, kozmetik malzemeleri ya da başka şeylerden çıkan kokular klimaya siner.
Tekrar kontrol edin.	• Ünite çalışmıyor	• Elektrik kesintisi mi oldu? • Devre kesici mi yanmış? • Koruyucu cihaz mı devrede? (Çalışma göstergesi ve uzaktan kumanda üzerindeki  ibaresi yanıp sönüyor.)
	Oda soğumuyor veya ısınmıyor.	• Dış ünitenin hava alışı veya tahliyesi tıkalı mı? • Açık kapı veya pencere var mı? • Hava filtresi tozla tıkanmış mı? • Hava hacmi "Low" (Düşük) veya çalışma modu "Fan" olarak mı ayarlanmış? • Ayar sıcaklığı uygun mu?

Yukarıdaki hususlar kontrol edildikten sonra dahi uygun olmayan bir durum varsa, ünitenin çalışmasını durdurun, devre kesiciyi kapatın ve ürünü satın aldığınız bayiye ürün numarasını ve belirtiyi bildirin. Tehlike arz ettiğinden, ürünü kendi kendinize onarmaya çalışmayın. Kablolu uzaktan kumandanın LCD ekranında kontrol göstergesi (E₁, F₁, H₁) görüntüleniyorsa, gösterge içeriğini de bayiye bildirin.

Aşağıdakilerden herhangi birinin meydana gelmesi durumunda, hemen ünitenin çalışmasını durdurun, devre kesiciyi kapatın ve ürünü satın aldığınız bayi ile irtibata geçin.

- Şalter düzgün çalışmıyor.
- Devre kesicinin sık sık atıyor.
- Üniteye siz farkında olmadan yabancı bir nesne veya su kaçmıştır.
- Koruyucu cihazın devreye girme nedeni giderildikten sonra bile ünite çalıştırılmıyor.
- Uygun olmayan başka koşullar tespit edilmesi.

■ Doğrulama ve kontrol

Klimada bir sorun oluştuğunda, kontrol kodu ve iç mekan ÜNİTE No. uzaktan kumandanın ekran kısmında görünür.

Kontrol kodu sadece çalışma sırasında ekrana gelir. Görüntü kaybolursa, onaylamak için aşağıdaki "Kontrol kodu günlüğü onayı"na göre klimayı çalıştırın.

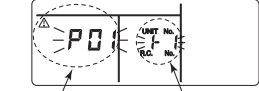

kontrol kodu Sorun oluşan iç mekan ÜNİTE No.

■ Kontrol kodu günlüğü onayı

Klimada bir sorun oluştuğunda, kontrol kodu günlüğü aşağıdaki şekilde onaylanabilir. (Kontrol kodu günlüğü 4 kontrol koduna kadar hafızada saklanabilir.) Günlük hem çalışırken hem de durdurulmuşken onaylanabilir.

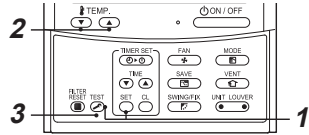

- 1 **SET** ve **TEST** düğmelerine aynı anda 4 saniye veya daha fazla süreyle basıldığında, aşağıdaki görüntü ekrana gelir. **✓** ekrana gelirse, mod kontrol kodu günlüğü moduna girer.

- [01: Kontrol kodu günlüğü sırası] CODE No. (Kod No.)'da gösterilir
- [Check code] (Kontrol kodu) CHECK (KONTROL)'de ekrana gelir.
- [Sorun oluşan iç mekan ünitesinin yeri] Ünite No.'da ekrana gelir.

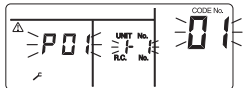

- 2 **Sıcaklığı ayarlamak için kullanılan düğmesine** **TEMP.** her basışta, hafızada saklanan kontrol kodu logları sırayla ekrana gelir. CODE No. (Kod No.)'daki sayılar CODE No. (Kod. No)'yu [01] (en yeni) → [04] (en eski) gösterir.

GEREKİNİM

İç mekan ünitesinin tüm kontrol kodu günlüğü silineceği için **TEST** düğmesine basmayın.

- 3 **Doğrulama sonrası, normal göstergeye geri dönmek için TEST düğmesine basın.**

9 Çalışma ve Performans

▼ Çalıştırmadan önce kontrol

- Her bir kablonun kopmuş veya sökülmiş olup olmadığını kontrol edin.
- Hava filtresinin takılı olup olmadığını kontrol edin.
- Çalışma başlamadan 12 saat ya da daha önce devre kesiciyi açın.

▼ 3 dakikalık koruma fonksiyonu

3-dakika koruma fonksiyonu klimanın yeniden başlatılmaya devam edilmesi durumunda arıza meydana gelebilir.

▼ Elektrik kesintisi

Ünite çalışırken elektrikliğin kesilmesi ünitenin tamamen durmasına neden olur.

- Klimayı yeniden çalıştırmak için, uzaktan kumanda üzerindeki ON / OFF düğmesine basın.
- Yıldırım veya yakınlardaki bir kablosuz araç telefonu ünitenin arızalanmasına neden olabilir. Ana güç şalterini veya devre kesiciyi kapatın ve ardından tekrar açın. Yeniden başlatmak için uzaktan kumanda üzerindeki ON / OFF düğmesine basın.

▼ Buz çözme işlemi

Dış ünite ısıtma işlemi sırasında donarsa, ısıtma kapasitesini korumak için buz çözme işlemi otomatik olarak (yaklaşık 2 ila 10 dakika arasında) başlar.

- Hem iç hem dış ünitenin fanları buz çözme işlemi sırasında durur.
- Buz çözme işlemi sırasında çözülen buz dış ünitenin taban plakasından süzülür.

▼ Isıtma kapasitesi

Isıtma işlemi sırasında sıcaklık dışarıdan alınır ve odaya getirilir. Bu ısıtma türüne ısı pompası sistemi denir. Dışarıdaki sıcaklık çok düşük olduğunda, klimayla birlikte başka bir ısıtma aparatının daha kullanılması önerilir.

▼ Klimanın çalışma koşulları

İyi bir performans için klimayı aşağıdaki sıcaklık koşullarında çalıştırın:

Soğutma işlemi	Dışarıdaki hava sıcaklığı : -15°C ila 46°C (Kuru termometre sıcaklığı)
	Oda sıcaklığı : 21°C ila 32°C (Kuru termometre sıcaklığı), 15°C ila 24°C (Yaş termometre sıcaklığı)
	[DİKKAT] Odadaki bağıl nem -%80'den az. Klima bu sayının çok üstünde nem oranlarında çalışırsa, klima yüzeyinde su zerrecikleri birikebilir.
Isıtma işlemi	Dışarıdaki hava sıcaklığı : -15°C ila 15°C (Yaş termometre sıcaklığı)
	Oda sıcaklığı : 15°C ila 28°C (Kuru termometre sıcaklığı)

Klimanın yukarıda belirtilen koşullar dışında çalıştırılması halinde güvenlik koruması devreye girebilir.

▼ Koruyucu cihaz

- Klima zorlandığında, çalışmayı durdurur.
- Koruyucu cihaz etkin hale geldiğinde, ünite çalışmayı durdurur ve çalışma göstergesiyle uzaktan kumanda üzerindeki kontrol göstergesi yanıp söner.

▼ Koruyucu cihaz etkin durumdayken

- Devre kesiciyi kapatıp bir kontrol gerçekleştirin. Çalıştırılmaya devam edilmesi durumunda arıza meydana gelebilir.
- Hava filtresinin takılı olup olmadığını kontrol edin. Aksi halde, ısı eşanjörü tozla tıkanabilir ve su sızıntısı meydana gelebilir.

▼ Soğutma sırasında

- Dış ünitenin hava girişi veya hava tahliyesi tıkanmıştır.
- Dış ünitenin çıkışına doğru sürekli güçlü bir rüzgar esmektedir.

▼ Isıtma sırasında

- Hava filtresi çok fazla tozla tıkanmıştır.
- İç ünitenin hava girişi veya hava tahliyesi tıkanmıştır.

▼ Devre kesiciyi kapatmayın

- Klima çalıştırma mevsiminde, devre kesiciyi açık bırakın ve uzaktan kumanda üzerindeki ON / OFF (AÇMA / KAPATMA) tuşunu kullanın.

▼ Dış ünitenin üzerine kar gelmemesine ve ünitenin donmamasına özen gösterin

- Karlı bölgelerde, dış ünitenin hava girişi ve hava tahliyesi sık sık karla kaplanır veya buzlanır. Üzerine kar gelen veya buzlanan dış ünite olduğu gibi bırakılması makinenin bozulmasına veya ısıtma performansının düşmesine neden olabilir.
- Soğuk bölgelerde buzlanmadan korumak için tahliye hortumunun içinde su kalmayacak şekilde tahliye ettiğinden emin olun. Tahliye hortumu içinde veya dış ünite içinde su donması makinenin arızalanmasına veya ısıtma performansının düşmesine neden olabilir.

10 Montaj

Klimayı aşağıda belirtilen yerlere kurmayın

- Klimayı TV, müzik seti veya radyo gibi cihazlarla 1 m'lik mesafe içine kurmayın. Ünitenin böyle bir yere kurulması halinde, klimanın neden olduğu parazit bu aygıtların performansını etkileyebilir.
- Klimayı yüksek frekanslı bir aygıtın yanına koymayın (dikiş makinesi veya profesyonel masaj makinesi gibi); aksi halde klima arızalanabilir.
- Klimanın montajını demir veya diğer metal tozlarının bulunduğu ortamda gerçekleştirmeyin. Demir veya diğer metal tozlarının klima içine yapışması veya klima içinde toplanması durumunda kendiliğinden yangın çıkmasına neden olabilir.
- Klimayı yağlı, nemli veya buhar, is ya da aşındırıcı gaz açığa çıkan mekanlara kurmayın.
- Klimayı deniz kenarı gibi tuzlu mekanlara kurmayın.
- Klimayı fazla miktarda makine yağı kullanılan mekanlara kurmayın.
- Klimayı deniz kenarı gibi şiddetli rüzgarlara maruz kalacağı mekanlara kurmayın.
- Klimayı kaplıcalar gibi sülfürlü gazların açığa çıktığı mekanlara kurmayın.
- Klimayı bir taşıt veya mobil vinç içine kurmayın.
- Klimayı asitli veya alkalın ortamlara kurmayın (ılıca veya kimyasal fabrikaların yakınına ya da yanma emisyonlara maruz kalan bölgelere). Isı eşanjörünün alüminyum kanatçıkları ve bakır borusunda aşınma meydana gelebilir.
- Klimayı hava tahliyesini engelleyecek bir engelin yakınına (hava menfezi, aydınlatma teçhizatı vs.) kurmayın. (Şiddetli hava akımı bu cihazların performansını düşürebilir veya bozulmalarına neden olabilir.)
- Klimayı yiyeceklerin, hassas aletlerin ya da sanatsal objelerin korunması gibi özel amaçlar için veya hayvan ya da bitki yetiştirilen yerlere kurmayın. (Aksine davranış korunan materyallerin kalitesini düşürebilir.)
- Klimayı ıslanmaması gereken bir nesnenin üstüne kurmayın. (Nemin 80%'den yüksek olması veya tahliye bölmesinin tıkanması halinde yoğuşma nedeniyle iç mekandan su damlayabilir.)
- Klimayı organik çözücü kullanılan mekanlara kurmayın.
- Klimayı nemli dış havaya maruz kalan bir kapı veya pencerenin yakınına kurmayın. Klima üzerinde yoğuşma meydana gelebilir.
- Klimayı sıklıkla özel spreylerin kullanıldığı mekanlara kurmayın.

Klima sesi ve titreşimlere dikkat edin

- Klimayı dış ünitenden gelen sesin ve hava tahliyesinden gelen sıcak havanın komşularınızı rahatsız etmeyeceği bir yere kurun.
- Klimayı çınlama, çalışma sesi ve titreşimleri iletmeyecek şekilde sert ve sabit bir zemin üzerine kurun.
- Bir iç ünite çalışıyorsa, çalışmayan diğer iç ünitelerden de ses gelebilir.

11 Teknik özellikleri

Model	Ses basınç seviyesi (dBA)		Ağırlık (kg)
	Soğutma	Isıtma	
RAV-GM901BTP-E	*	*	41

* 70 dBA altında

Ürün ecodesign gereklilikleri bilgileri. (Regulation (EU) 2016/2281)
<http://ecodesign.toshiba-airconditioning.eu/en>

Uygunluk Beyanı

Üretici: **TOSHIBA CARRIER (THAILAND) CO., LTD.**
144 / 9 Moo 5, Bangkadi Industrial Park, Tivanon Road, Tambol Bangkadi,
Amphur Muang, Pathumthani 12000, Thailand

TCF hamili: **TOSHIBA CARRIER EUROPE S.A.S**
Route de Thil 01120 Montluel FRANCE

Aşağıda tarif edilen işbu makinenin:

Jenerik Adı: Klima

Model/tipi: RAV-GM901BTP-E

Ticari adı: Dijital İnverter Serisi / Süper Dijital İnverter Serisi Klima

Makine Direktifi (Directive 2006/42/EC) hükümlerine ve bu direktife ilişkin ulusal yasalarda yer alan düzenlemelere uygun olduğunu;

“Kısmen tamamlanmış makineler için birleştirme beyanı”

Geçerli olduğu durumlarda, ürün bir parçası olacağı makinenin bu Direktif ile uyumlu olduğu beyan edilene kadar çalıştırılmamalıdır.

NOT

Üreticinin izni olmadan ürün üzerinde teknik veya kullanıma yönelik modifikasyonlar yapılırsa bu beyan geçerliliğini yitirir.

Toshiba Carrier (Thailand) Co., Ltd.

144 / 9 Moo 5, Bangkadi Industrial Park, Tivanon Road, Tambol Bangkadi, Amphur Muang, Pathumthani 12000, Thailand

1116950293

R32

TOSHIBA

LUFTKONDITIONERINGSAGGREGAT (DELAD TYP)

Bruksanvisning

Inomhusenhet

Modellbeteckning:

Typ med dold kanal

RAV-GM901BTP-E

För kommersiell användning

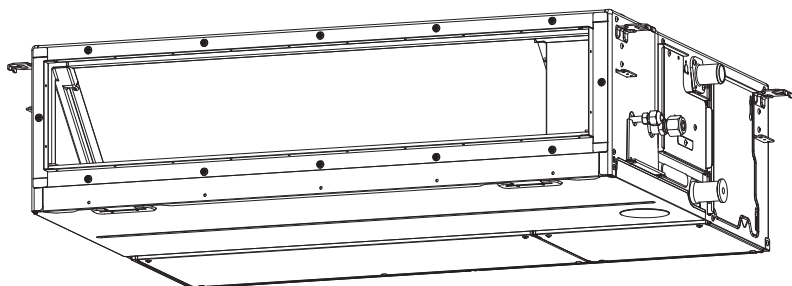

Translated instruction

ANVÄNDNING AV R32-KÖLDMEDIUM

I denna luftkonditionering används ett HFC-köldmedium (R32) som inte förstör ozonlagret.

I enlighet med EN 60335-1

Anläggningen kan användas av barn från och med åtta års ålder och personer med nedsatt fysisk, sensorisk eller mental förmåga eller bristande erfarenhet och kunskap om de får tillsyn eller instruktion avseende säker användning av anläggningen och förstår de faror som är förknippade därmed. Barn bör inte leka med apparaten. Rengörings- och användningsunderhåll får inte utföras av barn utan överinseende.

I enlighet med IEC 60335-1

Denna apparat är inte avsedd att användas av personer (inklusive barn) med nedsatt fysisk eller mental förmåga eller bristande erfarenhet och kunskap, såvida dessa personer inte övervakas eller instruerats i apparatens användning av en person som är ansvarig för deras säkerhet. Barn bör övervakas så att de inte leker med enheten.

Innehåll

1	Säkerhetsföreskrifter	3
2	Namn på delar.....	7
3	Trådanslutna fjärrkontroll.....	8
4	Korrekt användning	9
5	Timerdrift.....	10
6	Energisparläge	11
7	Underhåll.....	11
8	Felsökning	12
9	Drift och underhåll	13
10	Installation	14
11	Specifikationer.....	14

Tack för att du har valt att investera i detta Toshiba luftkonditioneringsaggregat. Läs noggrant igenom dessa anvisningar som innehåller viktig information som överensstämmer med Maskin - direktivet (Directive 2006/42/EC), och försäkra dig om att du har förstått dem. Efter genomläsning av dessa anvisningar, ska de förvaras på en säker plats tillsammans med Installationsmanualen som medföljer produkten.



Allmän benämning: Luftkonditioneringsaggregat

Definition av kvalificerade installatörer och kvalificerad servicepersonal

Detta luftkonditioneringsaggregat får endast installeras, underhållas, repareras och demonteras av kvalificerade installatörer och kvalificerad servicepersonal. Om något sådant arbete behöver utföras så be en kvalificerad installatör eller kvalificerad servicepersonal att utföra det åt dig. En kvalificerad installatör eller kvalificerad serviceperson är en person som har de kvalifikationer och den kunskap som beskrivs i nedanstående tabell.





Person	Kvalifikationer och kunskap som personen måste ha
Kvalificerad installatör	<ul style="list-style-type: none"> Den kvalificerade installatören är en person som installerar, underhåller, flyttar och tar bort luftkonditioneringsaggregat gjorda av Toshiba Carrier Corporation. Han eller hon har utbildats för att installera, underhålla, flytta och ta bort luftkonditioneringsaggregat gjorda av Toshiba Carrier Corporation eller, alternativt, han eller hon fått handledning i sådana åtgärder av en eller flera personer som har utbildats och är därför väl insatt i de kunskaper som rör dessa åtgärder. Den kvalificerade installatör som tillåts utföra elarbeten vid installation, flyttning och borttagning har de kvalifikationer som hör till dessa elarbeten såsom stipuleras av de lokala lagarna och bestämmelserna, och han eller hon är en person som har utbildats i frågor rörande elarbeten på luftkonditioneringsaggregat gjorda av Toshiba Carrier Corporation eller, alternativt, han eller hon fått handledning i sådana frågor av en eller flera personer som har utbildats och är därför väl insatt i de kunskaper som rör dessa arbeten. Den kvalificerade installatör som tillåts utföra hantering av köldmedium och rördragningsarbete vid installation, flyttning och borttagning har de kvalifikationer som hör till hantering av köldmedium och rördragningsarbete såsom stipuleras av de lokala lagarna och bestämmelserna, och han eller hon är en person som har utbildats i frågor rörande hantering av köldmedium och rördragningsarbete på luftkonditioneringsaggregat gjorda av Toshiba Carrier Corporation eller, alternativt, han eller hon fått handledning i sådana frågor av en eller flera personer som har utbildats och är därför väl insatt i de kunskaper som rör dessa arbeten. Den kvalificerade installatör som tillåts att arbeta på höjder har utbildats i frågor rörande arbete på höjder med luftkonditioneringsaggregat gjorda av Toshiba Carrier Corporation eller, alternativt, han eller hon fått handledning i sådana åtgärder av en eller flera personer som har utbildats och är därför väl insatt i de kunskaper som rör dessa arbeten.
Kvalificerad servicepersonal	<ul style="list-style-type: none"> Kvalificerad servicepersonal är en person som installerar, reparerar, underhåller, flyttar och tar bort luftkonditioneringsaggregat gjorda av Toshiba Carrier Corporation. Han eller hon har utbildats för att installera, reparera, underhålla, flytta och ta bort luftkonditioneringsaggregat gjorda av Toshiba Carrier Corporation eller, alternativt, han eller hon fått handledning i sådana åtgärder av en eller flera personer som har utbildats och är därför väl insatt i de kunskaper som rör dessa åtgärder. Kvalificerad servicepersonal som tillåts utföra elarbeten vid installation, reparation, flyttning och borttagning har de kvalifikationer som hör till dessa elarbeten såsom stipuleras av de lokala lagarna och bestämmelserna, och han eller hon är en person som har utbildats i frågor rörande elarbeten på luftkonditioneringsaggregat gjorda av Toshiba Carrier Corporation eller, alternativt, han eller hon fått handledning i sådana frågor av en eller flera personer som har utbildats och är därför väl insatt i de kunskaper som rör dessa arbeten. Kvalificerad servicepersonal som tillåts utföra hantering av köldmedium och rördragningsarbete vid installation, reparation, flyttning och borttagning har de kvalifikationer som hör till hantering av köldmedium och rördragningsarbete såsom stipuleras av de lokala lagarna och bestämmelserna, och han eller hon är en person som har utbildats i frågor rörande hantering av köldmedium och rördragningsarbete på luftkonditioneringsaggregat gjorda av Toshiba Carrier Corporation eller, alternativt, han eller hon fått handledning i sådana frågor av en eller flera personer som har utbildats och är därför väl insatt i de kunskaper som rör dessa arbeten. Kvalificerad servicepersonal som tillåts att arbeta på höjder har utbildats i frågor rörande arbete på höjder med luftkonditioneringsaggregat gjorda av Toshiba Carrier Corporation eller, alternativt, han eller hon fått handledning i sådana åtgärder av en

I dessa säkerhetsföreskrifter beskrivs viktiga delar gällande säkerhet för att förhindra skada på användare eller andra människor och skada på egendom. Läs igenom denna manual efter att du förstått innehållet nedan (indikerings betydelse), och se till att följa beskrivningen.





Indikering	Indikerings betydelse
 VARNING	Text som visas såhär indikerar att om inte anvisningarna i varningen följs kan det resultera i allvarig skada på kroppen (*1) eller dödsfall om produkten hanteras oriktigt.
 FÖRSIKTIGHET	Text som visas såhär indikerar att om inte anvisningarna i försiktighetsåtgärderna följs kan det resultera i mindre personskada (*2) eller egendomsskada (*3) om produkten hanteras oriktigt.

- *1: Med allvarig skada på kroppen menas förlorad synförmåga, kroppsliga men, elstöt, benfraktur, förgiftning, och andra personsador som lämnar efterverkningar och kräver inläggning på sjukhus eller långvarig poliklinisk behandling.
 *2: Med mindre personskada menas kroppsliga men, brännskador, elstöt, och andra personsador som inte kräver inläggning på sjukhus eller långvarig poliklinisk behandling.
 *3: Med skada på egendom menas skada som sträcker sig till byggnader, möbler och husgeråd, samt djur på egendomen och husdjur.

SYMBOLERNAS BETYDELSE SOM VISAS PÅ ENHETEN

	VARNING (Brandfara)	Denna markering är för R32-köldmediet endast. Köldmedietyper står skrivna på utomhusenhetens namnplåt. Om köldmedietyper är R32 används ett lättantändligt köldmedium i denna enhet. Om köldmedium läcker ut och kommer i kontakt med eld eller heta delar bildas en skadlig gas och det finns risk för brand.
		Läs ANVÄNDARMANUALEN noggrant före användning.
		Servicepersonal måste läsa ANVÄNDARMANUALEN och INSTALLATIONSMANUALEN noggrant före användning.
		Ytterligare information finns tillgänglig i ANVÄNDARMANUALEN, INSTALLATIONSMANUALEN, och liknande.

■ Varningsindikeringar på luftkonditioneringsenheten

Varningsindikering	Beskrivning		
 <table border="1"> <tr> <td>WARNING</td> </tr> <tr> <td>ELECTRICAL SHOCK HAZARD Disconnect all remote electric power supplies before servicing.</td> </tr> </table>	WARNING	ELECTRICAL SHOCK HAZARD Disconnect all remote electric power supplies before servicing.	VARNING FARA FÖR ELEKTRISKA STÖTAR Stäng av all fjärrtillförsel av ström innan underhåll påbörjas.
WARNING			
ELECTRICAL SHOCK HAZARD Disconnect all remote electric power supplies before servicing.			
 <table border="1"> <tr> <td>WARNING</td> </tr> <tr> <td>Moving parts. Do not operate unit with grille removed. Stop the unit before the servicing.</td> </tr> </table>	WARNING	Moving parts. Do not operate unit with grille removed. Stop the unit before the servicing.	VARNING Rörliga delar. Använd inte enheten med gallret avtaget. Stäng av enheten innan underhåll utförs.
WARNING			
Moving parts. Do not operate unit with grille removed. Stop the unit before the servicing.			
 <table border="1"> <tr> <td>CAUTION</td> </tr> <tr> <td>High temperature parts. You might get burned when removing this panel.</td> </tr> </table>	CAUTION	High temperature parts. You might get burned when removing this panel.	FÖRSIKTIGHET Delar med hög temperatur. Om panelen tas av finns det risk för brännskador.
CAUTION			
High temperature parts. You might get burned when removing this panel.			
 <table border="1"> <tr> <td>CAUTION</td> </tr> <tr> <td>Do not touch the aluminum fins of the unit. Doing so may result in injury.</td> </tr> </table>	CAUTION	Do not touch the aluminum fins of the unit. Doing so may result in injury.	FÖRSIKTIGHET Rör inte vid enhetens aluminiumfenor. Det kan leda till personskador.
CAUTION			
Do not touch the aluminum fins of the unit. Doing so may result in injury.			
 <table border="1"> <tr> <td>CAUTION</td> </tr> <tr> <td>BURST HAZARD Open the service valves before the operation, otherwise there might be the burst.</td> </tr> </table>	CAUTION	BURST HAZARD Open the service valves before the operation, otherwise there might be the burst.	FÖRSIKTIGHET RISK FÖR SPRICKOR Öppna serviceventilerna innan arbetet påbörjas. Annars kan rören spricka.
CAUTION			
BURST HAZARD Open the service valves before the operation, otherwise there might be the burst.			

1 Säkerhetsföreskrifter

Tillverkaren kan ej hållas skadeståndsskyldig för skador som orsakats av att anvisningarna i denna handbok ej har följts.

VARNING

Allmänt

- Läs noggrant Användarmanualen innan du startar luftkonditioneringsaggregatet. Det finns många viktiga saker att komma ihåg för daglig användning.
- Be återförsäljaren eller en fackman om hjälp med att utföra installation. Endast en kvalificerad installatör (*1) klarar av att installera en luftkonditionering. Om en icke-kvalificerad person installerar en luftkonditionering kan det resultera i sådana problem som brand, elektriska stötar, kroppsskada, vattenläckage, oljud och vibrationer.
- Använd inget avkylningsmedel som skiljer sig från det som är angivet för ett komplement till eller ersättning. Annars kan ett onormalt högt tryck genereras i kylcykeln, vilket kan resultera i ett misslyckande eller explosion av produkten eller en skada på din kropp.
- Undvik placering av utomhusenheten på en plats där dess driftbuller kan vara störande. (Var särskilt aktsam vid placering av enheten nära en granne, så att inte grannen störs av bullret.)
- Denna apparat är ämnad för att användas av expert- eller tränade användare i affärer, inom lättare industri och på lantgårdar, eller för kommersiell användning av lekmän.

Transport och förvaring

- Bär skor med tåhätteskydd, skyddshandskar och annan skydds-klädsel vid transport av luftkonditioneringen.
- Fatta inte tag i banden runt förpackningskartongen vid transport av luftkonditioneringen. Om banden skulle brista finns det risk för skador.
- Observera de säkerhetsföreskrifter som står skrivna på förpackningskartongerna, när kartonger ska ställas ovanpå varandra för förvaring eller transport. Underlåtelse att iaktta säkerhetsföreskrifterna kan orsaka att stapeln faller ihop.

- Luftkonditioneringsaggregatet måste transporteras ett stabilt skick. Kontakta återförsäljaren, om någon del av produkten befins vara trasig.
- När luftkonditioneringsaggregatet måste transporteras för hand ska det bäras av två eller flera personer.

Installation

- Endast en kvalificerad installatör (*1) eller kvalificerad serviceperson (*1) får utföra elarbete på luftkonditioneringsaggregatet. Under inga förhållanden får detta arbete utföras av en okvalificerad person, eftersom det finns risk för elektriska stötar eller elläckage om arbetet inte är korrekt utfört.
- När installationsarbetet har slutförts, be att installatören förklarar strömbrytarens positioner. I den händelse att fel har uppstått i luftkonditioneringsaggregatet, ställ strömkretsbytare i OFF-position, och kontakta servicepersonal.
- Om enheten installeras i ett litet rum, så vidta lämpliga åtgärder för att förhindra att köldmediet överstiger tillåten koncentration ifall det skulle läcka ut. Rådfråga luftkonditioneringshandlaren beträffande vilka åtgärder som ska vidtagas. Om högkoncentrerat köldmedium ansamlas finns det risk för en olycka på grund av syrebrist.
- Installera inte luftkonditioneraren på en plats där det finns risk för utsättande för någon brännbar gas. Om det läcker ut brännbar gas och den ansamlas runt aggregatet finns det risk för brand.
- Använd produkter som är godkända av tillverkaren vid separata inköp av delar. Användning av ej godkända produkter kan resultera i brand, elektriska stötar, vattenläckage eller andra problem. Se till att installationen utförs av en fackman.
- Se till att produkten jordas korrekt.

Drift

- Ställ alltid strömbrytaren i OFF läge innan gallret till inomhusenhetens luftintag eller utomhusenhetens servicepanel öppnas. Om strömbrytaren inte stängs OFF finns det risk för elektriska stötar om man kommer i kontakt med delar inuti. Endast en kvalificerad installatör (*1) eller kvalificerad serviceperson(*1) får ta av gallret till inomhusenhetens luftintag eller utomhusenhetens servicepanel och utföra relaterat arbete.
- Insidan av luftkonditioneringsaggregatet har högspänningsområden och roterande delar. Ta inte bort servicepanelen på utomhusenheten, eftersom det medför risk för elstötar eller för att fingrar eller fysiska föremål fastnar i roterande delar. När arbetet kräver att dessa delar tas bort, kontakta en kvalificerad installatör (*1) eller kvalificerad servicepersonal (*1).
- Flytta inte och reparera inte någon enhet själv. Då det finns högspänning på insidan av enheten, kan du få en elektrisk stöt om locket avlägsnas eller huvudenheten flyttas.
- Användning av en ställning som är högre än 50 cm för att rengöra filtret i inomhusenheten eller för att utföra andra sådana arbeten innebär arbete på höjder. På grund av faran att ramla ner från ställningen och skada dig vid arbete på höjder, ska detta slags arbete inte göras av okvalificerade personer. När arbete av detta slag måste utföras, gör det inte själv utan be en kvalificerad installatör (*1) eller kvalificerad servicepersonal (*1) att göra det åt dig.
- Rör inte vid utomhusenhetens aluminiumfenor. Det kan medföra risk för skador. Om flänsen måste röras, gör det inte själv utan kontakta en kvalificerad installatör eller kvalificerad servicepersonal (*1).
- Klättra inte upp på utomhusenheten och ställ ingenting ovanpå den. Du kan ramla ned och skada dig, eller föremålen kan falla ned och skada någon.
- Placera inte förbränningsapparater på platser där de träffas direkt av utblåset från luftkonditioneringen, eftersom det kan leda till dålig förbränning.
- När luftkonditioneringen är i drift med en förbränningsapparat på samma plats måste rummet ventileras ordentligt. Dålig ventilation orsakar syrebrist.

- Om luftkonditioneringen används i ett stängt rum behöver rummet vara tillräckligt ventilerat. Dålig ventilation orsakar syrebrist.
- Utsätt inte kroppen för direkt kallluft under lång tid och kyl inte ner kroppen för mycket. Det kan resultera i försämrad fysisk kondition och dålig hälsa.
- Stoppa aldrig in ett finger, en pinne eller liknande i luftintaget eller luftutblåset. Det kan resultera i kroppsskada, eftersom fläkten inuti enheten roterar väldigt fort.
- Kontakta återförsäljaren av luftkonditioneringen om luftkonditionering (kylning eller uppvärmning) inte sker ordentligt, eftersom köldmedieläckage kan vara orsaken. Be en kvalificerad serviceperson (*1) om detaljerad information gällande reparationsarbetet, när reparationen inkluderar extra påfyllning av köldmedium.
- Stoppa driften av luftkonditioneringen och slå från strömbrytaren före rengöring. Annars finns det risk för att kroppsskada uppstår, eftersom fläkten inuti enheten roterar väldigt fort.

Reparationer

- Om det uppstår något problem med luftkonditioneringen (t.ex. att en felindikering har tänts, det luktar bränt, det hörs konstiga ljud, luftkonditioneringen inte kyler eller värmer eller det läcker vatten), så undvik att själv röra vid luftkonditioneringen. Ställ istället dvärgbrytaren i läget OFF och kontakta en kvalificerad serviceperson (*1). Vidtag lämpliga åtgärder för att se till att strömmen inte slås på igen (t.ex. genom att markera strömbrytaren med "Ur funktion") förrän kvalificerad servicepersonal (*1) har anlänt. Fortsatt användning av luftkonditioneringen i felaktigt tillstånd kan leda till att mekaniska problem förvärras eller resultera i elektriska stötar eller andra problem.
- Om fläktgallret är skadat gör du inget med utomhusenheten utan ställer strömkrets-brytaren i läget OFF och kontaktar kvalificerad servicepersonal (*1) för reparation. Ställ inte strömbrytaren i ON läge igen förrän reparationerna är färdiga.
- Om det finns risk för att en inomhusenhet faller ner, så gå inte nära inomhusenheten. Ställ istället dvärgbrytaren i läget OFF och kontakta en kvalificerad installatör (*1) eller en kvalificerad serviceperson

- (*1) för återmontering av enheten. Strömbrytaren ska inte ställas i ON-position förrän enheten har återmonterats.
- Om det finns risk för att utomhusenheten välter, så gå inte nära utomhusenheten. Ställ istället dvärgbrytaren i läget OFF och kontakta en kvalificerad installatör (*1) eller en kvalificerad serviceperson (*1) för utförande av förbättringar eller återmontering. Strömkrets-brytaren ska inte ställas i ON-position förrän förbättringarna eller återmonteringen är slutförda.
- Försök inte ändra produkterna. Plocka inte heller isär eller modifiera delarna. Det kan leda till brand, elektriska stötar eller personskador.

Flyttning

- Om luftkonditioneringsaggregatet måste flyttas, flytta det inte själv utan kontakta en kvalificerad installatör (*1) eller kvalificerad servicepersonal (*1). Underlåtelse att flytta luftkonditioneringsaggregatet på rätt sätt kan resultera i elstötar och / eller brand.

⚠ FÖRSIKTIGHET

Losskoppling av apparaten från elnätet

- Denna apparat måste vara ansluten till elnätet genom en brytare med ett kontaktgap på minst **3 mm**.

En installationssäkring (valfri typ kan användas) måste användas i strömförsörjningsledningen till luftkonditioneringen.

Installation

- Lagg dräneringsslangen på så vis att bästa dräneringsresultat erhålls. Dålig dränering kan orsaka översvämning i huset och fuktskador på möbler.
- Anslut luftkonditioneringen till en separat strömkrets med korrekt märkspänning. Annars kan det hända att enheten går sönder eller orsakar brand.
- Kontrollera att utomhusenheten sitter fast i bottenplattan. Annars finns det risk för att enheten välter eller att andra olyckor inträffar.

Drift









- Använd inte denna luftkonditionering för sådana speciella ändamål som bevarande av mat, precisionsinstrument, konstföremål, avelsdjur, bilar eller båtar.
- Rör inte kontrollknapparna med fuktiga händer, annars kan du få en elektrisk stöt.
- Om luftkonditioneringsaggregatet inte ska användas en längre tid, slå av huvudströmbrytaren eller strömkrets-brytaren för säkerhets skull.
- För att få luftkonditioneringsaggregatet att fungera med den prestanda som det har, ska det användas inom det drifttemperatur-område som anges i instruktionerna. Annars finns det risk att det fungerar felaktigt, eller att vatten läcker från enheten.
- Förhindra vätska från att komma in i fjärrkontrollen. Spill inte juice, vatten eller något annat slags vätska.
- Tvätta inte luftkonditioneringen. Det kan orsaka elektriska stötar.
- Kontrollera om monteringsunderlaget och annan utrustning har försämrats efter långvarig användning. Om de lämnas i dåligt skick finns det risk för att enheten faller ner och orsakar kroppsskada.

- Lämna inte lättantändliga sprejer eller andra lättantändliga material nära luftkonditioneringen och spreja inte lättantändlig aerosol direkt på luftkonditioneringen. Dessa kan då fatta eld.
- Stoppa driften av luftkonditioneringen och slå från strömbrytaren före rengöring. Annars finns det risk för att kroppsskada uppstår, eftersom fläkten inuti enheten roterar väldigt fort.
- Be återförsäljaren om hjälp med att rengöra luftkonditioneringen. Rengöring av luftkonditioneringen på ett felaktigt sätt kan orsaka skador på plastdelar eller isolering av elektriska delar eller andra delar, vilket kan resultera i tekniskt fel. I värsta fall kan det resultera i vattenläckage, elektriska stötar, rökutveckling eller brand.
- Placera inte en vas eller någon annan behållare med vatten i ovanpå enheten. Om vatten tränger in i enheten kan det leda till försämrad elektrisk isolering och resultera i elektriska stötar.

(*1) Se avsnittet "Definition av kvalificerade installatörer och kvalificerad servicepersonal".

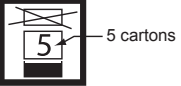
Information om transport, hantering och förvaring av kartongen

Exempel på indikeringar på kartongen

Symbol	Beskrivning	Symbol	Beskrivning
	Hålls torr		Får inte tappas
	Bräckligt		Får inte läggas ned
	Stapelhöjd (6 kartonger kan staplas i detta fall)		Gå inte på denna kartong
	Denna sida upp		Trampa inte
	Hanteras varsamt		

Andra försiktighetsmått	Beskrivning
 <div style="border: 1px solid black; padding: 5px;"> <p>Caution Injury possibility. Don't handle with packing band, or may get injured in case of broken band.</p> </div>	<p>FÖRSIKTIGHET</p> <p>Skaderisk. Lyft inte i packbanden, eftersom du kan skada händerna.</p>
<p>Stacking notice.</p> <p>In case that cardboard boxes protrude out of pallet when stacking, lay a 10mm thick plywood over the pallet.</p> 	<p>Meddelande gällande stapling.</p> <p>Lägg en 10 mm tjock plywoodskiva ovanpå pallen. Om pappkartongerna sticker ut utanför pallen vid stapling.</p>

2 Namn på delar

Inomhusenhet

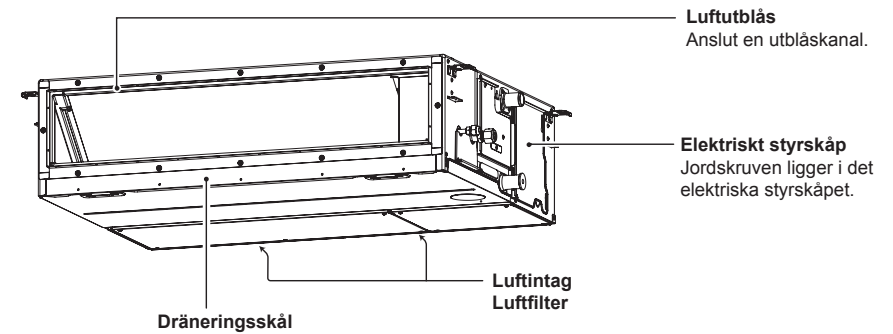

Utomhusenhet (Utförandet varierar beroende på utomhusenhet. Följande bild visar ett exempel.)

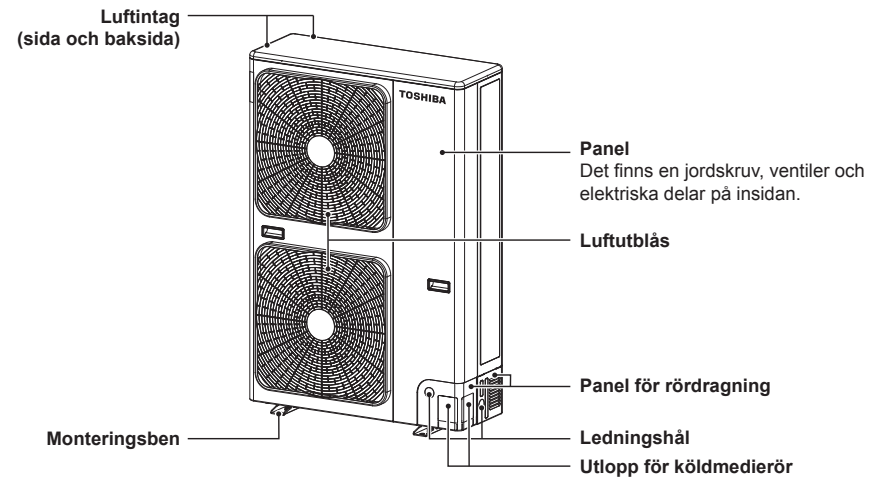

3 Trådanslutna fjärrkontroll





Denna fjärrkontroll kan styra driften av 8 inomhusenheter som mest.

■ Displaydel

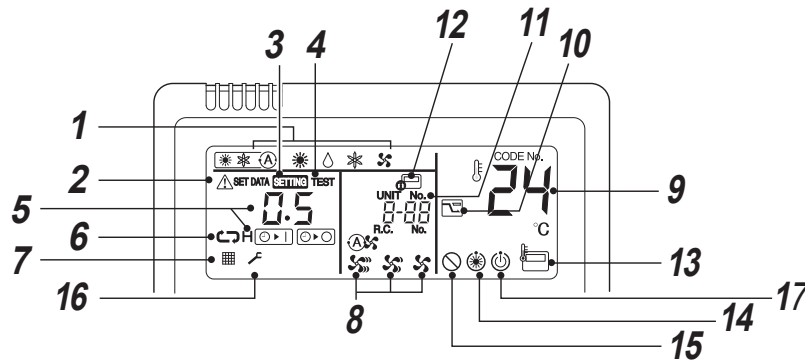
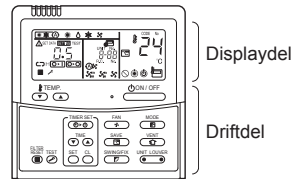
I bilden nedan visas i förklaringsyfte alla ikoner. När denna enhet är i drift, visas endast relevanta ikoner.

- När jordfelsbrytaren slås på för första gången blinkar **SETTING** på skärmen på fjärrkontrollen.
- Medan denna ikon blinkar, bekräftas modellen automatiskt. Vänta tills **SETTING** har tagits bort och använd därefter fjärrkontrollen.



- Driftläge**
Det valda driftläget visas.
- Fel-display**
Visas när skyddsanordningen är igång eller ett fel inträffar.
- SETTING-display**
Visas vid inställning av timern eller andra inställningar.
- TEST-körningsdisplay**
Visas under en testkörning.
- Timerdisplay**
Den valda timertiden visas.
När ett fel inträffar, visas felkoden.
- Display för timerläge**
Det valda timerläget visas.
- Filterdisplay**
Påminnelse att rengöra luftfiltret.
- Display för fläkthastighet**
Det valda fläkthastighetsläget visas.
(Auto) 
(Hög) 
(Med.) 
(Låg) 
- Display för inställd temperatur**
Den valda inställda temperaturen visas.
- Display för energisparläge**
Begränsar kompressorhastigheten (kapaciteten) för att spara energi.

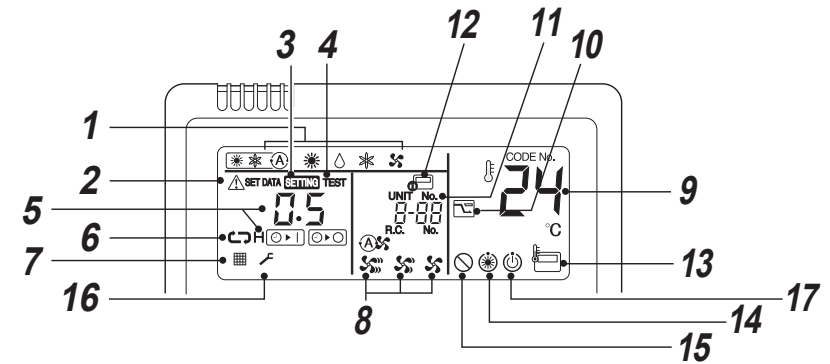

- UNIT No.-display**
Numret på vald inomhusenhet visas.
Numret på en inomhus- eller utomhusenhet där ett fel har inträffat visas också.
- Display för centralstyrning**
Visas när luftkonditioneringsaggregatet används under centralstyrning i kombination med en fjärrkontroll för centralstyrning.

Ifall fjärrkontrollen är urkopplad av centralstyrningssystemet, blinkar .
Knappkommandon tas inte emot.
- Display för fjärrkontrollsensor**
Visas medan fjärrkontrollens sensor används.
- Förvärme-display**
Visas när uppvärmningsläget slås på eller avfrostningscykeln initieras.
Medan denna ikon visas, stoppas inomhusenhetens fläkt.
- Display när funktion saknas**
Visas när den begärda funktionen inte är tillgänglig på modellen ifråga.
- Serviceindikering**
- Indikering för driftberedskap**
Denna indikering visas på vissa modeller.

■ Driftdel



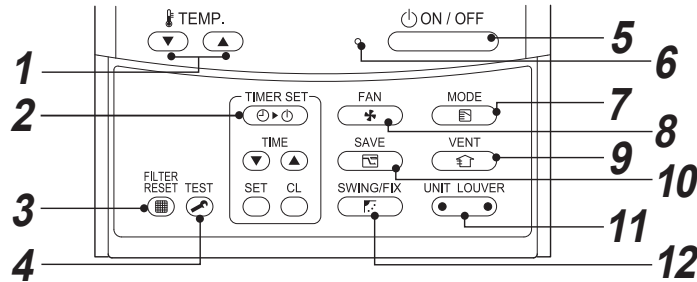

Tryck på respektive knapp för att välja önskad drift.

I fjärrkontrollen sparas kommandon i minnet och efter den inledande inställningen, så inga ytterligare inställningar behövs såvida inte det finns behov för det. Luftkonditioneringsaggregatet sätts i drift genom att man trycker på  knappen.



1 **knapp (temperaturinställningsknapp)**

Justerar det inställda gradtalet.

Välj önskat gradtal genom att trycka på  TEMP.  eller  TEMP. .

2 **knapp (knapp för timerinställning)**

Använd denna knapp för att ställa in timern.

3 **knapp (knapp för filteråterställning)**

Återställer indikeringen  efter rengöring av filtret.

4 **knapp (testknapp)**

Används bara för service.

(Använd inte denna knapp vid normal drift.)

5 **knapp**

Tryck på denna knapp för att starta driften, och tryck på knappen igen för att stoppa driften. När driften har stoppats, släcks driftlampan och alla visningar tas bort.

6 **Driftlampan**

En grön lampa lyser när enheten är påslagen. Även om den blinkar då skyddsensheten används eller ett problem uppstår.

7 **knapp (knapp för driftläge)**

Används för att välja önskat driftläge.

8 **knapp (knapp för fläkthastighet)**

Välj önskad fläkthastighet.

9 **knapp (ventilationsknapp)**

När en kanalfläkt (lokalt anskaffad) för kraftfullventilation är ansluten.

Om "V" visas på fjärrkontrollen när denna knapp trycks in, är ingen kanalfläkt ansluten.

10 **knapp (energisparknapp)**

Använd denna knapp för att slå på energisparläget.

11 **knapp (valknapp för enhet / ventilationsgaller)**

Används för att välja nummer på enhet (vänster) och nummer på ventilationsgaller (höger).

UNIT:

Väljer en inomhusenhet när vindriktningen justeras för flera inomhusenheter som styrs med en enda fjärrkontroll.

LOUVER:

Ingen funktion.

12 **knapp (knapp för sväng / ventilationsgaller-riktning) Ingen funktion. Ingen funktion.**

TILLVAL:

Fjärrkontrollsensor

Normalt avkänner temperatursensorn i inomhusenheten temperaturen. Temperaturen runt om fjärrkontrollen kan också avkännas.

För närmare information, rådfråga återförsäljaren från vilken du har köpt luftkonditioneringsaggregatet.

4 Korrekt användning

Följ anvisningarna nedan när luftkonditioneringen tas i bruk första gången eller efter att en inställning har ändrats. Inställningarna sparas i minnet och visas varje gång enheten slås på genom att trycka på  knappen.

■ Förberedelse

* När strömbrytaren slås på visas avdelningslinjerna på fjärrkontrollen.

* Efter att strömbrytaren har slagits på accepterar fjärrkontrollen inga kommandon under cirka 1 minut, vilket inte tyder på något fel.

KRAV

Slå på strömbrytaren minst 12 timmar innan luftkonditioneringen startas, när luftkonditioneringen ska startas igen efter att ha varit oanvänd en längre tid.

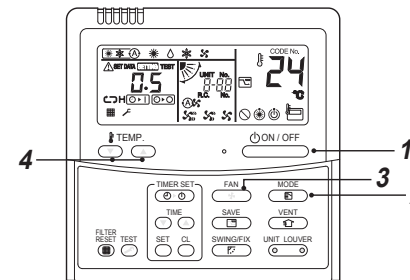

3 **Välj fläkthastighet med knappen " ".**

Med varje tryckning på knappen, ändras displayen i den ordning som visas nedan.

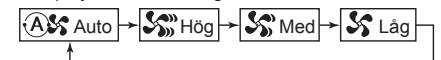

• När fläkten är i hastighetsläget "Auto" justeras fläkthastigheten baserat på skillnaden mellan inställd temperatur och rumstemperaturen.

• Om rummet inte blir tillräckligt varmt med fläkthastigheten "Low" vid uppvärmning, så välj fläkthastigheten "Med." eller "High".

• Temperaturgivaren känner av temperaturen på returluften vid inomhusenheten, vilken beroende på installationsförhållanden kan skilja sig från rumstemperaturen. Inställd temperatur är ett mål för rumstemperaturen. ("Auto" kan inte väljas i fläktläge.)

4 **Välj önskad temperatur genom att trycka på "TEMP. " eller "TEMP. ".**

Stopp

Tryck på  knappen.

Driftlampan släcks, och driften stoppas.

Start

1 Tryck på knappen.

Driftlampan tänds, och driften startar.

2 Välj ett driftläge med " " knappen.

Med varje tryckning på knappen, ändras displayen i den ordning som visas nedan.

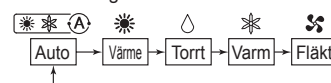

ANMÄRKNING

Automatiskt omslag

- I Auto-läge väljer enheten lämpligt driftläge (kylning, uppvärmning eller endast fläkt) enligt den temperatur som användaren ställt in.
- Om Auto-läget inte känns behagligt, kan du välja önskade driftförhållanden manuellt.

Uppvärmning

- Om värme behövs, startar enheten cirka 3 till 5 minuter efter att läget har valts.
- Efter att värmedriften har stoppats, kan det hända att fan fortsätter att gå c:a 30 sekunder.
- När rumstemperaturen når den inställda temperaturen stoppas utomhusenheten och inomhusenheten fortsätter att arbeta med mycket låg fläkthastighet.
- Under avfrostningsdrift, stoppas fläkten så att kall luft inte släpps ut. ("F") Förvärme visas.)

Vid omstart av driften efter ett stopp

- Vid försök att återstarta enheten omedelbart efter att den har stoppats kan enheten inte starta förrän efter omkring 3 minuter för att skydda kompressorn.

■ 8°C DRIFT (För förvärmning och frostskydd)

Luftkonditioneringsaggregatet kan kontrollera uppvärmningstemperaturen till ungefär 8°C i värmeläget. **8°C värmedrift kräver inställningar med den trådanslutna fjärrkontrollen. Fråga installatören eller återförsäljaren angående de inställningar som görs enligt inomhusenhetens installationsmanual.**

Start

1. Ställ in den visade temperaturen på 18°C i värmeläget genom att trycka på TEMP. (▼) knappen.
2. Ställ in den visade temperaturen på 8°C genom att trycka på TEMP. (▼) knappen i minst 4 sekunder.

Stopp

1. Ställ in den visade temperaturen på 18°C genom att trycka på TEMP. (▲) knappen.
 - Luftkonditioneringsaggregatet återgår till det normala HEAT-läget. Välj önskad temperatur och driftläge.

ANMÄRKNING

- Utblåsluftens temperatur är lägre än under normal värmedrift.
- Rumstemperaturen kanske inte värms upp jämnt beroende på fjärrkontrollens installationsplats.
- Rumstemperaturen kanske inte når 8°C beroende på rummets storlek och vilka omständigheter som gäller för installationen.
- Fläkthastigheten kan regleras under 8°C uppvärmningsdrift. 8°C värmedrift avbryts i följande fall.
 - När driften stoppas med (ON/OFF) knappen
 - När ett annat driftläge väljs med (MODE) knappen
- När temperaturinställningen eller driftläget ändras eller driften startas / stoppas med den trådlösa fjärrkontrollen eller fjärrkontrollen för centralstyrning.
- När detta funktionsläge används ska driftstimmarna noga observeras och regelbunden service utföras av kvalificerad personal.

5 Timerdrift

Tre timerlägen är tillgängliga: (Inställning av upp till 168 timmar kan göras.)

- Avstängningstimer : Enheten stoppas när den inställda tiden nås.
- Timer för repeterad avstängning : Enheten stoppas dagligen när den inställda tiden nås.
- Påslagningstimer : Enheten startas när den inställda tiden nås.

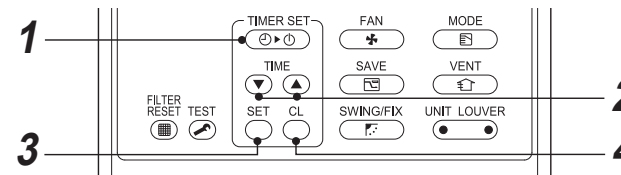

Start

1 Tryck på (TIMER SET) knappen.

Timerläget ändras med varje tryck på knappen.

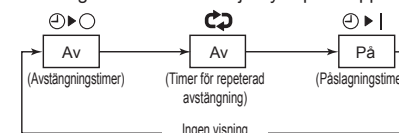

- **SETTING** och timerdisplayen blinkar.

2 Tryck på (TIME) för att välja "set time".

- Med varje tryck på (▲) knappen, ökas den inställda tiden i steg om 0,5 tim (30 minuter). Vid inställning av en tid på mer än 24 timmar för timerdrift kan timern ställas in i steg om 1 tim. Den maximala inställda tiden är 168 tim (7 dagar). På fjärrkontrollens display visas den inställda tiden med timantal (mellan 0,5 och 23,5 timmar) (*) eller antal dagar och timmar (24 timmar eller mer) (**) såsom visas nedan.
- Med varje tryck på (▼) knappen, minskas den inställda tiden i steg om 0,5 tim (30 minuter) (0,5 - 23,5 timmar) eller 1tim (24 - 168 timmar).

Exempel på fjärrkontrollvisning

- **23,5 timmar (*)**



- **34 timmar (**)**



Antal dagar Tid

1d visar 1 dag (24 timmar).

10h visar 10 timmar. (Totalt 34 timmar)

3 Tryck på (SET) knappen.

Indikeringen **SETTING** slocknar, tid indikeringen visas och indikeringen (◀▶) eller (▶◀) blinkar på skärmen. (När påslagningstimer aktiveras visas tidsindikeringen och indikeringen (▶◀) för påslagningstimer, samtidigt som andra indikeringar slocknar.)

4 Avbryta timerdriften

Tryck på (ON/OFF) knappen. Timerindikeringen slocknar.

ANMÄRKNING

- När driften stoppas efter att timern nått den förinställda tiden, utför timern för repeterad avstängning samma åtgärd när driften åter har satts igång genom tryckning på (ON/OFF) knappen och stoppar driften när tiden för timern nått den inställda tiden.
- Vid tryckning på (SWING/FIX) medan luftkonditionerings avstängningstimer är aktiv slocknar timerindikeringen och visas sedan igen efter cirka 5 sekunder. Detta beror på normal process i fjärrkontrollen.

6 Energisparläge

I energisparläget sparas energi genom att begränsa den maximala strömmen vilket påverkar den värme- eller kyleffekt som enheten kan generera.

Tryck på **SAVE** knappen under drift.

- Luftkonditioneringsaggregatet går över i energisparläge.
-  visas på displayen.

Energisparläget är inkopplat så länge det inte avbryts.

För att avbryta energisparläget, tryck på **SAVE** knappen igen.

 tas bort.

■ Konfigurering av inställningar för energibesparing

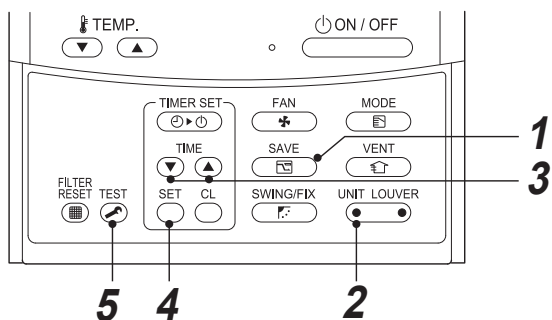

1 Tryck på **SAVE** knappen i minst 4 sekunder när luftkonditioneringsaggregatet inte är i gång. **SETTING** blinkar.

2 Tryck på **UNIT LOUVER** (vänster sida av knappen) för att välja den inomhusenhet som ska ställas in.
• Vid varje tryckning på knappen ändras numret på enheten (UNIT No.) enligt följande:

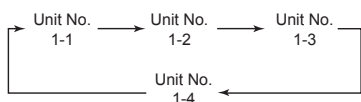

Fläkten för den valda enheten är i drift.

3 Använd knapparna **TIME** (ned) (upp) till att ändra inställningen av effektnivå.

- Varje tryck på knappen ändrar effektnivån med 1% inom området från 100% till 50%.
- Fabriksinställningen är 75%.

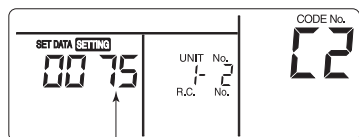

Inställning av effektnivå i energisparläge

4 Tryck på **SET** knappen.

5 Tryck på **TEST** knappen för att slutföra inställningen.

ANMÄRKNING

- När andra elapparater används samtidigt, och för att undvika att strömkrets brytaren slås ifrån, rekommenderas energisparläget. Du kan naturligtvis också använda energisparläget för att spara energi.
- Energisparläget konsumerar mindre energi, men kanske inte värmer / kyl rummet lika mycket som i normalläge. (Den maximala strömmen begränsas till ungefär 75% (fabriksinställning) av normalläget.)
- För att justera energisparinställningarna, se "Konfigurering av inställningar för energibesparing" i Energisparläge.
- Även då start / stopp av drift, byte av driftläge, eller omstart genom återställning utförs i energisparläget, bibehålls energisparläget tills nästa driftstillfälle.



7 Underhåll

⚠ VARNING

Rengöring av luftfiltret och andra delar av luftfiltret inbegriper farligt arbete på hög höjd, så se till att få en kvalificerad installatör eller kvalificerad servicepersonal att göra det. Försök inte att göra det själv.

▼ Rengöring av luftfilter

Igensatta luftfilter försämrar kyl- och värmeprestandan.

- 1) Om  visas på fjärrkontrollen, rengör luftfiltren.
- 2) När rengöringen av luftfiltren är slutförd, tryck på **FILTER RESET** knappen.  tas bort.

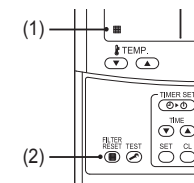

◆ När luftkonditioneringen inte används på länge

1. Kör fläkten under ett par timmar för att torka insidan.
2. Tryck på knappen **ON/OFF** på fjärrkontrollen för att stoppa körningen och slå från strömbrytaren.
3. Rengör luftfiltren och montera tillbaka dem.

◆ Före kylningssäsongen

Rengör dräneringsskålen

- Kontakta den återförsäljare som sålt produkten.
(Dränering fungerar inte om dräneringstråget eller ventilen är igensatt. I vissa fall kan dräneringen flöda över och våta ner väggen eller golvet. Rengör dräneringstråget före kylningssäsongen.)

◆ Kontrollera regelbundet!

- Om enheten används under en längre tid kan vissa delar försämrats och orsaka fel eller dålig dränering av vatten från avfuktning på grund av hetta, fukt eller damm.
- Utöver det vanliga underhållet rekommenderas att enheten kontrolleras och underhålls av den återförsäljare som sålt den.

ANMÄRKNING

För bevarande av miljön rekommenderas det starkt att luftkonditioneringsaggregatets inomhus- och utomhusenheter i bruk rengörs och underhålls regelbundet för att tillförsäkra effektiv drift av luftkonditioneringsaggregatet.

När luftkonditioneringsaggregatet används under lång tid, rekommenderas periodiskt underhåll (en gång per år). Gör dessutom regelbundna kontroller av rost och repor på utomhusenheten, och åtgärda och stryk på rostskyddsmedel vid behov.

Ha som tumregel, när inomhusenheten är i drift i 8 timmar eller mer dagligen, att rengöra inomhusenheten och utomhusenheten åtminstone var 3:e månad. Be att få detta rengörings / underhållsarbete utfört av yrkespersonal. Underhåll av detta slag kan förlänga brukstiden för produkten även om det innebär kostnader för ägaren.

Underlåtelse att rengöra inomhus- och utomhusenheten regelbundet kommer att resultera i försämrade prestanda, frysning, vattenläckage, och även fel i kompressorn.

▼ Underhållslista

Del	Enhet	Kontroll (visuellt / auditivt)	Underhåll
Värmeväxlare	Inomhus / utomhus	Ansamlad damm / smuts, repor	Tvätta värmeväxlaren när den är tilltäppt.
Fläktmotor	Inomhus / utomhus	Ljud	Vidta lämpliga åtgärder när onormala ljud hörs.
Filter	Inomhus	Damm / smuts, bristningar	<ul style="list-style-type: none"> Tvätta filtret med vatten när det är smutsigt. Byt ut det när det är skadat.
Fläkt	Inomhus	<ul style="list-style-type: none"> Vibrationer, balans Damm / smuts, utseende 	<ul style="list-style-type: none"> Byt ut fläkten när starka vibrationer uppträder eller när den inte längre är balanserad. Borsta eller tvätta fläkten när den är smutsig.
Galler för luftintag / luftutblås	Inomhus / utomhus	Damm / smuts, repor	Laga eller byt ut dem när de är deformerade eller skadade.
Dräneringsskål	Inomhus	Ansamlad damm / smuts, smuts i avlopp	Rengör dräneringsskålen och kontrollera att dräneringsvattnet i det nedåtgående röret rinner.
Yttre panel, ventilationsgaller	Inomhus	Damm / smuts, repor	Tvätta dem när de är smutsiga eller applicera skyddsbeläggning.
Exteriör	Utomhus	<ul style="list-style-type: none"> Rost, isolering som lossnat Beläggning som lossnat / flagnat 	Applicera skyddsbeläggning.

8 Felsökning

Kontrollera följande punkter, innan en reparatör tillkallas.

		Symtom	Orsak
Det är inte ett fel.	Utomhusenhet	<ul style="list-style-type: none"> Vit, dimmig, kall luft eller vatten avges. Ljud som låter som läckande luft hörs ibland. Ett ljud hörs när strömmen slås på. 	<ul style="list-style-type: none"> Utomhusenhetens fläkt stannar automatiskt och avfrostning utförs. Magnetventilen arbetar när avfrostning startas eller stoppas. Utomhusenheten förbereds för drift.
	Inomhusenhet	<ul style="list-style-type: none"> Ibland hörs ett susande ljud. Ett smattrande ljud hörs. Utblåsluften luktar konstigt. 	<ul style="list-style-type: none"> Vid driftstart, under pågående drift och omedelbart efter avbruten drift kan ett ljud som låter som rinnande vatten höras eller driftljudet kan bli högre under ett par minuter omedelbart efter att enheten har startats. Det är ljudet av köldmediet som flödar eller dräneringsvattnet som rinner genom avfuktaren. Detta ljud alstras när värmeväxlaren eller någon annan del utvidgas eller dras ihop en aning till följd av temperaturväxlingar. Olika lukter från väggar, mattor, kläder, cigaretter, kosmetika etc. fastnar på luftkonditioneringen.
		<ul style="list-style-type: none"> Enheten arbetar inte. 	<ul style="list-style-type: none"> Har ett strömavbrott inträffat? Har strömbrytaren slagit ifrån? Har skyddsanordningen aktiverats? (Driftlampan och ⚡ på fjärrkontrollen blinkar.)
Kontrollera igen.	Rummet kyls inte ner eller värms inte upp.		<ul style="list-style-type: none"> Är luftintaget eller luftutblåset på utomhusenheten blockerat? Är en dörr eller ett fönster öppet? Är luftfiltret tilltäppt med damm? Är luftvolymen inställd på "Low" (låg) eller är driftläget inställt på "Fan" (fläkt)? Är den inställda temperaturen tillämplig?

Om någonting fortfarande är egendomligt efter att kontroll enligt ovan har genomförts, så stoppa enheten, slå från strömbrytaren och meddela den återförsäljare som sålt produkten om produktnummer och symptom. Försök inte själv reparera enheten, eftersom det kan vara farligt. Om en kontrollindikering (t.ex. EO !, FB ! eller HD !) visas på skärmen på fjärrkontrollen, så informera återförsäljaren om dess innehåll också.

Om något av följande inträffar, så stoppa enheten omedelbart, slå från strömbrytaren och kontakta den återförsäljare som sålt produkten.

- Brytaren fungerar inte korrekt.
- Strömbrytaren slår ofta ifrån.
- Ett främmande föremål eller vatten har råkat hamna inuti enheten.
- Enheten kan inte köras trots att orsaken till skyddsanordningens aktivering har åtgärdats.
- Något annat egendomligt tillstånd observeras.

■ Bekräftelse och kontroll

När ett problem har inträffat i luftkonditioneringen visas kontrollkoden och numret på aktuell inomhusenhet (UNIT No.) på fjärrkontrollens displaydel.

Kontrollkoden visas endast under drift. Om visningen försvinner, manövrera luftkonditioneringen enligt "Bekräftelse av kontrollkodslogg" nedan för bekräftelse.

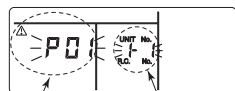

kontrollkod Inomhusenhetsnr (UNIT No.) som ett problem uppstått i

■ Bekräftelse av kontrollkodslogg

När ett problem inträffar i luftkonditioneringen, kan kontrollkodsloggen bekräftas med följande procedur. (Kontrollkodsloggen lagrar 4 kontrollkoder som mest i minnet.) Loggen kan bekräftas från såväl driftläge som stoppläge.

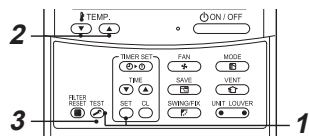

1 Tryck in knapparna **SET** och **TEST** samtidigt i minst 4 sekunder för att få fram följande visning på skärmen.

Om **✓** visas går läget till kontrollkodsläget.

- [01: Kontrollkodsloggens ordningsnummer] visas i CODE No.
- [Kontrollkod] visas i CHECK.
- [Inomhusenhetsadress där ett problem inträffat] visas i Unit No..

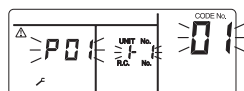

2 Varje gång du trycker på knappen **TEMP** för att ange temperatur visas i ordningsföljd den i minnet lagrade kontrollkodsloggen.

Numrena i CODE No. indikerar CODE No. [01] (senaste) → [04] (äldsta).

KRAV

Tryck inte på knappen **ON** eftersom det kommer att radera all kontrollkodslogg för inomhusenheten.

3 Efter bekräftelse, tryck på knappen **TEST** för att återgå till den vanliga visningen.

9 Drift och underhåll

▼ Kontrollera före start

- Kontrollera huruvida jordkabeln är kapad eller losskopplad.
- Kontrollera huruvida luftfilter är installerat.
- Slå till strömbrytaren minst 12 timmar innan driften startas.

▼ 3-minutersskyddet

3-minuters skyddsfunktion förhindrar luftkonditioneringsaggregatet från att startas under cirka 3 minuter efter att huvudströmbrytaren / strömkretsbytare har slagits på för omstart av luftkonditioneringsaggregatet.

▼ Strömavbrott

Enheten stannar direkt vid ett strömavbrott.

- För att starta driften igen, tryck på ON / OFFknappen på fjärrkontrollen.
- Åskväder eller användning av trådlösa telefoner i närheten kan orsaka att enheten fungerar felaktigt. Slå av huvudströmbrytaren eller strömkretsbytare och slå sedan på dem igen. Tryck på ON / OFFknappen på fjärrkontrollen för att starta om.

▼ Avfrostning

Om det bildas frost på utomhusenheten under värmedrift, startas avfrostningen automatiskt (och går i cirka 2 till 10 minuter) för att bibehålla värmeeffekten.

- Fläktarna i både inomhus- och utomhusenheten stängs av vid avfrostningsdrift.
- Under avfrostningen leds smältvattnet ut genom utomhusenhetens undersida.

▼ Uppvärmningskapacitet

Vid uppvärmning tas värme upp från utsidan och levereras in till rummet. Denna typ av uppvärmning kallas för värmepumpsystem. När temperaturen utomhus är mycket låg, rekommenderas användning av en annan värmeapparat i kombination med luftkonditioneringsaggregatet.

▼ Driftförhållanden för luftkonditioneringsaggregatet

Använd luftkonditioneringen inom följande temperaturområden för att den ska fungera ordentligt:

Kylning	Utomhustemperatur	: -15°C till 46°C (Torra termometers temp.)
	Rumstemperatur	: 21°C till 32°C (Torra termometers temp.), 15°C till 24°C (Våta termometers temp.)
	[FÖRSIKTIGHET]	Relativ luftfuktighet i rummet – mindre än 80%. Om luftkonditioneringsaggregatet körs utanför dessa värden, kan det bildas kondens på luftkonditioneringsaggregatets yta.
Uppvärmning	Utomhustemperatur	: -15°C till 15°C (Våta termometers temp.)
	Rumstemperatur	: 15°C till 28°C (Torra termometers temp.)

Om luftkonditioneringen används under annat än ovanstående förhållanden kan dess säkerhetsskyddsfunktioner utlösas.

▼ Skyddsanordning

- Stoppa driften när luftkonditioneringen är överbelastad.
- Om skyddsanordningen aktiveras, så stannar enheten samtidigt som driftlampan och kontrollindikeringen på fjärrkontrollen börjar blinka.

▼ Om skyddsanordningen har aktiverats

- Slå från strömbrytaren och utför en kontroll. Fortsatt drift kan orsaka ett fel.
- Kontrollera huruvida luftfilter är installerat. Om inte kan det hända att värmeväxlaren täpps igen med damm och vattenläckage kan inträffa.

▼ Under kylning

- Luftintaget eller luftutblåset på utomhusenheten är igentäppt.
- Stark vind blåser oavbrutet mot utomhusenhetens luftutblås.

▼ Under uppvärmning

- Luftfiltret är tilltäppt med en stor mängd damm.
- Luftintaget eller luftutblåset på inomhusenheten är igentäppt.

▼ Slå inte från strömbrytaren

- Låt strömbrytaren vara tillslagen och använd ON / OFF på fjärrkontrollen under luftkonditioneringsssäsong.

▼ Se upp med snö och is på utomhusenheten

- I snörika områden blir utomhusenhetens luftintag och luftutblås ofta täckta av snö eller is. Snö eller is som lämnas kvar på utomhusenheten kan orsaka maskinhaveri eller försämrad uppvärmning.
- I kalla områden ska du kontrollera att tömningsslangen sitter rätt så att allt vatten rinner ut ur den. Annars kan vattnet i den frysa till is. Om vattnet fryser i tömningsslangen eller inuti utomhusenheten kan det orsaka maskinhaveri eller försämrad uppvärmning.

10 Installation

Installera inte luftkonditioneringsaggregatet på följande platser

- Installera inte luftkonditioneringsaggregatet på någon plats inom 1 m från en TV-, stereo- eller radioapparat. Om enheten installeras på en sådan plats, kommer störningar överförda från luftkonditioneringsaggregatet att påverka funktionen hos dessa apparater.
- Installera inte luftkonditioneringsaggregatet nära en högfrekvensapparat (symaskin eller massageapparat för yrkesbruk etc.), annars kan det bli funktionsfel i luftkonditioneringsaggregatet.
- Installera inte luftkonditioneringsaggregatet på platser där det finns järn- eller annat metalldamm. Om järn- eller annat metalldamm fastnar på insidan av luftkonditioneringsaggregatet, kan det självantändas och orsaka brand.
- Installera inte luftkonditioneringsaggregatet på en fuktig eller oljig plats, eller på en plats där ånga, sot eller frätande gas avges.
- Installera inte luftkonditioneringsaggregatet på en plats med saltmättad luft såsom vid kustområden.
- Installera inte luftkonditioneringsaggregatet på en plats där stora mängder maskinolja används.
- Installera inte luftkonditioneringsaggregatet på en plats som vanligtvis är utsatt för stark vind såsom vid kustområden.
- Installera inte luftkonditioneringsaggregatet på en plats där svavelhaltig gas avges såsom vid en hälsobrunn.
- Installera inte luftkonditioneringsaggregatet i en båt eller mobil kran.
- Installera inte luftkonditioneringsaggregatet där atmosfären är sur eller alkalisk (i ett område med varma källor eller nära en kemikaliefabrik, eller på en plats som utsätts för förbränningsutsläpp). Korrosion kan uppstå på kylflänsen i aluminium och kopparröret i värmeväxlaren.
- Installera inte luftkonditioneringsaggregatet nära ett hinder (luftventilation, belysning etc.) som stör utblåsluften. (Turbulent luftflöde kan sänka prestandan eller sätta enheter ur bruk.)
- Använd inte luftkonditioneringsaggregatet för särskilda ändamål såsom förvaring av mat, precisionsinstrument eller konstföremål, eller där avelsdjur hålls eller levande växter odlas. (Detta kan försämra kvaliteten i konserverat material.)
- Installera inte luftkonditioneringsaggregatet över ett föremål som absolut inte får bli blött. (Kondensation kan droppa från inomhusenheten vid en fuktighet på 80% eller mer eller när dräneringsporten är igensatt.)
- Installera inte luftkonditioneringsaggregatet på en plats där organiska lösningar används.
- Installera inte luftkonditioneringsaggregatet nära en dörr eller ett fönster som utsätts för fuktig utomhusluft. Kondensation kan bildas på luftkonditioneringsaggregatet.
- Installera inte luftkonditioneringsaggregatet på en plats där särskild sprej används ofta.

Var noga med oljud och vibrationer

- Installera inte luftkonditioneringsaggregatet på en plats där buller från utomhusenheten eller varm luft från luftutblåset är störande för grannar.
- Installera luftkonditioneringsaggregatet på en solid och stadig grund så att surrande ljud och vibrationer som uppstår under drift inte forplantas.
- När en inomhusenhet är i drift, kan ibland ljud höras från andra inomhusenheter som inte är i drift.

11 Specifikationer

Modell	Bullernivå (dBA)		Vikt (kg)
	Kylning	uppvärmning	
RAV-GM901BTP-E	*	*	41

* Under 70 dBA

Produktinformation gällande ecodesignkrav. (Regulation (EU) 2016/2281)
<http://ecodesign.toshiba-airconditioning.eu/en>

Överensstämmelsedeklaration

Tillverkare: **TOSHIBA CARRIER (THAILAND) CO., LTD.**
144 / 9 Moo 5, Bangkadi Industrial Park, Tivanon Road, Tambol Bangkadi,
Amphur Muang, Pathumthani 12000, Thailand

TCF-innehavare: TOSHIBA CARRIER EUROPE S.A.S
Route de Thil 01120 Montluel FRANCE

Deklarerar härmed att den utrustning som beskrivs nedan:

Allmän benämning: Luftkonditioneringsaggregat

Modell / typ: RAV-GM901BTP-E

Försäljningsnamn: Luftkonditioneringsaggregat i digital inverter- / superdigital inverter-serien

Överensstämmer med de villkor som ställs i maskindirektivet (Directive 2006/42/EC) och de lagar som gäller i respektive land.

“Försäkran för inbyggnad av delvis fullbordad maskin”

Maskinen får inte tas i drift förrän den maskin som den kopplas till har förklarats överensstämma med bestämmelserna i detta direktiv, där så är tillämpligt.

ANMÄRKNING

Denna deklARATION upphör att gälla om tekniska ändringar eller ändringar i användningsättet införs utan tillverkarens medgivande.

Toshiba Carrier (Thailand) Co., Ltd.

144 / 9 Moo 5, Bangkadi Industrial Park, Tivanon Road, Tambol Bangkadi, Amphur Muang, Pathumthani 12000, Thailand

1116950293

R32

TOSHIBA

ILMASTOINTILAITE (JAETTU)

Käyttöohjeet

Sisäyksikkö

Mallin nimi:

Piilokanavatyyppi

RAV-GM901BTP-E

Kaupalliseen käyttöön

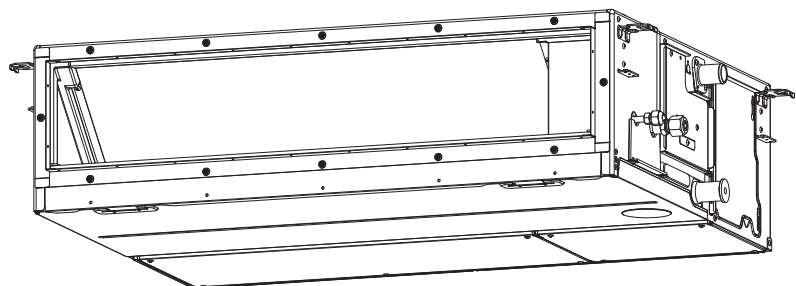

Translated instruction

KYLMÄAINE R32:N KÄYTTÖNOTTO

Tähän ilmastointilaitteeseen on otettu käyttöön HFC (R32) -kylmäaine, joka ei tuhoa otsonikerrosta.

EN 60335-1:n mukainen

Laitetta voivat käyttää 8-vuotiaat ja sitä vanhemmat lapset ja henkilöt, joiden fyysiset, aisti- tai henkiset kyvyt ovat alentuneet tai joilla ei ole kokemusta tai tietoa, jos heille on annettu valvontaa tai ohjeita laitteen käyttämisestä turvallisella tavalla ja he ymmärtävät siihen liittyvät vaarat. Lapset eivät saa leikkiä laitteella. Lapset eivät saa puhdistaa laitetta ja tehdä käyttäjän huoltotoimia ilman valvontaa.

IEC 60335-1:n mukainen

Tätä laitetta ei ole tarkoitettu sellaisten henkilöiden (lapset mukaan lukien) käytettäväksi, joiden fyysiset, aisti- tai henkiset kyvyt ovat alentuneet tai joilla ei ole kokemusta tai tietoa, ellei heidän turvallisuudestaan vastuussa oleva henkilö valvo laitteen käyttöä tai opasta laitteen käyttämisessä. Lapsia on valvottava, jotta he eivät leiki laitteella.

Sisältö

1 Turvallisuusohjeet.....	3
2 Osien nimet.....	7
3 Langallinen kaukosäädin.....	8
4 Laitteen käyttäminen oikein	9
5 Ajastintoiminto	10
6 Virransäätötila	11
7 Huolto	11
8 Vianmääritys	12
9 Toiminnot ja suoritus	13
10 Asennus	14
11 Tekniset tiedot	14

Kiitos, kun hankit tämän Toshiba-ilmastointilaitteen.
Lue nämä ohjeet huolellisesti. Ne sisältävät tärkeitä konedirektiivin (Directive 2006/42/EC) mukaisia tietoja.
Luettuasi nämä tiedot säilytä ne turvallisessa paikassa tuotteen mukana tulleen käyttöoppaan kanssa.



Yleinen nimi: Ilmastointilaitte

Pätevän asentajan ja pätevän huoltohenkilön määritelmä

Ilmastointilaitteen saa asentaa, huoltaa, korjata ja poistaa vain asiantunteva asentaja tai asiantunteva huoltohenkilö.
Kun jokin näistä tehtävistä on tarpeen suorittaa, pyydä pätevää asentajaa tai pätevää huoltohenkilöä tekemään se. Asiantunteva asentaja tai asiantunteva huoltohenkilö on edustaja, jolla on alla olevassa taulukossa kuvattu pätevyyssä tiedot.





Edustaja	Edustajalta vaaditut tiedot ja pätevyys
Pätevä asentaja	<ul style="list-style-type: none"> Ammattiasentaja asentaa, huoltaa, siirtää ja poistaa Toshiba Carrier Corporationin valmistamia ilmastointilaitteita. Hänet on koulutettu asentamaan, huoltamaan, siirtämään ja poistamaan Toshiba Carrier Corporationin valmistamia ilmastointilaitteita. Vaihtoehtoisesti häntä on näissä toimenpiteissä opastanut koulutettu henkilö tai koulutetut henkilöt, ja hän on näin ollen perehtynyt hyvin toimenpiteisiin liittyviin tietoihin. Ammattiasentajalla, joka saa suorittaa asennukseen, siirtoon ja poistoon sisältyviä sähkötöitä, on paikallisten lakien ja määräysten mukaiset pätevyudet näihin sähkötöihin. Hänet on koulutettu Toshiba Carrier Corporationin valmistamien ilmastointilaitteiden sähkötöihin liittyvissä asioissa. Vaihtoehtoisesti häntä on näissä toimenpiteissä opastanut koulutettu henkilö tai koulutetut henkilöt, ja hän on näin ollen perehtynyt hyvin työhön liittyviin tietoihin. Ammattiasentajalla, joka saa käsitellä kylmäainetta ja tehdä asennukseen, siirtoon ja poistoon sisältyviä putkituksia, on paikallisten lakien ja määräysten mukaiset pätevyudet kylmäaineen käsittelyyn ja putkitukseen. Hänet on koulutettu Toshiba Carrier Corporationin valmistamien ilmastointilaitteiden kylmäaineen käsittelyyn tai putkituksiin liittyvissä asioissa. Vaihtoehtoisesti häntä on näissä toimenpiteissä opastanut koulutettu henkilö tai koulutetut henkilöt, ja hän on näin ollen perehtynyt hyvin työhön liittyviin tietoihin. Ammattiasentajaa, joka saa työskennellä korkeissa paikoissa, on koulutettu asioissa, jotka liittyvät työskentelemiseen korkealla Toshiba Carrier Corporationin valmistamien ilmastointilaitteiden kanssa. Vaihtoehtoisesti häntä on näissä toimenpiteissä opastanut koulutettu henkilö tai koulutetut henkilöt, ja hän on näin ollen perehtynyt hyvin työhön liittyviin tietoihin.
Pätevä huoltohenkilö	<ul style="list-style-type: none"> Ammattikorjaaja asentaa, korjaa, huoltaa, siirtää ja poistaa Toshiba Carrier Corporationin valmistamia ilmastointilaitteita. Hänet on koulutettu asentamaan, korjaamaan, huoltamaan, siirtämään ja poistamaan Toshiba Carrier Corporationin valmistamia ilmastointilaitteita. Vaihtoehtoisesti häntä on näissä toimenpiteissä opastanut koulutettu henkilö tai koulutetut henkilöt, joten hän on perehtynyt hyvin näihin toimenpiteisiin liittyviin tietoihin. Ammattikorjaajalla, joka saa suorittaa asennukseen, korjaukseen, siirtoon ja poistoon sisältyviä sähkötöitä, on paikallisten lakien ja määräysten mukaiset pätevyudet näihin sähkötöihin. Hänet on koulutettu Toshiba Carrier Corporationin valmistamien ilmastointilaitteiden sähkötöihin liittyvissä asioissa. Vaihtoehtoisesti häntä on näissä toimenpiteissä opastanut koulutettu henkilö tai koulutetut henkilöt, ja hän on näin ollen perehtynyt hyvin työhön liittyviin tietoihin. Ammattikorjaajalla, joka saa käsitellä kylmäainetta ja tehdä asennukseen, korjaukseen, siirtoon ja poistoon sisältyviä putkituksia, on paikallisten lakien ja määräysten mukaiset pätevyudet kylmäaineen käsittelyyn ja putkitukseen. Hänet on koulutettu Toshiba Carrier Corporationin valmistamien ilmastointilaitteiden kylmäaineen käsittelyyn tai putkituksiin liittyvissä asioissa. Vaihtoehtoisesti häntä on näissä toimenpiteissä opastanut koulutettu henkilö tai koulutetut henkilöt, ja hän on näin ollen perehtynyt hyvin työhön liittyviin tietoihin. Ammattikorjaajaa, joka saa työskennellä korkeissa paikoissa, on koulutettu asioissa, jotka liittyvät työskentelemiseen korkealla Toshiba Carrier Corporationin valmistamien ilmastointilaitteiden kanssa. Vaihtoehtoisesti häntä on näissä toimenpiteissä opastanut koulutettu henkilö tai koulutetut henkilöt, ja hän on näin ollen perehtynyt hyvin työhön liittyviin tietoihin.

Nämä turvallisuushuomautukset kuvaavat tärkeitä asioita, jotka käsittelevät turvallisuutta, jotta vältetään vammat käyttäjille ja toisille ihmiselle sekä aineelliset vahingot. Lue huolellisesti tämä ohjekirja, kun olet ymmärtänyt alla olevan sisällön (merkkien merkitykset), ja varmista seuraavasi kuvauksia.





Merkki	Merkin merkitys
 VAROITUS	Teksti, joka on alkaa näin ilmaisee, että varoituksen ohjeiden noudattamatta jättäminen voi aiheuttaa vakavia vammoja (*1) tai hengenmenetyksen, jos tuotetta käsitellään sopimattomasti.
 HUOMIO	Teksti, joka on alkaa näin ilmaisee, että huomion ohjeiden noudattamatta jättäminen voi aiheuttaa lieviä vammoja (*2) tai omaisuusvahinkoja (*3), jos tuotetta käsitellään sopimattomasti.

- *1: Vakava ruumiinvamma tarkoittaa näön menetystä, vammaa, sähköiskua, luunmurtumaa, myrkytystä tai muuta vammaa, joka jättää jälkivaikutuksen ja tarvitsee sairaalahoidoa tai pitkäaikaista hoitoa avopotilaana.
*2: Lievä vamma tarkoittaa vammaa, palovammaa, sähköiskua tai muita vammoja, jotka eivät aiheuta sairaalahoidon tarvetta tai pitkäaikaista hoitoa avopotilaana.
*3: Omaisuusvahingot tarkoittavat vahinkoja rakennuksille, kodin irtaimistolle, kotieläimille ja lemmikeille.

YKSIKÖSSÄ NÄKYVIEN SYMBOLIEN MERKITYS

	VAROITUS (Tulipalovaara)	Tämä merkki koskee vain R32-kylmäainetta. Jäähdytysaineen tyyppi on kirjoitettu ulkoyksikön nimikilpeen. Jos kylmäaineen tyyppi on R32, tämä yksikkö käyttää palavaa jäähdytysaine Jos kylmäaine vuotaa ja joutuu kontaktiin tulen tai lämmitysosan kanssa, se muodostaa haitallisia kaasuja ja syntyy tulipalovaara.
		Muista lukea tämä OMISTAJAN KÄYTTÖOPAS huolellisesti ennen käyttöä.
		Huoltohenkilökunnalta vaaditaan OMISTAJAN OPPAAN ja ASENNUSOPPAAN huolellista lukemista ennen käyttöä.
		Lisätietoja on saatavilla OMISTAJAN KÄYTTÖOPPAASSA, ASENNUSOPPAASSA ja vastaavissa materiaaleissa.

■ Ilmastointilaitteessa olevat varoitusmerkit

Varoitusmerkki	Kuvaus		
 <table border="1"> <tr> <td>WARNING</td> </tr> <tr> <td>ELECTRICAL SHOCK HAZARD Disconnect all remote electric power supplies before servicing.</td> </tr> </table>	WARNING	ELECTRICAL SHOCK HAZARD Disconnect all remote electric power supplies before servicing.	VAROITUS SÄHKÖISKUVAARA Kytke irti kaikki ulkoiset virtalähteet ennen huoltotoimia.
WARNING			
ELECTRICAL SHOCK HAZARD Disconnect all remote electric power supplies before servicing.			
 <table border="1"> <tr> <td>WARNING</td> </tr> <tr> <td>Moving parts. Do not operate unit with grille removed. Stop the unit before the servicing.</td> </tr> </table>	WARNING	Moving parts. Do not operate unit with grille removed. Stop the unit before the servicing.	VAROITUS Liikkuvia osia. Laitetta ei saa käyttää, jos säleikkö ei ole paikallaan. Pysäytä yksikkö ennen huoltoa.
WARNING			
Moving parts. Do not operate unit with grille removed. Stop the unit before the servicing.			
 <table border="1"> <tr> <td>CAUTION</td> </tr> <tr> <td>High temperature parts. You might get burned when removing this panel.</td> </tr> </table>	CAUTION	High temperature parts. You might get burned when removing this panel.	HUOMIO Kuumia osia. Voit polttaa itsesi, kun poistat tämän paneelin.
CAUTION			
High temperature parts. You might get burned when removing this panel.			
 <table border="1"> <tr> <td>CAUTION</td> </tr> <tr> <td>Do not touch the aluminum fins of the unit. Doing so may result in injury.</td> </tr> </table>	CAUTION	Do not touch the aluminum fins of the unit. Doing so may result in injury.	HUOMIO Älä koske laitteen alumiinilappoihin. Se voi aiheuttaa tapaturman.
CAUTION			
Do not touch the aluminum fins of the unit. Doing so may result in injury.			
 <table border="1"> <tr> <td>CAUTION</td> </tr> <tr> <td>BURST HAZARD Open the service valves before the operation, otherwise there might be the burst.</td> </tr> </table>	CAUTION	BURST HAZARD Open the service valves before the operation, otherwise there might be the burst.	HUOMIO HALKEAMISVAARA Avaa syöttöventtiilit ennen käyttöä, sillä muussa tapauksessa järjestelmä voi hajjeta.
CAUTION			
BURST HAZARD Open the service valves before the operation, otherwise there might be the burst.			

1 Turvallisuusohjeet

Valmistaja ei ole vastuussa vahingoista, jotka johtuvat näissä käyttöohjeissa olevien ohjeiden noudattamatta jättämisestä.

VAROITUS

Yleistä

- Lue Käyttöohje huolellisesti ennen kuin käynnistät ilmastointilaitteen. Päivittäisessä käytössä kannattaa muistaa monta tärkeää asiaa.
- Asennuta laite jälleenmyyjällä tai ammattihenkilöllä. Vain ammattiasentaja (*1) pystyy asentamaan ilmastointilaitteen. Jos muu kuin ammattiasentaja asentaa ilmastointilaitteen, seurauksena saattaa olla ongelmia kuten tulipalo, sähköisku, loukkaantuminen, veden vuotamista, kovaa ääntä ja värinää.
- Älä käytä muita kuin kokoonpanolle tai vaihto-osalle suositeltua jäähdytysainetta. Muussa tapauksessa jäähdytyspiirissä voi muodostua epätavallisen korkea paine, joka voi aiheuttaa tuotteen toimintahäiriön tai räjähtämisen tai henkilövahingon.
- Paikat, joissa ulkoyksikön käyntiääni saattaa häiritä. (Melu on huomioitava erityisesti asennettaessa ilmastointilaitetta naapurin rajalle.)
- Tämä laite on tarkoitettu asiantuntevien tai koulutettujen käyttäjien käyttöön liikkeissä, kevyessä teollisuudessa ja maataloilla tai maallikkojen käyttöön kaupallisissa sovelluksissa.

Kuljettaminen ja säilytys

- Kun ilmastointilaitetta kuljetetaan, käytä kenkiä, joissa on suoja varpaiden kohdalla, suojahansikkaita ja muita suojavarusteita.
- Kun kuljetat ilmastointilaitetta, älä tartu pakkauslaatikon ympärillä oleviin siteisiin. Voit loukata itsesi, jos siteet katkeavat.
- Huomioi pakkauslaatikoihin kirjoitetut varoitukset ennen laatikoiden pinoamista säilytystä tai kuljettamista varten. Näiden varotoimien laiminlyönti voi johtaa pinon kaatumiseen.
- Ilmastointilaitte on kuljettettava vakaassa tilassa. Jos jokin tuotteen osa on rikkoutunut, ota yhteys myyjään.

- Jos ilmastointilaitetta on kuljetettava kantamalla, sen kantamiseen tarvitaan kaksi tai useampi henkilö.

Asennus

- Vain asiantunteva asentaja (*1) tai asiantunteva huoltohenkilö (*1) saa tehdä ilmastointilaitteeseen liittyviä sähkötoita. Epäpätevä henkilö ei missään tapauksessa saa tehdä näitä töitä, sillä jos niitä ei tehdä oikein, seurauksena voi olla sähköisku ja / tai sähkövuotoja.
- Kun asennus on suoritettu, pyydä asentajaa selittämään virrankatkaisimen asennot. Jos ilmastointilaitteeseen tulee ongelmia, aseta vikavirtasuojakytkin OFF-asentoon ja ota yhteys ammattikorjaajaan.
- Jos yksikkö asennetaan pieneen huoneeseen, huolehdi asianmukaisin toimin siitä, ettei kylmäaineen pitoisuus ilmassa pääse nousemaan liian suureksi, jos yksikkö vuotaa. Pyydä ohjeita ilmastointilaitteen myyjältä, kun ryhdyt näihin toimenpiteisiin. Erittäin suuren kylmäainepitoisuuden kertyminen voi aiheuttaa hapenpuutteesta johtuvan onnettomuuden.
- Älä asenna ilmastointilaitetta paikkaan, jossa se voi altistua syttyville kaasuille. Jos syttyvää kaasua vuotaa ja kertyy laitteen ympärille, se voi aiheuttaa tulipalon.
- Kun osia hankitaan erikseen, käytä firman suosittamia osia. Muiden kuin suositeltujen tuotteiden käyttö saattaa aiheuttaa tulopalon, sähköiskun, veden vuotamista tai muita ongelmia. Asennuta laite ammattihenkilöllä.
- Varmista, että laite on maadoitettu oikein.

Käyttäminen

- Aseta virrankatkaisin OFF-asentoon ennen sisäyksikön ilmanotto-äleikön tai ulkoyksikön huoltopaneelin avaamista. Jos virrankatkaisinta ei aseteta OFF-asentoon, seurauksena on sähköiskuvaara sisäosiin kosketettaessa. Vain asiantunteva asentaja (*1) tai asiantunteva huoltohenkilö (*1) saa poistaa sisäyksikön ilmanotto-äleikön tai ulkoyksikön huoltopaneelin ja tehdä tarvittavat työt.

- Ilmastointilaitteen sisällä on suurjännitteisiä alueita ja pyöriviä osia. Älä poista sisäyksikön ulkoyksikön huoltopaneelia. Voit saada sähköiskun tai sormesi (tai vierasesineet) voivat jäädä pyörivien osien väliin. Kun työ vaatii näiden osien poistamista, ota yhteyttä pätevään asentajaan (*1) tai pätevään huoltohenkilöön (*1).
- Älä siirrä tai korjaa laitteita itse. Koska laitteen sisällä on korkeajännite, voit saada sähköiskun poistaessasi kantta tai pääyksikköä.
- Sisäyksikön suodattimen puhdistus tai muiden töiden suorittaminen yli 50 cm korkuisen telineen päällä katsotaan korkealla työskentelemiseksi. Koska korkealla työskentelemisessä on vaarana telineeltä putoaminen ja itsensä loukkaaminen, epäpätevät henkilöt eivät saa tehdä tämäntyyppisiä töitä. Jos tällaisia töitä on tehtävä, älä tee niitä itse, vaan pyydä pätevää asentajaa (*1) tai pätevää huoltohenkilöä (*1) tekemään ne puolestasi.
- Älä koske ulkoyksikön alumiinilaippaan. Voit loukata itsesi, jos teet niin. Jos jäähdytysriipaan on koskettava, älä koske siihen itse, vaan ota yhteys pätevään asentajaan tai pätevään huoltohenkilöön (*1).
- Älä kiipeä ulkoyksikön päälle tai aseta esineitä sen päälle. Voit pudota tai esineet voivat pudota ulkoyksikön päältä ja aiheuttaa tapaturman.
- Älä aseta mitään polttolaitetta paikkaan, jossa se altistuu suoraan ilmastointilaitteesta tulevalle ilmavirralle, sillä se voi heikentää palamista.
- Kun ilmastointilaitetta käytetään samassa tilassa liekkiä käyttävän kodinkoneen kanssa, huolehdi huoneen riittävästä ilmanvaihdosta. Huono ilmanvaihto aiheuttaa hapenpuutetta.
- Huolehdi riittävästä ilmanvaihdosta, kun ilmastointilaitetta käytetään suljetussa huoneessa. Huono ilmanvaihto aiheuttaa hapenpuutetta.
- Älä ole pitkän aikaa paikassa, johon viileää ilmaa puhaltaa suoraan äläkä jäähdytä liikaa. Tämä on haitaksi terveydelle.

- Älä pane sormeasi tai teräviä esineitä ilman otto- tai poistoaukkoihin. Saatat loukata itsesi, sillä laitteen sisällä oleva puhallin pyörii suurella vauhdilla.
- Ota yhteys liikkeeseen, josta ilmastointilaitte hankittiin, jos ilmastointi (jäähdytys ja lämmitys) ei toimi oikein, sillä siihen saattaa olla syynä kylmäaineen vuotaminen. Varmista korjauksen yksityiskohdat ammattihoitajan kanssa (*1), jos huollon yhteydessä lisätään kylmäainetta.
- Sammuta ilmastointilaitte ja virrankatkaisin ennen puhdistamista. Muuten saatat loukata itsesi, sillä laitteen sisällä oleva puhallin pyörii suurella vauhdilla.

Korjaukset

- Jos huomaat, että ilmastointilaitteessa on jonkinlainen ongelma (kuten virhesanoma, palaneen haju, epätavallisia ääniä, ilmastointilaitte ei jäähdytä tai lämmitä tai siitä vuotaa vettä), älä koske ilmastointilaitteeseen, vaan aseta virrankatkaisin OFF-asentoon ja ota yhteys asiantuntevaan huoltohenkilöön (*1). Huolehdi siitä, ettei virtaa kytketä päälle, ennen kuin pätevä huoltohenkilö on saapunut paikalle (esim. asettamalla ”ei käytössä” -kyltti virrankatkaisimeen). Viallisen ilmastointilaitteen käytön jatkaminen voi pahentaa mekaanisia ongelmia ja aiheuttaa sähköiskun tai muita vikoja.
- Jos tuulettimen ilmasäleikkö on vahingoittunut, älä mene ulkoyksikön lähelle. Aseta piirikatkaisin OFF-asentoon ja ota yhteyttä ammattikorjaajaan (*1), joka korjaa laitteen. Älä aseta virrankatkaisinta ON-asentoon, ennen kuin korjaukset on tehty.
- Jos huomaat, että sisäyksikkö on vaarassa pudota, älä mene sen lähelle. Aseta virrankatkaisin OFF-asentoon ja ota yhteys pätevään asentajaan (*1) tai pätevään huoltohenkilöön (*1), joka kiinnittää laitteen uudelleen. Älä aseta vikavirtasuojakytkintä ON-asentoon ennen kuin laite on korjattu.
- Jos huomaat, että ulkoyksikkö on vaarassa kaatua, älä mene

sen lähelle. Aseta vikavirtasuojakytkin OFF-asentoon ja ota yhteys ammattiasentajaan (*1) tai ammattikorjaajaan (*1), joka huolehtii asiasta. Älä aseta vikavirtasuojakytkintä ON-asentoon ennen kuin asia on korjattu.

- Älä tee muutoksia tuotteisiin. Älä myöskään pura tai muuntele osia. Seurauksena voi olla tulipalo, sähköisku tai vammautuminen.

Siirtäminen

- Jos ilmastointilaitte täytyy siirtää uuteen paikkaan, älä siirrä sitä itse. Ota yhteyttä pätevään asentajaan (*1) tai pätevään huoltohenkilöön (*1). Jos ilmastointilaitetta ei siirretä asianmukaisella tavalla, siitä voi seurata sähköiskuja ja / tai tulipalo.

⚠ HUOMIO

Laitteen kytkeminen irti päävirtalähteestä

- Laitteen on oltava yhdistettynä verkkovirtalähteeseen kytkimellä, jonka koskettimien ero on vähintään **3 mm**.

Asennussulaketta (kaikkia tyyppisiä voidaan käyttää) on käytettävä tämän ilmastointilaitteen virtalinjassa.

Asennus

- Asenna tyhjennysputki huolellisesti, jotta tyhjennys sujuu hyvin. Jos tyhjennys ei onnistu kunnolla, talo voi tulvia ja huonekalut voivat kastua.
- Kytke ilmastointilaitteet nimellisjännitteen mukaiseen virtalähteeseen, josta ei oteta virtaa muille laitteille. Laitteet voivat muuten hajota tai aiheuttaa tulipalon.
- Varmista, että ulkoyksikkö on kiinnitetty alustaan. Muuten yksikkö saattaa pudota tai esiintyä muunlaisia onnettomuuksia.

Käyttäminen









- Älä käytä ilmastointilaitetta erikoistarkoituksiin, kuten ruuan, hienomekaanisten koneiden, taide-esineiden, jalostuseläinten, autojen, alusten, jne. säilyttämiseen.
- Älä koske kytkimiin märillä sormilla tai voit saada sähköiskun.
- Jos ilmastointilaitetta ei käytetä hyvin pitkään aikaan, sulje turvallisuuden vuoksi pääkatkaisin tai vikavirtasuojakytkin.
- Noudata ohjeissa määritellyjä käyttölämpötilan raja-arvoja, jotta ilmastointilaitteet säilyttävät alkuperäisen toimintakykynsä. Muunlainen käyttö voi aiheuttaa toimintahäiriön tai laitteesta voi vuotaa vettä.
- Huolehdi, ettei kauko-ohjaimen päälle kaadu nesteitä. Älä läikytä mehua, vettä tai mitään muita nesteitä sen päälle.
- Älä pese ilmastointilaitetta. Se voi aiheuttaa sähköiskun.
- Tarkasta ovatko asennusalueella ja muualla laitteet vaurioituneet pitkäaikaisessa käytössä. Vaurioituneiden laitteiden jättäminen tällaiseen tilaan saattaa aiheuttaa yksikön putoamisen alustalta ja aiheuttaa henkilövahinkoja.

- Älä jätä herkästi syttyviä suihkeita tai muita palavia aineita ilmastointilaitteen läheisyyteen äläkä suihkuta herkästi palavia suihkeita suoraan ilmastointilaitteeseen. Ne saattavat syttyä palamaan.
- Sammuta ilmastointilaitteet ja virrankatkaisin ennen puhdistamista. Muuten saatat loukata itsesi, sillä laitteen sisällä oleva puhallin pyörii suurella vauhdilla.
- Puhdistuta ilmastointilaitteet jälleenmyyjällä. Ilmastointilaitteen puhdistaminen väärällä tavalla saattaa vahingoittaa muoviosia, aiheuttaa vikoja sähköosien eristykseen tai muihin osiin, ja johtaa näin virheelliseen toimintaan. Pahimmassa tapauksessa seurauksena voi olla vesivuoto, sähköisku, savunmuodostus tai tulipalo.
- Älä pane vettä sisältäviä astioita kuten kukkamaljakoita laitteen päälle. Vettä saattaa päästä laitteen sisään ja se saattaa heikentää sähköosien eristystä ja aiheuttaa sähköiskun.

(*1) Katso ”Pätevän asentajan ja pätevän huoltohenkilön määritelmä”.

■ Tietoja pahvilaatikon kuljettamisesta, käsittelystä ja säilytyksestä

◆ Esimerkkejä pahvilaatikon merkinnöistä

Kuva	Kuvaus	Kuva	Kuvaus
	Pidä kuivana		Älä pudota
	Helposti särkyvä		Älä kaada kyljelleen
 5 cartons	Pinoamiskorkeus (tähän laatikkoon voidaan pinota 6 pahvilaatikkoa)		Älä kävele pahvilaatikon päällä
	Tämä puoli ylöspäin		Älä astu päälle
	Käsittele varoen		

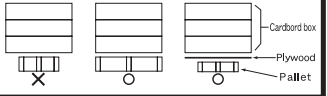
Muut huomautukset	Kuvaus
 <p>Caution Injury possibility. Don't handle with packing band, or may get injured in case of broken band.</p>	<p>HUOMIO</p> <p>Loukkaantumisen vaara. Älä pitele laatikkoa hinnasta. Voit loukkaantua, jos hihna katkeaa.</p>
<p>Stacking notice.</p> <p>In case that cardboard boxes protrude out of pallet when stacking, lay a 10mm thick plywood over the pallet.</p> 	<p>Pinoamista koskeva huomautus.</p> <p>Jos pahvilaatikoita ulottuu kuormalavan ulkopuolelle pinottaessa. Aseta 10 mm paksu vanerilevy kuormalavan päälle.</p>

2 Osien nimet

■ Sisäyksikkö

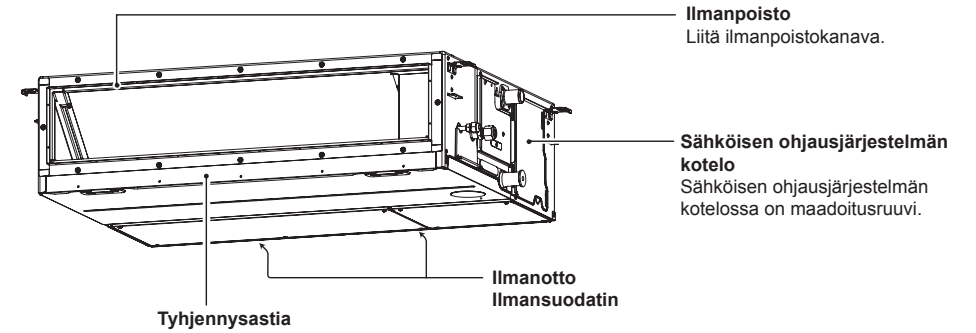

■ Ulkoyksikkö (Muotoilu vaihtelee ulkoyksiköstä riippuen. Seuraavassa kuvassa on yksi esimerkki.)

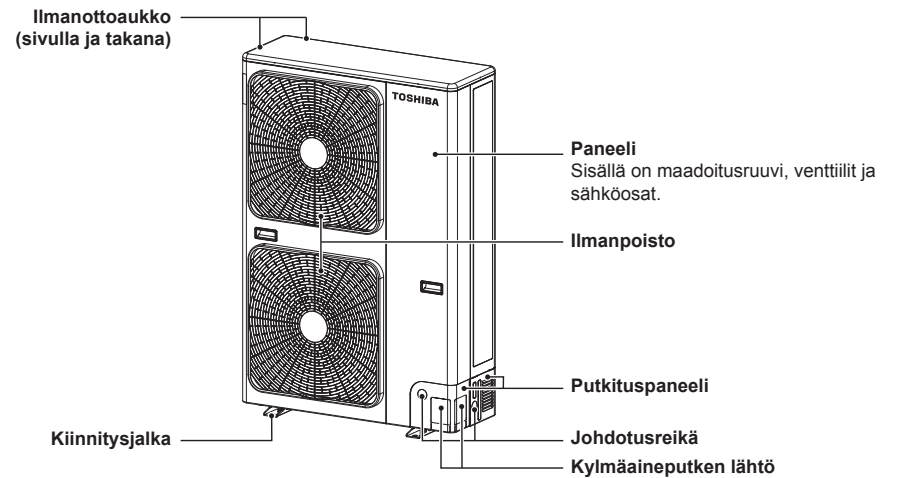

3 Langallinen kaukosäädin

Tällä kauko-ohjaimella voidaan ohjata jopa 8 sisäyksikön toimintaa.

■ Näyttöalue

Alla olevassa näyttökuvassa esitellään kaikki kuvakkeet. Kun laite on toiminnassa, näkyvissä ovat vain sillä hetkellä olennaiset kuvakkeet.

- Kun vikavirtasuojakytkin kytketään ensimmäisen kerran päälle, **SETTING** vilkkuu kauko-ohjaimen näyttöosassa.
- Kun kuvake vilkkuu, laitteen mallia vahvistetaan automaattisesti. Voit käyttää kauko-ohjainta, kun **SETTING** kuvake on hävinnyt.

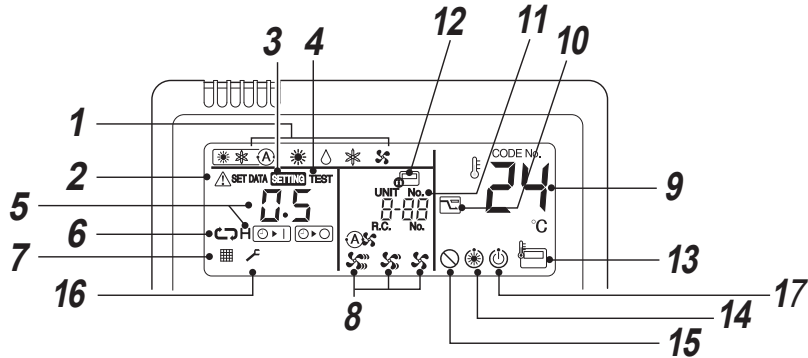
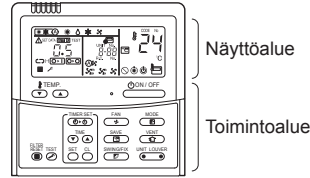

- Käyttötila**
Näyttää valitun toimintatilan.
- Virhe-näyttö**
Näky, kun suojalaite on käynnissä tai toiminnassa ilmenee virhe.
- SETTING-näyttö**
Näky ajastimen tai muiden asetusten määrittämisen aikana.
- TEST-näyttö**
Näky koekäytön aikana.
- Ajastinnäyttö**
Näyttää valitun ajastusajan.
Kun toiminnassa ilmenee virhe, näkyviin tulee virhekoodi.
- Ajastintilan näyttö**
Näyttää valitun ajastintilan.
- Suodatinnäyttö**
Muistuttaa ilmansuodattimen puhdistuksesta.
- Tuulettimen nopeuden näyttö**
Näyttää valitun puhaltimen nopeuden.
(Automaattinen)
(Korkea)
(Keskitaso)
(Matala)
- Valitun lämpötilan näyttö**
Näyttää valitun lämpötilan.
- Virransäästötilan näyttö**
Säästää energiaa rajoittamalla kompressorin nopeutta (kapasiteettia).

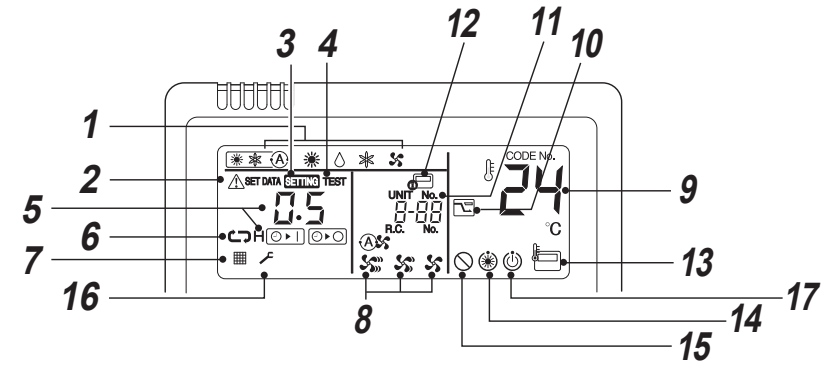

- UNIT No.-näyttö**
Näyttää valitun sisäyksikön numeron.
Myöskin näytetään sen sisä- tai ulkoyksikön numero, jossa on havaittu virhe.
- Keskusohjauksen näyttö**
Näky, kun ilmastointilaitetta käytetään keskusohjauksella keskusohjauksen kaukoohjaimella.

Jos kauko-ohjain on poistettu käytöstä keskusohjausjärjestelmässä, vilkkuu.
Painikkeiden komentoja ei vastaanoteta.









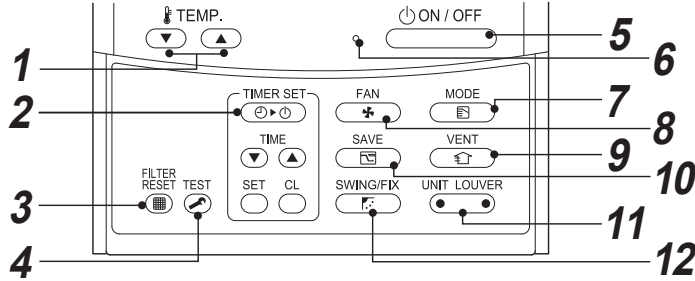

Vaikka painaisit painikkeita ON / OFF, MODE tai TEMP., niiden komentoja ei vastaanoteta.
(Kauko-ohjaimessa määritetyt asetukset vaihtelevat keskusohjauksen tilan mukaan. Keskusohjauksen kauko-ohjaimesta on lisätietoja Käyttöohjeessa.)
- Kauko-ohjaimen anturin näyttö**
Näky, kun kauko-ohjaimen anturia käytetään.
- Esilämmitys-näyttö**
Näky, kun lämmitystilaa tai sulatustoiminto käynnistetään.
Kun tämä kuvake näkyy, sisäyksikön tuuletin pysähtyy.
- Ei toimintaa -näyttö**
Näky, jos pyydetty toiminto ei ole käytettävissä kyseisessä mallissa.
- Huollon merkkivalo**
- Käyttövalmis -merkkivalo**
Tämä merkkivalo näkyy joissakin malleissa.





■ Toimintoalue

Valitse haluttu toiminto painamalla kyseistä painiketta.

Ohjauksjärjestelmä tallentaa komennot muistiin. Alkualetusten jälkeen ei tarvitse tehdä lisäasetuksia, ellei asetuksia haluta muuttaa. Ilmastointilaitte käynnistetään ja suljetaan painamalla -painiketta.



- 1** -painike (Lämpötilan asetukset - painike)
Asetuksen määrittäminen.
Valitse haluttu arvo painamalla  tai .
- 2** -painike (Ajastimen asetukset - painike)
Määrittä ajastimen asetukset.
- 3** -painike (Suodattimen nollauspainike)
Poistaa -kuvakkeen suodattimen puhdistuksen jälkeen.
- 4** -painike (TEST-painike)
Käytä vain huoltoon.
(Älä käytä tätä painiketta normaalikäytössä.)
- 5** -painike
Kun painiketta painetaan, laite käynnistyy ja sammuu taas, kun painiketta painetaan uudelleen.
Kun laite suljetaan, toimintavalo sammuu ja kaikki näytöt poistuvat näkyvistä.
- 6** **Toimintavalo**
Vihreä valo palaa, kun laite on päällä.
Huolimatta siitä että se vilkkuu käytettäessä suojalaitetta tai ongelman syntyessä.
- 7** -painike (Toimintatilapainike)
Valitsee halutun toimintatilan.
- 8** -painike (Tuulettimen nopeuspainike)
Valitsee tuulettimen nopeuden.

- 9** -painike (Ilmanvaihtopainike)
Käytä, kun tehostetun ilmanvaihdon sarja on kytketty (ostettava erikseen).
Jos kauko-ohjaimessa näkyy tätä painiketta painettaessa , ilmanvaihtosarjaa ei ole kytketty.
- 10** -painike (Virransäästötoiminto)
Käynnistä virransäästötila.
- 11** -painike (Yksikön / kaihdinsäleän valintapainike)
Valitsee yksikön numeron (vasen) ja kaihdinsäleiden numeron (oikea).
UNIT:
Valitsee yhden sisäyksikön tuulen suunnan säädön aikana, kun useita sisäyksiköitä hallitaan yhdellä kauko-ohjaimella.
LOUVER:
Ei toimintoa.
- 12** -painike (Ilmanohjaimen / kaihdinsäleän suuntauspainike)
Ei toimintoa.

VALINTA:

Kauko-ohjaimen anturi

Tavallisesti sisäyksikön lämpötila-anturi mittaa lämpötilan. Myös kauko-ohjaimen ympärillä oleva lämpötila voidaan mitata.

Kysy lisätietoja ilmastointilaitteesi jälleenmyyjältä.

4 Laitteen käyttäminen oikein

Noudata alla esitettyjä kohtia, kun ilmastointilaitetta käytetään ensimmäisen kerran tai kun asetus muutetaan. Asetukset tallennetaan muistiin ja näytetään joka kerta, kun laite käynnistetään -painikkeella.

■ Valmistelut

• Kun virrankatkaisin kytketään päälle, kauko-ohjaimessa näytetään jakoviivoja.

* **Kun virrankatkaisin on kytketty päälle, kauko-ohjain ei vastaanota komentoja noin 1 minuuttia. Tämä ei kuitenkaan ole toimintahäiriö.**

VAATIMUKSET

Kun pitkään aikaan käyttämättä ollut ilmastointilaitte käynnistetään, kytke virrankatkaisin päälle vähintään 12 tuntia ennen laitteen käynnistämistä.

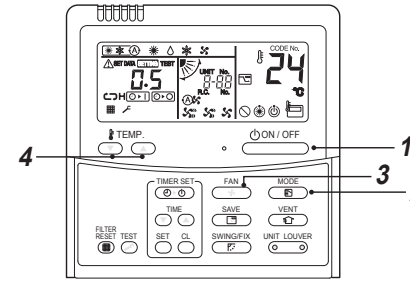

Käynnistäminen



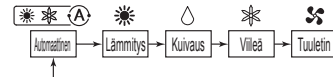

1 Paina -painiketta.
Toimintavalo syttyy ja laite käynnistyy.

2 Valitse toimintatila -painikkeella.
Näyttö muuttuu painikkeen painalluksella seuraavassa järjestyksessä



3 Valitse puhaltimen nopeus painikkeella . Näyttö muuttuu painikkeen painalluksella seuraavassa järjestyksessä



- Kun puhaltimen nopeusvalitsin on asennossa  "Auto", nopeutta säädetään huoneen lämpötilan ja asetetun lämpötilan perusteella.
 - Jos lämmityskäytössä huoneen lämpötila ei nouse riittävästi nopeudella  "Low", valitse käyttö nopeudella  "Med." tai  "High".
 - Lämpötilan anturi mittaa sisäyksikön kiertoilman lämpötilan, joka poikkeaa asennusolosuhteista riippuen huoneen todellisesta lämpötilasta.
- Säätölämpötila on huoneen tavoitelämpötila. ( Auto-tilaa ei voi valita Puhallin-tilassa.)

4 Valitse haluamasi säätölämpötila painamalla painiketta  "TEMP." tai  "TEMP.".

Pysäytä

Paina -painiketta.

Toimintavalo sammuu ja laitteen toiminta pysähtyy.

HUOM

Automaattinen siirtyminen

- Kun laite on automaattitilassa, laite valitsee toimintatilan (viilennyksen, lämmityksen tai pelkän tuulettimen) käyttäjän valitseman säätölämpötilan perusteella.
- Jos automaattitila tuntuu epämuksavalta, voit valita haluamasi tilan manuaalisesti.

Lämmitys

- Jos lämmitystä tarvitaan, laite aloittaa noin 3–5 minuutin kuluttua siitä, kun tila on valittu.
- Kun lämmitystoiminto lopetetaan, fan saattaa olla käynnissä vielä noin 30 sekuntia.
- Kun huonelämpötila saavuttaa säätölämpötilan, ulkoyksikkö sammuu ja sisäyksikkö jatkaa erittäin hitaalla puhaltimen nopeudella.
- Sulatustoiminnon aikana tuuletin pysähtyy. Tällöin siitä ei poistu kylmää ilmaa. (°) Esilämmityskuvake tulee näkyviin.)

Kun toimintaa yritetään aloittaa uudelleen pysäyttämisen jälkeen

- Kun laitetta yritetään käynnistää heti sen sammuttamisen jälkeen, se ei voi käynnistyä noin 3 minuuttiin. Tämän toiminnon tarkoituksena on kompressorin suojeleminen.

■ 8°C:n toiminto (Esilämmitys)

Ilmastointilaitteella voidaan lämmitystilassa säätää lämpötila 8°C:seen.

Asetukset on määritettävä 8°C:n toiminnossa langallisella kauko-ohjaimella. Pyydä asentajalta tai jälleenmyyjältä sisäyksikön asennusohjeen mukaisia asetuksia.

Käynnistäminen

- Kun olet lämmitystilassa, aseta näytössä näkyvä lämpötila 18°C:seen painamalla TEMP. (▼) -painiketta.
- Aseta näytössä näkyvä lämpötila 8°C:seen painamalla TEMP. (▼) -painiketta vähintään neljän sekunnin ajan.

Pysäytä

- Aseta näytössä näkyvä lämpötila 18°C:seen painamalla TEMP. (▲) -painiketta.
 - Ilmastointilaitte palaa tavalliseen HEAT-tilaan. Valitse haluttu lämpötila ja toimintatila.

HUOM

- Poistoilman lämpötila on matalampi kuin tavallisen lämmitystoiminnon aikana.
 - Huonetta ei välttämättä pystytä lämmittämään tasaisesti riippuen siitä, minne kauko-ohjain on asennettu.
 - Huoneen lämpötila ei välttämättä saavuta 8°C:ta huonekoosta ja asennusolosuhteista riippuen.
 - Puhaltimen nopeussäätö on mahdollista 8°C lämmityskäytön aikana.
- 8°C:n lämmitystoiminto perutaan seuraavissa tapauksissa.
- Kun käyttö pysäytetään (ON/OFF) -painikkeella
 - Kun toinen toimintatila valitaan (MODE) -painikkeella
 - Kun lämpötila-asetus tai toimintatila vaihdetaan tai kun toiminto käynnistetään / pysäytetään langattomalla kauko-ohjaimella tai keskusohjauksen kauko-ohjaimella.
 - Kun tätä toimintotilaa käytetään, noudata asianmukaisia käyttötunteja ja pyydä korjaajia huoltamaan ilmastointilaitte säännöllisin väliajoin.

5 Ajastintoiminto

Kolme ajastintilaa on käytettävissä: (Asetuksen enimmäisaika on 168 tuntia.)

- Ajastimella sammuttaminen : Laite sammuu määrätynä aikana.
- Ajastimella sammuttamisen toisto : Laite sammuu päivittäin määrätynä aikana.
- Ajastimella käynnistys : Laite käynnistyy määrätynä aikana.

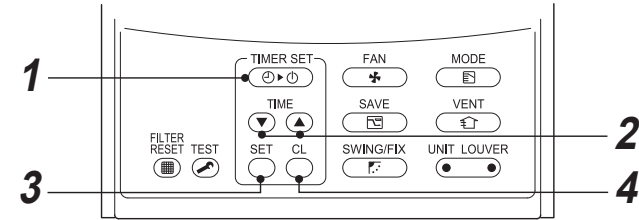

Käynnistäminen

1 Paina (TIMER SET) -painiketta.

Ajastintila muuttuu jokaisella painikkeen painalluksella.

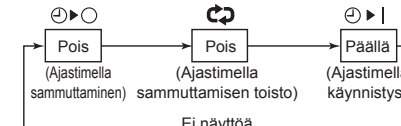

- SETTING ja ajastinnäyttö vilkkuvat.

2 Valitse "asetusaika" painamalla (TIME) -painiketta.

- Asetusaika nousee jokaisella (▲) -painikkeen painalluksella 0,5 tuntia (30 minuuttia). Kun asetat ajastimeen ajan, joka on yli 24 tunnin päässä, ajastimen aikaa voidaan lisätä 1 tunnin askelmin. Suurin mahdollinen asetettava aika on 168 tuntia (7 päivää). Aika näkyy kauko-ohjaimen näytössä tunteina (0,5–23,5 tuntia) (*) tai päivinä ja tunteina (yli 24 tuntia) (**) alla olevan kuvan mukaisesti.
- Asetusaika vähenee jokaisella (▼) -painikkeen painalluksella 0,5 tuntia (30 minuuttia) (0,5–23,5 tuntia) tai 1 tunnin (24–168 tuntia).

Esimerkki kauko-ohjaimen näytöstä

- 23,5 tuntia (*)



- 34 tuntia (**)



Päivien määrä Tunnit

1d tarkoittaa 1 päivää (24 tuntia).

10h tarkoittaa 10 tuntia. (Yhteensä 34 tuntia)

3 Paina (SET) -painiketta.

SETTING näyttö häviää, aikanäyttö näkyy ja näyttö (▶) tai (◀) vilkkuu. (Kun ajastimella käynnistys aktivoidaan, aika ja ajastimella käynnistys näkyvät ja muut (▶) näytöt häviävät.)

4 Ajastintoiminnon peruminen

Paina (ON/OFF) -painiketta.
Ajastinnäyttö häviää.

HUOM

- Toiminto loppuu sen jälkeen, kun ajastin on saavuttanut ennalta määritetyn ajan. Voit ottaa toiminnon uudelleen käyttöön painamalla (ON/OFF) -painiketta (Ajastimella sammuttamisen toisto).
- Toiminto loppuu, kun ajastimeen määritetty aika on saavutettu. Jos painat (SWING/FIX) -painiketta, kun ilmastointilaitteen ajastimella sammuttamistoiminto on käynnissä, ajastintoiminnon merkkivalo häviää ja tulee uudelleen näkyviin noin 5 sekunnin kuluttua. Tämä on kauko-ohjaimen normaalia toimintaa.

6 Virransäästötila

Virransäästötila säästää energiaa rajoittamalla huippuvirran määrää. Tämä vaikuttaa laitteen lämmitys- tai viilennyskykyyn.

Paina -painiketta, kun laite on käynnissä.

- Ilmastointilaitte siirtyy virransäästötilaan.
-  tulee näyttöön.

Virransäästötila on käytössä, kunnes se perutaan.

Voit peruuttaa virransäästötilan painamalla uudestaan -painiketta.
 häviää näytöstä.

■ Virransäästöasetusten määrittäminen

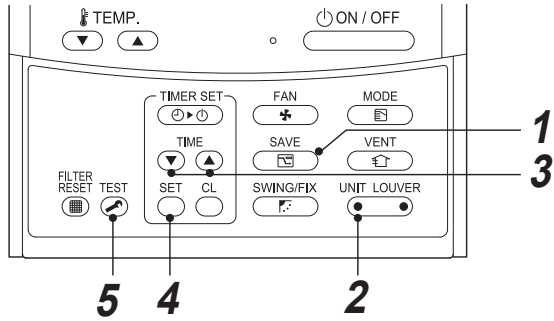

1 Paina -painiketta vähintään neljä sekuntia, kun ilmastointilaitte ei ole käynnissä.  viikkuu.

2 Valitse -painikkeella (painikkeen vasen puoli) sisäyksikkö, jonka asetukset haluat määrittää.
• Joka kerta, kun painiketta painetaan, UNIT No. muuttuu seuraavalla tavalla:



Valitun yksikön tuuletin käynnistyy.

3 Säädä virrankäyttötason asetusta painamalla TIME -painikkeita.
• Jokainen painikkeen painallus muuttaa tehotasoa 1%:lla välillä 100%–50%.
• Tehdasasetus on 75%.

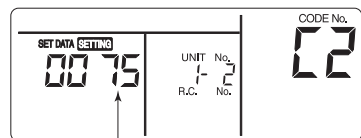

Virransäästötilan tehotasoa
asetus

4 Paina -painiketta.

5 Viimeistele asetus painamalla -painiketta.

HUOM

- Virransäästötilaa tulisi käyttää, kun käytetään samanaikaisesti muita sähkölaitteita. Näin estetään vikavirtasuojajytkimen laukeaminen. Voit tietenkin käyttää virransäästötilaa myös energian säästämiseksi.
- Virransäästötila kuluttaa vähemmän energiaa, mutta huone ei välttämättä lämpene / viilenny yhtä paljon kuin normaalitilassa. (Huippuvirran määrä rajoitetaan noin 75%:iin normaalitilan virrasta. Tämä on tehdasasetus.)
- Virransäästöasetuksista on lisätietoja Virransäästötila-luvun "Virransäästöasetusten määrittäminen"-kohdassa.
- Vaikka laite käynnistyy / sammuu, toimintatila muuttuu tai virranpalautus suoritetaan virransäästötilan aikana, laite pysyy virransäästötilassa, kun seuraava toiminto käynnistetään.



7 Huolto

! VAROITUS

Ilmansuodattimien ja muiden ilmansuodattimen osien puhdistaminen edellyttää työskentelyä korkeissa paikoissa, mikä on vaarallista. Pyydä ammattiasentajaa tai ammattikorjaajaa tekemään nämä työt. Älä yritä tehdä niitä itse.

▼ Ilmansuodattimien puhdistaminen

Tukkeutuneet ilmansuodattimet heikentävät laitteen viilennys- ja lämmityskykyä.

- 1) Puhdista ilmansuodattimet, jos kauko-ohjaimen näyttöön tulee .
- 2) Kun ilmansuodattimien puhdistus on suoritettu, paina -painiketta.  häviää näytöstä.

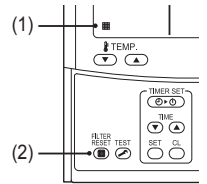

◆ Jos laitetta ei käytetä pitkään aikaan

1. Kuivata sisäpuoli käyttämällä puhallinta muutaman tunnin ajan.
2. Pysäytä laite painamalla kaukosäätimen painiketta  ja kytke virrankatkaisin pois päältä.
3. Puhdista ilmansuodattimet ja asenna ne takaisin paikalleen.

◆ Ennen jäähdytysesonkia

Puhdista tyhjennysastia

- Ota yhteyttä liikkeeseen, josta laite hankittiin.
(Tyhjennys ei toimi jos tyhjennysallas tai poistoaukko on tukossa. Joissakin tapauksissa tyhjennysjärjestelmä voi ylivuotaa ja kastella seinän tai lattiaa. Puhdista tyhjennysallas ennen jäähdytyskäytön kautta.)

◆ Tarkasta säännöllisesti!

- Jos laitetta käytetään pitkään, osat voivat kulua ja aiheuttaa toimintahäiriön, taikka lämpötilasta, kosteudesta tai pölyn kertymisestä riippuen huonosti toimivaa kuivatusveden tyhjennystä.
- Tavanomaisen huollon lisäksi on suositeltavaa antaa ilmastointilaitte ostoliikkeen tarkastettavaksi ja huollettavaksi.

HUOM

Ilmastointilaitteen sisä- ja ulkoyksiköt tulee puhdistaa ja huoltaa säännöllisesti. Tämä pienentää laitteen ympäristöhaittoja ja varmistaa, että ilmastointilaitteet toimii oikein.
Jos ilmastointilaitetta käytetään jatkuvasti, se tulisi myös huoltaa säännöllisin väliajoin (kerran vuodessa). Tarkista myös säännöllisesti, ettei ulkoyksikössä ole ruostetta tai naarmuja. Korjaa naarmut ja käsittele yksikkö tarvittaessa ruosteenestoaineella.
Yleisohje: jos sisäyksikköä käytetään päivittäin vähintään 8 tuntia, puhdistaa sisä- ja ulkoyksikkö vähintään 3 kuukauden välein. Puhdistus / huolto tulisi jättää ammattilaisen tehtäväksi.
Laitteen huolto voi pidentää sen käyttöikää, vaikkakin siitä aiheutuu omistajalle kustannuksia.
Jos sisä- ja ulkoyksiköitä ei puhdisteta säännöllisesti, se voi heikentää laitteen suorituskykyä tai aiheuttaa laitteen jäätyämisen, vesivuotoja ja jopa kompressorin toimintahäiriöitä.

▼ Huoltotoimenpideluettelo

Osa	Yksikkö	Tarkistus (visuaalinen / auditiivinen)	Huolto
Lämmönvaihdin	Sisä / ulko	Kerääntynyt pöly / lika, naarmut	Pese lämmönsiirrin, jos se on tukkeutunut.
Tuulettimen moottori	Sisä / ulko	Ääni	Suorita asianmukaiset huoltotoimenpiteet, jos ääni poikkeaa normaalista.
Suodatin	Sisä	Pöly / lika, murtuma	<ul style="list-style-type: none">Pese likaantunut suodatin vedellä.Vaihda rikkoutunut suodatin uuteen.
Tuuletin	Sisä	<ul style="list-style-type: none">Tärinä, tasapainoPöly / lika, ulkonäkö	<ul style="list-style-type: none">Vaihda tuuletin uuteen, jos se tärisee tai on epätasapainossa.Harjaa tai pese likaantunut tuuletin.
Ilmanotto / poistosäleiköt	Sisä / ulko	Pöly / lika, naarmut	Korjaa tai vaihda voittuneet säleiköt.
Tyhjennysastia	Sisä	Kerääntynyt pöly / lika, epäpuhtaudet	Puhdistaa tyhjennysastian ja tarkista, että neste valuu tasaisesti alas astiaan.
Koristepaneeli, kaihdinsäleät	Sisä	Pöly / lika, naarmut	Pese epäpuhtaudet ja käsittele naarmut suojaaineella.
Ulkopuoli	Ulko	<ul style="list-style-type: none">Ruostetta, eriste kuoriutunutPinnoite kuoriutunut / irronnut	Käsittele pinnoitteen korjausaineella.

8 Vianmääritys

Tarkasta alla mainitut seikat ennen kuin otetaan yhteys huoltoon.

	Oire	Aiheuttaja	
Se ei ole virhe.	Ulkoyksikkö	<ul style="list-style-type: none">Valkoista huuruista kylmää ilmaa tai vettä tulee ulos laitteesta.Joskus kuuluu ääntä ilmanvuodosta.Kun virta kytketään päälle, kuuluu ääntä.	<ul style="list-style-type: none">Sisäyksikön tuuletin on sammuneena huurteenpoiston aikana.Solenoidiventtiili toimii huurteenpoiston käynnistyksen ja pysäyttämisen yhteydessä.Ulkoyksikkö valmistautuu käyttöön.
	Sisäyksikkö	<ul style="list-style-type: none">Joskus kuuluu huiskivaa ääntä.Kuuluu pientä naputtavaa ääntä.Pois tuleva ilma haisee epätavallisesti.	<ul style="list-style-type: none">Kun toiminta on aloitettu, toiminnan aikana tai heti toiminnan lopettamisen jälkeen saattaa kuulua veden virtausta muistuttava ääni tai toimintaääni saattaa kuulua kovempina muutaman minuutin ajan toiminnan käynnistämisen jälkeen. Ääni syntyy kylmäaineen pumppauksesta tai kuivaimen tyhjentymisestä.Tämä ääni syntyy lämmönvaihtimen tai muiden osien vähäisestä laajentumisesta ja supistumisesta lämpötilan muutoksen seurauksena.Eri hajut seinistä, matoista, vaatteista, tupakansavusta, kosmetiikasta ja muista esineistä tarttuvat ilmastointilaitteeseen.
		<ul style="list-style-type: none">Laite ei ole päällä.	<ul style="list-style-type: none">Onko tapahtunut sähkökatko? Onko varoke lauennut? Onko suojalaite kytketty päälle? (Toimintavalo ja kauko-ohjaimen  vilkkuvat.)
Tarkasta uudelleen.	Huone ei lämpene eikä jäähy.	<ul style="list-style-type: none">Onko ulkoyksikön ilmanotto tai ilmanpoisto tukossa?Onko ovi tai ikkuna auki?Onko ilmansuodatin pölyinen?Onko ilmamäärä säädetty asentoon "Low" (Matala)? tai onko käyttötilaksi säädetty "Fan" (Puhallin)?Onko säätölämpötila sopiva?	

Jos yllä mainittujen tarkastamisen jälkeenkin jää jotain epätavallista, pysäytä laitteen käyttö, kytke virrankatkaisin pois päältä ja ilmoita tuotteen ostoliikkeeseen laitteen tuotenumero ja havaitut oireet. Älä yritä korjata laitetta itse, koska se on vaarallista. Jos kauko-ohjaimen nestekidenäytössä näkyy huoltoilmaisain (esim. , tai), kerro liikkeeseen myös ilmaisusta.

Jos jotain seuraavassa mainituista tapahtuu, lopeta laitteen käyttö välittömästi, kytke virrankatkaisin pois päältä ja ota yhteyttä laitteen ostopaikkaan.

- Katkaisin ei toimi kunnolla.
- Varoke laukeaa usein.
- Laitteen sisään joutuu vahingossa vierasesine tai vettä.
- Laitetta ei voida käyttää edes sen jälkeen kun suojalaitteen päällekytkemisen aiheuttanut syy on poistettu.
- Jos huomataan muita epätavallisia tiloja.

■ Varmistus ja tarkistus

Ongelman ilmetessä, lue tarkistuskoodi ja sisäportin numero, jotka näkyvät kaukosäätimen näytöllä. Tarkistuskoodi näkyy vain operaation aikana. Jos näyttö tyhjenee, jatka ilmastointilaitteen käyttöä seuraavan "tarkistuskoodin varmistus loki" varmistuksen avulla.

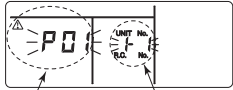

Tarkistuskoodi Sisätilan YKSIKKÖ Nro, jossa ongelma ilmenee

■ Tarkistuskoodin loki varmistus

Ongelman ilmettyä ilmastointilaitteessa, tarkistuskoodin loki voidaan varmistaa seuraavalla tavalla. (Tarkistuskoodin lokeja tallentuu 4 kpl muistitoimintoon) Loki voidaan varmistaa operaatiotilassa tai pysähdystilassa.

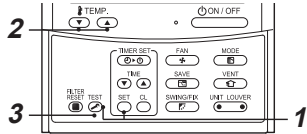

1 Kun painikkeita **SET** ja **TEST** painetaan yhtä aikaa vähintään 4 sekuntia, näyttöön tulee seuraava teksti.

Jos näytöllä näkyy **✓**-merkki, tila on tarkistuskoodi lokin tilassa.

- [01]: Tarkistuskoodi lokin järjestys näkyy Koodi nro. kohdassa.
- [Tarkistuskoodi] näkyy kohdassa TARKISTA.
- Sisäportin osoite, jossa ongelma ilmenee näkyy kohdassa Portin nro.

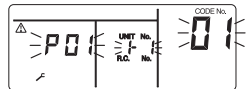

2 Jokainen **TEMP** -napin painallus, jolla lämpötilaa säädetään, tarkistuskoodin loki tallennetaan muistitoimintoon.

Numerot Koodi Nro. osoittavat Koodi nro:t [01] (viimeisin) → [04] (vanhin).

VAATIMUKSET

Älä paina **CL** -nappia, koska kaikki tarkistuskoodin lokin sisäportin asetukset poistetaan.

3 Palaa asetuksen vahvistamisen jälkeen normaalinäyttöön painamalla **TEST** -painiketta.

9 Toiminnot ja suoritus

▼ Tarkasta ennen käyttöä

- Tarkasta onko maadoitusjohdin katkennut tai irronnut.
- Tarkista, että ilmansuodatin on asennettu.
- Kytke virrankatkaisin päälle 12 tuntia ennen käytön aloittamista tai aikaisemmin.

▼ 3 minuutin suojatoiminto

3 minuutin suojatoiminto estää ilmastointilaitteen käynnistymisen ensimmäisen 3 minuutin aikana sen jälkeen, kun ilmastointilaitte on käynnistetty pääkatkaisimella / vikavirtasuojajakytimellä.

▼ Virtakatkko

Toiminnan aikana tapahtunut virtakatkko pysäyttää laitteen toiminnan kokonaan.

- Käynnistä laite uudelleen painamalla kaukoohjaimen ON / OFF -painiketta.
- Laitteeseen voi tulla toimintahäiriöitä salamoista tai lähellä käytettävästä langattomasta autopuhelimesta. Sammuta pääkatkaisin tai vikavirtasuojajakytkin ja kytke ne uudelleen päälle. Käynnistä laite uudelleen painamalla kaukoohjaimen ON / OFF -painiketta.

▼ Huurteenpoisto

Jos ulkoyksikköön on tullut lämmitystoiminnon aikana huurretta, sulatus alkaa automaattisesti (noin 2–10 minuutiksi), jotta laitteen lämmityskyky säilyisi.

- Sekä sisä- että ulkoyksikön tuulettimet pysähtyvät sulatusstoiminnon ajaksi.
- Huurteenpoiston aikana sulatettu vesi valuu ulkoyksikön pohjalevystä.

▼ Lämmityskapasiteetti

Lämmityksellä laite ottaa lämpöä ulkoa ja tuo sitä sisälle huoneeseen. Tällaista lämmitysjärjestelmää kutsutaan lämpöpumppujärjestelmäksi. Kun ulkolämpötila on liian matala, ilmastointilaitteen lisäksi tulisi käyttää toistakin lämmityslaitetta.

▼ Ilmastointilaitteen käyttöolosuhteet

Ilmastointilaitetta tulee käyttää seuraavissa lämpötilaolosuhteissa, jotta se toimisi oikein:

Jäähdytys	Ulkolämpötila	: -15°C – 46°C (kuivalämpötila)
	Huoneen lämpötila	: 21°C – 32°C (kuivalämpötila), 15°C – 24°C (märkälämpötila)
Lämmitys	[HUOMIO] Huoneen suhteellinen kosteus – alle 80%. Jos ilmastointilaitetta käytetään tätä kosteammassa tilassa, sen päälle voi syntyä kondenssivettä.	
	Ulkolämpötila	: -15°C – 15°C (märkälämpötila)
	Huoneen lämpötila	: 15°C – 28°C (kuivalämpötila)

Jos ilmastointilaitetta käytetään muissa kuin edellä mainituissa olosuhteissa, sen suojatoiminnot voivat kytkeytyä päälle.

▼ Suojalaite

- Keskeytä käyttö jos ilmastointilaitte ylikuormittuu.
- Kun suojalaite kytkeytyy päälle, laite sammuu, ja toimintavalvo sekä kauko-ohjaimen vilkkuvat.

▼ Jos suojalaite kytkeytyy päälle

- Kytke virrankatkaisin pois päältä ja suorita tarkastus. Käytön jatkaminen voi aiheuttaa toimintahäiriön.
- Tarkista, että ilmansuodatin on asennettu. Muutoin lämmönvaihdin voi tukkeutua pölystä ja tapahtua vesivuoto.

▼ Jäähdytettäessä

- Ulkoyksikön ilmanotto tai ilmanpoisto on tukossa.
- Voimakas tuuli puhalttaa jatkuvasti ulkoyksikön ilmanpoistoon.

▼ Lämmityksen aikana

- Suuri pölymäärä on tukkinut ilmansuodattimen.
- Sisäyksikön ilmanotto tai ilmanpoisto on tukossa.

▼ Älä kytke virrankatkaisinta pois päältä

- Jätä virrankatkaisin päälle ilmastoinnin käyttökaudella ja käytä kauko-ohjaimen ON / OFF-näppäintä.

▼ Lumisade ja ulkoyksikön jäätyminen

- Alueilla, joilla sataa lunta, ulkoyksikön ilmanotto- ja ilmantuloaukko ovat usein lumen peittämiä tai jäässä. Jos ulkoyksikön annetaan olla lumen peittämä tai jäässä, laite saattaa mennä rikki tai sen toimintakyky olla heikko.
- Tarkkaile kylmillä alueilla, että tyhjennysletku tyhjentää veden kokonaan niin, ettei sitä jää sisälle, jotta saadaan estettyä jäätyminen. Jos vesi jäätyy tyhjennysletkuun tai ulkoyksikön sisään, se saattaa aiheuttaa koneen rikkoutumisen tai heikon toimintakyvyn.

10 Asennus

Älä asenna ilmastointilaitetta seuraaviin paikkoihin

- Älä asenna ilmastointilaitetta 1 m:n päähän televisiosta, stereoista tai radiosta. Jos laite asennetaan tällaiseen paikkaan, ilmastointilaitteen ääni häiritsee laitteiden toimintaa.
- Älä asenna ilmastointilaitetta korkeataajuisen laitteen lähelle (ompelukone tai ammattikäytössä oleva hieromalaite, jne.). Tällöin ilmastointilaitteeseen voi tulla toimintahäiriöitä.
- Älä asenna ilmastointilaitetta paikkoihin, joissa on rauta- tai muuta metallipölyä. Jos rauta- tai muuta metallipölyä takertuu tai kertyy ilmastointilaitteen sisäosiin, se voi syttyä itsestään ja aiheuttaa tulipalon.
- Älä asenna ilmastointilaitetta kosteaan tai öljyiseen paikkaan, jossa syntyy höyryä, nokea tai syövyttävää kaasua.
- Älä asenna ilmastointilaitetta suolapitoiseen paikkaan, kuten rannikkoalueelle.
- Älä asenna ilmastointilaitetta paikkaan, jossa käytetään suuria määriä koneöljyä.
- Älä asenna ilmastointilaitetta paikkaan, jossa se altistuu kovalle tuulelle (esimerkiksi rannikkoalueilla).
- Älä asenna ilmastointilaitetta paikkaan, jossa syntyy rikkidioksidikaasua (esimerkiksi kylpylässä).
- Älä asenna ilmastointilaitetta alukseen tai mobiilinsturiin.
- Älä asenna ilmastointilaitetta paikkaan, jossa ilma on hapanta tai emäksistä (alueelle, jossa on kuumat keväät, lähelle kemikaalitehdasta tai paikkaan, jossa on poltosta aiheutuvia päästöjä). Alumiiniset jäähdytysrivat ja lämmönsiirtimen kupariputki saattavat ruostua.
- Älä asenna ilmastointilaitetta ilmanpoistoa häiritsevän esteen (ilmanpoistoaukon, valaistuslaitteen, jne.) lähelle. (Pyörteinen ilmavirta voi heikentää laitteen suorituskykyä tai tehdä sen toimintakyvyttömäksi.)
- Älä käytä ilmastointilaitetta erikoistarkoituksiin, kuten ruuan, hienomekaanisten koneiden tai taide-esineiden säilyttämiseen, tai paikoissa, joissa pidetään jalostuseläimiä tai kasvatetaan kasveja. (Tämä voi heikentää säilytettävien materiaalien laatua.)
- Älä asenna ilmastointilaitetta sellaisen esineen päälle, joka ei saa kastua. (Jos suhteellinen kosteus on yli 80% tai tyhjennysputken aukko on tukkeutunut, sisäyksiköstä voi pudota kondenssivettä.)
- Älä asenna ilmastointilaitetta paikkaan, jossa käytetään orgaanista liuotinta.
- Älä asenna ilmastointilaitetta sellaisen oven tai ikkunan lähelle, jonka läpi voi tulla kosteaa ulkoilmaa. Ilmastointilaitteen päälle voi syntyä kondenssivettä.
- Älä asenna ilmastointilaitetta paikkaan, jossa käytetään usein erikoissuutinta.

Huomioi meteli ja värinä

- Älä asenna ilmastointilaitetta paikkaan, jossa ulkoyksikön äänet tai ilmanpoistoaukosta tuleva kuuma ilma häiritsee naapureita.
- Asenna ilmastointilaitte tukevalle ja vakaalle alustalle. Tämä estää resonanssin, toiminnasta johtuvien äänten ja värinän leviämisen.
- Jos yksi sisäyksiköistä on toiminnassa, muistakin sisäyksiköistä voi kuulua ääniä.

11 Tekniset tiedot

Malli	Äänenpaineen taso (dBA)		Paino (kg)
	Jäähdytys	Lämmitys	
RAV-GM901BTP-E	*	*	41

* Alle 70 dBA

Tuotteen tiedot ekosuunnitteluvaatimuksista. (Regulation (EU) 2016/2281)
<http://ecodesign.toshiba-airconditioning.eu/en>

Vaatimustenmukaisuusvakuutus

Valmistaja: **TOSHIBA CARRIER (THAILAND) CO., LTD.**
144 / 9 Moo 5, Bangkadi Industrial Park, Tivanon Road, Tambol Bangkadi,
Amphur Muang, Pathumthani 12000, Thailand

TCF-omistaja: TOSHIBA CARRIER EUROPE S.A.S
Route de Thil 01120 Montluel FRANCE

Ilmoittaa, että alla kuvattu laitteisto:

Yleinen nimi: Ilmastointilaitte

Malli / tyyppi: RAV-GM901BTP-E

Kaupallinen nimi: Digitaalisella invertterillä varustettu Digital Inverter / Super Digital Inverter -sarjan ilmastointilaitte

Noudattaa Konedirektiivin (Directive 2006/42/EC) ja sitä vastaavia kansallisen lainsäädännön määräyksiä

”Osittain valmiin koneen liittämisvakuutus”

Ei saa ottaa käyttöön ennen kuin koko koneisto, jonka osa se on, on todettu vaatimusten mukaiseksi EU:n konedirektiivin mukaisesti ja saanut tätä tarkoittavan sertifikaatin.

HUOM

Tämä vakuutus mitätöityy, jos laitteeseen tehdään teknisiä tai toiminnallisia muutoksia ilman valmistajan lupaa.

Toshiba Carrier (Thailand) Co., Ltd.

144 / 9 Moo 5, Bangkadi Industrial Park, Tivanon Road, Tambol Bangkadi, Amphur Muang, Pathumthani 12000, Thailand

1116950293

R32

TOSHIBA

AIRCONDITIONANLÆG (SPLIT TYPE)

Brugervejledning

Indendørs enhed

Modelnavn:

Skjult kanaltype

RAV-GM901BTP-E

Til kommerciel brug

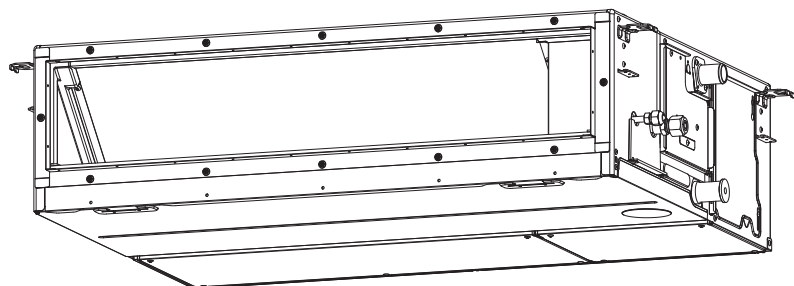

Translated instruction

ANVENDELSE AF R32-KØLEMIDDEL

Dette airconditionanlæg anvender et kølemiddel HFC (R32), der ikke ødelægger ozonlaget.

Iht. EN 60335-1

Dette udstyr kan bruges af børn i alderen 8 år og opefter og af personer med nedsatte fysiske, sensoriske eller mentale evner eller manglende erfaring eller viden, hvis de er under opsyn af eller modtager instruktioner vedrørende brug af udstyret på en sikker måde og forstår de involverede farer. Børn må ikke lege med udstyret. Børn må ikke foretage rengøring og brugervedligeholdelse, medmindre de er under opsyn.

Iht. IEC 60335-1

Dette udstyr er ikke beregnet til brug af personer (herunder børn) med nedsatte fysiske, sensoriske eller mentale evner eller manglende erfaring og viden, medmindre de er under opsyn af eller modtager instruktioner vedrørende brug af udstyret fra en person, som er ansvarlig for deres sikkerhed. Børn skal være under opsyn for at sikre, at de ikke leger med udstyret.

Indhold

1 Forholdsregler angående sikkerhed	3
2 Navn på dele	7
3 Ledningsført fjernbetjening.....	7
4 Korrekt anvendelse	9
5 Timerdrift.....	10
6 Strømsparetilstand.....	11
7 Vedligeholdelse	11
8 Fejlfinding	12
9 Betjening og ydelse	13
10 Installation	14
11 Specifikationer.....	14

Tak fordi du købte dette Toshiba airconditionanlæg.
Gennemlæs venligst omhyggeligt disse instruktioner, som indeholder vigtig information, som er i overensstemmelse med Maskine direktiv (Directive 2006/42/EC), og vær sikker på, at du forstår dem.
Efter læsning af disse instruktioner skal du sørge for at opbevare dem sammen med installationsvejledningen, som fulgte med produktet.



Generel beskrivelse: Airconditionanlæg

Definition af kvalificeret installatør og kvalificeret serviceperson

Airconditionanlægget skal installeres, vedligeholdes, repareres og flyttes af en kvalificeret installatør eller en kvalificeret fagmand. Når et af disse arbejder skal udføres, skal du bede en kvalificeret installatør eller en kvalificeret serviceperson om at udføre det for dig. En kvalificeret installatør eller en kvalificeret fagmand er en agent, som har de kvalifikationer og den viden, der er beskrevet i nedenstående oversigt.





Agent	Kvalifikationer og viden, som agenten skal have
Kvalificeret installatør	<ul style="list-style-type: none"> Den kvalificerede installatør er en person som installerer, vedligeholder, omplacerer eller fjerner airconditionanlæg fra Toshiba Carrier Corporation. Han eller hun er uddannet til at installere, vedligeholde, omplacere og fjerne airconditionanlæg fra Toshiba Carrier Corporation, eller alternativt er han eller hun instrueret i sådanne manøvrer af en person eller personer, som er blevet trænet, og har derved erhvervet sig tilstrækkelig viden relateret til disse manøvrer. Den kvalificerede installatør, som har tilladelse til at udføre elarbejdet ved installation, omplacering eller fjernelse, har kvalifikationerne til dette elarbejde som foreskrevet af lokale love og bestemmelser, og han eller hun er en person som er blevet uddannet i forholdene omkring elarbejdet på airconditionanlæg fra Toshiba Carrier Corporation, eller alternativt er han eller hun blevet instrueret i sådanne forhold af en person eller personer, som er uddannet, og har derved erhvervet sig fuld tilstrækkelig viden relateret til dette arbejde. Den kvalificerede installatør, som har tilladelse til at udføre kølemiddelhåndtering og rørarbejde ved installation, omplacering eller fjernelse, har kvalifikationerne til håndtering af kølemiddel og rørarbejde som foreskrevet af lokale love og bestemmelser, og han eller hun er en person som er blevet uddannet i forhold omkring håndtering af kølemiddel og rørarbejde på airconditionanlæg fra Toshiba Carrier Corporation, eller alternativt er han eller hun blevet instrueret i sådanne forhold af en person eller personer, som er uddannet, og har derved erhvervet sig fuld tilstrækkelig viden relateret til dette arbejde. Den kvalificerede installatør som må udføre arbejde højt over jorden er blevet uddannet i forhold omkring arbejder højt oppe med airconditionanlæg fra Toshiba Carrier Corporation, eller alternativt er han eller hun blevet instrueret i sådanne forhold af en person eller personer, som er uddannet, og har derved erhvervet sig fuld tilstrækkelig viden relateret til dette arbejde.
Kvalificeret serviceperson	<ul style="list-style-type: none"> Den kvalificerede serviceperson er en person som installerer, reparerer, vedligeholder, omplacerer eller fjerner airconditionanlæg fra Toshiba Carrier Corporation. Han eller hun er uddannet til at installere, reparere, vedligeholde, omplacere og fjerne airconditionanlæg fra Toshiba Carrier Corporation, eller alternativt er han eller hun instrueret i sådanne manøvrer af en person eller personer, som er uddannet, og har derved erhvervet sig tilstrækkelig viden relateret til disse manøvrer. Den kvalificerede serviceperson, som har tilladelse til at udføre elarbejdet ved installation, reparation, flytning eller fjernelse, har kvalifikationerne til dette elarbejde som foreskrevet af lokale love og bestemmelser, og han eller hun er en person som er blevet uddannet i forholdene omkring elarbejdet på airconditionanlæg fra Toshiba Carrier Corporation, eller alternativt er han eller hun blevet instrueret i sådanne forhold af en person eller personer, som er uddannet, og har derved erhvervet sig fuld tilstrækkelig viden relateret til dette arbejde. Den kvalificerede serviceperson, som har tilladelse til at udføre kølemiddelhåndtering og rørarbejde ved installation, reparation, flytning eller fjernelse, har kvalifikationerne til håndtering af kølemiddel og rørarbejde som foreskrevet af lokale love og bestemmelser, og han eller hun er en person som er blevet uddannet i forhold omkring håndtering af kølemiddel og rørarbejde på airconditionanlæg fra Toshiba Carrier Corporation, eller alternativt er han eller hun blevet instrueret i sådanne forhold af en person eller personer, som er uddannet, og har derved erhvervet sig fuld tilstrækkelig viden relateret til dette arbejde. Den kvalificerede serviceperson, som må udføre arbejder over jorden, er blevet uddannet i forhold omkring arbejder oppe over jorden med airconditionanlæg fra Toshiba Carrier Corporation, eller alternativt er han eller hun blevet instrueret i sådanne forhold af en person eller personer, som er uddannet, og har derved erhvervet sig fuld tilstrækkelig viden relateret til dette arbejde.

Disse sikkerhedsforanstaltninger beskriver vigtige forhold vedrørende sikkerhed for at forhindre personskade for brugere eller andre personer eller skade på ejendom. Læs venligst denne vejledning, så du har forstået nedenstående indhold (betydninger af indikationer), og sørg for at følge beskrivelsen.





Indikation	Betydning af indikation
 ADVARSEL	Tekst, der angives på denne måde, viser, at manglende overholdelse af anvisningerne i advarslen kan medføre alvorlig tilskadekomst (*1) eller endog dødsfald, hvis produktet ikke håndteres korrekt.
 FORSIGTIG	Tekst, der angives på denne måde, viser, at manglende overholdelse af anvisningerne i meddelelsen kan resultere i lettere tilskadekomst (*2) eller skade på ejendom (*3), hvis produktet ikke håndteres korrekt.

- *1: Alvorlig tilskadekomst angiver tab af syn, forbrændinger, elektrisk stød, knoglebrud, forgiftning og andre personskader, der kræver behandling og indlæggelse eller langvarig behandling ambulantly.
*2: Lettere tilskadekomst angiver personskader, forbrændinger, elektrisk stød og andre skader, der ikke kræver hospitalsindlæggelse eller langvarig behandling ambulantly.
*3: Skade på ejendom angiver materielle skader eller skader på bygninger, husdyr og kæledyr.

BETYDNING AF SYMBOLER, DER VISES PÅ ENHEDEN

	ADVARSEL (Risiko for brand)	Dette mærke gælder kun for R32-kølemiddel. Kølemiddeltypen står skrevet på navnepladen på den udendørs enhed. Hvis kølemiddeltypen er R32, bruger denne enhed et brandfarligt kølemiddel. Hvis der lækker kølemiddel og det kommer i kontakt med ild eller opvarmede dele, vil det skabe skadelig gas, og der er risiko for brand.
	Læs BETJENINGSVEJLEDNINGEN omhyggeligt før drift.	
	Servicepersonale er forpligtet til at læse BETJENINGSVEJLEDNINGEN og INSTALLATIONSVEJLEDNINGEN omhyggeligt før drift.	
	Der findes yderligere information i BETJENINGSVEJLEDNINGEN, INSTALLATIONSVEJLEDNINGEN og lignende.	

■ Advarselsindikeringer på airconditionanlægget

Advarselsindikering	Beskrivelse		
 <table border="1"> <tr> <td>WARNING</td> </tr> <tr> <td>ELECTRICAL SHOCK HAZARD Disconnect all remote electric power supplies before servicing.</td> </tr> </table>	WARNING	ELECTRICAL SHOCK HAZARD Disconnect all remote electric power supplies before servicing.	ADVARSEL FARE FOR ELEKTRISK STØD Tag alle fjerne, elektriske strømforsyninger ud af forbindelse, inden der udføres reparationer.
WARNING			
ELECTRICAL SHOCK HAZARD Disconnect all remote electric power supplies before servicing.			
 <table border="1"> <tr> <td>WARNING</td> </tr> <tr> <td>Moving parts. Do not operate unit with grille removed. Stop the unit before the servicing.</td> </tr> </table>	WARNING	Moving parts. Do not operate unit with grille removed. Stop the unit before the servicing.	ADVARSEL Bevægelige dele. Anvend ikke enheden med grillen fjernet. Stop enheden, inden der udføres reparationer.
WARNING			
Moving parts. Do not operate unit with grille removed. Stop the unit before the servicing.			
 <table border="1"> <tr> <td>CAUTION</td> </tr> <tr> <td>High temperature parts. You might get burned when removing this panel.</td> </tr> </table>	CAUTION	High temperature parts. You might get burned when removing this panel.	FORSIGTIG Dele med høj temperatur. Du kan få forbrændinger, hvis dette panel tages af.
CAUTION			
High temperature parts. You might get burned when removing this panel.			
 <table border="1"> <tr> <td>CAUTION</td> </tr> <tr> <td>Do not touch the aluminum fins of the unit. Doing so may result in injury.</td> </tr> </table>	CAUTION	Do not touch the aluminum fins of the unit. Doing so may result in injury.	FORSIGTIG Rør ikke ved aluminiumsribberne på enheden. Dette kan resultere i tilskadekomst.
CAUTION			
Do not touch the aluminum fins of the unit. Doing so may result in injury.			
 <table border="1"> <tr> <td>CAUTION</td> </tr> <tr> <td>BURST HAZARD Open the service valves before the operation, otherwise there might be the burst.</td> </tr> </table>	CAUTION	BURST HAZARD Open the service valves before the operation, otherwise there might be the burst.	FORSIGTIG EKSPLOSIONSFARE Åbn serviceventilerne inden brugen, da der ellers vil være fare for eksplosion.
CAUTION			
BURST HAZARD Open the service valves before the operation, otherwise there might be the burst.			

1 Forholdsregler angående sikkerhed

Producenten påtager sig ikke noget ansvar for skader som følge af ikke at overholde de i manualen angivne retningsvejledninger.

ADVARSEL

Generelt

- Læs omhyggeligt brugervejledningen igennem inden du starter airconditionanlægget. Der er mange vigtige ting angående den daglige drift, som bør overholdes.
- Bed forhandleren eller en fagmand om at udføre installationen. Kun en kvalificeret installatør (*1) er i stand til at installere et airconditionanlæg. Hvis en ukvalificeret person installerer airconditionanlægget, kan dette resultere i problemer såsom brand, elektrisk stød, tilskadekomst, vandlækage, støj og vibration.
- Brug ikke nogen anden kølervæske end den specifikt angivne som komplement eller erstatning. I tilfælde deraf kan et unormalt højt tryk opstå i afkølingsprocessen, hvilket kan resultere i sammenbrud eller eksplosion og forårsage menneskelige skader.
- Steder, hvor driftslyden fra udendørsenheden kan forårsage forstyrrelse. (Specielt i nærheden af en nabo skal airconditionanlægget installeres med støjen taget i betragtning).
- Dette apparat er beregnet til at skulle bruges af eksperter eller trænede brugere i forretninger, i let industri, landbrug eller ved kommercielt brug af lægmænd.

Transport og opbevaring

- Når airconditionanlægget transporteres, skal du bære sko med tåbeskyttelse, beskyttelsehandsker og andet beskyttende tøj.
- Når du transporterer airconditionanlægget, må du ikke holde i båndene omkring emballagen. Du kan komme til skade, hvis båndene knækker.
- Inden pakkasserne sættes oven på hinanden ved opbevaring eller transport, skal de forholdsregler, som står skrevet på pakkasserne, overholdes. Overholdes forholdsreglerne ikke, er der risiko for at det vælter.

- Airconditionanlægget skal transporteres under stabile forhold. Kontakt forhandleren, hvis der er nogen defekte dele i produktet.
- Når airconditionanlægget transporteres med håndkraft, skal der være to eller flere personer om det.

Installation

- Kun en kvalificeret installatør (*1) eller en kvalificeret fagmand (*1) har tilladelse til at udføre elektrisk arbejde på airconditionanlægget. Dette arbejde må under ingen omstændigheder udføres af ukvalificerede personer, da forsømmelse af ordentlig udførelse af arbejdet kan resultere i elektriske stød og / eller elektrisk lækage.
- Efter udført installationsarbejde skal installatøren forklare om effektafbryderens positioner. Hvis der opstår et problem med airconditionanlægget, skal du SLUKKE for strømafbyderen (OFF-position) og kontakte en serviceperson.
- Hvis enheden installeres i et lille rum, skal du sørge for at forhindre, at kølemidlet overskrider grænsekonzentrationen, selv hvis den lækker. Rådfør dig med den forhandler, hvor du har købt airconditionanlægget, når du iværksætter forholdsreglerne. Akkumulation af højt koncentreret kølemiddel kan være årsag til en ulykke, forårsaget af iltmangel.
- Installér ikke airconditionanlægget på et sted, hvor der er risiko for udsættelse af brændbare gasser. Hvis der lækkes brændbar gas, og den samler sig omkring enheden, kan der opstå brand.
- Anvend firma-anbefalede produkter til de separat købte dele. Anvendelse af ikke-specificerede produkter kan resultere i brand, elektrisk stød, vandlækage eller andre problemer. Få installationen udført af en fagmand.
- Bekræft, at jordingen er udført korrekt.

Drift

- Sæt effektafbryderen i stilling OFF, inden indtagsgrillen på indendørs enheden eller servicepanelet på udendørs enheden åbnes. Hvis effektafbryderen ikke sættes i stilling OFF, kan resultatet blive elektriske stød forårsaget af kontakt med de indvendige dele. Kun en kvalificeret installatør (*1) eller en kvalificeret fagmand (*1) har tilladelse til at fjerne indtagsgrillen

på indendørs enheden eller servicepanelet på udendørs enheden og udføre det påkrævede arbejde.

- Der er højspændingsområder og roterende dele inden i airconditionanlægget. På grund af fare for elektrisk stød eller for at fingre eller fysiske genstande kommer i klemme i de roterende dele, må du ikke fjerne servicepanelet på den udendørs enhed. Når der er arbejde, som kræver fjernelse af disse dele, skal der kontaktes en kvalificeret installatør (*1) eller en kvalificeret serviceperson (*1).
- Flyt eller reparer ikke nogen enhed selv. Da der er højspænding inden i enheden, kan du få elektrisk stød, når du fjerner dækslet og hovedenheden.
- Anvend et stativ som er højere end 50 cm til at rengøre filteret på den indendørs enhed eller til at udføre andre lignende jobs oppe over jorden. Denne slags arbejde bør aldrig udføres af ukvalificerede personer, da der er fare for at falde ned fra stativet under arbejde oppe over jorden. Når der skal udføres denne slags arbejde, skal du ikke selv gøre det, men bede en kvalificeret installatør (*1) eller en kvalificeret serviceperson (*1) om at udføre det for dig.
- Rør ikke ved udendørs enhedens aluminiumsribbe. Dette kan føre til tilskadekomst. Hvis der skal røres ved ribben, skal du ikke selv gøre det, men kontakte en kvalificeret installatør (*1) eller en kvalificeret serviceperson.
- Undlad at kravle op på eller anbringe genstande oven på udendørs enheden. Du kan falde ned eller genstandene kan falde ned fra udendørs enheden og resultere i tilskadekomst.
- Anbring ikke nogen forbrændingsanordninger på et sted, hvor der er direkte udsat for udblæsningen fra airconditionanlægget, da forbrændingen herved kan blive ufuldkommen.
- Når airconditionanlægget anvendes med en forbrændingsanordning på samme sted, skal rummet ventileres tilstrækkeligt. Mangelfuld ventilation forårsager iltmangel.
- Når airconditionanlægget anvendes i et lukket rum, skal du sørge for tilstrækkelig ventilation af rummet. Mangelfuld ventilation forårsager iltmangel.
- Udsæt dig ikke for direkte kølig luft i længere tid og bliv ikke afkølet i ekstrem grad. Dette kan resultere i dårlig fysisk tilstand og dårligt helbred.

- Stik ikke en finger eller en pind ind i luftindtaget eller -udtaget. Dette kan resultere i tilskadekomst, da ventilatoren roterer med høj hastighed inden i enheden.
- Rådfør dig med den forretning, hvor du har købt airconditionanlægget, hvis luftkonditionering (afkøling og opvarmning) ikke sker på korrekt vis, da lækage af kølemiddel kan være årsagen. Bekræft reparationsdetaljerne med en kvalificeret servicetekniker (*1), hvis reparationen inkluderer yderligere påfyldning af kølemiddel.
- Stop airconditionanlægget og afbryd det med afbryderen inden rengøringen. Ellers kan resultatet blive tilskadekomst, da ventilatoren roterer med høj hastighed inden i enheden.

Reparationer

- Hvis du har registreret at et eller andet problem (såsom at et fejldisplay er kommet frem, at der er brandlugt, unormale lyde, at airconditionanlægget ikke afkøler eller varmer eller vand lækker) er opstået i airconditionanlægget, må du ikke selv røre ved airconditionanlægget, men sætte effektafbryderen til stilling OFF og kontakte en kvalificeret servicefagmand (*1). Foretag det fornødne for at sikre, at strømmen ikke vil blive slået til (ved at markere "er ikke i funktion" i nærheden af effektafbryderen for eksempel), indtil en kvalificeret serviceperson (*1) er ankommet. Hvor du fortsætter med at anvende airconditionanlægget i problem-status, kan de mekaniske problemer øges eller resultere i elektriske stød eller andre problemer.
- Hvis ventilatorgitteret er beskadiget, må du ikke nærme dig den udendørs enhed, du skal slå effektafbryderen over på OFF og kontakte en kvalificeret serviceperson (*1) for at få udført reparationen. Sæt ikke effektafbryderen i stilling ON, før reparationerne er fuldført.
- Hvis der er fare for at den indendørs enhed falder ned, må du ikke nærme dig den indendørs enhed, men SLUKKE for strømafbryderen (OFF-stilling) og kontakte en kvalificeret installatør (*1) eller en kvalificeret serviceperson (*1) for at få fastgjort enheden. Sæt ikke effektafbryderen på den TÆNDTE (ON-position) før enheden er blevet repareret.

- Hvis der er fare for at de udendørs enheder falder ned, må du ikke nærme dig den udendørs enhed, men SLUKKE for strømafbryderen (OFF-stilling) og kontakte en kvalificeret installatør (*1) eller en kvalificeret serviceperson (*1) for at få udført forbedringer af eller fastgjort enheden. Sæt ikke strømafbryderen på den TÆNDTE (ON-) position før udbedringerne eller reparationen er udført.
- Modificer ikke produktet. Undlad desuden at adskille eller modificere delene. Det kan medføre brand, elektrisk stød eller tilskadekomst.

Flytning

- Hvis airconditionanlægget skal omplaceres, skal du ikke selv omplacere det, men kontakte en kvalificeret installatør (*1) eller en kvalificeret serviceperson (*1). Hvis airconditionanlægget ikke omplaceres korrekt, kan det medføre elektrisk stød og / eller brand.

⚠ FORSIGTIG

Afbrydelse af apparatet fra strømforsyningen.

- Dette apparat skal tilsluttes strømforsyningen via en kontakt med en kontaktdskillelse på mindst **3 mm**.

En installationssikring (alle typer kan anvendes) skal anvendes til dette airconditionanlægs strømforsyningsledning.

Installation

- Læg afløbsslangen, så der opnås perfekt dræning. Forkert bortledning af vand kan forårsage, at der flyder vand ind i huset, og at møblelementet bliver vådt.
- Slut airconditionanlægget til en eksklusiv strømforsyning med den normerede spænding da enheden ellers kan bryde sammen eller gå i brand.
- Bekræft, at udendørsenheden er fastgjort på fundamentet. Ellers kan enhederne falde ned og der kan ske andre uheld.

Drift









- Anvend ikke dette airconditionanlæg til særlige formål som f.eks. præservering af mad, præcisionsinstrumenter, kunstobjekter, opdræt af dyr, i biler, fartøjer osv.
- Rør ikke ved nogen kontakter med våde fingre ellers kan du få elektrisk stød.
- Hvis airconditionanlægget ikke skal bruges i en væsentlig periode, skal du af sikkerhedsårsager slukke på hovedkontakten eller strømafbyderen.
- For at få airconditionanlægget til at fungere med dets originale ydelse, skal du anvende det inden for det driftstemperaturområde, der er angivet i instruktionerne. Ellers kan det forårsage funktionsfejl eller vandlækage fra enheden.
- Sørg for, at der ikke kommer nogen væske ind i fjernbetjeningen. Spild ikke juice, vand eller nogen anden slags væske.
- Vask ikke airconditionanlægget. Dette kan resultere i elektrisk stød.
- Kontroller, om installationsfundamentet og andet udstyr er blevet nedslidt, efter at det har været anvendt i så lang tid. Hvis denne tilstand ikke udbedres, kan resultatet blive, at enheden falder ned og bliver årsag til tilskadekomst.

- Efterlad ikke brændbar spray eller andre brændbare materialer i nærheden af airconditionanlægget, og sprøjt ikke brændbar aerosol direkte ind i airconditionanlægget. Der kan udbrude brand.
- Stop airconditionanlægget og afbryd det med afbryderen inden rengøringen. Ellers kan resultatet blive tilskadekomst, da ventilatoren roterer med høj hastighed inden i enheden.
- Bed forhandleren om at udføre rengøring af airconditionanlægget. Rengøring af airconditionanlægget på en forkert måde kan føre til beskadigelse af plasticdelene, forkert isolering af elektriske dele eller andre dele og resultere i fejlfunktion. I det værste tilfælde kan det resultere i vandlækage, elektrisk stød, røgdannelse eller brand.
- Anbring ikke en vandbeholder, såsom en vase, oven på enheden. Indtrængen af vand i enheden kan ske, og det kan medføre forringelse af elektrisk isolation og resultere i elektriske stød.

(*1) Se "Definition af kvalificeret installatør og kvalificeret serviceperson".

■ Oplysninger om transport, håndtering og opbevaring på pakkassen

◆ Eksempler på angivelser på pakkassen

Symbol	Beskrivelse	Symbol	Beskrivelse
	Opbevares tørt		Må ikke tabes
	Forsigtig		Må ikke lægges ned
 5 cartons	Stablingshøjde (Der kan stables 6 pakkasser i dette tilfælde)		Træd ikke på denne pakkasse
	Denne side op		Må ikke trædes på
	Håndteres forsigtigt		

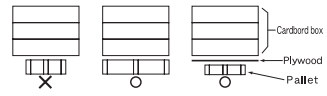
Andre forholdsregler	Beskrivelse
 <div style="border: 1px solid black; padding: 5px; display: inline-block;"> <p>Caution Injury possibility. Don't handle with packing band, or may get injured in case of broken band.</p> </div>	<p>FORSIGTIG</p> <p>Mulighed for tilskadekomst. Tag ikke fat i pakkebåndene da du kan komme til skade ved at brække hånden.</p>
<p>Stacking notice.</p> <p>In case that cardboard boxes protrude out of pallet when stacking, lay a 10mm thick plywood over the pallet.</p> 	<p>Bemærkning om stabling</p> <p>Hvis papkasser stikker frem fra pallen, når de stables. Skal man lægge et stykke 10 mm tykt krydsfiner over pallen.</p>

2 Navn på dele

■ Indendørs enhed

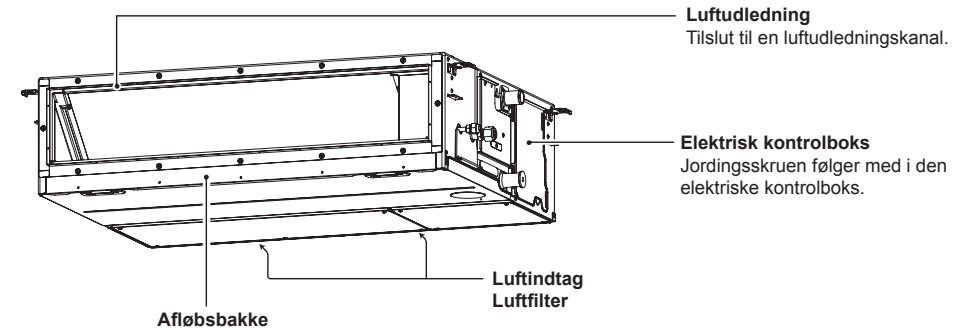

■ Udendørs enhed (Designet er forskelligt, afhængigt af udendørs enheden. Den følgende illustration viser et eksempel.)

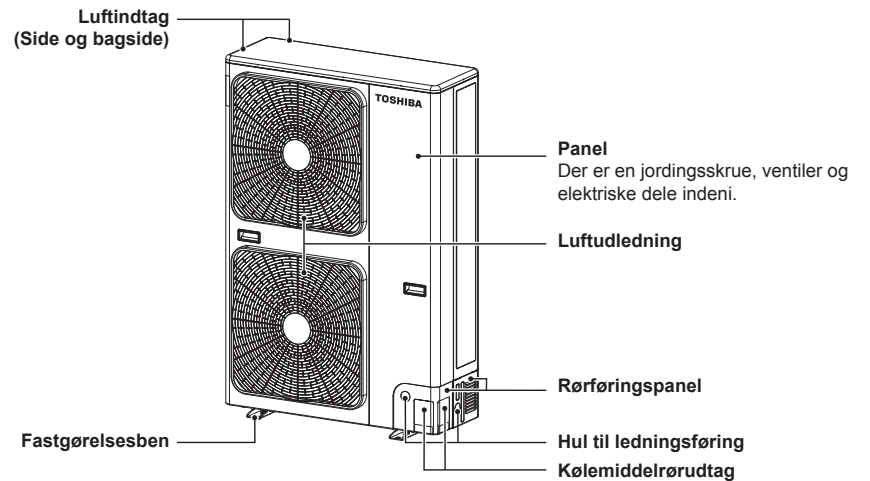

3 Ledningsført fjernbetjening





Denne fjernbetjening kan styre driften af op til 8 indendørs enheder.

■ Displaysektion

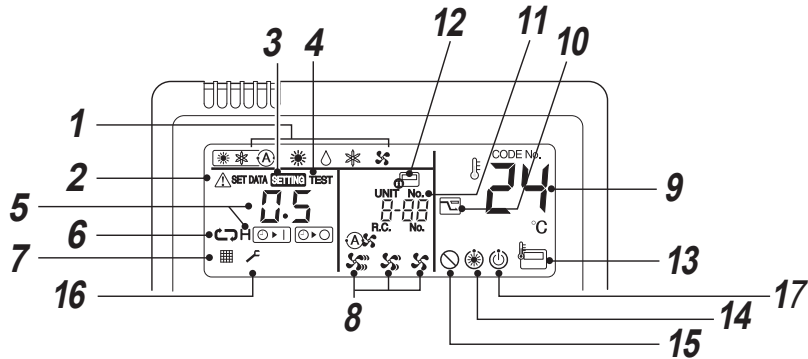
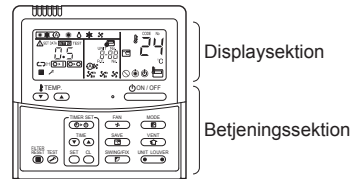
Der er vist alle ikonerne i illustrationen af displayet nedenfor. Der vises kun de relevante ikoner under anvendelsen af enheden.

- Når der tændes for fejlstrømsafbryderen første gang, blinker **SETTING** på display-delen af fjernbetjeningen.
- Mens dette ikon blinker, bekræftes modellen automatisk. Vent indtil **SETTING**-ikonet er forsvundet med at bruge fjernbetjeningen.



- 1 Driftstilstand**
Der vises den valgte driftstilstand.
- 2 Fejl-visning**
Vises mens beskyttelsesmekanismen er aktiveret, eller der opstår en fejl.
- 3 SETTING-visning**
Vises under opsætning af timeren eller andre indstillinger.
- 4 Visning af TEST-kørsel**
Vises under en prøvekørsel.
- 5 Timer-visning**
Den valgte timertid vises.
Når der opstår en fejl, vises der en fejlkode.
- 6 Visning af timertilstand**
Der vises den valgte timertilstand.
- 7 Filter-visning**
Påmindelse om rengøring af luftfilteret.
- 8 Visning af ventilatorhastighed**
Den valgte tilstand for ventilatorhastighed vises.
(Auto) 
(Høj) 
(Med.) 
(Lav) 
- 9 Visning af indstillet temperatur**
Der vises den valgte indstillede temperatur.
- 10 Visning af strøm sparetilstand**
Begrænser kompressorhastigheden (kapacitet) for at spare energi.

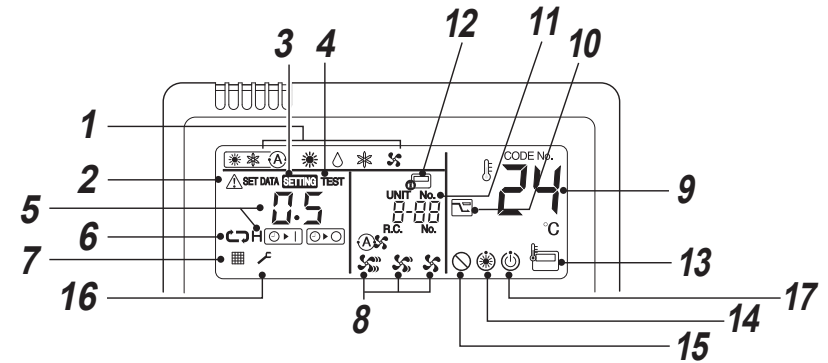

- 11 UNIT No.-visning**
Viser nummeret på den valgte indendørs enhed. Viser også fejlkode for indendørs og udendørs enheder.
- 12 Visning af centralstyring**
Vises, når airconditionanlægget anvendes via centralstyringen i kombination med en centralstyringsfjernbetjening.

Hvis fjernbetjeningen deaktiveres af centralstyringssystemet, blinker . Knapbetjeningen accepteres ikke.

Selv når du trykker på knappen ON / OFF, MODE, eller TEMP., accepteres knapbetjeningen ikke.
(Indstillinger udført med fjernbetjeningen varierer afhængigt af centralstyringstilstanden. Se brugervejledningen for centralstyringens fjernbetjening for yderligere oplysninger.)
- 13 Visning af fjernbetjeningssensor**
Vises, mens fjernbetjeningens sensor anvendes.
- 14 Forvarme-visning**
Vises, når opvarmningstilstanden er aktiveret, eller afrimningscyklussen er igangsat. Den indendørs enhed stopper, mens dette ikon vises.
- 15 Ingen funktion-visning**
Vises, når den ønskede funktion ikke er tilgængelig på den model.
- 16 Service-display**
- 17 Klar-til drift-display**
Dette display kommer frem på nogle modeller.

■ Betjeningssektion

Tryk på hver enkelt knap for at vælge en ønsket funktion.

Styringen gemmer kommandoer i hukommelsen efter den første indstilling, så der behøves ikke nogen yderligere indstillinger, medmindre der ønskes ændringer. Airconditionanlægget betjenes via tryk på knappen .

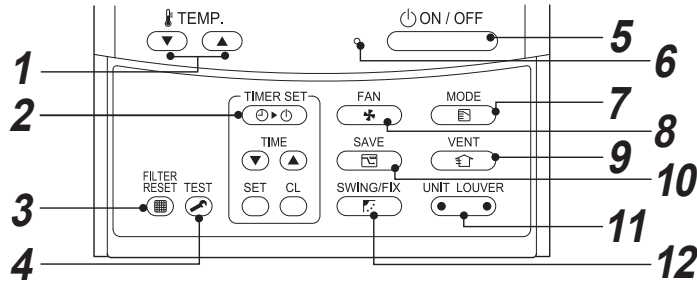

1  **knop (Temperaturindstillingsknop)**
Justerer indstillingspunktet.
Vælg det ønskede indstillingspunkt vha. tryk på  TEMP. .

2  **knop (Timerindstillingsknop)**
Anvendes til opsætning af timeren.

3  **knop (Filternulstillingsknop)**
Nulstiller -displayet efter rengøring af filter.



4  **knop (Knap til TEST)**
Anvendes kun til service.
(Under normal drift må denne knap ikke anvendes.)

5  **knop**
Når der trykkes på denne knap starter driften, og den stopper, når der trykkes igen.
Når driften er stoppet, forsvinder driftslampen og alle visningerne.

6 **Driftslampe**
Der lyser en grøn lampe, når enheden er tændt. Selv om den blinker under drift, vil beskyttelsesenheden eller et problem indtræffe.

7  **knop (Driftstilstandsknap)**
Vælger den ønskede driftstilstand.

8  **knop (Ventilatorhastighedsknap)**
Vælger den ønskede ventilatorhastighed.

9  **knop (Ventilationsknop)**
Anvendes, når der er tilsluttet mekanisk ventilationsudstyr (anskaffes lokalt).
Hvis der vises  på fjernbetjeningen, når der trykkes på denne knap, er der ikke tilsluttet noget ventilationsudstyr.

10  **knop (Strømsparedrift)**
Anvendes til at aktivere strømsparetilstand.

11  **knop (Knap til valg af enhed / lamel)**
Vælger et enhedsnummer (venstre) og lamelnummer (højre).
UNIT:
Vælger en indendørs enhed, når vindretningen indstilles i flere indendørs enheder med én fjernbetjening.
LOUVER:
Ingen funktion.

12  **knop (Knap til retning for sving / lamel)**
Ingen funktion.

ALTERNATIV:

Fjernbetjeningssensor
Normalt registrerer temperatursensoren på den indendørs enhed temperaturen. Temperaturen omkring fjernbetjeningen kan også registreres. Kontakt forhandleren, som du anskaffede airconditionanlægget fra, angående yderligere oplysninger.

4 Korrekt anvendelse

Når airconditionanlægget anvendes for første gang eller når indstillingen ændres, skal man følge nedenstående trin. Indstillingerne gemmes i hukommelsen og vises hver gang, enheden tændes vha. tryk på knappen .

■ Klargøring

- Når effektafbryderen er slået til, vises skillelinjerne på fjernbetjeningen.
- * Efter at effektafbryderen er slået til, accepterer fjernbetjeningen ingen betjening i ca. 1 minut, men dette er ikke en fejl.**



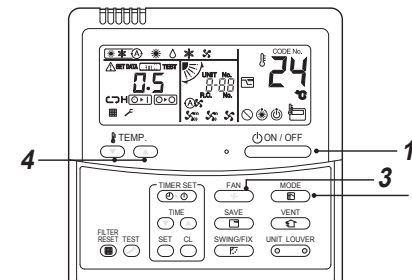

KRAV

Når airconditionanlægget strømforsynes efter længere tid, hvor det ikke har været brugt, skal du slå effektafbryderen til mindst 12 timer inden, du starter airconditionanlægget.

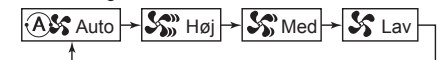

3 Vælg ventilatorhastighed med  "knappen. Ét tryk på knappen og displayet skifter i den rækkefølge, som er vist nedenfor.



- Når ventilatoren er i  Auto, reguleres ventilatorhastigheden baseret på forskellen mellem det indstillede punkt og rumtemperaturen.
- I opvarmingsdrift, og hvis rumtemperaturen ikke er øget tilstrækkeligt med hastigheds  "Low" anvendelse, skal man vælge  "Med." eller  "High" drift.
- Temperatursensoren detekterer returlufttemperaturen ved indendørs enheden, som kan afvige en smule fra rumtemperaturen, afhængigt af installationens tilstand. Indstillet punkt er et mål for rumtemperatur. ( "Auto" kan ikke vælges i tilstanden Fan (ventilator).)

4 Vælg et indstillingspunkt ved at trykke på  eller  knapperne.

Stop

Tryk på knappen . Driftslampen slukker, og driften stopper.

Start

1 Tryk på knappen . Driftslampen lyser, og driften starter.

2 Vælg en driftstilstand med knappen . Ét tryk på knappen og displayet skifter i den rækkefølge, som er vist nedenfor.

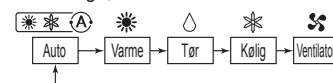

BEMÆRK

Automatisk omskiftning

- Under auto-tilstand vælger enheden driftstilstanden (afkøling, opvarmning eller kun ventilator) baseret på brugerens indstillingspunkt for temperatur.
- Hvis auto-tilstanden ikke er komfortabel, kan du manuelt vælge de ønskede forhold.

Opvarmning

- Hvis der behov for opvarmning, starter enheden ca. 3 til 5 minutter efter tilstanden er valgt.
- fan fortsætter muligvis med at køre i ca. 30 sekunder, efter opvarmningen er stoppet.
- Når rumtemperaturen når op på den indstillede temperatur, stopper den udendørs enhed, og den indendørs enhed fortsætter med at køre ved meget lav hastighed.
- Under afrimningsdriften stopper ventilatoren, så der ikke udledes kold luft. ("⏻" Foropvarmning vises.)

Når driften genstartes efter stop

- Når du forsøger at genstarte enheden, straks efter at den blev stoppet, kan enheden ikke startes i ca. 3 minutter af hensyn til beskyttelse af kompressoren.

■ 8°C-DRIFT (til rumforopvarmning)

Airconditionanlægget kan holde opvarmningstemperaturen på ca. 8°C i opvarmningstilstanden.

8°C-opvarmningsdrift kræver indstilling via den ledningsforbundne fjernbetjening. Bed installatøren eller forhandleren om at foretage indstillingerne i henhold til installationsvejledningen til den indendørs enhed.

Start

1. Indstil den viste temperatur på 18°C i opvarmningstilstanden ved at trykke på knappen TEMP. (▼).
2. Indstil den viste temperatur til 8°C ved at trykke på knappen TEMP. (▼) i mindst 4 sekunder.

Stop

1. Indstil den viste temperatur på 18°C ved at trykke på knappen TEMP. (▲).
 - Airconditionanlægget vender tilbage til HEAT-stilstanden. Vælg en ønsket temperatur og driftstilstand.

BEMÆRK

- Temperaturen på den udledte luft er lavere end den i den normale opvarmningsdrift.
- Rumtemperaturen opvarmes muligvis ikke jævnt afhængigt af fjernbetjeningens installationssted.
- Rumtemperaturen når muligvis ikke op på 8°C afhængigt af rummets størrelse eller installationsforholdene.
- Indstilling af ventilatorhastighed er til rådighed under drift på 8°C opvarmning.
8°C-opvarmningsdriften annulleres i følgende tilfælde.
 - Når driften stoppes med knappen (ON/OFF).
 - Når der vælges en anden driftstilstand med knappen (MODE).
 - Når temperaturindstillingen eller driftstilstanden ændres, eller driften startes / stoppes med den trådløse fjernbetjening eller centralstyringens fjernbetjening.
- Når du anvender denne driftstilstand, skal du være opmærksom på driftstimer, og at servicepersonale udfører periodisk vedligeholdelse af airconditionanlægget.

5 Timerdrift

Der er tre timerfunktioner til rådighed: (Det er muligt at indstille op til 168 timer.)

- Stoptimer : Enheden stopper, når den indstillede tid er nået.
- Gentaget stoptimer : Enheden stopper dagligt, når den indstillede tid er nået.
- Starttimer : Enheden starter, når den indstillede tid er nået.

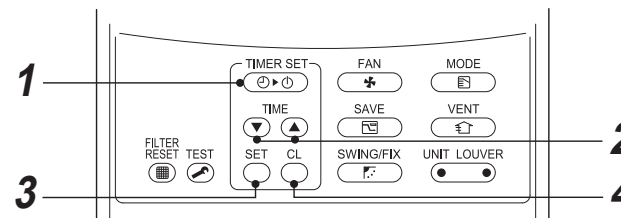

Start

- 1 Tryk på knappen (TIMER SET).
Timertilstanden skifter for hvert tryk på knappen.

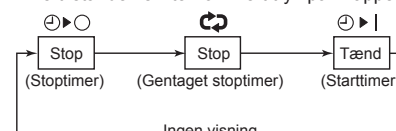

- **SETTING** og timervisningen blinker.

- 2 Tryk på (TIME) for at vælge "indstillet tid".
 - For hvert tryk på knappen (▲) forøges den indstillede tid med 0,5 time (30 minutter). Når en tid på mere end 24 timers drift indstilles til timeranvendelse, kan timeren indstilles i trin på 1 time. Tiden kan maksimalt indstilles til 168 timer (7 dage). Fjernbetjeningen viser den indstillede tid som tid (mellem 0,5 og 23,5 timer) (*) eller antal dage og tid (24 timer eller mere) (*) som vist nedenfor.
 - Med hvert tryk på knappen (▼) nedsættes den indstillede tid med 0,5 time (30 minutter) (0,5 - 23,5 timer) eller 1time (24 - 168 timer).

Eksempel på fjernbetjeningens display

- 23,5 timer (*)



- 34 timer (*)



- 1d viser 1 dag (24 timer).
- 10h viser 10 timer. (I alt 34 timer)

- 3 Tryk på knappen (SET).

SETTING-displayet forsvinder og tidsvisningen går i gang, og (◀▶) - eller (◀▶) -displayet blinker. (Når starttimeren er aktiveret, vises tid og starttimer (◀▶) display, og andre display forsvinder).

- 4 Annuller timerdrift
Tryk på knappen (ON/OFF).
Timerdisplay forsvinder.

BEMÆRK

- Når driften stopper, efter timeren har nået den forudindstillede tid, genoptager Gentag stoptimer driften ved tryk på knappen (ON/OFF) og stopper driften, efter tiden for timeren har nået den indstillede tid.
- Når der trykkes på (SWING/FIX), mens airconditionanlæggets Stoptimerfunktion er aktiveret, forsvinder angivelsen for timerfunktion og vises derefter igen efter ca. 5 sekunder. Dette er en del af fjernbetjeningens normale funktion.

6 Strømsparetilstand

Strømsparetilstanden sparer energi ved at begrænse den maksimale strøm, hvilket påvirker den opvarmingseller afkølingskapacitet, som enheden kan genere.

Tryk på knappen  under drift.

- Airconditionanlægget går ind i strømsparetilstand.
-  vises på displayet.

Strømsparetilstanden forbliver aktiveret, indtil den annulleres.

Tryk på knappen  igen for at annullere strømsparetilstanden.

 forsvinder.

■ Konfiguration af strømspareindstillingerne

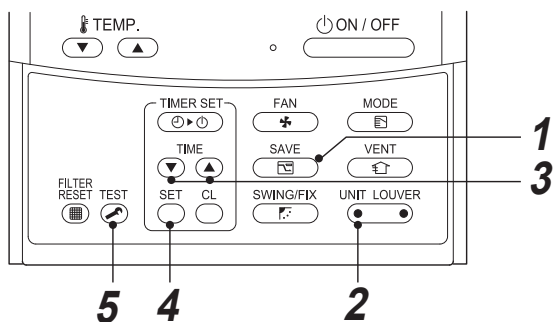

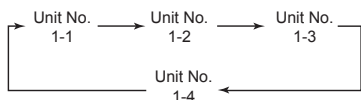

1 Tryk på knappen  i mindst 4 sekunder, mens airconditionanlægget ikke kører.  blinker.

2 Tryk på  (venstre side af knappen) for at vælge en indendørs enhed, som skal indstilles.
• Ved hvert tryk på knappen, skifter UNIT No. som følger:



Ventilatoren for den valgte enhed kører.

3 Tryk på **TIME**   knapperne for at justere indstillingen af effektniveauet.

- Hvert tryk på knappen ændrer strømniveauet med 1% inden for området fra 100% til 50%.
- Fabriksindstillingen er 75%.

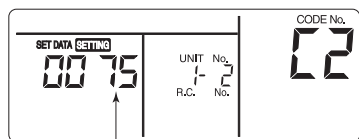

Indstilling af strømniveau i strømsparetilstand

4 Tryk på knappen .

5 Tryk på knappen  for at gennemføre indstillingen.

BEMÆRK

- Når der samtidigt anvendes andre elektriske apparater, anbefales det, at du anvender strømsparetilstanden for ikke at udløse strømafbryderen. Du kan selvfølgelig også anvende strømsparetilstanden til at spare energi.
- Strømsparetilstanden forbruger mindre energi, men opvarmer / afkøler ikke rummet lige så meget som normal tilstand.
(Den maksimale strøm er begrænset til ca. 75% (fabriksindstilling) af den normale indstilling.)
- Se "Konfiguration af strømspareindstillingerne" i Strømsparetilstand angående justering af strømspareindstillingerne.
- Selvom driften startes / stoppes, driftstilstanden ændres, eller der slukkes og tændes igen i strømsparetilstanden, forbliver strømsparetilstanden aktiv, indtil den næste betjening.



7 Vedligeholdelse

⚠ ADVARSEL

Eftersom rengøring af luftfilteret og andre dele af luftfilteret omfatter farligt arbejde på høje steder, skal du lade en kvalificeret installatør eller kvalificeret serviceperson udføre arbejdet. Forsøg ikke at gøre det selv.

▼ Rengøring af luftfiltre

Tilstoppede luftfiltre vil reducere afkølings- og opvarmingsydelsen.

- 1) Hvis  vises på fjernbetjeningen, skal luftfiltrene rengøres.
- 2) Når rengøringen af luftfiltrene er blevet udført, trykkes på knappen   forsvinder.

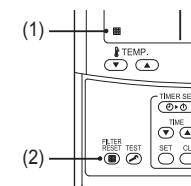

◆ Hvis enheden ikke anvendes i længere tid

1. Udfør ventilatordrift i et par timer for at tørre indvendigt.
2. Tryk på  knappen på fjernbetjeningen for at stoppe kørslen, og slå effektafbryderen fra.
3. Rengør filtrene og installer dem igen.

◆ Inden afkølingssæsonen

Rengør afløbsbakken

- Kontakt den forhandler, som har solgt dig produktet.
(Dræning virker ikke, hvis afløbsbakken eller ventilationsåbningen er tilstoppet. I nogle tilfælde kan afløbet løbe over og gøre væg og gulv våde. Rengør afløbsbakken inden afkølingssæsonen).

◆ Kontroller med jævne mellemrum!

- Hvis enheden anvendes i længere tid, kan dele forringes og forårsage fejlfunktion eller dårligt afløb af affugtningsvand, afhængigt af varmen, luftfugtigheden eller støv.
- Udover den sædvanlige vedligeholdelse, anbefales det at få enheden inspiceret og vedligeholdt af den forhandler, af hvem du har købt enheden.

BEMÆRK

Af hensyn til miljøbevarelse anbefales det kraftigt, at de indendørs og udendørs enheder i airconditionanlægget, som er i brug, rengøres og vedligeholdes for at sikre effektiv drift af airconditionanlægget. Når airconditionanlægget anvendes i længere tid, anbefales det, at der udføres periodisk vedligeholdelse (en gang om året). Endvidere skal der udføres regelmæssige eftersyn af den udendørs enhed for rust og ridser, som skal fjernes eller rustbehandles efter behov. Som en tommelfingerregel, når en indendørs enhed anvendes i 8 timer eller mere om dagen, skal den indendørs enhed og den udendørs enhed rengøres mindst hver 3. måned. Bed en professionel om at udføre dette rengørings- / vedligeholdelsesarbejde. Sådan vedligeholdelse kan forlænge produktets levetid, men ejeren må betale for ydelsen. Hvis der ikke foretages regelmæssig rengøring af de indendørs og udendørs enheder, vil det resultere i en dårlig ydeevne, frysning, vandlækage og endda i kompressorsvigt.

▼ Vedligeholdelsesliste

Del	Enhed	Kontrol (visuelt / auditivt)	Vedligeholdelse
Varmeudveksler	Indendørs / udendørs	Ophobning af støv / snav, ridser	Vask varmeveksleren når den tilstoppet.
Ventilatormotor	Indendørs / udendørs	Lyd	Tag de nødvendige forholdsregler når der høres unormale lyde.
Filter	Indendørs	Støv / snavs, brud	<ul style="list-style-type: none">Vask filteret med vand når det er beskidt.Udskift det når det er beskadiget.
Ventilator	Indendørs	<ul style="list-style-type: none">Vibration, balanceStøv / snavs, udseende	<ul style="list-style-type: none">Udskift ventilatoren når der er kraftig vibration eller dårlig balance.Børst eller vask ventilatoren når det er beskidt.
Luftindtag / -udtag gitter	Indendørs / udendørs	Støv / snavs, ridser	Reparer eller udskift dem når de er deforme eller beskadiget.
Afløbsbakke	Indendørs	Ophobning af støv / snav, afløbskontaminering	Rens afløbsbakken og kontroller den nedadgående hældning for ordentligt bortledning af vand.
Pyntepaneller, lameller	Indendørs	Støv / snavs, ridser	Vask dem når de er kontamineret eller påfører udbedrende belægning.
Ydre	Udendørs	<ul style="list-style-type: none">Rust, afskalning af isoleringAfskalning / løft af belægning	Påfør udbedrende belægning

8 Fejlfinding

Kontroller de herunder beskrevne punkter, inden du ringer efter reparationservice.

	Symptom	Årsag	
Det er ikke en fejl.	Udendørs enhed	<ul style="list-style-type: none">Der afgives diset kold luft eller der kommer vand ud.Af og til høres der støj fra luftudsivning.Der høres støj, når der tændes for strømmen.	<ul style="list-style-type: none">Udendørs enhedens ventilator stopper automatisk og afrimning udføres.Solenoidventilen fungerer, når afrimning starter eller stopper.Udendørs enheden forbereder sig til at køre.
	Indendørs enhed	<ul style="list-style-type: none">Af og til høres en hvislende lyd.En svag klikkende lyd høres.Udledningsluften har en usædvanlig lugt.	<ul style="list-style-type: none">Når enheden begynder at køre, kan der høres en lyd af rindende vand under driften eller umiddelbart efter at enheden er stoppet under drift, eller driftslyden kan blive højere i et par minutter, umiddelbart efter at enheden er begyndt at køre. Dette er lyden af kølemiddel, der flyder, eller affugtningsafløb.Dette er en lyd, som frembringes når varmeudveksleren eller en anden del udvider sig og trækker sig en smule sammen på grund af en ændring af temperaturen.Forskellige lugte fra vægge, tæpper, tøj, cigaretter, kosmetik og andre ting sætter sig i airconditionanlægget.
Kontroller igen.		<ul style="list-style-type: none">Enheden kører ikke.	<ul style="list-style-type: none">Er en blackout indtruffet?Er effektafbryderen gået i stykker?Er beskyttelsesmekanismen blevet aktiveret? (Driftsindikatoren og \mathcal{L} på fjernbetjeningen blinker).
	Rummet afkøles eller opvarmes ikke.		<ul style="list-style-type: none">Er luftindtaget eller luftudledning af den udendørs enhed blokeret?Er en dør eller et vindue åbent?Er luftfilteret tilstoppet af støv?Er luftstrømningen indstillet til "Lav"?Eller er driftsmåden indstillet til "Fan"?Er klargøringstemperaturen passende?

Hvis der er noget usædvanligt, selv efter at ovenstående er tjekket, skal du stoppe enheden, slå effektafbryderen fra, og informere den forhandler, af hvem du har købt produktet. om produktnummer og symptom. Forsøg ikke selv at reparere enheden, da dette kan være farligt. Hvis kontrolindikatoren (d.v.s. EG , FG , HG) vises på fjernbetjeningens LCD, skal du også informere forhandleren om indholdet.

Hvis et af følgende opstår, skal du straks stoppe enheden, slå effektafbryderen fra og kontakte den forhandler, af hvem du har købt produktet.

- Kontakten fungerer ikke korrekt.
- Effektafbryderen holder ofte op med at virke.
- Du har uforvarende anbragt et fremmedlegeme eller vand indeni.
- Enheden kan ikke køre, selv efter at årsagen til aktivering af beskyttelsesmekanismen er elimineret.
- Andre usædvanlige forhold opdaget.

■ Bekræftelse og eftersyn

Når der optræder en fejl i klimaanlægget, vil fejlkode nr. og indendørsenhedens UNIT No. vises i fjernbetjeningens display.

Fejlkoden vil kun vises under drift. Hvis visningen forsvinder, skal klimaanlægget betjenes i henhold til "Bekræftelse af fejllog" for bekræftelse.

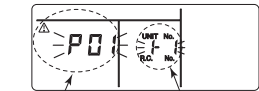

fejlkode Indendørs-ENHEDS Nr. i hvilken problemet indtraf

■ Bekræftelse af fejllog

Når der optræder en fejl i klimaanlægget, kan fejlloggen bekræftes via den følgende procedure. (Fejlloggen gemmes i hukommelsen for op til 4 fejl.) Loggen kan bekræftes både under drift og stop.

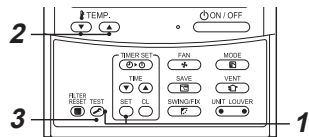

1 Tryk samtidigt på knapperne **SET** og **TEST** i 4 sekunder eller mere, og det følgende display kommer frem. Hvis **✓** vises, vil tilstanden registreres i fejllogtilstanden.

- [01: Rækkefølge af fejllog] vises i CODE No.
- [Fejlkode] vises i CHECK.
- [Adressen for den indendørsenhed hvor der er opstået en fejl] vises i Unit No.

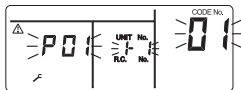

2 Ved hvert tryk på **TEMP.**-knappen, der bruges til indstilling af temperaturen, vil fejlloggen, gemt i hukommelsen, vises i rækkefølge.

Tallene i CODE No. viser CODE No. [01] (seneste) → [04] (ældste).

KRAV

Tryk ikke på knappen **CL** da det sletter hele indendørsenhedens fejllog.

3 Efter bekræftelse trykkes på knappen **TEST** for at vende tilbage til det almindelige display.

9 Betjening og ydelse

▼ Kontrol inden kørsel

- Kontroller, om jordledningen er skåret over eller ude af forbindelse.
- Kontroller om luftfilteret er installeret.
- Slå effektafbruderen til 12 timer eller mere før driften startes.

▼ 3 minutters beskyttelsesfunktion

3-minutters beskyttelsesfunktionen forhindrer airconditionanlægget i at starte i 3 minutter, efter der er tændt for hovedafbryderen / strømafbryderen for genstart af airconditionanlægget.

▼ Strømsvigt

Strømsvigt under anvendelsen vil stoppe enheden helt.

- For at genstarte driften skal du trykke på knappen ON / OFF på fjernbetjeningen.
- Lyn eller anvendelse af en trådløs biltелефon i nærheden kan medføre funktionsfejl på enheden. Sluk for hovedafbryderen eller strømafbryderen og tænd derefter for dem igen. Tryk på knappen ON / OFF på fjernbetjeningen for at genstarte.

▼ Afrimning

Hvis der er dannet rim på den udendørs enhed under opvarmningsprocessen, starter der automatisk afrimning (i cirka 2 til 10 minutter) for at beholde varmekapaciteten.

- Ventilatorerne i både indendørs og udendørs enheder stopper under afrimningsdriften.
- Under afrimningen vil det afrimede vand blive tømt ud fra udendørsenhedens bundplade.

▼ Opvarmningskapacitet

Under opvarmning vil varmen blive absorberet udefra og ført ind i rummet. Denne opvarmningsmåde kaldes varmepumpesystem. Når den udendørs temperatur er for lav, anbefales det at anvende et andet varmeapparat i kombination med airconditionanlægget.

▼ Beskyttelsesmekanisme

- Stopper driften, hvis airconditionanlægget er overbelastet.

▼ Driftsforhold for airconditionanlægget

For at sikre korrekt funktion skal airconditionanlægget betjenes under følgende temperaturforhold:

Afkøling	Udendørstemperatur	: -15°C til 46°C (tørtemperatur)
	Rumtemperatur	: 21°C til 32°C (tørtemperatur.), 15°C til 24°C (vådtemperatur)
	[FORSIGTIG]	Relativ luftfugtighed i rum – mindre end 80%. Hvis airconditionanlægget betjenes ved højere værdier, kan der muligvis dannes kondens på overfladen af airconditionanlægget.
Opvarmning	Udendørstemperatur	: -15°C til 15°C (vådtemperatur)
	Rumtemperatur	: 15°C til 28°C (tørtemperatur)

Hvis airconditionanlægget anvendes under andre forhold end de ovenstående, vil sikkerhedsfunktionerne muligvis blive aktiveret.

- Hvis beskyttelsesmekanismen er aktiveret, stopper enheden, og driftsindikatoren og kontrolindikatoren på fjernbetjeningen blinker.

▼ Hvis beskyttelsesmekanismen er aktiveret

- Slå effektafbruderen fra og udfør en kontrol. Forsat anvendelse kan forårsage en fejlfunktion.
- Kontroller om luftfilteret er installeret. Hvis ikke, kan varmeudveksleren muligvis være tilstoppet med støv og der kan ske vandlækage.

▼ Under afkøling

- Luftindtaget eller -udtaget på udendørs enheden er tilstoppet.
- Stærk blæst blæser kontinuerligt mod udtaget på udendørs enheden.

▼ Under opvarmning

- Luftfilteret er tilstoppet med en stor mængde støv.
- Luftindtaget eller -udtaget på indendørs enheden er tilstoppet.

▼ Sluk ikke for effektafbruderen

- I airconditionsæsonen skal man lade airconditionsanlægget være tændt og anvende ON / OFF-tasten på fjernbetjeningen.

▼ Vær opmærksom på sne og is på udendørsenheden

- I områder med sne er luftindtaget og -udtaget på udendørsenheden ofte dækket med sne eller er frosset til. Hvis sne eller is efterlades på udendørsenheden, kan det føre til maskinsammenbrud eller dårlig opvarmning.
- I kolde områder skal man være opmærksom på, at afløbsslangen lader vandet løbe ud på korrekt vis, uden at der bliver noget tilbage inden i, således at tilfrysning forhindres. Hvis vandet fryser i afløbsslangen eller inden i udendørsenheden, kan resultatet blive maskinsammenbrud eller dårlig opvarmning.

10 Installation

Installer ikke airconditionanlægget på følgende steder

- Installer ikke airconditionanlægget på et sted inden for 1 meter af et tv, stereoanlæg eller en radio. Hvis enheden installeres på sådan et sted, kan støj, der udsendes fra airconditionanlægget, påvirke funktionen af disse apparater.
- Installer ikke airconditionanlægget i nærheden af et højfrekvent apparat (symaskine eller massageapparat til forretningsbrug osv.), ellers kan der opstå funktionsfejl på airconditionanlægget.
- Installer ikke airconditionanlægget på steder, hvor der er jern- eller andet metalstøv til stede. Hvis der sætter sig jern- eller andet metalstøv fast på, eller det ophobes inden i airconditionanlægget, kan det antænde spontant og starte en brand.
- Installer ikke airconditionanlægget på et fugtigt eller olieholdigt sted, eller på et sted hvor der dannes damp, sod eller korroderende gas.
- Installer ikke airconditionanlægget på et saltholdigt sted som f.eks. i et kystområde.
- Installer ikke airconditionanlægget på et sted hvor der anvendes meget maskinolie.
- Installer ikke airconditionanlægget på et sted, hvor der normalt er stærk vind, som f.eks. i et kystområde.
- Installer ikke airconditionanlægget på et sted, hvor der dannes svovlholdig gas, som f.eks. i et spabad.
- Installer ikke airconditionanlægget i et fartøj eller en mobilkran.
- Installer ikke airconditionanlægget i en sur eller basisk atmosfære (i et område med varme kilder, i nærheden af kemifabrikker eller på et sted udsat for forbrændingsemissioner). Der kan dannes korrosion på aluminiumsribben og kobberøret på varmeveksleren.
- Installer ikke airconditionanlægget i nærheden af en genstand (luftkanal, lampe osv.) som forstyrrer luftudledningen. (Turbulent luftstrøm kan muligvis reducere ydelsen eller gøre udstyr ubrugeligt.)
- Anvend ikke dette airconditionanlæg til særlige formål som f.eks. præservering af mad, præcisionsinstrumenter, kunstobjekter eller hvor der opdrættes dyr eller dyrkes planter. (Det kan forringe kvaliteten af de præserverede materialer.)
- Installer ikke airconditionanlægget over en genstand som ikke må blive våd. (Der kan dryppe kondensvand ned fra den indendørs enhed ved en luftfugtighed på 80% eller mere, eller når afløbsåbningen er tilstoppet.)
- Installer ikke airconditionanlægget på et sted hvor der anvendes organiske opløsningsmidler.
- Installer ikke airconditionanlægget i nærheden af en dør eller et vindue i kontakt med fugtig udendørs luft. Der kan muligvis dannes kondens på airconditionanlægget.
- Installer ikke airconditionanlægget på et sted hvor der ofte anvendes særlig spray.

Vær opmærksom på støj og vibrationer

- Installer ikke airconditionanlægget på et sted, hvor støj fra den udendørs enhed eller varm luft fra dens luftudledning er til gene for dine naboer.
- Installer airconditionanlægget på et solidt og stabilt fundament så transmission af lyd, driftsstøj og vibration forhindres.
- Hvis én indendørs enhed er i drift, kan der muligvis høres noget lyd fra andre indendørs enheder, der ikke er i brug.

11 Specifikationer

Model	Lydtryksniveau (dBA)		Vægt (kg)
	Afkøling	Opvarmning	
RAV-GM901BTP-E	*	*	41

* Under 70 dBA

Produktinformation og krav til miljøvenligt design. (Regulation (EU) 2016/2281)
<http://ecodesign.toshiba-airconditioning.eu/en>

Konformitetserklæring

Fabrikant: **TOSHIBA CARRIER (THAILAND) CO., LTD.**
144 / 9 Moo 5, Bangkadi Industrial Park, Tivanon Road, Tambol Bangkadi,
Amphur Muang, Pathumthani 12000, Thailand

TCF direktør: TOSHIBA CARRIER EUROPE S.A.S
Route de Thil 01120 Montluel FRANCE

Erklærer herved, at det herunder beskrevne maskineri:

Generel beskrivelse: Airconditionanlæg

Model / type: RAV-GM901BTP-E

Kommercielt navn: Airconditionanlæg i digital inverter-serien / super digital inverter-serien

Opfylder betingelserne i Maskineri direktivet (Directive 2006/42/EC) og de regler, som er gældende i national lov.

“Erklæring om inkorporering af delmaskiner”

Må ikke anvendes før det endelige maskineri, som det skal inkorporeres i, er blevet erklæret i overensstemmelse med betingelserne i dette direktiv, hvor det er passende.

BEMÆRK

Denne erklæring bliver ugyldig, hvis der udføres tekniske eller betjeningsmæssige ændringer uden fabrikantens billigelse.

Toshiba Carrier (Thailand) Co., Ltd.

144 / 9 Moo 5, Bangkadi Industrial Park, Tivanon Road, Tambol Bangkadi, Amphur Muang, Pathumthani 12000, Thailand

1116950293

R32

TOSHIBA

KLIMAANLEGG (DELT TYPE) Bruksanvisning

Innendørsenhet

Modellbetegnelse:

Skjult kanal type:

RAV-GM901BTP-E

For kommersiell bruk

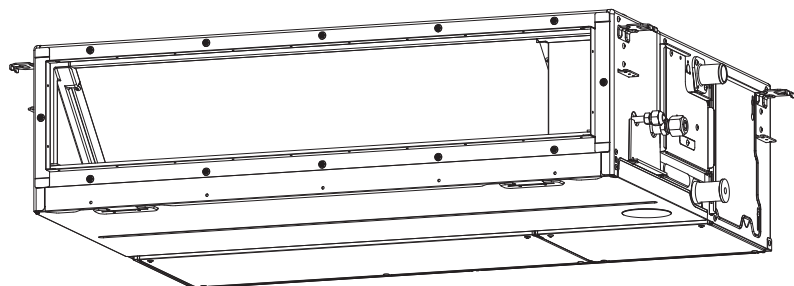

Translated instruction

BRUK AV R32-KJØLEMEDIUM

Dette klimaanlegget bruker et HFC-kjølemedium (R32) som ikke ødelegger ozonlaget.

I henhold til EN 60335-1

Dette apparatet kan brukes av barn fra og med åtte år og personer med reduserte fysiske-, sensoriske- eller mentale evner eller mangel på erfaring og kunnskap hvis de er under tilsyn eller har mottatt instruksjoner om bruk av apparatet på en sikker måte og forstår faren dette innebærer. Barn skal ikke leke med apparatet. Rengjøring og brukervedlikehold kan ikke utføres av barn uten tilsyn.

I henhold til IEC 60335-1

Dette apparatet er ikke ment for bruk av personer (inkludert barn) med reduserte fysiske, sensoriske eller mentale muligheter, eller som har manglende erfaring og kunnskap, med mindre de har tilsyn eller har mottatt instruksjoner om bruk av apparatet av en person som er ansvarlig for deres sikkerhet. Barn må være under tilsyn for å sikre at de ikke leker med apparatet.

Innhold

1	Sikkerhetsregler	3
2	Delenavn	7
3	Kablet fjernkontroll	7
4	Riktig bruk.....	9
5	Timerfunksjon.....	10
6	Strømsparingsmodus	11
7	Vedlikehold	11
8	Feilsøking.....	12
9	Drift og ytelse	13
10	Installasjon.....	14
11	Spesifikasjoner.....	14

Takk for at du kjøpte dette klimaanlegget fra Toshiba.

Vennligst les nøye gjennom disse instruksene, som inneholder viktig informasjon i overensstemmelse med Maskin-direktivet (Directive 2006/42/EC), og forsikre deg om at du forstår disse.

Etter at du har lest disse anvisningene, skal de oppbevares på et trygt sted sammen med installasjonsveiledningen som ble levert med produktet.



Generisk benevnin g: Klimaanlegg

Definisjon på kvalifisert montør eller fagperson

Klimaanlegget må installeres, vedlikeholdes, repareres og flyttes av en kvalifisert installatør eller kvalifisert fagpersonell. Når noen av disse jobbene ønskes utført, må du be en kvalifisert montør eller fagperson om å gjøre dette for deg. En kvalifisert montør eller fagperson er en agent med de kvalifikasjonene og den kunnskapen som er beskrevet i listen nedenfor.





Agent	Kvalifikasjoner og kunnskap agenten må ha
Kvalifisert montør	<ul style="list-style-type: none"> Den kvalifiserte montøren er en person som installerer, vedlikeholder, flytter og demonterer klimaanlegg som er produsert av Toshiba Carrier Corporation. Han eller hun har fått opplæring i å installere, vedlikeholde, flytte og demontere en som er produsert av Toshiba Carrier Corporation, eller han eller hun har fått instruksjoner om nevnte operasjoner av én eller flere personer med opplæring, og som derfor har grundig kjennskap til disse operasjonene. Den kvalifiserte montøren med tillatelse til å utføre elektrikerarbeidet forbundet med installasjonen, flyttingen og demonteringen, skal ha de nødvendige kvalifikasjonene for å utføre elektrikerarbeidet, som fastsatt i lokale lover og forskrifter, og han eller hun skal være en person med opplæring i alt som er forbundet med elektrikerarbeid på klimaanlegg fra Toshiba Carrier Corporation, eller han eller hun har fått instruksjoner om dette arbeidet av en person eller fagperson med grundig kjennskap til dette arbeidet. Kvalifisert montør med tillatelse til å håndtere kjølevæske og røropplegg forbundet med installasjon, flytting og demontering, skal ha de nødvendige kvalifikasjonene for å håndtere kjølevæske og røropplegg, som fastsatt i lokale lover og forskrifter, og han eller hun skal være en person med opplæring i alt som er forbundet med håndtering av kjølevæske og røropplegg på klimaanlegg fra Toshiba Carrier Corporation, eller han eller hun har fått instruksjoner om arbeidet av en person eller personer med opplæring, og derfor har grundig kjennskap til dette arbeidet. Den kvalifiserte montøren med tillatelse til å arbeide i høyder har fått opplæring i det som er forbundet med å arbeide i høyder med klimaanlegg fra Toshiba Carrier Corporation, eller han eller hun eventuelt har fått instruksjoner om nevnte operasjoner av én eller flere fagpersoner med grundig kjennskap til disse operasjonene.
Kvalifisert fagperson	<ul style="list-style-type: none"> Kvalifisert fagperson er en person som installerer, reparerer, vedlikeholder, flytter og fjerner klimaanlegg fra Toshiba Carrier Corporation. Han eller hun har fått opplæring i å installere, vedlikeholde, flytte og demontere klimaanlegg som er produsert av Toshiba Carrier Corporation, eller han eller hun har fått instruksjoner om nevnte operasjoner av én eller flere personer med opplæring, og som derfor har grundig kjennskap til disse operasjonene. Den kvalifiserte fagpersonen med tillatelse til å utføre elektrikerarbeidet forbundet med installasjonen, flyttingen og demonteringen, skal ha de nødvendige kvalifikasjonene for å utføre elektrikerarbeidet, som fastsatt i lokale lover og forskrifter, og han eller hun skal være en person med opplæring i alt som er forbundet med elektrikerarbeid på klimaanlegg fra Toshiba Carrier Corporation, eller han eller hun har fått instruksjoner om dette arbeidet av en person eller fagperson med grundig kjennskap til dette arbeidet. Den kvalifiserte serviceutøveren med tillatelse til å håndtere kjølevæske og røropplegg forbundet med installasjon, reparasjon, flytting og demontering, skal ha de nødvendige kvalifikasjonene for å håndtere kjølevæske og røropplegg, som fastsatt i lokale lover og forskrifter, og han eller hun skal være en person med opplæring i alt som er forbundet med håndtering av kjølevæske og røropplegg på klimaanlegg fra Toshiba Carrier Corporation, eller han eller hun har fått instruksjoner om arbeidet av en person eller personer med opplæring, og derfor har grundig kjennskap til dette arbeidet. Den kvalifiserte serviceutøveren med tillatelse til å arbeide i høyder, har fått opplæring i det som er forbundet med å arbeide i høyder med klimaanlegg som er produsert av Toshiba Carrier Corporation, eller han eller hun har fått instruksjoner om nevnte operasjoner av én eller flere personer med opplæring, og som derfor har grundig kjennskap til disse operasjonene.

Disse sikkerhetsanvisningene beskriver viktige emner som gjelder sikkerhet for å hindre skade på brukere eller andre personer og skade på eiendom. Les gjennom denne håndboken etter å ha forstått innholdet nedenfor (betydninger av indikasjoner), og vær sikker på å følge beskrivelsen.





Indikasjon	Betydning av indikasjon
 ADVARSEL	Tekst som er avstilt på denne måten indikerer at manglende overholdelse av instruksjonene i advarselen kan føre til alvorlig personskade (*1) eller dødsfall hvis produktet håndteres feil.
 FORSIKTIG	Tekst som er avstilt på denne måten indikerer at manglende overholdelse av instruksjonene i advarselen kan føre til en mindre personskade (*2) eller skade (*3) på eiendom hvis produktet håndteres feil.

- *1: Alvorlig personskade indikerer synstap, skade, brannskader, elektrisk støt, beinbrudd, forgiftning og andre skader som etterlater senvirkninger og krever sykehusinnleggelse eller langvarig behandling som poliklinisk pasient.
 *2: Mindre personskade indikerer skader, brannskader, elektrisk støt og andre skader som ikke krever sykehusinnleggelse eller langvarig behandling som poliklinisk pasient.
 *3: Skade på eiendom indikerer skade som omfatter bygninger, husholdningseffekter, husdyr og kjæledyr.

BETYDNING AV SYMBOLENE SOM VISES PÅ ENHETEN

	ADVARSEL (Brannfare)	Dette merket er kun for R32-kjølemedium. Typen kjølemedium er skrevet på merkeskiltet av utendørsenheten. I tillegg til at typen kjølemedium er R32, bruker denne enheten et brennbart kjølemedium. Hvis kjølemediet lekker og kommer i kontakt med brann eller oppvarming, vil det dannes en skadelig gass og det er fare for brann.
		Les BRUKERMANUALEN nøye før bruk.
		Servicepersonell er pålagt å lese BRUKERMANUALEN og INSTALLASJONSVEILEDNINGEN nøye før bruk.
		Ytterligere informasjon er tilgjengelig i BRUKERMANUALEN, INSTALLASJONSHÅNDBOKEN og lignende.

■ Advarselsindikasjoner på klimaanleggenheten

Advarselsindikasjon	Beskrivelse		
 <table border="1"> <tr> <td>WARNING</td> </tr> <tr> <td>ELECTRICAL SHOCK HAZARD Disconnect all remote electric power supplies before servicing.</td> </tr> </table>	WARNING	ELECTRICAL SHOCK HAZARD Disconnect all remote electric power supplies before servicing.	ADVARSEL FARE FOR ELEKTRISK STØT Koble fra all elektrisk strømforsyning før vedlikehold.
WARNING			
ELECTRICAL SHOCK HAZARD Disconnect all remote electric power supplies before servicing.			
 <table border="1"> <tr> <td>WARNING</td> </tr> <tr> <td>Moving parts. Do not operate unit with grille removed. Stop the unit before the servicing.</td> </tr> </table>	WARNING	Moving parts. Do not operate unit with grille removed. Stop the unit before the servicing.	ADVARSEL Bevegelige deler. Ikke operer enheten mens gitteret er fjernet. Stans enheten før vedlikehold.
WARNING			
Moving parts. Do not operate unit with grille removed. Stop the unit before the servicing.			
 <table border="1"> <tr> <td>CAUTION</td> </tr> <tr> <td>High temperature parts. You might get burned when removing this panel.</td> </tr> </table>	CAUTION	High temperature parts. You might get burned when removing this panel.	FORSIKTIG Deler med høy temperatur. Du kan brenne deg om du fjerner dette panelet.
CAUTION			
High temperature parts. You might get burned when removing this panel.			
 <table border="1"> <tr> <td>CAUTION</td> </tr> <tr> <td>Do not touch the aluminum fins of the unit. Doing so may result in injury.</td> </tr> </table>	CAUTION	Do not touch the aluminum fins of the unit. Doing so may result in injury.	FORSIKTIG Ikke berør aluminiumsribbene på enheten. Dette kan forårsake skade.
CAUTION			
Do not touch the aluminum fins of the unit. Doing so may result in injury.			
 <table border="1"> <tr> <td>CAUTION</td> </tr> <tr> <td>BURST HAZARD Open the service valves before the operation, otherwise there might be the burst.</td> </tr> </table>	CAUTION	BURST HAZARD Open the service valves before the operation, otherwise there might be the burst.	FORSIKTIG EKSPLOSJONSFARE Åpne serviceventilene før operasjonen, ellers kan eksplosjon oppstå.
CAUTION			
BURST HAZARD Open the service valves before the operation, otherwise there might be the burst.			

1 Sikkerhetsregler

Produsenten påtar seg ikke ansvar for skade som følge av manglende overholdelse av denne veiledningen.

ADVARSEL

Generelt

- Les brukerhåndboken nøye før du starter klimaanlegget. Det er flere viktige ting å huske på for daglig drift.
- Be om at monteringen foretas av forhandleren eller en profesjonell montør. Bare en kvalifisert montør (*1) kan installere et klimaanlegg. Hvis klimaanlegget installeres av en ukvalifisert person, kan dette føre til brann, elektriske støt, personskader, vannlekkasje, støy og vibrasjoner.
- Ikke bruk annet kjølemedie enn det som er oppgitt for enheten. Hvis annet blir brukt, kan det oppstå unormalt høyt trykk i kjølesyklusen, noe som kan resultere i feil, eksplosjon eller skade på personer.-
- Steder hvor lyden fra en utedel i drift kan skape forstyrrelser. (Vær spesielt oppmerksomhet på støyen ved installering på grensen til en nabos eiendom.)
- Dette apparatet er ment å brukes av ekspert eller trent brukere i butikker, i lett industri og på gårder, eller for kommersiell bruk av lekfolk.

Transport og lagring

- Ved transport av klimaanlegget må du bruke sko med beskyttende tåhetter, beskyttende hansker og egnet arbeidstøy.
- Ikke hold i båndene rundt innpakningskartongen under transport av klimaanlegget. Du kan skade deg hvis båndene ryker.
- Ved stabling av kartongene for lagring eller transport, er det viktig å overholde sikkerhetsreglene som er skrevet på emballasjen. Unnlattelse av å overholde sikkerhetsreglene kan føre til at stabelen kollapser.
- Klimaanlegget må transporteres i stabil tilstand. Kontakt din forhandler hvis du oppdager at noen deler av produktet er ødelagt.

- Når klimaanlegget må bæres, må du sørge for at det er to personer til å bære.

Installasjon

- Kun en kvalifisert installatør (*1) eller kvalifisert fagpersonell (*1) har tillatelse til å utføre det elektriske arbeidet på klimaanlegget. Dette arbeidet skal ikke under noen omstendigheter utføres av ukvalifisert fagpersonell, ettersom mangelfull utførelse av arbeidet kan føre til elektrisk støt og / eller strøml lekkasje.
- Etter at installasjonen er fullført, skal montøren forklare alle stillingene til strømbryteren. Sett automatsikringen i OFF-stilling (av) og ta kontakt med en serviceutøver hvis det oppstår problemer med klimaanlegget.
- Hvis du installerer enheten i et lite rom, må du ta tilstrekkelige forholdsregler for å forhindre at kjølemiddelet overstiger øvre konsentrasjonsgrense, selv om det skulle oppstå en lekkasje. Rådfør deg med forhandleren som du kjøpte klimaanlegget av mens du iverksetter tiltakene. Akkumulering av høykonsentrert kjølemiddel kan forårsake ulykke grunnet oksygenmangel.
- Ikke installer klimaanlegget på et sted som kan være utsatt for risiko for brennbar gass. Hvis brennbar gass lekker ut og samler seg rundt enheten, kan det oppstå brann.
- Pass på at du bare bruker firmagodkjente produkter ved innkjøp av ekstra deler. Bruk av uspesifiserte produkter kan føre til brann, elektrisk støt, vannlekkasje eller andre problemer. Få installasjonen utført av en profesjonell.
- Pass på at jordingen blir forsvarlig utført.

Drift

- Før man åpner innsugningsgitteret på innendørsenheten eller servicepanelet på utendørsenheten, må skillebryteren settes i OFF-posisjon. Hvis skillebryteren ikke settes i OFF-posisjon, kan dette resultere i elektrisk støt som følge av kontakt med indre deler. Kun en kvalifisert installatør (*1) eller kvalifisert fagpersonell (*1) har tillatelse til å fjerne innsugningsgitteret på innendørsenheten eller servicepanelet på utendørsenheten, og til å utføre arbeidet som påkreves.

- Det forekommer områder med høyspenning og roterende deler inni klimaanlegget. Ta ikke av servicepanelet på utendørsenheten på grunn av faren for elektrisk støt eller at fingre eller for at fysiske gjenstander skal fanges av roterende deler. Når arbeidet innebærer at disse delene må fjernes, må du ta kontakt med en kvalifisert montør (*1) eller fagpersonell (*1).
- Flytt eller reparer ikke en enhet selv. Du kan få elektrisk støt når du fjerner dekselet fra hovedenheten, fordi det forekommer høyspenning inni enheten.
- Bruk av et stativ som er høyere enn 50 cm, for å rense filteret i innendørsenheten, eller utføre andre slike jobber, betegnes som arbeid i høyden. Denne typen arbeid må ikke utføres av ukvalifisert fagpersonell på grunn av faren for å falle av stativet og skade seg selv når det arbeides i høyden. Når denne typen arbeid skal utføres, må du ikke gjøre det selv, men få en kvalifisert montør (*1) eller fagpersonell (*1) til å gjøre det.
- Ikke berør aluminiumsribben på utendørsenheten. Du kan skade deg om du gjør dette. Hvis ribbene må berøres, må du ikke gjøre det selv, men ta kontakt med en kvalifisert montør (*1) eller fagpersonell (*1).
- Ikke klatre opp på utendørsenheten, og heller ikke plasser gjenstander på den. Du kan falle ned, eller gjenstandene kan falle av utendørsenheten og forårsake skade.
- Ikke plasser noen forbrenningsinnretning på et sted hvor den er utsatt for luftstrøm fra klimaanlegget. Dette kan forårsake mangelfull forbrenning.
- Når klimaanlegget brukes med et forbrenningsapparat på samme sted, må rommet ventileres tilstrekkelig. Dårlig ventilasjonen forårsaker oksygenmangel.
- Vær omhyggelig med luftventilasjonen i rommet når klimaanlegget brukes i et lukket rom. Dårlig ventilasjonen forårsaker oksygenmangel.
- Ikke utsett kroppen for kjølig luft i lange perioder og ikke utsett kroppen for overdreven kjøling. Dette kan svekke kroppens motstandsdyktighet og føre til helseskade.

- Stikk aldri fingre eller pinner inn i luftinntaket eller utblåsningen. Dette kan føre til personskader ettersom viftene inni enheten roterer i høy hastighet.
- Rådfør deg med forretningen hvor klimaanlegget ble innkjøpt hvis luftkondisjoneringen (kjøling eller oppvarming) ikke fungerer som den skal, da årsaken kan være lekkasje av kuldemedium. Bekreft detaljene for reparasjonen med kvalifisert fagpersonell (*1) når reparasjonen inkluderer påfylling av ekstra kjølemiddel.
- Stans driften av klimaanlegget og slå av sikringsbryteren før du foretar rengjøring. Gjør dette pga. faren for personskade da viftene inne i enheten roterer i høy hastighet.

Reparasjoner

- Hvis det oppstår et problem (som at det vises en feilmelding, det lukter brent, det høres ulyder, klimaanlegget varmer / kjøler ikke eller det lekker vann), må du ikke selv forsøke å reparere dette. Slå strømbryteren AV og kontakt en kvalifisert fagmann (*1). Ta forholdsregler for å forsikre deg om at strømmen ikke vil bli slått på før kvalifisert fagpersonell (*1) kommer (ved for eksempel å markere med "i ustand" i nærheten av skillebryteren). Hvis du fortsetter å bruke klimaanlegget i problemtilstand, kan dette føre til at mekaniske problemer eskaleres, eller det kan resultere i elektrisk støt eller andre problemer.
- Hvis viftegrillen skades, må du ikke nærme deg utendørsenheten, men heller slå strømbryteren OFF og kontakte en kvalifisert fagmann (*1) for å få utført reparasjon. Ikke sett skillebryteren i ON-posisjon før reparasjonsarbeidet er avsluttet.
- Hvis det er fare for at innendørsenheten svikter, må du ikke selv forsøke å reparere feilen. Slå strømbryteren AV og kontakt en kvalifisert installatør (*1) eller servicetekniker (*1) for å få service på enheten. Sett ikke strømbryteren i ON-stilling før enheten er reparert.
- Hvis det er fare for at utendørsenheten skal tippe, må du ikke selv forsøke å løse problemet. Slå strømbryteren AV og kontakt en kvalifisert installatør (*1) eller servicetekniker (*1) for å utføre reparasjon / utbedringer. Sett ikke automatsikringen i ON-stilling før utbedringene eller reparasjonene er utført.

- Produktene skal ikke modifiseres. Demonter eller endre ikke delene. Det kan føre til brann, elektrisk støt eller personskade.

Flytting

- Når klimaanlegget skal flyttes, må du ikke gjøre det selv, men ta kontakt med en kvalifisert installatør (*1) eller serviceutøver (*1). Unnlattelse av å flytte klimaanlegget på riktig måte, kan føre til elektrisk støt og / eller brann.

FORSIKTIG

Koble apparatet fra strømmettet.

- Apparatet skal være tilkoblet nettstrøm med en bryter med en kontaktseparasjon på minst **3 mm**.

Installasjonssikringen (alle typer sikringer kan brukes) må anvendes for strømforsyningen til dette klimaanlegget.

Installasjon

- Sørg for å legge dreneringsslangen, slik at det blir god drenering. Dårlig drenering kan forårsake oversvømmelse i huset, og møblene kan bli våte.
- Sørg for å koble klimaanlegget til en egen strømforsyning med nominell spenning, ellers vil enheten bryte sammen eller forårsake brann.
- Kontroller at utedelen er forsvarlig festet til fundamentet da den ellers kan velte eller forårsake andre ulykker.

Drift

- Bruk ikke klimaanlegget til andre formål, som å bevare mat, presisjonsinstrumenter eller kunstgjenstander, til dyreoppdrett, i bilen eller på båten.
- Berør ikke bryterne med våte fingre, fordi dette kan gi elektrisk støt.
- Hvis klimaanlegget ikke skal brukes på en god stund, slår du av hovedbryteren eller automatsikringen av sikkerhetsmessige årsaker.
- Sørg for at klimaanlegget kjøres innenfor det temperaturområdet som er angitt i instruksjonene, for at det skal fungere med den opprinnelige ytelsen. Enheten kan svikte eller det kan oppstå vannlekkasje hvis dette ikke blir overholdt.
- Unngå at væske trenger inn i fjernkontrollen. Unngå å søle saft, vann eller noen form for væske.
- Rengjør aldri enheten med vann. Dette kan føre til elektrisk støt.
- Sjekk monteringsfundamentet og annet utstyr for eventuell skade som kan oppstå etter lang tids bruk. Hvis du lar dem være









i slik tilstand, kan det føre til at enheten faller ned og forårsaker skade.

- Ikke oppbevar antennelig spray eller andre antennelige materialer i nærheten av klimaanlegget, og ikke sprut antennelig aerosol direkte mot klimaanlegget. Slike stoffer kan ta fyr.
- Stans driften av klimaanlegget og slå av sikringsbryteren før du foretar rengjøring. Gjør dette pga. faren for personskade da viftene inne i enheten roterer i høy hastighet.
- Be forhandleren om å foreta eventuell rensing av klimaanlegget. Feilaktig rengjøring av klimaanlegget kan føre til skade på plastdeler, sviktende isolasjon av elektriske eller andre deler og kan føre til funksjonsfeil. I verste fall kan det føre til vannlekkasjer, elektriske støt, røykutvikling og brann.
- Plasser aldri beholdere med væske som vaser e.l. oppå enheten. Væske kan trenge inn i enheten som kan føre til forvitring av den elektriske isolasjonen og resultere i elektriske støt.

(*1) Se i "Definisjon på kvalifisert montør eller fagperson".

■ Informasjon om transport, håndtering og lagring av kassen

◆ Eksempler på angivelser på kassen

Symbol	Beskrivelse	Symbol	Beskrivelse
	Oppbevares tørt		Må ikke slippes ned
 FRAGILE	Forsiktig glass		Skal ikke legges ned
 5 cartons	Stablehøyde (6 pappkartonger kan stables)		Stå ikke på denne pappkartongen
	Denne siden opp		Trå ikke på pappkartongen
	Forsiktig glass		

Andre advarsler	Beskrivelse
 <div style="border: 1px solid black; padding: 5px; width: fit-content;"> <p>Caution Injury possibility. Don't handle with packing band, or may get injured in case of broken band.</p> </div>	<p>FORSIKTIG</p> <p>Mulighet for personskade. Hold ikke i pakkebåndet, fordi hvis det ryker, kan det medføre personskade.</p>
<div style="border: 1px solid black; padding: 5px;"> <p>Stacking notice.</p> <p>In case that cardboard boxes protrude out of pallet when stacking, lay a 10mm thick plywood over the pallet.</p>  </div>	<p>Merknad om stabling</p> <p>Hvis det stikker pappkartonger utenfor pallen ved stabling. Legger du en 10 mm tykk finerplate over den.</p>

2 Delenavn

■ Innendørsenhet

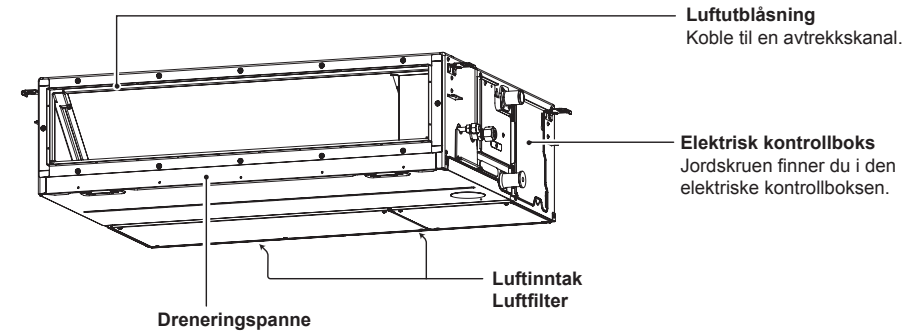

■ Utendørsenhet (Konstruksjonen varierer med modellene. Følgende illustrasjon viser et eksempel.)

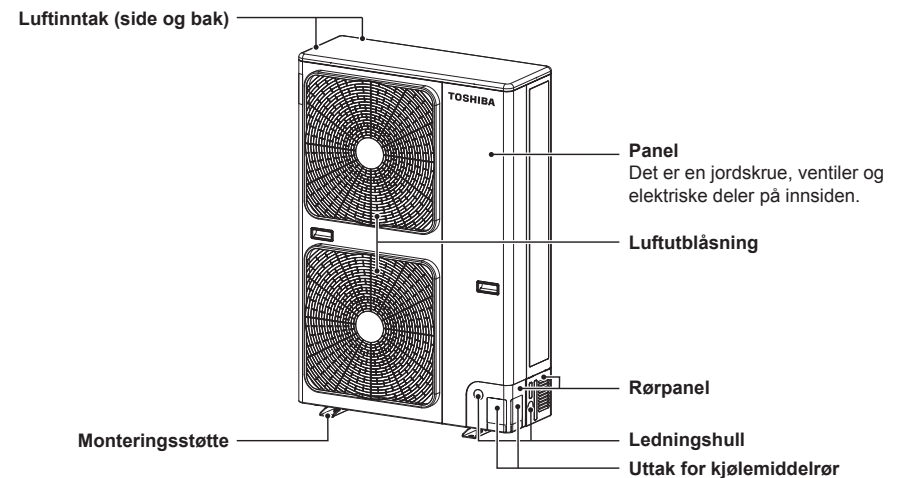

3 Kablet fjernkontroll





Denne fjernkontrollen kan kontrollere driften av opptil 8 innendørsenheter.

■ Displaydel

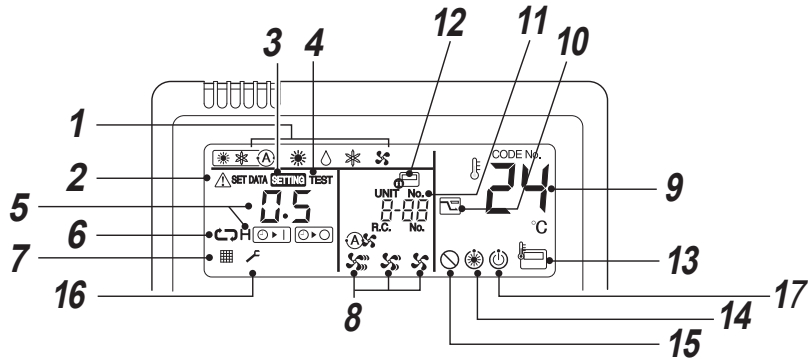
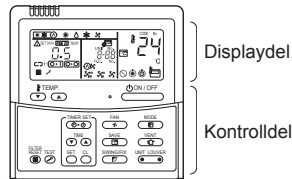
Alle ikonene vises i displayillustrasjonen nedenfor. Når enheten er i drift, vises bare relevante ikoner.

- Når jordfeilbryteren slås på for første gang, blinker **SETTING** på displayet på fjernkontrollen.
- Når dette ikonet blinker, blir modellen bekreftet automatisk. Vent til **SETTING**-ikonet har forsvunnet før du bruker fjernkontrollen.



- 1 Driftsmodus**
Valgt driftsmodus vises.
- 2 Display for Feil**
Vises når beskyttelsesanordningen fungerer, eller det oppstår en feil.
- 3 Display for SETTING**
Vises under innstilling av timeren eller andre innstillinger.
- 4 Display for TEST-kjøring**
Vises under en testkjøring.
- 5 Timerdisplay**
Valgt tidsinnstilling vises.
Feilkoden vises når det oppstår en feil.
- 6 Display for timermodus**
Valgt timermodus vises.
- 7 Filter-display**
Påminnelse om å rense luftfilteret.
- 8 Display for viftehastighet**
Valgt viftehastighetsmodus vises.
(Auto) 
(Høy) 
(Med.) 
(Lav) 
- 9 Display for temperaturinnstilling**
Valgt temperaturinnstilling vises.
- 10 Display for strømsparingsmodus**
Begrenser kompressorhastigheten (kapasiteten) for å spare energi.

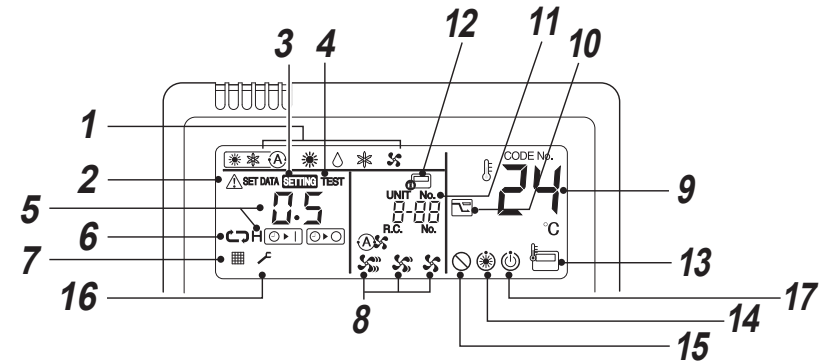









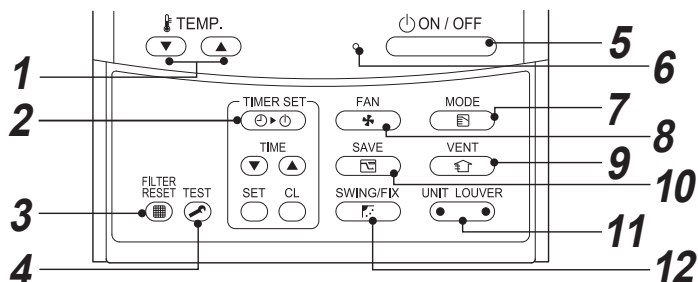

- 11 Display for UNIT No.**
Nummeret for den valgte innendørsenheten vises. Nummeret på innendørs- eller utendørsenheter med feil vises også.
- 12 Display for sentralkontroll**
Vises når klimaanlegget styres fra sentralkontrollen sammen med en fjernkontroll for sentralenheten.
 blinker hvis fjernkontrollen blir utkoblet av det sentrale kontrollsystemet. Betjening med knapper fungerer ikke.
- 13 Display for fjernkontrollsensor**
Vises når fjernkontrollsensoren er i virksomhet.
- 14 Display for Forvarming**
Vises når varmemodusen aktiveres eller avrimingssyklusen startes. Når dette ikonet vises, stopper innendørsviften.
- 15 Ingen funksjon-display**
Vises når den forespurte funksjonen ikke er tilgjengelig på den aktuelle modellen.
- 16 Serviceskjerm**
- 17 Klar-for-drift-indikator**
Denne vises på visse modeller.





■ Kontrollidél

Trykk på hver knapp for å velge ønsket operasjon.

Kontrollen lagrer kommandoene i minnet og etter førstegangs innstilling. Det er ikke nødvendig med flere innstillinger, med mindre du vil endre dem. Klima-anlegget kan kjøres ved å trykke på -knappen.



- 1** -knapp (Knapp for temperaturinnstilling)
Justerer innstilt verdi.
Velg ønsket temperatur ved å trykke på  eller .
- 2** -knapp (tidtakerinnstilling)
Brukes til å innstille timeren.
- 3** -knapp (filtertilbakestilling)
Tilbakestiller ikonet  etter at filteret er rengjort.
- 4** -knapp (testknapp)
Brukes bare ved service.
(Bruk ikke denne knappen under normal drift.)
- 5** -knapp
Når du trykker på denne knappen, settes anlegget i gang, og det stopper når du trykker på knappen igjen.
Når driften har stanset, slukker driftslampen og alle displayene.
- 6** **Driftslampe**
Lampen lyser grønt når enheten er på. Selv om den blinker mens du betjener beskyttelsesanordningen eller det oppstår et problem.
- 7** -knapp (Knapp for driftsmodus)
Velger aktuell driftsmodus.
- 8** -knapp (Knapp for viftehastighet)
For valg av ønsket viftehastighet.

- 9** -knapp (ventilasjon)
Brukes når det blir tilkoblet et ventilasjonssett som går på strøm (skaffes lokalt).
Hvis "V" vises på fjernkontrollen når du trykker på denne knappen, er det ikke tilkoblet et ventilasjonssett.
- 10** -knapp (Knapp for strømsparing)
Brukes for å koble inn strømsparingsmodusen.
- 11** -knapp (Knapp for å velge enhet / spjeld)
Velger en enhetsnummer (venstre) og sjalusispjeldnummer (høyre)
UNIT:
Velger en innendørsenhet ved justering av luftstrømsretning når flere innendørsenheter blir styrt fra én fjernkontroll.
LOUVER:
Ingen funksjon.
- 12** -knapp (Knapp for svinge- / sjalusispjeld)
Ingen funksjon.

EKSTRAUTSTYR:

Fjernkontrollsensør

Vanligvis er det temperatursensoren på innendørsenheten som registrerer temperaturen. Temperaturen rundt fjernkontrollen kan også registreres.

Ta kontakt med forhandleren der du kjøpte klima-anlegget for nærmere informasjon.

4 Riktig bruk

Når klima-anlegget brukes for første gang, eller når innstillingene er endret, følges trinnene nedenfor. Innstillinger blir lagret i minnet og vises hver gang enheten slås på ved å trykke på -knappen.

■ Klargjøring

• Når strømbryteren slås PÅ, vises delelinjer på fjernkontrollen.



* Etter at strømbryteren er slått PÅ, kan ikke fjernkontrollen sende kommandoer på ca. 1 minutt, men dette er ikke en feil.

KRAV

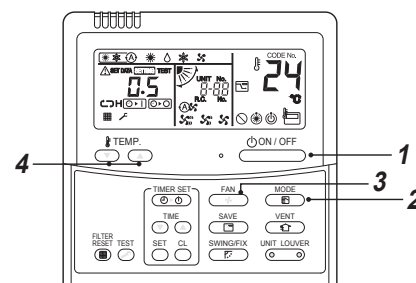
Når klima-anlegget blir startet opp igjen etter at det ikke har vært brukt på lengre tid, skal strømbryteren slås på minst 12 timer før klima-anlegget startes opp.



Start

- 1** Trykk på -knappen.
Driftslampen tennes, og driften startes.
- 2** Velg driftsmodus med -knappen.
Ett trykk på knappen får displayet til å endres i den rekkefølgen som er vist nedenfor.

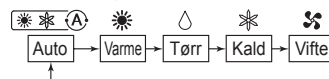

- 3** Velg viftehastighet med knappen "".
Ett trykk på knappen får displayet til å endres i den rekkefølgen som er vist nedenfor.

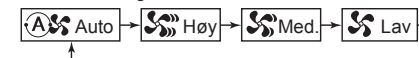

- Når viften er satt til "Auto", justeres viftehastigheten basert på forskjellen mellom innstilt verdi og romtemperaturen.
- Når anlegget varmer og romtemperaturen ikke varmes tilstrekkelig med "Low", kan du velge "Med." eller "High".
- Temperatursensoren registrerer returluftens temperatur på innendørsenheten. Denne kan avvike noe fra den reelle romtemperaturen, avhengig av hvordan anlegget har blitt installert.
Den innstilte temperaturen er måltemperaturen for rommet.
(Auto kan ikke velges i viftemodus.)

- 4** Velg innstilt temperatur ved å trykke på knappene "TEMP. (down arrow)" eller "TEMP. (up arrow)".

Stopp

Trykk på -knappen.
Driftslampen slukkes, og driften stopper.

MERKNAD

Automatisk omstilling

- I automatisk modus velger enheten driftsmodusen (kjøling, oppvarming eller bare vifte) på grunnlag av brukerens innstilte temperatur.
- Hvis automodusen er ubehagelig, kan du velge ønsket klima manuelt.

Oppvarming

- Hvis det er behov for oppvarming, startes enheten ca. 3 til 5 minutter etter at modusen er valgt.
- Etter at varmeoperasjonen har stoppet, kan fan fortsette å gå i ca. 30 sekunder.
- Når romtemperaturen når innstilt verdi, stanser utendørsenheten og innendørsenhets vifte går med ekstremt lav hastighet.
- Under avriming stopper viften, slik at den kalde luften ikke blåser ut. ("❄️" forvarming vises.)

Når man forsøker å starte igjen etter en stopp

- Ved forsøk på å starte enheten på nytt rett etter at den er stoppet, vil ikke dette fungere før det har gått ca. 3 minutter. Dette er for å beskytte prosessoren.

■ 8°C-drift (for forvarming)

Klimaanlegget kan kontrollere oppvarmingstemperaturen til ca. 8°C i oppvarmingsmodus.

Den 8°C-oppvarmingsmodusen må innstilles med den ledningstilkoblede fjernkontrollen.

Spør installatøren eller forhandleren om innstillingene i installasjonsveiledningen for innendørsenheten.

Start

1. Innstill temperaturen på displayet til 18°C i oppvarmingsmodusen ved å trykke på TEMP. (▼) -knappen.
2. Innstill temperaturen på displayet til 8°C ved å trykke på TEMP. (▼) -knappen i minst 4 sekunder.

Stopp

1. Innstill temperaturen på displayet til 18°C ved å trykke på TEMP. (▲) -knappen.
 - Klimaanlegget går tilbake til normal HEAT-modus. Velg aktuell temperatur og driftsmodus.

MERKNAD

- Temperaturen på luften som blåses ut, er lavere enn i normal oppvarmingsmodus.
- Romtemperaturen varmes kanskje ikke opp jevnt, avhengig av hvor fjernkontrollen er installert.
- Romtemperaturen når kanskje ikke 8°C, avhengig av romstørrelsen eller installasjonsforholdene.
- Innstilling av viftehastighet er tilgjengelig med 8°C oppvarmingsmodus. Oppvarmingen til 8°C blir avbrutt i følgende tilfeller:
 - Når driften blir stanset med (ON/OFF) -knappen
 - Når det blir valgt en annen driftsmodus med (MODE) -knappen
 - Når temperaturinnstillingen eller driftsmodusen blir endret, eller driften blir startet / stoppet med den trådløse fjernkontrollen eller fjernkontrollen for sentralkontrollen.
- Når denne modusen brukes, må man følge anbefalingene for driftstimer og vedlikehold utført av servicepersonell.

5 Timerfunksjon

Tre timermodi er tilgjengelige: (Innstilling av opptil 168 timer er aktivert.)

- Av-timer : Enheten stopper når den innstilte tiden blir nådd.
- Gjentatt av-timer : Enheten stopper daglig når den innstilte tiden blir nådd.
- På-timer : Enheten starter når den innstilte tiden blir nådd.

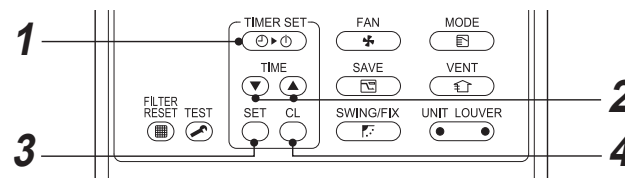

Start

1 Trykk på (TIMER SET) -knappen.

Timermodusen endres hver gang du trykker på knappen.

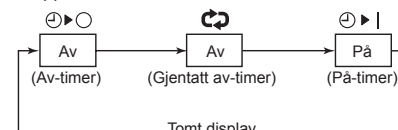

- (SETTING) og timerdisplayet blinker.

2 Trykk på (TIME) (▲) for å velge "set time" (tidsinnstilling).

- Tidsinnstillingen øker med 0,5 t (30 minutter) hver gang du trykker på (▲) -knappen. Når du innstiller en tid over 24 timer for timerfunksjonen, kan timeren innstilles i inkremerer på 1 t. Maksimal innstillingstid er 168 t (7 dager). Den innstilte tiden vises på fjernkontrollen (mellom 0,5 og 23,5 timer) (*) eller antall dager og timer (24 timer eller mer) (**) som vist nedenfor.
- Innstillingstiden minker med 0,5 t (30 minutter) hver gang du trykker på (▼) -knappen (0,5 - 23,5 timer) eller 1t (24 - 168 timer).

Eksempel på fjernkontrolldisplay

- 23,5 timer (*)



- 34 timer (**)



Antall dager Timer

1d viser 1 dag (24 timer).

10h viser 10 timer. (Totalt antall 34 timer)

3 Trykk på (SET) -knappen.

(SETTING) -displayet forsvinner og tidsdisplayet kommer på, og (TIMER SET) - eller (TIMER SET) -displayet blinker.

(Når PA-timer blir aktivert, vises tiden og PA-timer (TIMER SET), mens andre ikoner forsvinner.)

4 Avbryt timerfunksjonen

Trykk på (ON/OFF) -knappen. Timerikonet forsvinner.

MERKNAD

- Når driften stanser etter at timeren har nådd forhåndsinnstilt tid, fortsetter Gjentatt av-timeren driften ved å trykke inn (ON/OFF) -knappen, og stopper driften etter at timertiden har nådd den innstilte tiden.
- Når du trykker på (SWING/FIX) mens AV-timerfunksjonen til klimaanlegget er aktiv, forsvinner indikasjonen for timerfunksjonen, for så å vises igjen etter ca. 5 sekunder. Dette skyldes normal prosessering av fjernkontrollen.

6 Strømsparingsmodus

Bruk av klimaanlegget i strømsparingsmodus vil spare energi ved å begrense maksimalt strømforbruk, noe som vil påvirke oppvarmings- eller kjølekapasiteten som enheten kan generere.

Trykk på **SAVE**-knappen under drift.

- Klimaanlegget går inn i strømsparingsmodus.
-  vises på displayet.

Strømsparingsmodus vil være aktivert til den blir slått av.

Trykk på **SAVE**-knappen igjen for å slå av strømsparingsmodus.

 forsvinner.

■ Slik konfigureres innstillingene i strømsparingsmodus

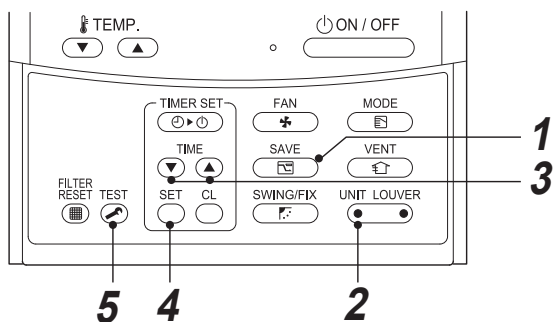

1 Hold knappen **SAVE** inne i minst 4 sekunder når klimaanlegget er på.  blinker.

2 Trykk på **UNIT LOUVER** (venstre side av knappen) for å velge en innendørsenhet som skal innstilles.
 • Hver gang du trykker på knappen, endres UNIT No. som følger:

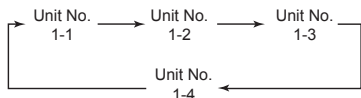

Viften til den valgte enheten kjøres.

3 Trykk på **TIME**  -knappene, for å justere innstillingen for effektnivå.
 • Strømnivået endres for hvert knappetrykk med 1% innenfor området mellom 100% og 50%.
 • Fabrikkinnstillingen er 75%.

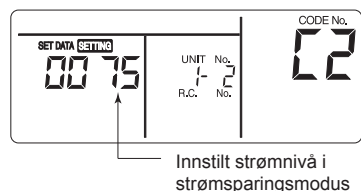

4 Trykk på **SET**-knappen.

5 Trykk på **TEST**-knappen for å fullføre innstillingen.

MERKNAD

- Når andre elektriske apparater er på samtidig, anbefales det å kjøre enheten i strømsparingsmodus for å unngå at automatsikringen utløses. Selvfølgelig kan du også bruke strømsparingsmodus til å spare energi.
- I strømsparingsmodus bruker enheten mindre energi, men vil ikke varme / kjøle rommet like godt som i normal modus.
 (Maksimalt strømforbruk er begrenset til ca. 75% (fabrikkinnstilling) av normal modus.)
- Se under "Slik konfigureres innstillingene i strømsparingsmodus" i Strømsparingsmodus for å justere strømsparingsinnstillingene.
- Selv når driften starter / stanser, driftsmodusen endres eller tilbakestilling av strømmen blir utført i strømsparingsmodus, vil strømsparingsmodusen bli beholdt til neste operasjon.



7 Vedlikehold

⚠ ADVARSEL

Rensning av luftfilteret og andre deler av luftfilteret innebærer farlig arbeid i høyden. Få derfor en en kvalifisert montør eller fagperson til å gjøre dette. Prøv ikke å gjøre det selv.

▼ Rengjøre luftfiltre

Tilstoppede luftfiltre vil redusere kjøle- og oppvarmingsytelsen.

- 1) Rens luftfiltrene hvis  vises på fjernkontrollen.
- 2) Trykk på **FILTER RESET TEST**-knappen etter at filtrene er rensset.
 forsvinner.

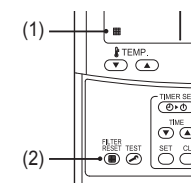

◆ Når anlegget ikke har vært brukt på lenge

1. La viften gå et par timer for å tørke innsiden.
2. Trykk på knappen **ON/OFF** på fjernkontrollen for å stanse enheten, og slå deretter av hovedbryteren.
3. Rengjør luftfiltrene og sett dem på plass.

◆ Før sommersesongen begynner

Rengjør dreneringspannen

- Kontakt forhandleren der dette produktet ble kjøpt.
 (Tappingen fungerer ikke hvis bunnpannen eller utløpet er tilstoppet. Noen ganger kan drenet flomme over og fukte vegg eller gulv. Rengjør dreneringsbrettet før kjølesesongen.)

◆ Sjekk med jevne mellomrom

- Hvis enheten brukes i lengre tid, kan delene slites og forårsake funksjonsfeil eller dårlig drenering av avfuktningssvann, avhengig av varme, fuktighet og støv.
- I tillegg til vanlig vedlikehold, anbefaler vi at du får enheten sjekket og vedlikeholdt hos forhandleren.

MERKNAD

Det anbefales på det sterkeste at innendørs- og utendørsenhetene til klimaanlegget som er i bruk, rengjøres og vedlikeholdes regelmessig for å sikre effektiv drift av klimaanlegget og for å bevare miljøet.

Når klimaanlegget har vært i drift en lengre periode, anbefales det å utføre regelmessig vedlikehold (én gang i året). Kontroller dessuten utendørsenheten for rust og riper. Fjern dette eller påfør rustmiddel om nødvendig. En generell regel er at når en innendørsenhet kjøres i 8 timer eller mer per dag, skal innendørs- og utendørsenheten rengjøres minst hver 3. måned. Spør om råd fra en profesjonell vedrørende dette rengjørings- / vedlikeholdsarbeidet.

Slikt vedlikehold kan forlenge produktets levetid, selv om kostnadene for dette hviler på eieren.

Unnlattelse av å rengjøre innendørs- og utendørsenheter regelmessig vil resultere i nedsatt ytelse, frost, vannlekkasje og til og med at kompressoren går i stykker.

▼ Vedlikeholdsliste

Del	Enhet	Kontroll (visuell / lyd)	Vedlikehold
Varmeveksler	Innendørs- / utendørsenhet	Støv- / smussansamling, riper	Rengjør varmeveksleren når den er tilstoppet.
Viftemotor	Innendørs- / utendørsenhet	Lyd	Foreta nødvendige tiltak når lyden er unormal.
Filter	Innendørs	Støv- / smussansamling, ødelagt	<ul style="list-style-type: none"> Rengjør filteret med vann når det er forurenset. Skift ut hvis det er skadet.
Vifte	Innendørs	<ul style="list-style-type: none"> Vibrasjon, balanse Støv- / smussansamling, synlig 	<ul style="list-style-type: none"> Skift ut viften ved sterk vibrasjon eller unormal balanse. Børst eller vask viften når den er skitten.
Luftinntaks / luftuttaksgriller	Innendørs- / utendørsenhet	Støv- / smussansamling, riper	Reparer eller skift dem når de er deformert eller skadet.
Dreneringspanne	Innendørs	Ansamling med støv / smuss, smuss i avløpet	Rengjør bunnpannen og kontroller hellevinkelen for problemfri drenering.
Pyntepanel, sjalusisjeld	Innendørs	Støv- / smussansamling, riper	Rengjør dem når de er kontaminert, eller påfør et beskyttelseslag.
Utvendig	Utendørs	<ul style="list-style-type: none"> Rust, isolasjon flasser av Flassing / bobler i belegget 	Påfør et beskyttelsesstrøk.

8 Feilsøking

Gå gjennom punktene oppført nedenfor før du ber om reparasjon eller service.

Symptom		Årsak
Det er ikke en feil.	Utendørsenhet	<ul style="list-style-type: none"> Hvit, tåkete og kald luft eller vann kommer ut. Noen ganger kan en høre støy fra en luftlekkasje. Det høres en støy når strømmen slås på.
	Innendørsenhet	<ul style="list-style-type: none"> Noen ganger høres en suselyd. En klappelyd kan høres. Luften lukter merkelig.
		<ul style="list-style-type: none"> Enheten går ikke.
Sjekk på nytt.	Rommet blir ikke nedkjølt eller varmet opp.	<ul style="list-style-type: none"> Når enheten begynner å gå, under drift eller rett etter at enheten stopper, høres det lyd av vann som strømmer eller driftslyden kan bli sterkere i noen minutter etter at enheten starter. Dette er lyden av kjølemiddel som strømmer eller vann som tappes av. Dette er en lyd som høres når varmeveksleren eller andre deler utvider seg og trekker seg sammen pga. temperaturendringer. Ulik lukt fra vegger, tepper, klær, sigaretter, kosmetikk og andre ting kan henge igjen i klimaanlegget. Er det strømstans? Har automatsikringen gått? Har beskyttelsesmekanismen blitt aktivert? (Indikatorlampen for drift og  blinker på fjernkontrollen.) Er luftinntaket eller -uttaket på utendørsenheten tilstoppet? Er dører eller vinduer åpne? Er luftfilteret tilstoppet med støv? Er luftvolumet satt til "Lav" eller er modus satt til "Fan"? Er innstilt temperatur passende?

Hvis det er noe uvanlig selv etter å ha sjekket ovenstående, bør du stanse enheten, slå av strømbryteren og informere forhandleren om produktnummer og symptom. Ikke forsøk selv å reparere enheten, dette kan være farlig. Hvis kontrollindikatoren (f.eks. *EO 1*, *FO 1*, *MO 1*) vises på fjernkontrollens LCD-skjerm, må du også informere forhandleren om dette innholdet.

Hvis noe av følgende skjer, må du stanse anlegget umiddelbart, slå av strømbryteren og kontakte forhandleren.

- Bryteren fungerer ikke ordentlig.
- Automatsikringen går ofte.
- Du har fått vann eller fremmedlegemer i enheten.
- Enheten kan ikke gå selv etter at årsaken til at beskyttelses ble aktivert er fjernet.
- Det finnes andre uvanlige tilstander.

■ Bekreftelse og kontroll

Når det oppstår et problem i klimaanlegget, vises kontrollkode og innedelnr. vises på displaydelen av fjernkontrollen.

Kontrollkoden vises bare under drift. Hvis visningen forsvinner, betjen klimaanlegget i henhold til følgende "Bekreftelse av kontrollkodelogg" for bekreftelse.

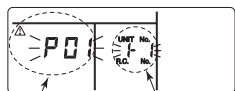

kontrollkode InneDEL-nr. der det oppstod et problem

■ Bekreftelse av kontrollkodelogg

Når det oppstår et problem på klimaanlegget, kan kontrollkodeloggen bekreftes med følgende prosedyre. (Kontrollkodeloggen lagrer opptil 4 kontrollkoder i minnet.) Loggen kan bekreftes både fra drifts- og stoppestatus.

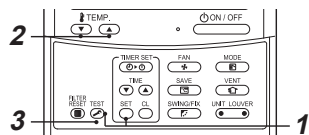

1 Følgende display vises når du trykker på SET og TEST samtidig i minst fire sekunder. Hvis \swarrow vises, går modusen inn i kontrollkodelogg-modus.

- [01: Rekkefølgen av kontrollkodelogg] vises i KODEnr.
- [Kontrollkode] vises i KONTROLLER.
- [Innedel-adressen der det har oppstått et problem] vises i enhetsnr.

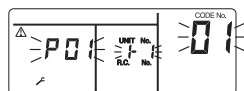

2 Hvert trykk på \uparrow TEMP- og \leftarrow -knappen brukes til å stille temperaturen, kontrollkodeloggen lagres i minnet i rekkefølge.

Tallene i KODEnr indikerer KODEnr. [01] (nyeste) → [04] (eldste).

KRAV

Ikke trykk på \leftarrow -knappen fordi hele kontrollkodelogg for innedelen vil bli slettet.

3 Trykk på \leftarrow TEST-knappen etter at du har bekreftet for å gå tilbake til normal visning.

9 Drift og ytelse

▼ Sjekk før bruk

- Sjekk om jordledningen er kuttet eller frakoblet.
- Kontroller om luftfilteret er installert.
- Slå på strømbryteren 12 timer eller mer før bruken startes.

▼ 3-minutters vernefunksjon

Tre-minutters beskyttelsesfunksjonen forhindrer at klimaanlegget startes opp før det har gått tre minutter etter at hovedbryteren / automatsikringen er slått på for å starte opp klimaanlegget igjen.

▼ Strømvbrudd

Hvis det oppstår strømvbrudd under driften vil enheten stanse fullstendig.

- Start opp klimaanlegget igjen ved å trykke på ON / OFF-knappen på fjernkontrollen.
- Lyn eller en trådløs mobiltelefon i nærheten, kan få enheten til å svikte. Slå av hovedbryteren eller automatsikringen og slå den deretter på igjen. Start opp klimaanlegget igjen ved å trykke på ON / OFFknappen på fjernkontrollen.

▼ Avriming

Hvis utendørsenheten blir utsatt for frost under oppvarmingsprosessen, startes avrimingen automatisk (i ca. 2 til 10 minutter) for å opprettholde oppvarmingskapasiteten.

- Viftene i både innendørs- og utendørsenheten vil stoppe under avrimingsprosessen.
- Under avrimingen vil smeltevannet ledes ut gjennom utendørsenhetens bunnpanne.

▼ Oppvarmingskapasitet

Under oppvarming vil varmen tas fra utsiden og leveres inn til rommet. Denne typen oppvarming kalles for et varmepumpesystem. Når utetemperaturen er for lav, anbefales det å bruke et annet varmeapparat sammen med klimaanlegget.

▼ Klimaanleggets driftsforhold

For å oppnå optimale resultater, må klimaanlegget brukes under følgende temperaturforhold:

Kjøling	Utendørstemperatur : -15°C til 46°C (tørretemperatur)
	Romtemperatur : 21°C til 32°C (tørretemperatur), 15°C til 24°C (våttemperatur)
Oppvarming	Utendørstemperatur : -15°C til 15°C (våttemperatur)
	Romtemperatur : 15°C til 28°C (tørretemperatur)

[FORSIKTIG] Relativ fuktighet i rommet – under 80%. Hvis klimaanlegget brukes der luftfuktigheten er høyere, kan det dannes kondens utenpå klimaanlegget.

Hvis klimaanlegget brukes under andre forhold enn de som er beskrevet ovenfor, kan det hende at sikkerhetsfunksjonene vil bli aktivert.

▼ Beskyttelsesanordning

- Stopper driften når klimaanlegget er overbelastet.
- Hvis en beskyttelse aktiveres, stanser enheten og driftsindikatoren og kontrollindikatoren på fjernkontrollen blinker.

▼ Hvis beskyttelsesanordningen aktiveres

- Slå av strømbryteren og foreta en sjekk. Fortsett drift kan føre til funksjonsfeil.
- Kontroller om luftfilteret er installert. Hvis ikke kan varmeveksleren være tilstoppet med støv, og det kan finnes vannlekkasje.

▼ Under avkjøling

- Luftinntaket eller -uttaket på utendørsenheten er tilstoppet.
- Sterk vind blåser hele tiden mot utløpet på utendørsenheten.

▼ Under varming

- Luftfilteret er blokkert med mye støv.
- Luftinntaket eller -uttaket på innendørsenheten er tilstoppet.

▼ Slå ikke av strømbryteren

- I sesongen for bruk av klimaanlegget, la strømbryteren stå på, og bruk tasten ON / OFF på fjernkontrollen.

▼ Se opp for snøfall og is på utendørsenheten

- I områder med mye snø vil luftinntaket og luftuttaket på utendørsenheten ofte tildekkes med snø eller is. Hvis snø eller is på utendørsenheten ikke fjernes kan det føre til havari av enheten eller nedsatt oppvarmingsevne.
- I kalde områder må du kontrollere at tappeslangen drenerer ut vannet problemfritt uten at noe vann forblir inne i enheten som kan fryse til is. Hvis vann fryses til i tappeslangen eller innvendig i utendørsenheten kan det føre til havari eller nedsatt oppvarmingsevne.

10 Installasjon

Installer ikke klimaanlegget på følgende steder

- Installer ikke klimaanlegget nærmere enn 1 m fra et TV-apparat, stereoanlegg eller en radio. Hvis enheten blir installert i dette området, vil støy som overføres fra klimaanlegget, påvirke driften av disse apparatene.
- Installer ikke klimaanlegget nær et høyfrekvent apparat (symaskin eller massasjeapparat, osv.), fordi klimaanlegget kan svikte.
- Ikke installer klimaanlegget på steder hvor det finnes jern- eller annet metallstøv. Hvis jern- eller annet metallstøv fester eller samler seg på innsiden av klimaanlegget, kan det selvantenne og forårsake brann.
- Installer ikke klimaanlegget på et fuktig sted eller et sted med mye fett, eller på et sted der det blir generert damp, sot eller korroderende gass.
- Installer ikke klimaanlegget på steder med saltholdig luft, for eksempel ved sjøen.
- Installer ikke klimaanlegget på steder der det brukes mye maskinolje.
- Installer ikke klimaanlegget på steder med sterk vind, for eksempel ved sjøen.
- Installer ikke klimaanlegget på steder der det genereres svovelgass, for eksempel i et spa.
- Installer ikke klimaanlegget på et fartøy eller en mobil kran.
- Installer ikke klimaanlegget på steder med syreholdig eller alkalisk atmosfære (i områder med varme kilder eller nær en kjemikaliefabrikk, eller på et sted som er utsatt for røykutslipp). Aluminiumsribbene og kopperrørene til varmeveksleren kan korrodere.
- Installer ikke klimaanlegget nær en hindring (luftavtrekk, belysningsarmatur, osv.) som er i veien for luftutblåsing. (Turbulent luftstrøm kan redusere ytelsen eller koble ut enhetene.)
- Bruk ikke klimaanlegget til andre formål, som å preservere mat, presisjonsinstrumenter eller kunstgjenstander, eller i forbindelse med avlsdyr eller veksthus. (Dette kan forringe kvaliteten på preserverte materialer.)
- Installer ikke klimaanlegget over en gjenstand som ikke tåler fuktighet. (Kondens kan dryppe fra innendørsenheten når luftfuktigheten er over 80% eller når dreneringsporten blir tilstoppet.)
- Installer ikke klimaanlegget på steder der det brukes organisk løsemiddel.
- Installer ikke klimaanlegget nær en dør eller et vindu som er utsatt for fuktig luft utenfra. Det kan dannes kondens på klimaanlegget.
- Installer ikke klimaanlegget på steder der det ofte brukes spesielt spøytemiddel.

Vær nøye med støy eller vibrasjon

- Installer ikke klimaanlegget på et sted der støy fra utendørsenheten eller varm luft fra luftløpet sjenerer naboene.
- Installer klimaanlegget på et solid og stabilt underlag, slik at det ikke overfører resonans, støy og vibrasjon.
- Hvis innendørsenheten kjøres, kan noe lyd høres fra andre innendørsenheter som ikke er i drift.

11 Spesifikasjoner

Modell	Lydtryknivå (dBA)		Vekt (kg)
	Avkjøling	Oppvarming	
RAV-GM901BTP-E	*	*	41

* Under 70 dBA

Produktinformasjon for økodesign-krav. (Regulation (EU) 2016/2281)
<http://ecodesign.toshiba-airconditioning.eu/en>

Samsvarserklæring

Produsent: **TOSHIBA CARRIER (THAILAND) CO., LTD.**
144 / 9 Moo 5, Bangkadi Industrial Park, Tivanon Road, Tambol Bangkadi,
Amphur Muang, Pathumthani 12000, Thailand

TCF-innehaver: TOSHIBA CARRIER EUROPE S.A.S
Route de Thil 01120 Montluel FRANCE

Erklærer herved at maskinen nevnt nedenfor:

Generisk benevning: Klimaanlegg

Modell / type: RAV-GM901BTP-E

Handelsnavn: Klimaanleggserie med digital vekselretter / super digital vekselretter

Er i overensstemmelse med bestemmelsene i Maskineri-direktivet (Directive 2006/42/EC) og forskriftene i nasjonale lovbestemmelser.

“Erklæring om inkorporering av delvis fullførte maskinere”

Må ikke settes i drift før det endelige maskineriet, som det skal settes inn i, har blitt erklært i samsvar med gjeldende bestemmelser i dette direktivet.

MERKNAD

Denne erklæringen gjelder ikke hvis tekniske eller operative modifikasjoner tas i bruk uten produsentens samtykke.

Toshiba Carrier (Thailand) Co., Ltd.

144 / 9 Moo 5, Bangkadi Industrial Park, Tivanon Road, Tambol Bangkadi, Amphur Muang, Pathumthani 12000, Thailand

1116950293

R32

TOSHIBA

KLIMATYZATOR (TYPU SPLIT)
Instrukcja użytkownika

Jednostka wewnętrzna

Nazwa modelu:

Typ kanałowy

RAV-GM901BTP-E

Do użytku komercyjnego

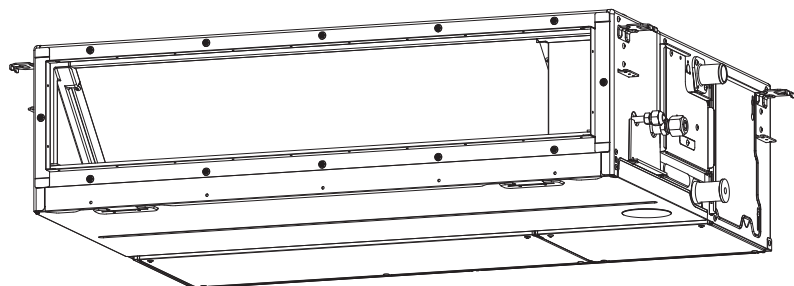

Translated instruction

STOSOWANIE CZYNNIKA CHŁODNICZEGO R32

W niniejszym klimatyzatorze użyty został czynnik chłodniczy HFC (R32), który nie niszczy warstwy ozonowej.

Zgodnie z normą EN 60335-1

Tego urządzenia mogą używać dzieci w wieku od lat 8 oraz osoby o obniżonej sprawności fizycznej, sensorycznej lub umysłowej, oraz osoby bez odpowiedniej wiedzy i doświadczenia, jeśli będą one nadzorowane lub udzielone im zostaną instrukcje z zakresu bezpiecznego stosowania urządzenia, oraz jeśli będą oni rozumieć związane z tym zagrożenia. Dzieci nie powinny bawić się urządzeniem. Czyszczenie i czynności konserwacyjne przeznaczone do przeprowadzenia przez użytkownika nie powinny być wykonywane przez dzieci bez nadzoru.

Zgodnie z normą IEC 60335-1

Tego urządzenia nie powinny używać osoby (w tym dzieci) o obniżonej sprawności fizycznej, sensorycznej lub umysłowej, ani osoby bez odpowiedniej wiedzy i doświadczenia, chyba że nad ich bezpieczeństwem będzie czuwała osoba za nie odpowiedzialna. Dzieci należy pilnować, tak by nie bawiły się urządzeniem.

Spis treści

1 Zasady bezpieczeństwa	3
2 Nazwa części	7
3 Przewodowy pilot zdalnego sterowania.....	8
4 Prawidłowa eksploatacja	9
5 Obsługa timera	10
6 Tryb oszczędzania energii	11
7 Konserwacja	11
8 Rozwiązywanie problemów	12
9 Czynności i procedury.....	13
10 Instalacja	14
11 Specyfikacje.....	14

Dziękujemy za zakup klimatyzatora firmy Toshiba.

Należy uważnie przeczytać niniejszą instrukcję, która zawiera ważne informacje zgodne z zapisami Dyrektywy Maszynowej (Directive 2006/42/EC), i upewnić się, że podane treści są zrozumiałe.

Po przeczytaniu niniejszej instrukcji należy schować ją w bezpiecznym miejscu razem z Instrukcją montażu dostarczoną z zakupionym wyrobem.



Ogólne oznaczenie: Klimatyzator

Wykwalifikowany instalator lub wykwalifikowany pracownik serwisu - definicja

Montaż, konserwację, naprawę i demontaż klimatyzatora może wykonywać jedynie wykwalifikowany instalator lub wykwalifikowany pracownik serwisu. Wykonanie jakiegokolwiek z powyższych czynności należy zlecać wykwalifikowanemu instalatorowi lub wykwalifikowanemu pracownikowi serwisu. Wykwalifikowany instalator lub wykwalifikowany pracownik serwisu to zleceniobiorca, który posiada wiedzę i odpowiednie kwalifikacje opisane w poniższej tabeli.





Zleceniobiorca	Wiedza i kwalifikacje, jakie musi posiadać zleceniobiorca
Wykwalifikowany instalator	<ul style="list-style-type: none"> Wykwalifikowany monter to osoba, która instaluje, konserwuje, zmienia położenie i dokonuje demontażu klimatyzatorów firmy Toshiba Carrier Corporation. Osoba ta została przeszkolona pod kątem instalacji, konserwacji, zmian położenia i wykonywania demontażu klimatyzatorów firmy Toshiba Carrier Corporation lub została poinstruowana jak wykonywać wspomniane czynności przez osobę lub osoby przeszkolone, w związku z czym posiada dogłębną wiedzę związaną z wykonywaniem tych czynności. Wykwalifikowany monter, który może wykonywać prace elektryczne podczas instalacji, zmiany położenia i demontażu, posiada odpowiednie kwalifikacje do wykonywania prac elektrycznych określone w obowiązujących przepisach i rozporządzeniach i jest osobą przeszkoloną w wykonywaniu prac elektrycznych na klimatyzatorze firmy Toshiba Carrier Corporation lub poinstruowaną jak wykonywać wspomniane czynności przez osobę lub osoby przeszkolone, w związku z czym posiada dogłębną wiedzę związaną z wykonywaniem tych czynności. Wykwalifikowany monter, który może wykonywać prace związane z czynnikiem chłodniczym i instalacją rurową podczas instalacji, zmiany położenia i demontażu, posiada odpowiednie kwalifikacje do wykonywania prac z czynnikiem chłodniczym i instalacją rurową określone w obowiązujących przepisach i rozporządzeniach i jest osobą przeszkoloną w wykonywaniu prac z czynnikiem chłodniczym i instalacją rurową na klimatyzatorze firmy Toshiba Carrier Corporation lub poinstruowaną jak wykonywać wspomniane czynności przez osobę lub osoby przeszkolone, w związku z czym posiada dogłębną wiedzę związaną z wykonywaniem tych czynności. Wykwalifikowany monter, który może wykonywać prace na wysokościach, został przeszkolony na temat wykonywania prac na wysokościach przy klimatyzatorach firmy Toshiba Carrier Corporation lub został poinstruowany jak wykonywać wspomniane czynności przez osobę lub osoby przeszkolone, w związku z czym posiada dogłębną wiedzę związaną z wykonywaniem tych czynności.
Wykwalifikowany pracownik serwisu	<ul style="list-style-type: none"> Wykwalifikowany pracownik serwisu to osoba, która instaluje, naprawia, konserwuje, zmienia położenie i dokonuje demontażu klimatyzatorów firmy Toshiba Carrier Corporation. Osoba ta została przeszkolona pod kątem instalacji, naprawy, konserwacji, zmian położenia i wykonywania demontażu klimatyzatorów firmy Toshiba Carrier Corporation lub została poinstruowana jak wykonywać wspomniane czynności przez osobę lub osoby przeszkolone, w związku z czym posiada dogłębną wiedzę związaną z wykonywaniem tych czynności. Wykwalifikowany pracownik serwisu, który może wykonywać prace elektryczne podczas instalacji, naprawy, zmiany położenia i demontażu, posiada odpowiednie kwalifikacje do wykonywania prac elektrycznych określone w obowiązujących przepisach i rozporządzeniach i jest osobą przeszkoloną w wykonywaniu prac elektrycznych na klimatyzatorze firmy Toshiba Carrier Corporation lub poinstruowaną jak wykonywać wspomniane czynności przez osobę lub osoby przeszkolone, w związku z czym posiada dogłębną wiedzę związaną z wykonywaniem tych czynności. Wykwalifikowany pracownik serwisu, który może wykonywać prace związane z czynnikiem chłodniczym i instalacją rurową podczas instalacji, naprawy, zmiany położenia i demontażu, posiada odpowiednie kwalifikacje do wykonywania prac z czynnikiem chłodniczym i instalacją rurową określone w obowiązujących przepisach i rozporządzeniach i jest osobą przeszkoloną w wykonywaniu prac z czynnikiem chłodniczym i instalacją rurową na klimatyzatorze firmy Toshiba Carrier Corporation lub poinstruowaną jak wykonywać wspomniane czynności przez osobę lub osoby przeszkolone, w związku z czym posiada dogłębną wiedzę związaną z wykonywaniem tych czynności. Wykwalifikowany pracownik serwisu, który może wykonywać prace na wysokościach, został przeszkolony na temat wykonywania prac na wysokościach przy klimatyzatorach firmy Toshiba Carrier Corporation lub został poinstruowany jak wykonywać wspomniane czynności przez osobę lub osoby przeszkolone, w związku z czym posiada dogłębną wiedzę związaną z wykonywaniem tych czynności.

Niniejsze środki ostrożności, opisujące najważniejsze zagadnienia z zakresu bezpieczeństwa, pozwolą użytkownikom i osobom trzecim uniknąć obrażeń ciała, a także uchronić mienie przed uszkodzeniem. Po zapoznaniu się z materiałem zamieszczonym poniżej (definicje oznaczeń) należy dokładnie przeczytać niniejszą instrukcję; bezwzględnie stosować się do podanych zaleceń podczas korzystania z urządzenia.





Oznaczenie	Definicja oznaczenia
 OSTRZEŻENIE	Tekst przedstawiony w ten sposób oznacza, iż niezastosowanie się do wskazań podanych w ostrzeżeniu mogłoby skutkować poważnymi obrażeniami ciała (*1) lub – w przypadku niewłaściwej obsługi produktu – śmiercią.
 UWAGA	Tekst przedstawiony w ten sposób oznacza, iż niezastosowanie się do wskazań podanych w uwadze mogłoby spowodować pomniejsze obrażenia ciała (*2) lub – w razie niewłaściwej obsługi produktu – uszkodzenia (*3) mienia.

- *1: Poważne obrażenia ciała obejmują utratę wzroku, urazy, oparzenia, porażenie prądem elektrycznym, złamania kostne, zatrucia i inne obrażenia, które mają efekty następcze i wiążą się z koniecznością hospitalizacji lub długotrwałego leczenia klinicznego.
- *2: Pomniejsze obrażenia ciała obejmują urazy, poparzenia, porażenie prądem elektrycznym i inne obrażenia, które nie wiążą się z koniecznością hospitalizacji lub długotrwałego leczenia klinicznego.
- *3: Uszkodzenia mienia oznaczają uszkodzenia budynków i wyposażenia gospodarstw domowych, a także obrażenia / straty w zakresie inwentarza żywego i zwierząt domowych.

ZNACZENIE SYMBOLI ZAMIESZCZONYCH NA JEDNOSTCE

	OSTRZEŻENIE (Ryzyko pożaru)	To oznaczenie dotyczy wyłącznie czynnika chłodniczego R32. Typ czynnika chłodniczego jest wskazany na tabliczce znamionowej jednostki zewnętrznej. Jeżeli wskazany typ czynnika chłodniczego to R32, to oznacza to, iż w jednostce zastosowano łatwopalny czynnik chłodniczy. Jeżeli dojdzie do wycieku czynnika chłodniczego i zetknięcia się on z płomieniem lub gorącym podzespołem, to powstanie szkodliwy gaz i wystąpi ryzyko pożaru.
	Przed przystąpieniem do eksploatacji należy dokładnie przeczytać PODRĘCZNIK UŻYTKOWNIKA.	
	Wymaga się, aby przed przystąpieniem do eksploatacji personel serwisowy dokładnie przeczytał PODRĘCZNIK UŻYTKOWNIKA oraz PODRĘCZNIK INSTALACJI.	
	Dodatkowe informacje są dostępne w PODRĘCZNIKU UŻYTKOWNIKA, PODRĘCZNIKU INSTALACJI i innych dokumentach.	

■ Ostrzeżenia na zespole klimatyzatora

Rodzaj ostrzeżenia	Opis		
 <table border="1"> <tr> <td>WARNING</td> </tr> <tr> <td>ELECTRICAL SHOCK HAZARD Disconnect all remote electric power supplies before servicing.</td> </tr> </table>	WARNING	ELECTRICAL SHOCK HAZARD Disconnect all remote electric power supplies before servicing.	<p>OSTRZEŻENIE</p> <p>ZAGROŻENIE PORAŻENIEM ELEKTRYCZNYM Przed przystąpieniem do obsługi odłączyć wszystkie zdalne źródła zasilania elektrycznego.</p>
WARNING			
ELECTRICAL SHOCK HAZARD Disconnect all remote electric power supplies before servicing.			
 <table border="1"> <tr> <td>WARNING</td> </tr> <tr> <td>Moving parts. Do not operate unit with grille removed. Stop the unit before the servicing.</td> </tr> </table>	WARNING	Moving parts. Do not operate unit with grille removed. Stop the unit before the servicing.	<p>OSTRZEŻENIE</p> <p>Części ruchome. Nie uruchamiać urządzenia ze zdemontowaną kratką nadmuchu powietrza. Przed przystąpieniem do obsługi zatrzymać urządzenie.</p>
WARNING			
Moving parts. Do not operate unit with grille removed. Stop the unit before the servicing.			
 <table border="1"> <tr> <td>CAUTION</td> </tr> <tr> <td>High temperature parts. You might get burned when removing this panel.</td> </tr> </table>	CAUTION	High temperature parts. You might get burned when removing this panel.	<p>UWAGA</p> <p>Podzespoły o wysokiej temperaturze. Ściągnięcie tego panelu grozi poparzeniem.</p>
CAUTION			
High temperature parts. You might get burned when removing this panel.			
 <table border="1"> <tr> <td>CAUTION</td> </tr> <tr> <td>Do not touch the aluminum fins of the unit. Doing so may result in injury.</td> </tr> </table>	CAUTION	Do not touch the aluminum fins of the unit. Doing so may result in injury.	<p>UWAGA</p> <p>Nie dotykać aluminiowych żeber urządzenia. W przeciwnym razie może dojść do obrażeń ciała.</p>
CAUTION			
Do not touch the aluminum fins of the unit. Doing so may result in injury.			
 <table border="1"> <tr> <td>CAUTION</td> </tr> <tr> <td>BURST HAZARD Open the service valves before the operation, otherwise there might be the burst.</td> </tr> </table>	CAUTION	BURST HAZARD Open the service valves before the operation, otherwise there might be the burst.	<p>UWAGA</p> <p>NIEBEZPIECZEŃSTWO ROZERWANIA Przed uruchomieniem otworzyć zawory serwisowe, w przeciwnym razie może dojść do rozerwania instalacji.</p>
CAUTION			
BURST HAZARD Open the service valves before the operation, otherwise there might be the burst.			

1 Zasady bezpieczeństwa

Producent nie ponosi odpowiedzialności za straty spowodowane nieprzestrzeganiem zaleceń zamieszczonych w niniejszej instrukcji.

OSTRZEŻENIE

Ogólne

- Przed pierwszym użyciem klimatyzatora dokładnie przeczytać Instrukcję obsługi. Znajduje się w niej wiele ważnych informacji, które należy znać podczas codziennego użytkowania.
- O zainstalowanie poprosić sprzedawcę lub specjalistę. Klimatyzator może być zainstalowany tylko przez wykwalifikowanego instalatora (*1). Instalacja klimatyzatora przez osobę niewykwalifikowaną może prowadzić do problemów, takich jak wybuch pożaru, porażenie prądem, obrażenia, wyciek wody, hałas i wibracje.
- Nie myć urządzenia wodą. Grozi to porażeniem prądem elektrycznym. Nie używać klimatyzatora w pomieszczeniach przeznaczonych do innych celów, takich jak przechowywanie pożywienia, hodowla zwierząt itp.
- Miejsca, w których dźwięk pracy jednostki zewnętrznej może zakłócać spokój. (instalując klimatyzator należy uwzględnić poziom hałasu, w szczególności podczas montażu blisko sąsiedniego budynku).
- To urządzenie jest przeznaczone do użytku przez specjalistów lub odpowiednio przeszkolonych użytkowników, w branży oświetleniowej lub na fermach, bądź do użytku komercyjnego przez laików.

Transport i przechowywanie

- Transportując klimatyzator używać butów ze wzmocnionymi czubkami, ochronnych rękawic i innej odzieży ochronnej.
- Podczas przenoszenia klimatyzatora nie wolno chwytać za taśmy owinięte wokół opakowania kartonowego. Pęknięcie taśmy grozi obrażeniami.
- Przenosząc kartony w celu ich magazynowania lub transportu, należy przestrzegać zaleceń widniejących na kartonach. Nieprzestrzeganie tych zaleceń może spowodować przewrócenie się kartonów poukładanych na stosie.

- Klimatyzator należy transportować w stabilnych warunkach. Jeśli którakolwiek część produktu jest uszkodzona, skontaktować się ze sprzedawcą.
- Jeśli klimatyzator musi zostać przeniesiony ręcznie, czynność tą muszą wykonać przynajmniej dwie osoby.

Montaż

- Prace elektryczne przy klimatyzatorze może wykonywać wyłącznie wykwalifikowany instalator (*1) lub wykwalifikowany pracownik serwisu (*1). W żadnym wypadku prac tych nie wolno powierzać osobie bez odpowiednich kwalifikacji, ponieważ niewłaściwie wykonana praca grozi porażeniem prądem i / lub przebicciem elektrycznym.
- Po zakończeniu instalacji poprosić monter o pokazanie, gdzie znajduje się wyłącznik. W przypadku problemów z klimatyzatorem ustawić wyłącznik do pozycji wyłączenia (OFF) i skontaktować się z pracownikiem serwisu.
- W przypadku montażu urządzenia w małym pomieszczeniu należy zapewnić odpowiednie środki, aby w razie wycieku czynnika chłodniczego nie doszło do przekroczenia granicznego poziomu stężenia. Wdrażając wspomniane środki należy zasięgnąć porady w punkcie zakupu klimatyzatora. Zbyt duże stężenie czynnika chłodniczego grozi wypadkiem spowodowanym niedoborem tlenu.
- Nie montować klimatyzatora w miejscu, gdzie występuje ryzyko pojawienia się łatwopalnego gazu. Ulatniający się łatwopalny gaz może zebrać się wokół urządzenia, grożąc pożarem.
- Kupując osobne elementy upewnić się, że są to marki zalecane przez producenta. Korzystanie z produktów niezgodnych z tymi wymogami grozi pożarem, porażeniem elektrycznym, wyciekami wody lub innymi awariami. Instalacja musi być przeprowadzana przez specjalistę.
- Potwierdzić prawidłowe wykonanie uziemienia.

Obsługa

- Przed otwarciem kratki wlotowej jednostki wewnętrznej lub panelu serwisowego jednostki zewnętrznej, bezpiecznik automatyczny należy ustawić w pozycji OFF. Zaniechanie

ustawienia bezpiecznika automatycznego w pozycji OFF grozi porażeniem elektrycznym w razie kontaktu z wewnętrznymi podzespołami. Tylko wykwalifikowany instalator (*1) lub wykwalifikowany pracownik serwisu (*1) może demontować kratkę wlotową jednostki wewnętrznej lub panel serwisowy jednostki zewnętrznej i wykonywać wymagane prace.

- W klimatyzatorze znajdują się elementy pod wysokim napięciem oraz elementy ruchome. Nie zdejmować panela serwisowego jednostki zewnętrznej, ponieważ grozi to porażeniem prądem lub przyskrzynieniem palców lub wkładanych przedmiotów. Jeśli konieczne będzie wymontowanie tych części, skontaktować się z wykwalifikowanym monterem (*1) lub wykwalifikowanym pracownikiem serwisu (*1).
- Nie przenosić ani nie naprawiać jednostki samodzielnie. Ponieważ w jednostce obecne jest wysokie napięcie, podczas zdejmowania pokrywy i jednostki głównej użytkownik może zostać porażony prądem.
- Do wyczyszczenia filtra jednostki wewnętrznej lub wykonania innych prac na wysokości należy użyć podestu o wysokości powyżej 50 cm. Z uwagi na ryzyko upadku i doznania obrażeń podczas pracy na wysokości takie czynności nie powinny być wykonywane przez niewykwalifikowanych pracowników. Jeśli konieczne będzie wykonanie wymienionych czynności, należy poprosić o to wykwalifikowanego monter (*1) lub wykwalifikowanego pracownika serwisu (*1).
- Nie dotykać aluminiowych żeber jednostki zewnętrznej. W przeciwnym razie można doznać obrażeń. Jeśli dotknięcie żeber będzie konieczne, nie dotykać ich samemu, ale skonsultować się z wykwalifikowanym monterem lub wykwalifikowanym pracownikiem serwisu (*1).
- Zabrania się wspinania na jednostkę zewnętrzną, jak również kładzenia jakichkolwiek przedmiotów na jej górnej powierzchni. W przeciwnym razie może dojść do obrażeń ciała spowodowanych upadkiem lub strąceniem wspomnianych przedmiotów z jednostki zewnętrznej.
- Urządzenia, w którym następuje spalanie, nie wolno ustawiać bezpośrednio w strumieniu powietrza z klimatyzatora, ponieważ może dochodzić wówczas do niecałkowitego spalania.

- Jeśli klimatyzator jest używany w pomieszczeniu, w którym znajduje się również urządzenie spalające, należy zapewnić odpowiednią wentylację pomieszczenia. Nieprawidłowa wentylacja spowoduje niedobór tlenu.
- Jeśli klimatyzator jest używany w zamkniętym pomieszczeniu, należy zapewnić odpowiednią wentylację pomieszczenia. Nieprawidłowa wentylacja spowoduje niedobór tlenu.
- Nie wystawiać części ciała na długotrwałe bezpośrednie działanie chłodnego powietrza i nie chłodzić się nadmiernie. Może to prowadzić do stanu chorobowego i utraty zdrowia.
- Nie wsadzać palców lub innych przedmiotów do wlotu lub wylotu powietrza. Może to prowadzić do obrażeń, ponieważ wewnątrz urządzenia szybko obraca się wentylator.
- Skonsultować się ze sklepem, w którym dokonano zakupu, jeśli klimatyzator nie działa prawidłowo (podczas chłodzenia lub grzania), ponieważ przyczyną może być wyciek czynnika chłodniczego. Potwierdzić szczegółowe informacje dotyczące naprawy u specjalisty (*1), jeśli naprawa wymaga dodatkowego naładowania czynnika chłodniczego.
- Przed czyszczeniem zatrzymać pracę klimatyzatora i wyłączyć włącznik obwodu. W przeciwnym razie może dojść do obrażeń, ponieważ wewnątrz urządzenia szybko obraca się wentylator.

Naprawy

- W przypadku stwierdzenia pewnych nieprawidłowości w pracy klimatyzatora (pojawienie się informacji o błędzie na wyświetlaczu, zapach spalenizny, nietypowe odgłosy, niedziałająca funkcja chłodzenia lub grzania, wyciek wody) nie wolno dotykać klimatyzatora, lecz ustawić włącznik obwodu w pozycji OFF i skontaktować się z wykwalifikowanym pracownikiem serwisu (*1). Podjąć stosowne środki zabezpieczające, aby do momentu przybycia wykwalifikowanego pracownika serwisu (*1) zasilanie nie było włączane (na przykład umieszczając ostrzeżenie „awaria” w sąsiedztwie włącznika). Dalsza eksploatacja niesprawnego klimatyzatora grozi nasileniem się problemów mechanicznych, porażeniem prądem elektrycznym itp.

- W razie uszkodzenia osłony wentylatora nie należy podchodzić do jednostki zewnętrznej, ale ustawić włącznik w pozycji wyłączenia (OFF) i skontaktować się z wykwalifikowanym pracownikiem serwisu (*1) w celu wykonania napraw. Nie przestawiać bezpiecznika automatycznego do pozycji ON do momentu zakończenia naprawy.
- Jeśli istnieje niebezpieczeństwo, że jednostka wewnętrzna może spaść, nie należy podchodzić do jednostki wewnętrznej, ale ustawić włącznik w pozycji wyłączenia (OFF) i skontaktować się z wykwalifikowanym instalatorem (*1) lub pracownikiem serwisu (*1) w celu ponownego zamontowania jednostki. Nie ustawiać włącznika w pozycji włączonej (ON), dopóki jednostka nie zostanie ponownie zamontowana.
- Jeśli istnieje niebezpieczeństwo, że jednostka zewnętrzna może się przewrócić, nie należy podchodzić do jednostki zewnętrznej, ale ustawić włącznik w pozycji wyłączenia (OFF) i skontaktować się z wykwalifikowanym instalatorem (*1) lub pracownikiem serwisu (*1) w celu poprawienia montażu lub ponownego zamontowania jednostki. Nie ustawiać włącznika w pozycji włączonej (ON), dopóki poprawianie montażu lub ponowne montowanie nie zostanie zakończone.
- Nie wolno modyfikować urządzenia. Nie demontować ani nie modyfikować żadnych elementów. Może to spowodować pożar, porażenie prądem lub obrażenia.

Zmiana miejsca zamontowania urządzenia

- Jeśli konieczna będzie zmiana położenia klimatyzatora, nie należy robić tego samodzielnie, ale skonsultować się z wykwalifikowanym instalatorem (*1) lub wykwalifikowanym pracownikiem serwisu (*1). Nieprawidłowe przeprowadzenie zmiany położenia klimatyzatora grozi porażeniem prądem i / lub pożarem.

⚠ UWAGA

Odlączenie urządzenia od głównego zasilania

- Urządzenie musi być podłączone do głównego źródła zasilania poprzez przełącznik z rozdzieleniem styku wynoszącym co najmniej **3 mm**.

W linii zasilającej klimatyzatora musi być używany bezpiecznik instalacyjny (można używać wszystkich typów).

Montaż

- Dobrze ułożyć wąż spustowy, aby zapewnić idealne odprowadzanie wody. Nieprawidłowy odpływ może spowodować zalanie pomieszczenia i zmoczenie mebli.
- Klimatyzator należy podłączyć do oddzielnego źródła zasilania o podanym napięciu. W innym wypadku może się on zepsuć lub spowodować pożar.
- Sprawdzić, czy jednostka zewnętrzna jest zamocowana na podstawie. W przeciwnym razie może ona spaść lub spowodować inne wypadki.

Obsługa









- Nie używać tego klimatyzatora do celów specjalnych takich jak konserwacja żywności, narzędzi precyzyjnych, dzieł sztuki, hodowli zwierząt, w samochodach lub na jednostkach pływających.
- Nie dotykać przełączników mokrymi palcami. Grozi to porażeniem prądem.
- Jeśli klimatyzator nie będzie używany przez dłuższy okres, dla bezpieczeństwa należy wyłączyć główne zasilanie lub wyłącznik.
- Aby klimatyzator działał tak samo sprawnie, jak na początku, należy używać go w zakresie temperatury roboczej podanym w instrukcjach. W przeciwnym razie może dojść do usterki lub wycieku wody z jednostki.
- Do pilota zdalnego sterowania nie powinny się dostać żadne płyny. Uważać, aby nie wylać na niego soku, wody czy jakiegokolwiek innego płynu.
- Nie myć klimatyzatora. W przeciwnym razie może dojść do porażenia prądem.

- Sprawdzić, czy podstawa instalacyjna i inne elementy nie zostały zużyte po długotrwałym użytkowaniu. Pozostawienie ich w takim stanie może prowadzić do upadku urządzenia i obrażeń.
- Nie pozostawiać palnych aerozoli lub innych palnych materiałów w pobliżu klimatyzatora i nie rozpylać palnych aerozoli bezpośrednio na klimatyzator. Mogą one ulec zapłonowi.
- Przed czyszczeniem zatrzymać pracę klimatyzatora i wyłączyć włącznik obwodu. W przeciwnym razie może dojść do obrażeń, ponieważ wewnątrz urządzenia szybko obraca się wentylator.
- Poprosić sprzedawcę o przeprowadzenie czyszczenia klimatyzatora. Czyszczenie klimatyzatora w nieprawidłowy sposób może spowodować uszkodzenie plastikowych części, części elektrycznych oraz innych części i ich izolacji, co może prowadzić do awarii. W najgorszym przypadku może dojść do wycieku wody, porażenia prądem, wydzielania się dymu lub pożaru.
- Nie stawiać na urządzeniu naczyń z wodą, takich jak wazon. Dostanie się wody do urządzenia może spowodować degradację izolacji elektrycznej i prowadzić do porażenia prądem.

(*1) Informacje w rozdziale „Wykwalifikowany instalator lub wykwalifikowany pracownik serwisu - definicja”.

■ Informacje dotyczące transportu, przenoszenia i przechowywania kartonów

◆ Przykłady oznaczeń na kartonie

Symbol	Opis	Symbol	Opis
	Chronić przed wilgocią		Nie upuszczać
 FRAGILE	Delikatne		Nie kłaść poziomo
 5 cartons	Wysokość stosu (w tym przypadku można ułożyć na stosie 6 kartonów)		Nie chodzić po kartonie
	Tą stroną do góry		Nie nadepnąć
	Obchodzić się ostrożnie		

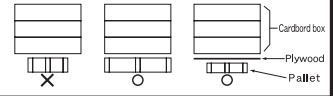
Inne uwagi	Opis
 <div style="border: 1px solid black; padding: 5px; width: fit-content;"> <p>Caution Injury possibility. Don't handle with packing band, or may get injured in case of broken band.</p> </div>	<p>UWAGA</p> <p>Ryzyko odniesienia obrażeń. Nie chwytać za taśmę. Grozi to odniesieniem obrażeń w razie zerwania taśmy.</p>
<p>Stacking notice.</p> <p>In case that cardboard boxes protrude out of pallet when stacking, lay a 10mm thick plywood over the pallet.</p> 	<p>Uwaga dotycząca układania stosów.</p> <p>Jeśli kartony wystają poza paletę podczas układania. Na paletce należy umieścić 10 mm sklejkę.</p>

2 Nazwa części

■ Urządzenie wewnętrzne

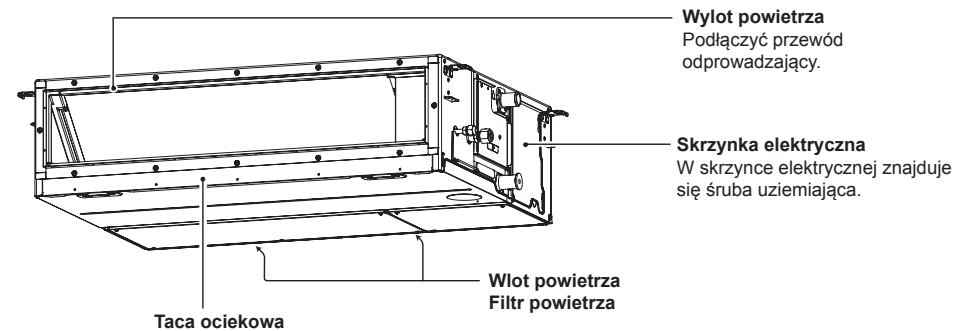

■ Jednostka zewnętrzna (Wymiary różnią się w zależności od jednostki zewnętrznej. Poniżej znajduje się przykładowa ilustracja.)

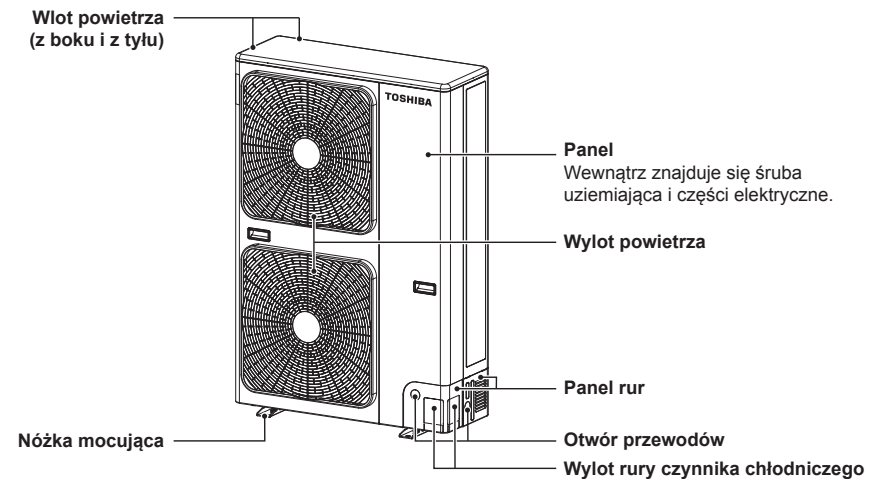

3 Przewodowy pilot zdalnego sterowania

Ten zdalny sterownik może kontrolować pracę maksymalnie 8 jednostek wewnętrznych.



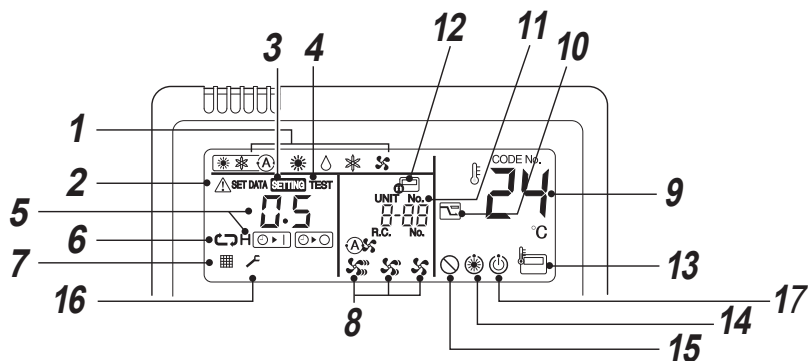
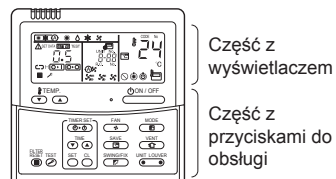

■ Część z wyświetlaczem

Na poniższej ilustracji wyświetlacza przedstawiono wszystkie ikony. Kiedy jednostka jest włączona, wyświetlone będą tylko określone ikony.

- Przy pierwszym włączeniu bezpiecznika, na wyświetlaczu pilota zdalnego sterowania będzie migać **SETTING**.
- Podczas migania ikony następuje automatyczne sprawdzenie modelu. Przed rozpoczęciem użytkowania zdalnego sterownika poczekać, aż zniknie ikona **SETTING**.



- 1 Tryb pracy**
Wyświetlony jest wybrany tryb pracy.
- 2 Wskaźnik błędu**
Wyświetlany w przypadku aktywności mechanizmu zabezpieczającego lub wystąpienia błędu.
- 3 Wskaźnik SETTING**
Wyświetlany podczas ustawiania timera lub dokonywania innych ustawień.
- 4 Wskaźnik TEST**
Wyświetlany podczas próbnego uruchamiania.
- 5 Wskaźnik timera**
Wyświetlony jest wybrany zegar timera. W przypadku wystąpienia błędu zostanie wyświetlony kod błędu.
- 6 Wskaźnik trybu timera**
Wyświetlony jest wybrany tryb timera.

- 7 Wskaźnik filtra**
Przypomina o czyszczeniu filtra powietrza.
- 8 Wskaźnik prędkości wentylatora**
Zostanie wyświetlony wybrany tryb prędkości wentylatora.
(Auto) 
(Wysoki) 
(Med.) 
(Niski) 
- 9 Wskaźnik nastawy temperatury**
Wyświetlona jest wybrana nastawa temperatury.
- 10 Wskaźnik trybu oszczędzania energii**
Ogranicza prędkość sprężarki (pojemność) w celu oszczędzania energii.

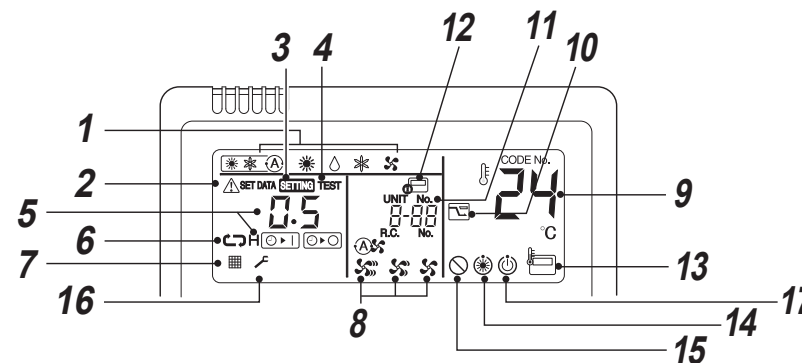

- 11 Wskaźnik UNIT No.**
Wyświetlony jest wybrany numer jednostki wewnętrznej.
Wyświetlony jest również numer jednostki wewnętrznej lub zewnętrznej w której wystąpił błąd.
- 12 Wskaźnik centralnego sterowania**
Wyświetlany, kiedy klimatyzator jest używany w trybie centralnego sterowania razem ze zdalnym sterownikiem centralnego sterowania.









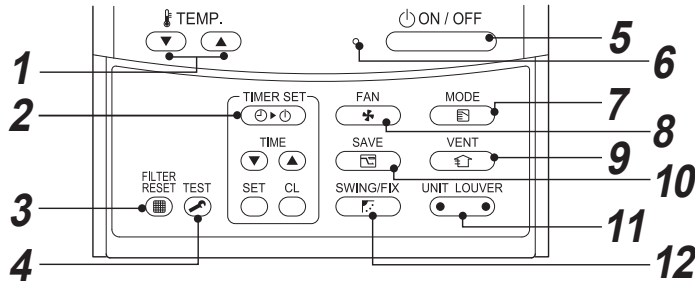

Jeśli zdalny sterownik będzie nieaktywny z powodu działania systemu centralnego sterowania, będzie migać .
Funkcje przycisków nie będą wówczas aktywne.





Nawet po naciśnięciu przycisku ON / OFF, MODE lub TEMP. działanie przycisków nie będzie przyjmowane.
(Ustawienia dokonywane za pomocą zdalnego sterownika różnią się w trybie centralnego sterowania. Szczegółowe informacje można znaleźć w Instrukcja użytkownika zdalnego sterownika centralnego sterowania.)
- 13 Wskaźnik czujnika zdalnego sterownika**
Wyświetlany, gdy używany jest czujnik zdalnego sterownika.
- 14 Wskaźnik Nagrzewanie wstępne**
Wyświetlany, gdy włączany jest tryb ogrzewania lub tryb rozmrażania.
Kiedy wyświetlona jest ta ikona, wentylator jednostki wewnętrznej zatrzymuje się.
- 15 Wskaźnik braku funkcji**
Wyświetlany, gdy żądana funkcja nie jest dostępna w danym modelu.
- 16 Wyświetlacz serwisowy**
- 17 Wyświetlacz gotowości do pracy**
Ten wyświetlacz pojawia się tylko w niektórych modelach.

■ Część z przyciskami do obsługi

Nacisnąć odpowiedni przycisk, aby wybrać pożądaną operację. Urządzenie zapisuje polecenia w pamięci i po pierwszym ustawieniu nie ma potrzeby dokonywania dodatkowych ustawień, jeśli użytkownik nie chce ich zmieniać. Klimatyzator włącza się za pomocą przycisku .



- 1** Przycisk  (przycisk nastawy temperatury)
Służy do ustawiania wartości zadanej. Wartość zadaną ustawia się za pomocą przycisków  lub .
- 2** Przycisk  (przycisk ustawiania timera)
Służy do nastawiania timera.
- 3** Przycisk  (przycisk kasowania filtra)
Kasuje ikonę  po wyczyszczeniu filtra.
- 4** Przycisk  (przycisk testu)
Służy tylko do wykonywania czynności serwisowych.
(Nie używać tego przycisku podczas zwykłej obsługi.)
- 5** Przycisk 
Po naciśnięciu tego przycisku urządzenie zostanie włączone, a po ponownym naciśnięciu - wyłączone.
Po zakończeniu pracy lampka aktywności i wszystkie inne wskaźniki zgasną.
- 6** Lampka aktywności
Zielona lampka świeci, gdy urządzenie jest włączone.
A w przypadku wystąpienia problemu lub aktywacji urządzenia ochronnego.
- 7** Przycisk  (przycisk trybu pracy)
Służy do wyboru pożądanego trybu pracy.
- 8** Przycisk  (przycisk prędkości wentylatora)
Wybór odpowiedniej prędkości wentylatora.

- 9** Przycisk  (przycisk wentylacji)
Jest używany, gdy podłączony jest zestaw do wspomaganą wentylacji (produkt lokalny). Jeśli po naciśnięciu przycisku na zdalnym sterowniku zostanie wyświetlona ikona , oznacza to, że zestaw wentylacyjny nie jest podłączony.
- 10** Przycisk  (przycisk oszczędzania energii)
Służy do włączania trybu oszczędzania energii.
- 11** Przycisk  (przycisk wyboru jednostki / żaluzji)
Służy do wyboru numery jednostki (z lewej strony) i numeru żaluzji (z prawej strony).
UNIT:
Służy do wyboru jednostki wewnętrznej w przypadku sterowania kierunkiem wiatru w kilku jednostkach wewnętrznych za pomocą jednego pilota zdalnego sterowania.
LOUVER:
Brak funkcji.
- 12** Przycisk  (przycisk kierunku wachlowania / żaluzji)
Brak funkcji.

OPCJA:

Wskaźnik czujnika zdalnego sterownika
Temperatura jest zazwyczaj mierzona przez czujnik temperatury jednostki wewnętrznej. Może być również wykrywana temperatura przy zdalnym sterowniku. Szczegółowe informacje można uzyskać u dealera, u którego zakupiono klimatyzator.

4 Prawidłowa eksploatacja

Przy pierwszym uruchomieniu klimatyzatora lub w razie zmiany ustawień należy postępować według poniższych kroków. Ustawienia są zapisywane w pamięci i wyświetlane przy każdym włączeniu jednostki poprzez naciśnięcie przycisku .

■ Przygotowanie

- Gdy wyłącznik obwodu zostanie włączony na wyświetlaczu pilota zdalnego sterowania wyświetlana będzie linia podziału.
- * Po włączeniu zasilania pilot zdalnego sterowania nie będzie przyjmował żadnych operacji przez ok. 1 minutę, ale nie jest to usterka.



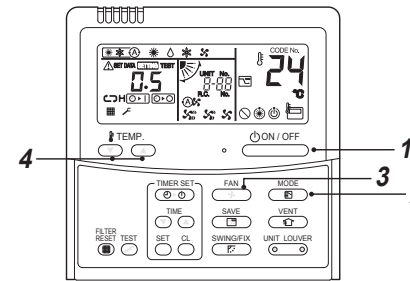

WYMAGANIA



Przy włączaniu klimatyzatora po dłuższym okresie wyłączenia, włączyć wyłącznik obwodu co najmniej 12 godzin przed uruchomieniem klimatyzatora.



- 3** Wybrać prędkość wentylatora za pomocą przycisku .
Jedno naciśnięcie przycisku spowoduje zmianę wyświetlanego wskaźnika w przedstawionej poniżej kolejności.





- Gdy wybrane zostanie ustawienie „ AUTO”, prędkość wentylatora zostanie ustawiona w zależności od różnicy pomiędzy wprowadzonym ustawieniem a temperaturą w pomieszczeniu.
- Podczas ogrzewania, jeśli pomieszczenie nie ogrzewa się dostatecznie przy ustawionej prędkości „ Low”, należy wybrać ustawienie „ Med.” lub „ High”.
- Czujnik temperatury określa temperaturę powietrza powrotnego w jednostce wewnętrznej, która różni się od temperatury pomieszczenia, zależnie od stanu instalacji. Ustawiona temperatura jest docelową temperaturą dla pomieszczenia.
(Tryb „ „AUTO” nie może być wybrany w trybie wentylatora FAN).

- 4** Ustawić żadaną wartość temperatury za pomocą przycisku „TEMP. ” lub „TEMP. ”.

Wyłączona

Nacisnąć przycisk .
Lampka aktywności zgaśnie i jednostka się wyłączy.

Włączanie

- 1** Nacisnąć przycisk .
Włączy się lampka aktywności i jednostka zacznie pracować.
- 2** Wybierz tryb pracy za pomocą przycisku „”.
Jedno naciśnięcie przycisku spowoduje zmianę wyświetlanego wskaźnika w przedstawionej poniżej kolejności.

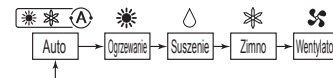

UWAGA

Automatyczna zmiana

- W trybie automatycznym jednostka wybiera tryb pracy (chłodzenie, ogrzewanie lub tylko wentylacja) na podstawie ustawionej przez użytkownika wartości temperatury.
- Jeśli tryb automatyczny nie odpowiada użytkownikowi, można ustawić pożądane warunki ręcznie.

Ogrzewanie

- Jeśli ma się rozpocząć ogrzewanie, jednostka rozpocznie pracę około 3 do 5 minut po wybraniu trybu.
- Po zakończeniu ogrzewania fan może nadal pracować przez ok. 30 sekund.
- Kiedy temperatura pomieszczenia osiągnie ustaloną wartość, jednostka zewnętrzna wyłączy się a jednostka wewnętrzna będzie kontynuować pracę wentylatora na bardzo niskich obrotach.
- Podczas rozmrażania wentylator się zatrzyma, aby nie było wydmuchiwane chłodne powietrze. (Będzie wyświetlony symbol nagrzewania wstępnego „☀”).

Gdy funkcjonowanie ma zostać wznowione po zatrzymaniu

- Przy próbie ponownego uruchomienia jednostki zaraz po jej wyłączeniu jednostka zostanie uruchomiona po ok. 3 minutach, aby zabezpieczyć sprężarkę.

■ Uruchomienie przy 8°C (do nagrzewania wstępnego)

Klimatyzator może w trybie ogrzewania sterować temperaturą ogrzewania do około 8°C.

Uruchomienie ogrzewania przy 8°C wymaga dokonania ustawień za pomocą przewodowego zdalnego sterownika. O dokonanie ustawienia zgodnego z instrukcją instalacji jednostki wewnętrznej należy poprosić monter lub dealera.

Włączenie

1. Za pomocą przycisku TEMP. (▼) ustawić wyświetlaną temperaturę na 18°C w trybie ogrzewania.
2. Za pomocą przycisku TEMP. (☺) ustawić wyświetlaną temperaturę na 8°C. co najmniej przez cztery sekundy.

Wyłączona

1. Za pomocą przycisku TEMP. (▲) ustawić wyświetlaną temperaturę na 18°C.
 - Klimatyzator powróci do zwykłego trybu HEAT. Ustawić pożądaną temperaturę i tryb pracy.

UWAGA

- Temperatura wydmuchiwanego powietrza jest niższa niż podczas zwykłego ogrzewania.
- W zależności od miejsca instalacji zdalnego sterownika temperatura w pomieszczeniu może nie wzrastać równomiernie.
- W zależności od wielkości pomieszczenia i warunków instalacji temperatura w pomieszczeniu może nie osiągnąć 8°C.
- W trybie pracy na poziomie 8°C możliwe jest ustawienie prędkości wentylatora.
W poniższych przypadkach włączanie ogrzewania przy 8°C może zostać anulowane.

- Kiedy praca zostanie zatrzymana przyciskiem (ON/OFF).
- Kiedy zostanie wybrany inny tryb pracy przyciskiem (MODE).
- Kiedy nastawa temperatury lub tryb pracy zostanie zmieniony lub gdy działanie zostanie włączone / wyłączone bezprzewodowym zdalnym sterownikiem lub zdalnym sterownikiem centralnego sterowania.
- W przypadku używania tego trybu pracy zaleca się przestrzegania właściwego czasu pracy oraz zlecenie okresowych konserwacji pracownikom serwisu.

5 Obsługa timera

Dostępne są trzy tryby timera: (Możliwe jest ustawienie do 168 godzin).

- Timer wyłączenia : Jednostka zatrzymuje się po upływie ustawionego czasu.
- Timer powtarzanego wyłączenia : Jednostka zatrzymuje się codziennie po upływie ustawionego czasu.
- Timer włączenia : Jednostka włącza się po upływie ustawionego czasu.

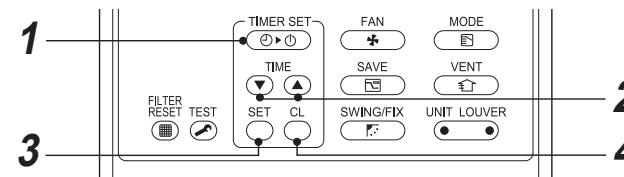

Włączanie

1 Naciśnąć przycisk (TIMER SET).

Tryb timera zmienia się za każdym naciśnięciem przycisku.

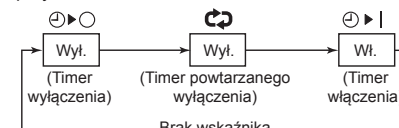

- **SETTING** i wskaźnik timera miga.

2 Naciśnij (TIME), aby wybrać „ustaw czas”.

- Za każdym naciśnięciem przycisku (▲) ustawiony czas rośnie o 0,5 godz. (30 minut). Przy ustawianiu czasu powyżej 24 godzin pracy timera, timer można ustawiać w krokach co 1 godz. Maksymalny czas, jaki można ustawić, to 168 godz. (7 dni). Zdalny sterownik wyświetla ustawiony czas jako czas (między 0,5 a 23,5 godz.) (*) lub ilość dni i czas (24 godziny lub więcej) (*), jak widać poniżej.
- Za każdym naciśnięciem przycisku (▼) ustawiony czas zmniejsza się o 0,5 godz. (30 minut) (0,5 – 23,5 godz.) lub 1 godz. (24 – 168 godz.).

Przykład informacji wyświetlanej na zdalnym sterowniku

- **23,5 godz (*1)**



- **34 godz (*2)**



Ilość dni Czas

1d wskazuje 1 dzień (24 godz.)

10h wskazuje 10 godz. (w sumie 34 godz.)

3 Naciśnąć przycisk (SET).

Wskaźnik **SETTING** zniknie i włączy się wskaźnik czasu, a wskaźnik (▶|) lub (▶○) będzie migać. (Kiedy zostanie włączony timer włączenia, zostanie wyświetlony czas i wskaźnik timera włączenia (▶|), a pozostałe wskaźniki znikną).

4 Anulowanie pracy timera

Naciśnąć przycisk (ON/OFF).
Wskaźnik timera zgaśnie.

UWAGA

- Kiedy urządzenie wyłączy się po upływie czasu ustawionego na timerze, timer powtarzanego wyłączenia wznowia pracę urządzenia po naciśnięciu przycisku (ON/OFF) i wyłącza urządzenie, gdy upływie czas ustawiony na timerze.
- Jeśli zostanie naciśnięty przycisk (SWING/FIX), podczas gdy aktywna jest funkcja timera wyłączenia klimatyzatora, wskaźnik funkcji timera zniknie i zostanie ponownie wyświetlony po około 5 sekundach.
Jest to prawidłowe działanie zdalnego sterownika.

6 Tryb oszczędzania energii

Tryb oszczędzania energii pozwala zaoszczędzić energię poprzez ograniczenie maksymalnego prądu, co będzie miało wpływ na wydajność jednostki podczas ogrzewania i chłodzenia.

Naciśnij przycisk  podczas pracy urządzenia.

- Klimatyzator przejdzie do trybu oszczędzania energii.
- Na wyświetlaczu zostanie wyświetlony wskaźnik .

Tryb oszczędzania energii pozostanie aktywny do momentu anulowania.

Aby anulować tryb oszczędzania energii, ponownie naciśnij przycisk .

Wskaźnik  zniknie.

■ Konfiguracja ustawień oszczędzania energii

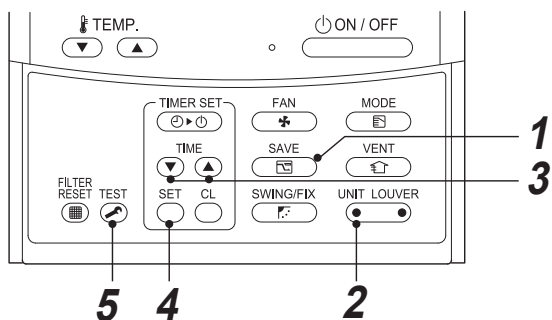

1 Naciśnąć przycisk  co najmniej 4 sekundy, kiedy klimatyzator jest wyłączony.  miga.

2 Naciśnij  (lewą stronę przycisku), by wybrać jednostkę wewnętrzną, dla której ma być wykonane ustawienie.

- Po każdym naciśnięciu przycisku numery jednostek UNIT No. zmieniają się w następującej kolejności:

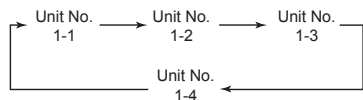

Włączony jest wentylator wybranej jednostki.

3 Naciśnąć przyciski TIME  , aby dokonać ustawienia poziomu oszczędzania energii.

- Każde naciśnięcie przycisku zmienia poziom mocy o 1%, w zakresie od 100% do 50%.
- Ustawienie fabryczne wynosi 75%.

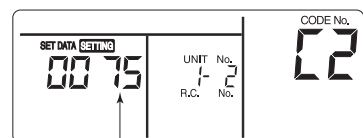

Ustawienie poziomu mocy w trybie oszczędzania

4 Naciśnąć przycisk .

5 Naciśnij przycisk , aby zakończyć ustawienie.

UWAGA

- Tryb oszczędzania energii jest szczególnie zalecany w sytuacji, gdy jednocześnie używane są inne urządzenia elektryczne, aby zapobiec wyzwoleniu wyłącznika. Trybu oszczędzania energii można też oczywiście używać w celu zaoszczędzenia energii.
- W trybie oszczędzania energii zużywa się mniej prądu, ale pomieszczenie nie może być chłodzone / ogrzewane tak, jak w trybie zwykłym. (Maksymalny prąd jest ograniczony do około 75% (ustawienie fabryczne) w porównaniu do zwykłego trybu.)
- Konfiguracja ustawień oszczędzania energii - patrz „Konfiguracja ustawień oszczędzania energii” w części Tryb oszczędzania energii.
- Nawet jeśli podczas pracy w trybie oszczędzania energii nastąpi włączenie / wyłączenie urządzenia, zmiana trybu pracy lub odłączenie zasilania, tryb oszczędzania energii pozostanie aktywny do następnego uruchomienia.



7 Konserwacja

⚠ OSTRZEŻENIE

Czyszczenie filtra powietrza i innych elementów filtra powietrza wiąże się z niebezpieczeństwem pracy na wysokości, dlatego powinno być wykonywane przez wykwalifikowanego monter lub wykwalifikowanego pracownika serwisu. Nie należy wykonywać tych czynności samodzielnie.

▼ Czyszczenie filtrów powietrza

Zatkane filtry powietrza obniżą wydajność chłodzenia i ogrzewania.

- 1) Jeśli na zdalnym sterowniku wyświetlony zostanie wskaźnik , należy wyczyścić filtry powietrza.
- 2) Po wyczyszczeniu filtrów powietrza naciśnąć przycisk . Wskaźnik  zniknie.

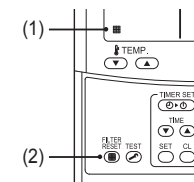

◆ Jeśli klimatyzator nie był użytkowany przez długi okres

1. Uruchomić wentylator na kilka godzin, aby wysuszyć wewnątrz klimatyzatora.
2. Naciśnąć przycisk  na pilocie zdalnego sterowania, aby zatrzymać pracę i wyłączyć wyłącznik.
3. Wyczyścić filtry powietrza i umieścić na swoim miejscu.

◆ Przed sezonem chłodzenia

Wyczyścić miskę ściekową

- Kontaktować się ze sprzedawcą, u którego dokonano zakupu produktu. (Odprowadzanie nie funkcjonuje jeśli taca ociekowa lub odpowietrznik są zatkane. W niektórych przypadkach może dojść do przelania tacy ociekowej i zmożenia ściany lub podłogi. Tacę ociekową należy oczyścić przed sezonem chłodzenia).

◆ Regularnie sprawdzać urządzenie!

- Jeśli produkt jest użytkowany przez długi czas jego części może ulec pogorszeniu i spowodować uszkodzenie lub nieprawidłowe odprowadzanie wody w zależności od warunków temperaturowych, wilgotności lub zakurzenia.
- Oprócz standardowej konserwacji zaleca się zlecenie kontroli sprzedawcy, u którego dokonano zakupu urządzenia.

UWAGA

W celu ochrony środowiska zaleca się, aby jednostki wewnętrzne i zewnętrzne używanego klimatyzatora były regularnie czyszczone i serwisowane, aby zapewnić wydajne działanie klimatyzatora. Jeśli klimatyzator jest używany przez długi czas, zaleca się wykonanie przeglądu okresowego (raz w roku). Dodatkowo należy też regularnie sprawdzać jednostkę zewnętrzną pod kątem pojawienia się rdzy lub zarysowań i w razie potrzeby usunąć je lub zastosować środek antykorozyjny. Jako zasadę ogólną należy przyjąć, że jeśli jednostka wewnętrzna jest używana dłużej niż 8 godzin dziennie, jednostkę wewnętrzną i jednostkę zewnętrzną należy czyścić przynajmniej raz na 3 miesiące. O wyczyszczenie / konserwację należy poprosić profesjonalistów. Taka konserwacja może wydłużyć żywotność produktu, mimo że odbywa się na koszt właściciela. Zaniedbanie regularnego czyszczenia jednostek wewnętrznych i zewnętrznych doprowadzi do obniżenia wydajności ich pracy, zamarzania, wycieków wody a nawet usterek sprężarki.

▼ Lista elementów do przeglądu

Część	Jednostka	Sprawdzić (wzrokowo / na słuch)	Konserwacja
Wymiennik ciepła	Wewnętrzna / zewnętrzna	Zatkanie kurzem / zabrudzeniami, zarysowania	Przemyc wymiennik ciepła, jeśli jest zatkany.
Silnik wentylatora	Wewnętrzna / zewnętrzna	Dźwięk	W razie usłyszenia nieprawidłowego odgłosu wykonać odpowiednie czynności naprawcze.
Filtr	Wewnętrzna	Kurz / zabrudzenia, pęknięcia	<ul style="list-style-type: none"> Przemyc filtr wodą, jeśli jest brudny. Jeśli jest uszkodzony, wymienić.
Wentylator	Wewnętrzna	<ul style="list-style-type: none"> Drgania, wyważenie Kurz / zabrudzenia, wygląd 	<ul style="list-style-type: none"> Wymienić wentylator, jeśli widoczne są drgania lub nie jest dobrze wyważony. Wyczyścić szczotką lub przemyc wentylator, jeśli jest brudny.
Kratki wlotu / wylotu powietrza	Wewnętrzna / zewnętrzna	Kurz / zabrudzenia, zarysowania	Naprawić lub wymienić, jeśli są odkształcone lub uszkodzone.
Taca ociekowa	Wewnętrzna	Zatkanie kurzem / zabrudzeniami, zanieczyszczenie spustu	Wyczyścić tacę ociekową i sprawdzić, czy jest skierowana lekko w dół, aby umożliwić płynne odprowadzanie wody.
Panel ozdobny, żaluzje	Wewnętrzna	Kurz / zabrudzenia, zarysowania	Przemyc je, jeśli są brudne, lub pokryć warstwą odpowiedniego środka.
Wygląd zewnętrzny	Zewnętrzna	<ul style="list-style-type: none"> Rdza, odchodzenie izolacji Odchodzenie wierzchniej warstwy 	Nanieść warstwę naprawczą.

8 Rozwiązywanie problemów

Przed powiadomieniem serwisu sprawdzić poniższe punkty.

		Objaw	Przyczyna
To nie jest usterka.	Jednostka zewnętrzna	<ul style="list-style-type: none"> Wydobywa się białe, zamglone, zimne powietrze lub woda. Czasem słychać odgłos wyciekającego powietrza. Przy włączeniu zasilania słychać hałas. 	<ul style="list-style-type: none"> Wentylator jednostki zewnętrznej jest wyłączany automatycznie podczas odszraniania. Zawór elektromagnetyczny funkcjonuje podczas uruchamiania lub kończenia odszraniania. Jednostka zewnętrzna przygotowuje się do pracy.
	Urządzenie wewnętrzne	<ul style="list-style-type: none"> Czasem słychać świst. Słychać klekotanie. Wypuszczane powietrze ma niecodzienny zapach. 	<ul style="list-style-type: none"> Gdy jednostka rozpoczyna pracę, podczas pracy lub zaraz po zakończeniu pracy słychać przepływającą wodę, zaś dźwięk pracy może narastać przez kilka minut zaraz po rozpoczęciu działania. Jest to odgłos przepływającego czynnika chłodniczego lub odprowadzania skroplonej wody. Jest to odgłos powstający gdy wymiennik ciepła lub inna część rozszerza się lub kurczy z powodu zmian temperatury. Różne zapachy pochodzące ze ścian, dywanów, ubrań, papierosów, kosmetyków lub innych przedmiotów przylegają do klimatyzatora.
Sprawdzić ponownie.	<ul style="list-style-type: none"> Jednostka nie funkcjonuje. 		<ul style="list-style-type: none"> Czy wystąpiła przerwa w dostawie energii? Czy przepalił się wyłącznik obwodu? Czy włączono mechanizm zabezpieczający? (Na pilocie zdalnego sterowania miga wskaźnik aktywności i symbol ).
	Nie doszło do ochłodzenia lub ogrzania pomieszczenia.		<ul style="list-style-type: none"> Czy wlot lub wylot powietrza jednostki zewnętrznej jest zatkany? Czy drzwi lub okna nie są pootwierane? Czy filtr powietrza nie jest zatkany pyłem? Czy wartość przepływu powietrza jest ustawiona na „Niski” a tryb pracy na „Fan”? Czy ustawiona temperatura jest odpowiednia?

W przypadku występowania niepokojących objawów, nawet po sprawdzeniu powyższych pozycji, wyłączyć jednostkę, wyłączyć wyłącznik obwodu i poinformować dealera o miejscu zakupu, numerze produktu i nieprawidłowościach w funkcjonowaniu urządzenia. Nie wolno wykonywać napraw jednostki samodzielnie, ponieważ jest to niebezpieczne. Jeśli wskaźnik kontroli (np. $E0$, $F0$, $H0$) jest wyświetlony na pilocie zdalnego sterowania, należy również przekazać tę informację dealerowi.

Jeśli wystąpi jeden z poniższych przypadków należy natychmiast wyłączyć jednostkę, wyłączyć wyłącznik obwodu oraz skontaktować się ze sprzedawcą produktu.

- Nieprawidłowe działanie włącznika urządzenia.
- Dochodzi do częstego przepalania się wyłącznika obwodu.
- Do wnętrza jednostki niechcący włożono obcy przedmiot lub wodę.
- Uruchomienie jednostki nie jest możliwe nawet po usunięciu przyczyny aktywacji mechanizmu zabezpieczającego.
- Wykryto inne niepokojące objawy.

■ Potwierdzenie i sprawdzenie

Jeśli wystąpi problem z klimatyzatorem, kod kontroli i numer jednostki wewnętrznej wyświetlony zostanie na wyświetlaczu kontrolera zdalnego.

Kod kontroli jest wyświetlany tylko podczas pracy. Jeśli wyświetlacz zgaśnie, należy użyć klimatyzatora zgodnie z następującą procedurą „Dziennik sprawdzania kodów kontroli” w celu sprawdzenia.

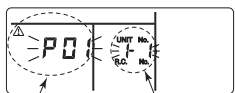

kod kontroli Nr JEDNOSTKI wewnętrznej, w której wystąpił problem

■ Dziennik sprawdzania kodów kontroli

Jeśli wystąpi problem z klimatyzatorem, dziennik kodów kontroli można sprawdzić, wykonując następującą procedurę. (Dziennik kodów kontroli przechowywany jest w pamięci dla maksymalnie 4 kodów kontroli). Dziennik można sprawdzić zarówno dla stanu pracy, jak i stanu zatrzymania.

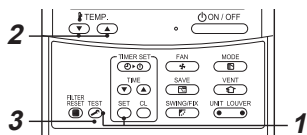

- 1 Po naciśnięciu jednocześnie przycisków **TEST** i **SET** przez co najmniej 4 sekundy zostaną wyświetlone następujące dane. Jeśli wyświetlany jest znak **△**, urządzenie jest w trybie dziennika kodów kontroli.
 - [01]: W polu CODE No. wyświetlana jest [Kolejność dziennika kodów kontroli]
 - W polu CHECK wyświetlany jest [Kod kontroli].
 - W polu UNIT No. wyświetlany jest [Adres jednostki wewnętrznej, w której wystąpił problem].

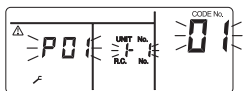

- 2 Każde naciśnięcie przycisku **TEMP** używanego do ustawiania temperatury powoduje wyświetlenie kolejnego kodu kontroli przechowywanego w pamięci. Numery w polu CODE No. wskazują CODE No. (numery kodów) [01] (najnowszy) → [04] (najstarszy).

WYMAGANIA

Nie należy naciskać przycisku **CL**, ponieważ zostanie usunięty cały dziennik kodów kontroli jednostki wewnętrznej.

- 3 Po potwierdzeniu nacisnąć przycisk **TEST**, aby powrócić do zwykłego trybu wyświetlania.

9 Czynności i procedury

▼ Sprawdzić przed uruchomieniem

- Sprawdzić, czy przewód uziemienia nie jest przecięty lub odłączony.
- Sprawdzić, czy zamontowany jest filtr powietrza.
- Włączyć wyłącznik obwodu co najmniej 12 godzin przed uruchomieniem jednostki.

▼ 3-minutowa funkcja ochronna

Funkcja zabezpieczenia 3-minutowego zapobiega uruchomieniu klimatyzatora przez 3 minuty od momentu włączenia głównego wyłącznika zasilania / wyłącznika automatycznego w celu ponownego uruchomienia klimatyzatora.

▼ Awaria zasilania

Awaria zasilania podczas pracy całkowicie zatrzymuje jednostkę.

- W celu wznowienia pracy urządzenia należy nacisnąć przycisk ON / OFF na zdalnym sterowniku.
- Używanie w pobliżu zapalniczki lub telefonu bezprzewodowego może spowodować nieprawidłowe działanie jednostki. Wyłączyć główny wyłącznik zasilania lub wyłącznik automatyczny, po czym ponownie go włączyć. W celu wznowienia pracy urządzenia nacisnąć przycisk ON / OFF na zdalnym sterowniku.

▼ Rozmrażanie

Jeśli jednostka zewnętrzna będzie oblodzona w trybie ogrzewania, zostanie automatycznie włączone rozmrażanie (przez około 2 do 10 minut) w celu utrzymania wydajnego ogrzewania.

- Podczas rozmrażania wentylatory w jednostce wewnętrznej i jednostce zewnętrznej będą wyłączone.
- Podczas procesu rozmrażania zamrożona woda jest odprowadzana z płyty głównej jednostki zewnętrznej.

▼ Wydajność grzewcza

Podczas ogrzewania ciepło jest pochłaniane z zewnątrz i doprowadzane do pomieszczenia. Taki sposób ogrzewania to system pompy ciepła. Kiedy temperatura na zewnątrz jest niska, zaleca się użycie dodatkowego urządzenia grzewczego razem z klimatyzatorem.

▼ Mechanizm zabezpieczający

- Zatrzymuje pracę klimatyzatora w przypadku jego przeciążenia.

▼ Warunki pracy klimatyzatora

Aby zapewnić odpowiednią wydajność, klimatyzator powinien pracować w podanym poniżej zakresie temperatur:

Chłodzenie	Temperatura na zewnątrz	: -15°C do 46°C (temp. termometru suchego)
	Temperatura w pomieszczeniu	: 21°C do 32°C (temp. termometru suchego), 15°C do 24°C (temp. termometru wilgotnego)
	[UWAGA]	Wilgotność względna w pomieszczeniu – poniżej 80%. W razie eksploatacji klimatyzatora przy wyższej wilgotności na jego powierzchni może utworzyć się rosa.
Ogrzewanie	Temperatura na zewnątrz	: -15°C do 15°C (temp. termometru wilgotnego)
	Temperatura w pomieszczeniu	: 15°C do 28°C (temp. termometru suchego)

Jeżeli klimatyzator będzie eksploatowany w innych warunkach niż podane powyżej, mogą zostać uruchomione funkcje zabezpieczające.

- Kiedy mechanizm zabezpieczający zostanie włączony, praca jednostki zostanie przerwana, a na pilocie zdalnego sterowania będzie migać lampka aktywności i wskaźnik kontroli.

▼ Jeśli mechanizm zabezpieczający zostanie włączony

- Wyłączyć wyłącznik obwodu i przeprowadzić kontrolę. Dalsze użytkowanie urządzenia może spowodować wystąpienie usterki.
- Sprawdzić, czy zamontowany jest filtr powietrza. Jeśli filtr nie jest zamontowany wymiennik ciepła może zostać zatkany przez kurz i może dojść do wycieku wody.

▼ Podczas chłodzenia

- Wlot lub wylot powietrza jednostki zewnętrznej jest zatkany.
- Silny wiatr wiele stałe w kierunku przeciwnym do wylotu powietrza z jednostki zewnętrznej.

▼ Podczas grzania

- Filtr powietrza jest zatkany przez dużą ilość zanieczyszczeń.
- Wlot lub wylot powietrza jednostki wewnętrznej jest zatkany.

▼ Nie wyłączać wyłącznika obwodu

- Podczas sezonu, gdy klimatyzator jest użytkowany, pozostawić włączony wyłącznik obwodu i wykorzystywać przycisk ON / OFF na pilocie zdalnego sterowania.

▼ Uważać na opady śniegu i mróz w przypadku jednostki zewnętrznej

- W miejscach, gdzie spadł śnieg, wlot lub wylot powietrza jednostki zewnętrznej jest często przykryty śniegiem lub zamrożony. Jeżeli śnieg lub mróz nie zostaną usunięte z jednostki zewnętrznej, może dojść do uszkodzenia urządzenia lub osłabienia ogrzewania.
- W zimnych obszarach, w ramach ochrony przed mrozem, należy zwrócić uwagę, aby wąż spustowy dokładnie odprowadzał wodę i nie pozostawiał jej wewnątrz. Jeżeli woda zamrze w węży spustowym lub wewnątrz jednostki zewnętrznej, może dojść do uszkodzenia urządzenia lub osłabienia ogrzewania.

10 Instalacja

Nie instalować klimatyzatora w następujących miejscach

- Nie instalować klimatyzatora w miejscu oddalonym o mniej niż 1 m od telewizora, wieży lub radia. Jeśli jednostka zostanie zainstalowana w takim miejscu, emitowany przez klimatyzator szum spowoduje zakłócenia w pracy tych urządzeń.
- Nie instalować klimatyzatora w pobliżu urządzeń wykorzystujących wysokie częstotliwości (takich jak maszyna do szycia czy profesjonalne urządzenia do masażu) – może to doprowadzić do awarii klimatyzatora.
- Nie wolno instalować klimatyzatora w miejscach, w których występuje pył żelazny lub z innych metali. Jeśli pyły z żelaza lub innych metali przylgną lub nagromadzą się we wnętrzu klimatyzatora, może dojść do ich nagłego samozapłonu i pożaru.
- Nie instalować klimatyzatora w miejscu wilgotnym lub oleistym oraz w miejscach, gdzie wytwarzana jest para, sadza lub gaz korozyjny.
- Nie instalować klimatyzatora w miejscu o dużym zasoleniu, na przykład blisko morza.
- Nie instalować klimatyzatora w miejscu, gdzie używana jest duża ilość oleju maszynowego.
- Nie instalować klimatyzatora w miejscu, które często jest narażone na podmuchy silnego wiatru, na przykład blisko morza.
- Nie instalować klimatyzatora w miejscu, gdzie wytwarzana jest duża ilość zasiarczonego gazu, na przykład w spa.
- Nie instalować klimatyzatora na jednostkach pływających lub żurawiach przejezdnych.
- Nie instalować klimatyzatora w miejscu o dużym stopniu związków kwasowych lub alkalicznych w powietrzu (np. gorące źródła, okolice zakładów chemicznych lub spalarni). Może to doprowadzić do powstania korozji na aluminiowych żeberkach i miedzianej rurze wymiennika ciepła.
- Nie instalować klimatyzatora w pobliżu przedmiotów, które mogłyby blokować wydmuchiwanie powietrza (takich jak odpowietrzniki, lampy). (Utrudniony przepływ powietrza może obniżyć wydajność lub spowodować uszkodzenie urządzeń.)
- Nie należy używać tego klimatyzatora do celów specjalnych takich jak konserwacja żywności, narzędzi precyzyjnych, dzieł sztuki, a także w miejscach, gdzie przechowywane są zwierzęta hodowlane lub rośliny doniczkowe. (Może to spowodować spadek jakości przechowywanych materiałów.)
- Nie instalować klimatyzatora nad przedmiotem, który nie może być narażony na zamoczenie. (Z jednostki wewnętrznej mogą spadać skropliny przy wilgotności przekraczającej 80% lub w razie zatkania przyłącza spustowego.)
- Nie instalować klimatyzatora w miejscu, gdzie używane są rozpuszczalniki organiczne.
- Nie instalować klimatyzatora w pobliżu drzwi lub okna, przez które może wpływać wilgotne powietrze z zewnątrz. Na klimatyzatorze mogą utworzyć się skropliny.
- Nie instalować klimatyzatora w miejscu, gdzie często są rozpylane specjalne środki.

Uwaga na hałas i wibracje

- Nie instalować klimatyzatora w miejscu, gdzie hałas wytwarzany przez jednostkę zewnętrzną lub gorące powietrze wydmuchiwane z jej wylotu mogłoby przeszkadzać sąsiadom.
- Klimatyzator należy zainstalować na mocnej, stabilnej podstawie, aby zapobiec przenoszeniu rezonansu, hałasu i wibracji podczas pracy.
- W przypadku włączenia jednej jednostki wewnętrznej, z nieużywanych jednostek wewnętrznych również mogą wydobywać się dźwięki.

11 Specyfikacje

Model	Poziom ciśnienia akustycznego (dBA)		Ciężar (kg)
	Chłodzenie	Ogrzewanie	
RAV-GM901BTP-E	*	*	41

* Poniżej 70 dBA

Wymogi dotyczące ekoprojektu dla produktów do ogrzewania powietrznego, produktów chłodzących, wysokotemperaturowych agregatów chłodniczych i klimakonwektorów wentylatorowych. (Regulation (EU) 2016/2281)
<http://ecodesign.toshiba-airconditioning.eu/en>

Deklaracja zgodności

Producent: **TOSHIBA CARRIER (THAILAND) CO., LTD.**
144 / 9 Moo 5, Bangkadi Industrial Park, Tivanon Road, Tambol Bangkadi,
Amphur Muang, Pathumthani 12000, Thailand

Posiadacz dokumentacji TCF: TOSHIBA CARRIER EUROPE S.A.S
Route de Thil 01120 Montluel FRANCE

Niniejszym oświadczam, że opisane poniżej urządzenie:

Ogólne oznaczenie: Klimatyzator

Model / typ: RAV-GM901BTP-E

Nazwa handlowa: Klimatyzator z serii inwerterów cyfrowych / super inwerterów cyfrowych

Jest zgodne z zapisami Dyrektywy Maszynowej (Directive 2006/42/EC) oraz z przepisami dokonującymi jej transpozycji do ustawodawstwa krajowego.

„Deklaracja włączenia maszyny nieukończonyj”

Urządzenie nie może być używane, dopóki nie zostanie potwierdzona zgodność urządzenia końcowego, do którego ma być dobudowane, z odpowiednimi zapisami tej Dyrektywy.

UWAGA

Niniejsze oświadczenie przestaje obowiązywać w przypadku wprowadzenia zmian technicznych lub funkcjonalnych bez zgody producenta.

Toshiba Carrier (Thailand) Co., Ltd.

144 / 9 Moo 5, Bangkadi Industrial Park, Tivanon Road, Tambol Bangkadi, Amphur Muang, Pathumthani 12000, Thailand

1116950293

R32

TOSHIBA

КЛИМАТИК (ТИП СПЛИТ)

Ръководство за собственика

Вътрешно тяло

Наименование на модела:

Тип скрита тръба

RAV-GM901BTP-E

За търговска употреба

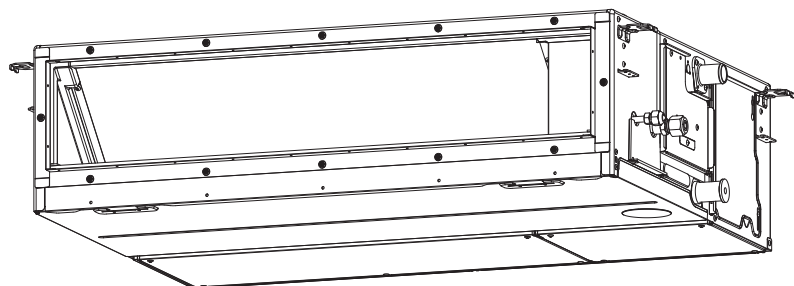

Translated instruction

ИЗПОЛЗВАНЕ НА ХЛАДИЛЕН АГЕНТ R32

Този климатик използва хладилен агент HFC (R32), който не разрушава озоновия слой.

Съгласно EN 60335-1

Този уред може да се използва от деца на възраст от 8 години нагоре и от лица с намалени физически, сетивни или умствени способности, или които нямат опит и познания, ако са под наблюдение или им е казано как се използва уреда по безопасен начин и разбират потенциалните опасности. Децата не трябва да си играят с уреда. Почистване и обслужване от потребителя не трябва да се извършва от деца без наблюдение.

Съгласно IEC 60335-1

Този уред не е предназначен за използване от лица (в това число деца) с намалени физически, сетивни или умствени способности, или които нямат опит и познания, освен ако не са под наблюдение или не им е казано как се използва уреда от лица, които отговарят за тяхната безопасност. Децата трябва да се наблюдават да не си играят с уреда.

Съдържание

1	Предпазни мерки за безопасност	3
2	Наименования на частите	7
3	Дистанционно управление	8
4	Правилно използване	9
5	Работа с таймер	10
6	Енергоспестяващ режим	11
7	Поддръжка	11
8	Откриване и отстраняване на неизправности	12
9	Операции и изпълнение	13
10	Монтаж	14
11	Спецификации	14

Благодарим ви, че закупихте този климатик Toshiba.

Моля, прочетете внимателно и се уверете, че разбирате добре тези инструкции, съдържащи важна информация в съответствие с Директивата за машините (Directive 2006/42/EC).

След като прочетете тези инструкции, приберете ги на сигурно място заедно с ръководството за монтаж, предоставено с продукта.



Общо наименование: Климатик

Определения за „квалифициран монтажник“ или „квалифициран сервизен специалист“

Климатикът трябва да се инсталира, поддържа, ремонтира и деинсталира от квалифицирани специалисти по инсталация или квалифициран сервизен персонал. Ако трябва да се изпълнят някои от следните действия, поискайте квалифициран монтажник или квалифициран сервизен специалист да ги извърши вместо вас. Квалифицирани специалисти по инсталация или квалифициран сервизен персонал означава сътрудници, които имат квалификацията и познанията, изброени в таблицата по-долу.

Сътрудник	Необходими квалификации и познания на сътрудника
Квалифициран монтажник	<ul style="list-style-type: none"> Квалифицираният монтажник е лице, което монтира, поддържа, премества и демонтира климатичите, произведени от Toshiba Carrier Corporation. Той трябва да е обучен да монтира, поддържа, премества и демонтира климатичите, произведени от Toshiba Carrier Corporation или, като алтернатива, да бъде инструктиран да извършва тези операции от обучено лице или лица и по този начин да притежава в достатъчна степен познанията, свързани с тези операции. Квалифицираният монтажник, който има разрешение за извършване на електротехническите дейности, свързани с монтажа, преместването или демонтажа, притежава съответните квалификации за тези електротехнически дейности, както се изисква от местните закони и нормативни актове, и е обучен за изпълнение на електротехнически дейности по климатичите, произведени от Toshiba Carrier Corporation или, като алтернатива, е инструктиран по тези въпроси от обучено лице или лица и по този начин притежава в достатъчна степен познанията, свързани с тези операции. Квалифицираният монтажник, който има разрешение за боравене с хладилния агент и полагането на тръбите, свързани с монтажа, преместването или демонтажа, притежава съответните квалификации за тези дейности, както се изисква от местните закони и нормативни актове, и е обучен за боравене с хладилен агент и полагане на тръбите на климатичите, произведени от Toshiba Carrier Corporation или, като алтернатива, е инструктиран по тези въпроси от обучено лице или лица и по този начин притежава в достатъчна степен познанията, свързани с тези операции. Квалифицираният монтажник, който има разрешение за работа на високо, е обучен за такава дейност по климатичите, произведени от Toshiba Carrier Corporation или, като алтернатива, е инструктиран по тези въпроси от обучено лице или лица и по този начин притежава в достатъчна степен познанията, свързани с тези операции.
Квалифициран сервизен специалист	<ul style="list-style-type: none"> Квалифицираният сервизен специалист е лице, което монтира, ремонтира, поддържа, премества и демонтира климатичите, произведени от Toshiba Carrier Corporation. Той трябва да е обучен да монтира, поддържа, ремонтира, премества и демонтира климатичите, произведени от Toshiba Carrier Corporation или, като алтернатива, да бъде инструктиран да извършва тези операции от обучено лице или лица и по този начин да притежава в достатъчна степен познанията, свързани с тези операции. Квалифицираният сервизен специалист, който има разрешение за извършване на електротехническите дейности, свързани с монтажа, ремонта, преместването или демонтажа, притежава съответните квалификации за тези електротехнически дейности, както се изисква от местните закони и нормативни актове, и е обучен за изпълнение на електротехнически дейности по климатичите, произведени от Toshiba Carrier Corporation или, като алтернатива, е инструктиран по тези въпроси от обучено лице или лица и по този начин притежава в достатъчна степен познанията, свързани с тези операции. Квалифицираният сервизен специалист, който има разрешение за боравене с хладилния агент и полагането на тръбите, свързани с монтажа, ремонта, преместването или демонтажа, притежава съответните квалификации за тези дейности, както се изисква от местните закони и нормативни актове, и е обучен за боравене с хладилен агент и работа по тръбите на климатичите, произведени от Toshiba Carrier Corporation или, като алтернатива, е инструктиран по тези въпроси от обучено лице или лица и по този начин да притежава в достатъчна степен познанията, свързани с тези операции. Квалифицираният сервизен специалист, който има разрешение за работа на високо, е обучен за такава дейност по климатичите, произведени от Toshiba Carrier Corporation или, като алтернатива, е инструктиран по тези въпроси от обучено лице или лица и по този начин притежава в достатъчна степен познанията, свързани с тези операции.

Предупредителните знаци описват важни въпроси, свързани с безопасността, с цел предотвратяване на нараняване на потребител или други лица, както и щети на имущество. Моля, прочетете това ръководство, след като разберете съдържанието по-долу (значението на предупредителните знаци) и спазвайте описанието.





Предупреждение	Значение
 ПРЕДУПРЕЖДЕНИЕ	Текст, обозначен по този начин, указва, че неспазването на указанията в предупреждението може да доведе до сериозни телесни повреди (*1) или смърт, ако продуктът не се използва правилно.
 ВНИМАНИЕ	Текст, обозначен по този начин, указва, че неспазването на указанията в предупреждението може да доведе до леко телесно нараняване (*2) или повреди (* 3) на имущество, ако продуктът не се използва правилно.

*1: Сериозни телесни повреди означава загуба на зрение, нараняване, изгаряния, токов удар, костни фрактури, отравяния и други наранявания, които имат последствия и налагат хоспитализация или дългосрочно амбулаторно лечение.





*2: Леко телесно нараняване означава нараняване, изгаряния, токов удар и други наранявания, които не изискват хоспитализация или дългосрочно амбулаторно лечение.

*3: Повреди на имущество означава щети по сгради, вещи, добитък и домашни животни.

ЗНАЧЕНИЕ НА СИМВОЛИТЕ, ПОКАЗАНИ НА УРЕДА

	ПРЕДУПРЕЖДЕНИЕ (Опасност от пожар)	Този знак се отнася само за хладилен агент R32. Типът хладилен агент е указан на фирмената табелка на външното тяло. Ако хладилният агент е R32, този уред използва запалим хладилен агент. Ако изтече хладилен агент и той влезе в контакт с огън или отоплителна част, ще създаде вредни газове и ще доведе до опасност от пожар.
	Преди да започнете работа, прочетете внимателно РЪКОВОДСТВОТО НА ПОТРЕБИТЕЛЯ .	
	Преди започване на работа сервизният персонал трябва да прочете внимателно РЪКОВОДСТВОТО НА ПОТРЕБИТЕЛЯ и РЪКОВОДСТВОТО ЗА МОНТАЖ .	
	Допълнителна информация можете да намерите в РЪКОВОДСТВОТО НА ПОТРЕБИТЕЛЯ , РЪКОВОДСТВОТО ЗА МОНТАЖ и други подобни.	

■ Предупредителни знаци върху модула на климатика

Предупредителни знаци	Описание		
 <table border="1"> <tr> <td>WARNING</td> </tr> <tr> <td>ELECTRICAL SHOCK HAZARD Disconnect all remote electric power supplies before servicing.</td> </tr> </table>	WARNING	ELECTRICAL SHOCK HAZARD Disconnect all remote electric power supplies before servicing.	<p>ПРЕДУПРЕЖДЕНИЕ</p> <p>ОПАСНОСТ ОТ ЕЛЕКТРИЧЕСКИ УДАР Изключете всички (отдалечени) източници на електрозахранването преди техническо обслужване.</p>
WARNING			
ELECTRICAL SHOCK HAZARD Disconnect all remote electric power supplies before servicing.			
 <table border="1"> <tr> <td>WARNING</td> </tr> <tr> <td>Moving parts. Do not operate unit with grille removed. Stop the unit before the servicing.</td> </tr> </table>	WARNING	Moving parts. Do not operate unit with grille removed. Stop the unit before the servicing.	<p>ПРЕДУПРЕЖДЕНИЕ</p> <p>Движещи се части. Не използвайте модула, ако решетката е свалена. Спрете устройството преди техническо обслужване.</p>
WARNING			
Moving parts. Do not operate unit with grille removed. Stop the unit before the servicing.			
 <table border="1"> <tr> <td>CAUTION</td> </tr> <tr> <td>High temperature parts. You might get burned when removing this panel.</td> </tr> </table>	CAUTION	High temperature parts. You might get burned when removing this panel.	<p>ВНИМАНИЕ</p> <p>Части с висока температура. При сваляне на този панел има опасност от изгаряне.</p>
CAUTION			
High temperature parts. You might get burned when removing this panel.			
 <table border="1"> <tr> <td>CAUTION</td> </tr> <tr> <td>Do not touch the aluminum fins of the unit. Doing so may result in injury.</td> </tr> </table>	CAUTION	Do not touch the aluminum fins of the unit. Doing so may result in injury.	<p>ВНИМАНИЕ</p> <p>Не докосвайте алуминиевите ребра на устройството. Това може да доведе до нараняване.</p>
CAUTION			
Do not touch the aluminum fins of the unit. Doing so may result in injury.			
 <table border="1"> <tr> <td>CAUTION</td> </tr> <tr> <td>BURST HAZARD Open the service valves before the operation, otherwise there might be the burst.</td> </tr> </table>	CAUTION	BURST HAZARD Open the service valves before the operation, otherwise there might be the burst.	<p>ВНИМАНИЕ</p> <p>ОПАСНОСТ ОТ ЕКСПЛОЗИЯ Преди да започнете работа, отворете сервизните вентили, в противен случай възниква опасност от експлозия.</p>
CAUTION			
BURST HAZARD Open the service valves before the operation, otherwise there might be the burst.			

1 Предпазни мерки за безопасност

Производителят не поема никаква отговорност за щети, причинени от неспазване на описанието в това ръководство.

ПРЕДУПРЕЖДЕНИЕ

Общи

- Преди да включите климатика, прочетете внимателно Ръководството на собственика. Има много важни неща, свързани с ежедневно работата, които трябва да запомните.
- Помолете монтажът да бъде извършен от доставчика или специалист. Само квалифициран монтажник (*1) е в състояние да монтира един климатик. Ако климатикът се монтира от неквалифицирано лице, това може да доведе до проблеми като пожар, токов удар, нараняване, теч на вода, шум и вибрации.
- Не използвайте хладилен агент, различен от посочения, за добавка или замяна. В противен случай може да се генерира необичайно високо налягане в охладителния контур, което може да доведе до неизправност или експлозия на продукта или до физическо нараняване.
- Места, в които звукът от работата на външния модул може да причини смущение. (Особено на границата със съседите монтирайте климатика, като се съобразявате с шума.)
- Този уред е предназначен за използване от опитни или обучени потребители в магазини, в леката промишленост и във ферми или за търговска употреба от обикновени хора.

Транспортиране и съхранение

- При пренасяне на климатика носете обувки с допълнителни защитни бомбета, предпазни ръкавици и друго защитно облекло.
- За пренасяне на климатика не го дръжте за лентите около кашона, в който е опакован. Можете да се нараните, ако тези ленти се скъсат.
- Преди нареждане на куп на опаковъчните кашони за съхранение или транспортиране обърнете внимание на предупрежденията, написани върху тях. Неспазването на

предупрежденията може да доведе до деформиране на опаковките.

- Климатикът трябва да бъде транспортиран в стабилно състояние. Ако се счупи детайл на изделието, се обърнете към доставчика си.
- Когато климатикът трябва да бъде пренасян на ръце, това трябва да се извършва от двама или повече хора.

Монтаж

- Единствено квалифицирани специалисти по инсталация (*1) или квалифициран сервизен персонал (*1) имат право да извършват електрически работи по климатика. В никакъв случай електрическите работи не трябва да се извършват от неквалифицирани лица, тъй като неправилното им изпълнение може да причини електрически удар или утечки на електричество.
- След приключване на монтажа монтажникът трябва да ви обясни положенията на централния прекъсвач. В случай на възникване на неизправност в климатика поставете прекъсвача на веригата в положение OFF (Изкл.) и се свържете със сервизен специалист.
- Ако устройството се монтира в малко помещение, трябва да вземете необходимите мерки, за да предотвратите надвишаването на максимално допустимата концентрация хладилния агент, дори ако той изтече. При прилагане на необходимите мерки се консултирайте се с доставчика, от когото сте закупили климатика. Натрупването на висококонцентриран хладилен агент може да доведе до недостиг на кислород и нещастни случаи.
- Не инсталирайте климатика на място, където има опасност от експозиция на възпламеним газ. Ако възпламеним газ се появи в близост до устройството, може да възникне пожар.
- Използвайте определените от фирмата изделия за отделно закупените детайли. Използването на непосочени продукти може да доведе до пожар, електрически удар, теч на вода или други повреди. Монтажът трябва да бъде извършен от професионалист.
- Проверете дали заземяването е изпълнено правилно.

Работа

- Преди да отворите входната решетка на вътрешното тяло или сервизния панел на външното тяло, поставете централния прекъсвач в положение OFF (ИЗКЛ.). Ако не поставите централния прекъсвач в положение OFF (ИЗКЛ.), се излагате на опасност от токов удар при допир до вътрешните части. Единствено квалифицирани специалисти по инсталация (*1) или квалифициран сервизен персонал (*1) имат право да свалят входната решетка на вътрешното тяло или сервизния панел на външното тяло и да извършват необходимите действия.
- В климатика има зони с високо напрежение и въртящи се части. Поради опасността от електрически удар или от захващане на пръстите ви или на предмети във въртящите се части, не сваляйте решетката за всмукване на въздух или сервизния панел на външното тяло. Когато трябва да се извърши дейност, налагаща свалянето на тези части, свържете се с квалифициран монтажник (*1) или квалифициран сервизен специалист (*1).
- Не местете и не ремонтирайте сами нито едно от устройствата. Тъй като в устройството има части с високонапрежение, можете да получите електрически удар при сваляне на капака и отваряне на основното устройство.
- Използвайте опора с височина, по-голяма от 50 см за почистване на филтъра на вътрешното тяло или за извършване на подобни дейности, изискващи работа на високо. Тъй като има опасност от падане от опората и нараняване при работа на високо, този вид дейност не трябва да се извършва от неквалифицирани лица. При необходимост от извършване на такава дейност не го правете сами, а помолете квалифициран монтажник (*1) или квалифициран сервизен специалист (*1) да я извърши вместо вас.
- Не докосвайте алуминиевите ребра на външното тяло. Така може да се нараните. Ако трябва да се докоснат ребрата, не го правете сами, а се свържете с квалифициран монтажник (*1) или квалифициран сервизен специалист.

- Не се покатервайте или поставяйте предмети върху външното тяло. Може да паднете или предметите да паднат от външното тяло и да причинят нараняване.
- Не поставяйте горивни уреди на места, които са директно по пътя на въздушната струя от климатика, тъй като това може да предизвика влошено горене.
- Проветрявайте добре стаята, когато климатикът работи с уред с вътрешно горене в същото място. Лошата вентилация може да доведе до липса на кислород.
- Когато климатикът се използва в затворено помещение, осигурете достатъчната му вентилация. Лошата вентилация може да доведе до липса на кислород.
- Не излагайте тялото си директно на хладен въздух продължително време и не се охлаждайте прекомерно. Това може да доведе до влошено физическо състояние и здравословни проблеми.
- Не бъркайте в отворите за всмукване или изпускане на въздух с пръст или пръчка. Това може да доведе до нараняване, тъй като вентилаторът се върти с високи обороти във вътрешността на тялото.
- Обърнете се към магазина, откъдето сте купили климатика, ако климатизирането на въздуха (охлаждане и отопление) не се извършва както трябва, тъй като причината за това може да е теч на хладилен агент. Свърете подробностите по ремонта с квалифицирано лице от сервиза (*1), когато ремонтът включва допълнителна смяна на хладилния агент.
- Преди почистване спирайте работата на климатика и изключвайте прекъсвача. В противен случай може да последва нараняване, тъй като вентилаторът се върти с високи обороти във вътрешността на тялото.

Ремонти

- Ако има някакъв проблем в работата на климатика (например грешка на дисплея, миризма на изгоряло, необичаен звук, климатикът не охлажда или не топли, или има теч), не докосвайте климатика, а поставете централния прекъсвач в положение OFF (ИЗКЛ.) и се свържете с квалифицирания сервизен персонал (*1).

- Предприемете необходимите стъпки, за да осигурите, че електрозахранването няма да бъде включено до пристигането на квалифициран сервизен специалист (*1) (например, като поставите знак „Не пипай! Повреда“ в близост до централния прекъсвач). Ако продължите да използвате повреден климатик, това може да предизвика задълбочаване на механичните проблеми или да доведе до токов удар или друг проблем.
- Ако откриете, че решетката на вентилатора е повредена, не се доближавайте до външното тяло, а поставете прекъсвача на веригата в положение OFF (ИЗКЛ.) и се свържете с квалифициран сервизен специалист (*1), за да бъде извършен ремонт. Не включвайте централния прекъсвач преди да завърши ремонтът.
 - Ако има опасност от падане на вътрешното тяло, не се доближавайте до него, а поставете прекъсвача на веригата в положение OFF (ИЗКЛ.) и се свържете с квалифициран монтажник (*1) или квалифициран сервизен специалист (*1), който да извърши повторен монтаж на тялото. Не поставяйте централния прекъсвач в положение ON (ВКЛ.) до приключване на повторния монтаж на устройството.
 - Ако има опасност от падане на външното тяло, не се доближавайте до него, а поставете прекъсвача на веригата в положение OFF (ИЗКЛ.) и се свържете с квалифициран монтажник (*1) или квалифициран сервизен специалист (*1), който да извърши поправка или повторен монтаж на тялото. Не поставяйте прекъсвача на веригата в положение ON (Вкл.) до приключване на поправката или повторния монтаж.
 - Не изменяйте продуктите. Освен това не разглобявайте и не изменяйте частите. Това може да причини пожар, електрически удар или нараняване.

Преместване

- При необходимост от преместване на климатика на друго място не извършвайте преместването сами, а се свържете с квалифициран монтажник (*1) или квалифициран сервизен специалист (*1). Неправилното извършване на преместването на климатика може да доведе до електрически удар и / или пожар.

⚠ ВНИМАНИЕ

За изключване на уреда от главното електрозахранване

- Този уред трябва да бъде свързан към главното захранване чрез превключвател с разстояние между контактите поне **3 мм**.

За захранващата линия на този климатик трябва да бъде използван монтажен предпазител (могат да бъдат използвани всички видове).

Монтаж

- Прекарайте дренажния маркуч по сигурен начин, за да си осигурите перфектно оттичане. Неправилното източване може да предизвика наводнение в дома ви и да доведе до намокряне на мебелите.
- Свържете климатика с отделно захранване с посоченото номинално напрежение, в противен случай той може да се повреди или да предизвика пожар.
- Проверете дали външното тяло е фиксирано към основата. В противен случай може да възникне падане на телата или други злополуки.

Работа





- Не използвайте климатика за специални цели, като съхранение на хранителни продукти, прецизни инструменти или предмети на изкуството, отглеждане на животни, в автомобил, морски съд.
- Не докосвайте превключвателите с мокри пръсти, в противен случай може да получите електрически удар.
- Ако климатикът няма да бъде използван сравнително дълго време, изключете главния превключвател или прекъсвача на веригата за по-голяма безопасност.
- За да може климатикът ви да работи с оригиналните си технически характеристики, той трябва да функционира в диапазона на работната температура, посочен в указанията. В противен случай може да се получи неизправност или изтичане на вода от него.

- Не допускайте в дистанционния контролер да попадне течност. Не разливайте върху него сок, вода или друг вид течност.
- Не мийте климатика. Неспазването на това може да доведе до токов удар.
- Проверете дали монтажната основа и останалото оборудване не са се влошили след продължителен период от време. Оставянето им в такова състояние може да причини падане на тялото и причиняване на нараняване.
- Не оставяйте запалими спрейове или други запалими материали близо до климатика и не пръскайте запалими аерозоли директно към климатика. Те може да се запалят.
- Преди почистване спирайте работата на климатика и изключвайте прекъсвача. В противен случай може да последва нараняване, тъй като вентилаторът се върти с високи обороти във вътрешността на тялото.
- Помолете почистването на климатика да бъде извършено от доставчика. Почистването на климатика по неправилен начин може да причини повреда на пластмасовите детайли, нарушаване на изолацията на електрическите или други детайли и да доведе до неизправност. В най-лошия случай може да последва теч на вода, токов удар, отделяне на дим и пожар.
- Не поставяйте съд с вода, като ваза например, върху тялото. Може да възникне навлизане на вода в тялото, което да причини влошаване на електрическата изолация и доведе до токов удар.

(*1) Вижте „Определенията за квалифициран монтажник или квалифициран сервизен специалист“.

■ Информация за транспортирането, боравенето с кашона и съхранението му

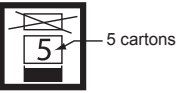
◆ Примери за надписи върху кашона

Символ	Описание	Символ	Описание
	Съхранявайте на сухо място		Не изпускате
	Чупливо		Не оставяйте в легнало положение
	Височина при нареждане на куп (6 кашона могат да бъдат наредени един до друг в този случай)		Не стъпвайте върху кашона
	Тази страна да бъде отгоре		Не настъпвайте
	Боравете внимателно		

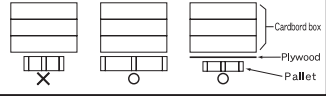
Други предупреждения	Описание
 <div style="border: 1px solid black; padding: 5px;"> <p>Caution Injury possibility. Don't handle with packing band, or may get injured in case of broken band.</p> </div>	<p>ВНИМАНИЕ</p> <p>Вероятност от нараняване. Не хващайте за опаковъчната лента, ако тя се скъса, може да се нараните.</p>
<div style="border: 2px solid black; padding: 5px;"> <p>Stacking notice.</p> <p>In case that cardboard boxes protrude out of pallet when stacking, lay a 10mm thick plywood over the pallet.</p>  </div>	<p>Бележка относно нареждането на куп.</p> <p>В случай, че картонените кутии стърчат от палета при нареждане на куп, Поставете шперплат с дебелина 10 мм над палета.</p>

2 Наименования на частите

■ Вътрешно устройство

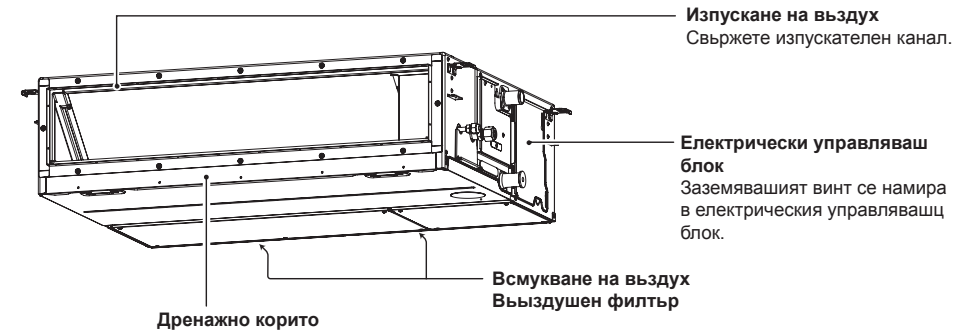

■ Външно тяло (конструкцията е различна в зависимост от външното тяло. Следващата илюстрация показва пример.)

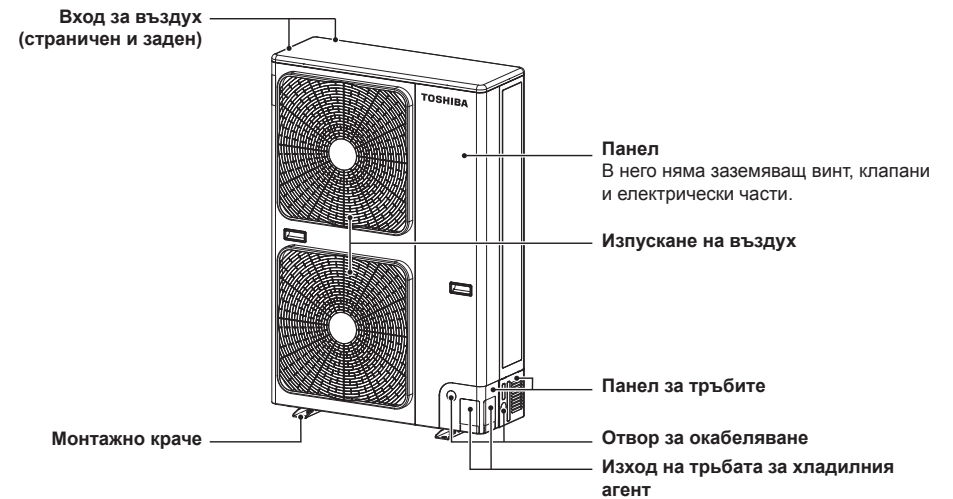

3 Дистанционно управление

Този дистанционен контролер може да управлява работата на до 8 вътрешни тела.

■ Дисплей

В следващата илюстрация на дисплея са показани всички икони. Когато устройството работи, ще се показват само съответните икони.

- При първото включване на прекъсвача за утечките към земята, на дисплея на дистанционното управление мига **SETTING**.
- Докато тази икона мига, моделът се потвърждава автоматично. Изчакайте, докато иконата **SETTING** изчезне, за да започнете да използвате дистанционния контролер.

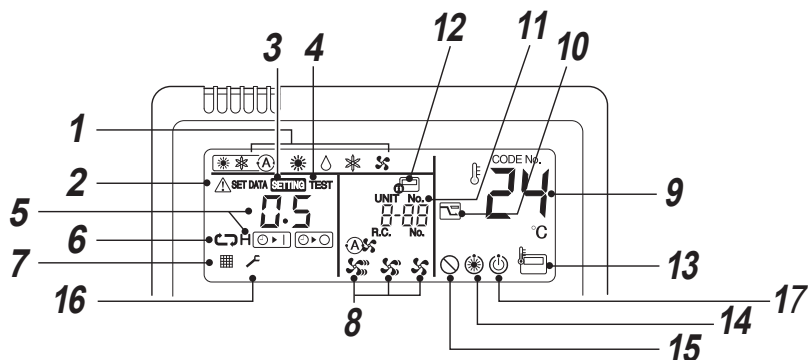
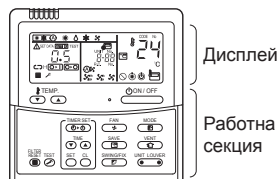

- 1 Работен режим**
Показва се избраният работен режим.
- 2 Екран за**
Показва се при включване на предпазното приспособление или възникване на грешка.
- 3 Екран за SETTING**
Показва се по време на настройката на таймера или на извършване на други настройки.
- 4 Екран за включване на TEST**
Показва се по време на тестово включване.
- 5 Екран на таймера**
Показва се избраното време на таймера. При възникване на грешка се показва кодът ѝ.
- 6 Екран за режим „таймер“**
Показва се избраният режим „таймер“.
- 7 Екран на филтъра**
Напомняне за почистване на въздушния филтър.
- 8 Екран за скороспа на вентилатора**
Показва се избраният режим на вентилатора.
(Автоматичен)
(Максимален)
(Средно)
(Минимален)
- 9 Екран за задаване на температурата**
Показва се избраната зададена температура.
- 10 Екран на енергоспестяващия режим**
Ограничава скороспа (капацитет) на компресора, за да се пести енергия.

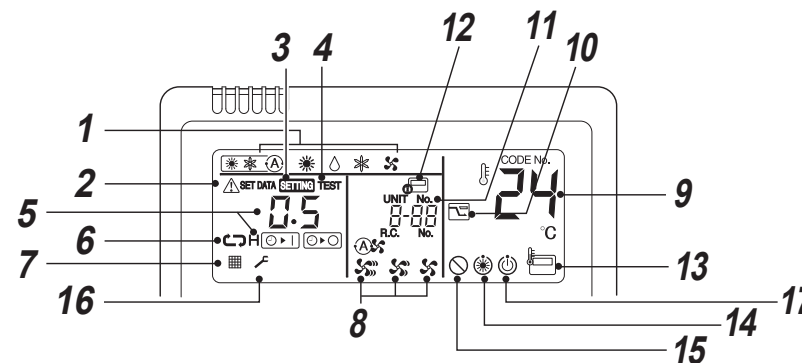

- 11 Екран за UNIT No.**
Показва се избраният номер вътрешно тяло. Също така се показва номерът на вътрешно или външно тяло, за което се появява грешка.
- 12 Екран за централно управление**
Показва се, когато климатикът се използва при централно управление в комбинация с дистанционен контролер за централно управление.









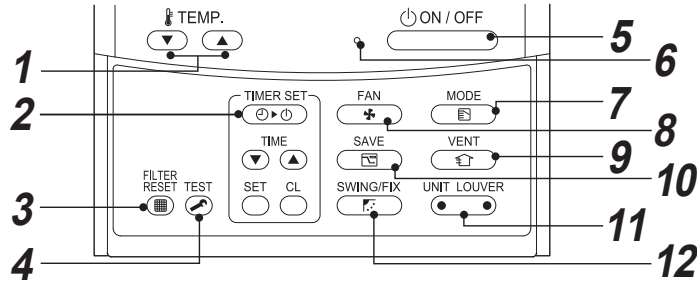

В случай че дистанционният контролер е изключен от системата за централно управление, мига . Не може да се извършва задействане чрез бутоните.
- 13 Екран на датчика на дистанционния контролер**
Показва се по време на използването на датчика на дистанционния контролер.
- 14 Екран за Предварително загряване**
Показва се при задействане на режима за затопляне или при започване на цикъл за размразяване. Докато тази икона се показва, вентилаторът на вътрешното тяло спира да работи.
- 15 Екран за липса на функция**
Показва се, когато търсената функция не е налична за този модел.
- 16 Сервизен дисплей**
- 17 Дисплей на готовност за работа**
Този дисплей се появява на някои модели.





■ Работна секция

Натиснете всеки бутон, за да изберете съответната желана операция.

Управлението запазва командите в паметта си и след началната настройка не е необходимо да извършвате допълнителни настройки, освен ако не искате да правите промени. Можете да задействате климатика чрез натискане на бутон .



- 1 Бутон  (Бутон за задаване на температурата)**
Регулира зададената стойност. Изберете желаната зададена стойност чрез натискане на  или .
- 2 Бутон  (Бутон за настройка на таймера)**
Използвайте го за настройка на таймера.
- 3 Бутон  (Бутон за нулиране на филтъра)**
Нулира дисплея  след почистване на филтъра.
- 4 Бутон  (Бутон за тестване)**
Използва се само при обслужване. (Не използвайте този бутон по време на нормална работа.)
- 5 Бутон  (Бутон за включване/изключване)**
Когато натиснете този бутон, климатикът започва да работи и спира, когато натиснете бутон повторно.
При спиране на работата на устройството, светоиндикаторът за работа и всички показания изчезват.
- 6 Лампа за работа**
При включване на устройството светва в зелено.
Въпреки че мига при задействане на предпазното устройство или възникване на проблем
- 7 Бутон  (Бутон за работния режим)**
Избира желан работен режим.
- 8 Бутон  (Бутон за скоростта на вентилатора)**
Избира желаните обороти на вентилатора.

- 9 Бутон  (Бутон за вентилация)**
Използвайте го, когато е свързан електрически комплект за вентилация (не влиза в комплекта и се осигурява на място). Ако при натискане на този бутон на дистанционния контролер се покаже , това означава, че няма свързан комплект за вентилация.
- 10 Бутон  (Работа в енергоспестяващ режим)**
Използвайте го, за да включите енергоспестяващия режим.
- 11 Бутон  (Бутон за избор на тяло / вентилационен отвор)**
Избира номер на тяло (вляво) и номер на вентилационен отвор(вдясно)
UNIT:
Избира вътрешния модул при регулирането на посоката на духане на няколко вътрешни модула чрез едно дистанционно управление.
LOUVER:
Липса на функция.
- 12 Бутон  (Бутон за посока на колебанието / вентилационния отвор)**
Липса на функция.

ОПЦИЯ:

Датчик на дистанционния контролер

Датчикът за температурата на вътрешното тяло обикновено детектира температурата. Температурата около дистанционния контролер също може да бъде детектирана.
За подробности свържете се с търговеца, от когото сте закупили климатика.

4 Правилно използване

Когато климатикът се използва за първи път, или когато се променя настройката, следвайте стъпките по-долу.

Настройките се запазват в паметта и се показват при всяко включване на устройството или при натискане на бутон .

■ Подготовка

- Когато се включи верижният прекъсвач, на дистанционното управление се показват разделителни линии.
- * След включване на захранването не могат да се извършват операции чрез дистанционния контролер в продължение на приблизително 1, минута, но това не е повреда.

ИЗИСКВАНЕ

Когато отново включите захранването на климатика, след като той не е бил използван дълго време, включете верижния прекъсвач поне 12 часа преди включването на климатика.

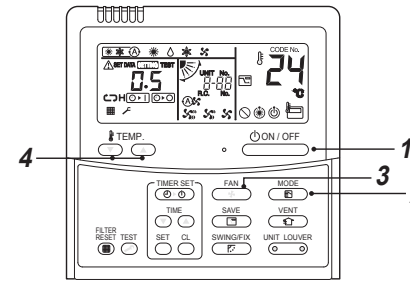

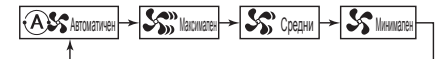

3 Изберете обороти на вентилатора с бутон

„FAN“.
При еднократно натискане на бутон дисплей се променя в описания по-долу ред.



- Когато вентилаторът е в режим „Auto“, оборотите на вентилатора се регулират на базата на разликата между зададената и стайна температура.
- При отопляване, ако стайната температура не се повишава достатъчно при работа с „Low“ обороти, изберете работа с „Med.“ или „High“ обороти.
- Датчикът за температура открива температурата на връщания в стайното тяло въздух, която се различава от действителната стайна температура, в зависимост от състоянието на изолацията. Зададената температура е набелязаната стайна температура.
(Автоматичен режим не може да бъде избран в режим Fan (Вентилатор).)

Включване

- 1 Натиснете бутон .**
Светоиндикаторът за работа светва и работата започва.
- 2 Изберете работен режим чрез бутон .**
При еднократно натискане на бутон дисплей се променя в описания по-долу ред.



4 Изберете зададена стойност за температура, като натиснете бутон „TEMP.“ или „TEMP.“ .

Стоп

Натиснете бутон .

Светоиндикаторът за работа угасва и уредът спира да работи.

ЗАБЕЛЕЖКА

Автоматична промяна

- По време на автоматичния режим устройството избира режима на работа (охлаждане, отопление или само вентилатор) на база на избраната от потребителя зададена стойност на температурата.
- Ако не ви е удобно да използвате автоматичния режим, можете да изберете желаните настройки ръчно.

Отопление

- Ако има заявка за затопляне, устройството ще започне да действа приблизително 3 до 5 минути след избирането на режима.
- След спиране на затоплянето, fan може да продължи да работи приблизително 30 секунди.
- Когато температурата в помещението достигне зададената, външното тяло спира да работи, а вентилаторът на вътрешното работи с изключително ниски обороти.
- По време на работата в режим на размразяване вентилаторът спира, така че студеният въздух не се изпуска. („“ Показва се Pre-heat (Предварително затопляне).)



Когато се опитва рестартиране на работата след спиране

- При опит за повторно включване на устройството веднага след спирането му, то не се включва в продължение на приблизително 3 минути - челта се да се предпази компресорът.

■ Работа при 8°C (За предварително затопляне на предмети)

Климатикът може да контролира температурата на затопляне до около 8°C в режим на затопляне. **Работата в режим на затопляне до 8°C изисква извършване на настройки с кабелния дистанционен контролер. Помолете монтажника или търговеца да извършат настройките съгласно ръководството за монтаж на вътрешното тяло.**



Включване

1. Задайте 18°C за показваната температура в режим на затопляне чрез натискане на бутон TEMP. .
2. Задайте 8°C за показваната температура чрез натискане на бутон TEMP.  в продължение на поне 4 секунди.

Стой

1. Задайте 18°C за показваната температура чрез натискане на бутон TEMP. .
 - Климатикът се връща към нормалния режим HEAT. Изберете желаната температура и работен режим.

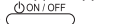
ЗАБЕЛЕЖКА

- Температурата на изпускания въздух е по-ниска отколкото при работа в обичайния режим на затопляне.
- Температурата в помещението може да не се повиши равномерно в зависимост от местоположението на монтиране на дистанционния контролер.
- Температурата в помещението може да не достигне 8°C в зависимост от размерите му и от условията на монтаж.
- Настройката за обороти на вентилатора е на разположение по време на работа за отопление при 8°C. Работата в режим на затопляне до 8°C може да бъде спряна при следните случаи.
 - При прекратяване на работата с бутон .
 - При избор на друг работен режим чрез бутон .
 - При промяна в настройката на температурата или на работния режим или при включване / изключване чрез безжичния дистанционен контролер или чрез този за централно управление.
- Когато се използва този режим, се препоръчват наблюдения на правилните работни часове и периодична поддръжка от обслужващия персонал.

5 Работа с таймер

На разположение са три режима с таймер: (Активирана е настройката за до 168 часа.)

- Таймер за изключване : Уредът спира при достигане на определеното време.
- Таймер за изключване с повторение : Уредът спира всеки ден при достигане на определеното време.
- Таймер за Оп (Вкл.) : Уредът се включва при достигане на определеното време.

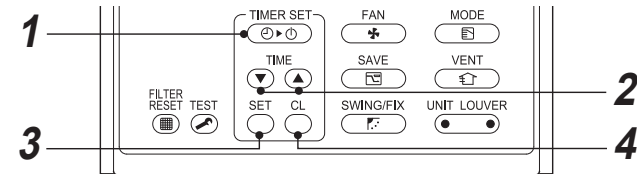





Включване

1. Натиснете бутон . Режимът „таймер“ се променя при всяко натискане на бутоната.



-  и дисплеят на таймера мига.

2. Натиснете  , за да изберете „зададеното време“.
 - При всяко натискане на бутоната  зададеното време се увеличава с 0,5 часа (30 минути).
 - При задаване на време, по-голямо от 24 часа за работата на таймера, той може да бъде настроен на стъпки от 1 ч. Максималното задавано време е 168 часа (7 дни). Зададеното време се показва на дистанционното управление като часове (между 0,5 и 23,5 часа) (*) или като брой дни и часове (24 часа или повече) (*2), както е показано по-долу.
 - При всяко натискане на бутоната  зададеното време намалява с 0,5 часа (30 минути) (0,5 - 23,5 часа) или 1ч (24 - 168 часа).

Пример за екрана на дистанционното управление

- 23,5 часа (*)



- 34 часа (*2)









Брой дни

Време



 показва 1 ден (24 часа).

 показва 10 часа. (Общо 34 часа)

3. Натиснете бутон . Дисплеят изчезва  и се показва дисплеят за времето, а дисплеят  или  мига. (При задействане на таймера за включване, времето и таймерът за включване  остават като икони, а останалите икони изчезват.)

4. Отказ от режима на работа с таймер. Натиснете бутон . Иконата на таймера изчезва.

ЗАБЕЛЕЖКА

- Когато работата спре, след като таймерът е достигнал предварително зададеното време, таймерът за изключване с повторение възобновява работата чрез натискане на бутон  и я спира, след като времето на таймера достигне предварително зададената стойност.
- Когато натиснете , докато е активна функцията на таймера за изключване на климатика, индикацията на тази функция изчезва и се показва отново след около 5 секунди. Това се дължи на нормалната работа на дистанционния контролер.



6 Энергоспестяващ режим

Енергоспестяващият режим пести енергия, като ограничава максималния ток, което се отразява върху капацитета на затоплянето или охлаждането, генерирано устройството.

Натиснете бутона , докато устройството работи.

- Климатикът влиза в енергоспестяващ режим.
- На екрана се показва .

Енергоспестяващият режим ще остане в сила, докато бъде прекратен.

За да прекратите енергоспестяващия режим, натиснете отново бутона ,  изчезва.

■ Конфигуриране на настройките за пестене на енергия

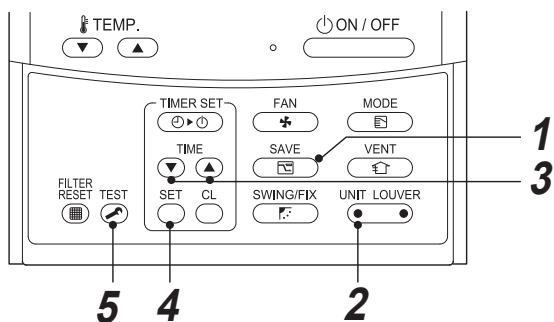

1 Натиснете бутона  в продължение на най-малко 4 секунди, докато климатикът не работи. Мига .

2 Натиснете  (лявата страна на бутона), за да изберете вътрешното тяло, което трябва да бъде настроено.

- При всяко натискане на бутона UNIT No. се сменя по следния начин:

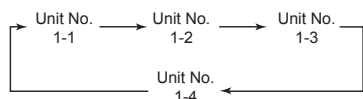

Вентилаторът на избраното тяло започва да работи.

3 Натиснете бутоните за времето TIME  , за да коригирате настройката на нивото на мощността.

- Всяко натискане на бутона променя нивото на мощността с 1% в диапазона от 100% до 50%.
- Фабричната настройка по подразбиране е 75%.

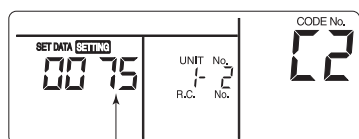

Настройване на нивото на мощността в енергоспестяващ режим

4 Натиснете бутона .

5 Натиснете бутона , за да завършите настройката.

ЗАБЕЛЕЖКА

- При използването на други електрически уреди заедно с климатика се препоръчва използването на енергоспестяващия режим, за да се избегне включването на прекъсвача на веригата. Разбира се можете да използвате енергоспестяващия режим и за пестене на енергия.
- При енергоспестяващия режим се консумира по-малко енергия, но е възможно помещението да не се затопли / охлади толкова, колкото при нормален режим. (Максималният ток е ограничен до приблизително 75% (фабрична настройка по подразбиране) от тази при нормален режим.)
- За да коригирате настройките на енергоспестяващия режим, вижте Конфигуриране на настройките за пестене на енергия в Енергоспестяващ режим.
- Дори ако по време на работата в енергоспестяващ режим се извърши започване / спиране на работата, смяна на работния режим или изключване и включване на захранването, енергоспестяващият режим се запазва при по-нататъшната работа.



7 Поддръжка

⚠ ПРЕДУПРЕЖДЕНИЕ

Почистването на въздушния филтър и частите му включват извършване на опасни дейности на високо, така че осигурете извършването им от квалифициран монтажник или квалифициран сервизен специалист. Не се опитвайте да го направите сами.

▼ Почистване на въздушните филтри

Запушените въздушни филтри ще влошат характеристиките на охлаждането и затоплянето.

- 1) Ако на дистанционния контролер се покаже , почистете въздушните филтри.
- 2) След приключване на почистването им натиснете бутона ,  изчезва.

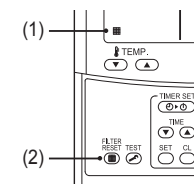

◆ Когато не се използва продължително време

1. Оставете вентилатора да работи няколко часа, за да изсъхне отвътре.
2. Натиснете бутона  на дистанционното управление, за да спрете работата и изключете прекъсвача.
3. Почистете въздушните филтри и ги поставете отново.

◆ Преди сезон за охлаждане

Почистете тавата за източване

- Свържете се с доставчика, от когото сте закупили изделието. (Източването не работи, ако е запушена тавата за източване или отдушникът. В някои случаи източването може да прелее и намокри стената или пода. Почистете тавата за източване преди охладителния сезон.)

◆ Проверявайте периодично!

- Ако климатикът се използва продължително време, частите му може да се влошат и да причинят неизправност или лошо източване на водата, в зависимост от топлината, влагата или праха.
- В допълнение към редовната поддръжка се препоръчва да се извършва проверка (платена) и поддръжка от доставчика, от когото сте закупили уреда.

ЗАБЕЛЕЖКА

От екологични съображения е силно препоръчително вътрешното и външното тяло на климатика да се почистват и поддържат редовно, за да се осигури дълготрайната им работа. Когато климатикът работи дълго време, се препоръчва извършване на периодична поддръжка (веднъж в годината). Освен това трябва да се извършва редовна проверка на външното тяло за наличие на ръжда и драскотини, като те бъдат отстранявани или като се прилага обработка срещу ръжда, ако е необходимо. Като общо правило, ако вътрешното тяло работи по 8 или повече часа ежедневно, то вътрешното и външното тяло трябва да се почистват поне веднъж на всеки 3 месеца. За извършване на това почистване / поддръжка потърсете съдействие от професионалист. Такава поддръжка може да удължи живота на продукта, макар че изисква разходи от страна на собственика. Ако не се извършва редовно почистване на вътрешното и външното тяло, това ще доведе до влошаване на работата, замръзване, изтичане на вода и дори повреда на компресора.

▼ Списък на задачите по поддръжката

Част	Тяло	Проверка (визуална / слухова)	Поддръжка
Топлообменник	Вътрешно / външно	Задръстване с прах / замърсявания, драскотини	Измийте топлообменника, ако е задръстен.
Вентилаторен двигател	Вътрешно / външно	Звук	Вземете съответни мерки, ако се чува необичаен шум.
Филтър	Вътрешно	Прах / замърсяване, счупване	<ul style="list-style-type: none"> Ако филтърът е замърсен, измийте го с вода. Сменете го, когато е повреден.
Вентилатор	Вътрешно	<ul style="list-style-type: none"> Вибрации, люлеене Прах / замърсявания, външен вид 	<ul style="list-style-type: none"> Сменете вентилатора, когато вибрациите или люлеенето станат изключително силни. Почистете с четка вентилатора или го измийте, когато е замърсен.
Решетки за входящ / изпускан въздух	Вътрешно / външно	Прах / замърсявания, драскотини	Ремонтирайте ги или ги сменете, ако са деформирани или повредени.
Дренажно корито	Вътрешно	Задръстване с прах / замърсявания, замърсяване на оттичането	Почистете дренажното корито и проверете наклона надолу, за да си гарантирате безпроблемно оттичане.
Декоративен панел, вентилауионни отвори	Вътрешно	Прах / замърсявания, драскотини	Измийте ги, ако са замърсени, или нанесете коригиращо покритие.
Външен вид	Външно	<ul style="list-style-type: none"> Ръжда, изолаторът се бели Обелване / повдигане на покритието 	Нанесете коригиращо покритие.

8 Откриване и отстраняване на неизправности

Проверете точките, описани по-долу, преди да помолите за ремонт.

		СИМПТОМ	ПРИЧИНА
Това не е неизправност.	Външно тяло	<ul style="list-style-type: none"> Излиза бял мъглив студен въздух или вода. Понякога се чува шум от теч на вода. При включване на захранването се чува шум. 	<ul style="list-style-type: none"> Вентилаторът на вътрешното тяло спира автоматично и се извършва размразяване. Електромагнитният вентил работи при започване или спиране на размразяването. Външното тяло се подготвя за работа.
	Вътрешно устройство	<ul style="list-style-type: none"> Понякога се чува свистене. Чува се звук на тракане. Изпусканият въздух мирише необичайно. 	<ul style="list-style-type: none"> Когато климатикът започва да работи, по време на работа, или непосредствено след като е спряла работата, може да се чуе звук като от водни потоци и звукът от работата може да стане по-силен в течение на няколко минути веднага след като е започнала работата. Това е звукът от потока хладилен агент, или източване от влагоуловителя. Това е звук, който се създава, когато топлообменникът или друга част се разширява и свива леко в резултат от температурни промени. В климатика се задръжат различни миризми от стените, килими, дрехи, цигари, козметика и други неща.
Повторна проверка.	Стаята не се охлажда или затопля.	<ul style="list-style-type: none"> Климатикът не работи. 	<ul style="list-style-type: none"> Имало ли е временно прекъсване на ток а? Не е ли изгорял верижният прекъсвач? Задействана ли е защитата? (Светоиндикаторът за работа и ⚡ на дистанционното управление мигат.)
			<ul style="list-style-type: none"> Дали входът и изходът за въздух не са задръстени? Има ли отворена врата или прозорец? Задръстен ли е въздушният филтър с прах? Въздушният дебит настроен ли е на „Минимален“, или установен ли е режимът на работа на (Вентилатор)? Подходяща ли е настроената температура?

Ако има нещо необичайно, дори и след проверка на горното, спрете климатика, изключете верижния прекъсвач и уведомете търговеца, от който сте закупили продукта, за номера на продукта и симптомите. Не се опитвайте да ремонтирате уреда сами, тъй като това е опасно. Ако светлинният индикатор за проверка (E0 !, F0 !, H0 !) е показан на течнокристалния дисплей на дистанционното управление, информирайте доставчика за точното му съдържание.

Ако възникне някое от следните, спрете климатика, изключете верижния прекъсвач и уведомете търговеца, от който сте закупили продукта.

- Превключвателят не работи правилно.
- Верижният прекъсвач изгаря често.
- Неволно сте допуснали чужд предмет или вода вътре.
- Климатикът не може да работи дори след като е отстранена причината за задействане на защитата.
- Наблюдават се други необичайни състояния.

■ Потвърждение и проверка

При възникване на неизправност в климатика на дисплея на дистанционното управление се показват код за проверка и UNIT No. за вътрешното тяло.

Кодът за проверка се показва само по време на работа. Ако показанието изчезне, използвайте за потвърждение следващата точка „Потвърждаване на регистрационния файл за кодовете за проверка“.

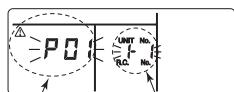

код за проверка UNIT No. на вътрешното тяло, в което е възникнал проблем

■ Потвърждаване на регистрационния файл за кодовете за проверка

При възникване на неизправност в климатика регистрационният файл за кодовете за проверка може да бъде потвърден чрез следната процедура. (Регистрационният файл за кодовете за проверка се запазва в паметта за последните 4 кода за проверка.) Регистрационният файл може да бъде потвърден както по време на работа, така и при спряно устройство.

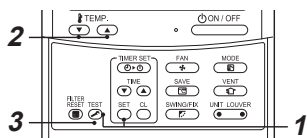

1 Натиснете едновременно бутоните **SET** и **TEST** в продължение на 4 секунди или повече и на дисплея се показва следното.

Ако се покаже **✓**, устройството влиза в режима на регистрационния файл за кодовете за проверка.

- [01: Ред на регистрационния файл за кодовете за проверка] се показва в CODE No.
- [Код за проверка] се показва в CHECK.
- [Адресът на вътрешното тяло, в което е възникнал проблемът] се показва в UNIT No.

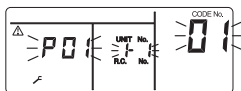

2 При всяка натискане на бутона **TEMP**, който се използва за задаване на температурата, се показва последователно регистрационният файл за кодовете за проверка, запазен в паметта
Номерата в CODE No. показват CODE No. [01] (най-новия) → [04] (най-стария).

ИЗИСКВАНЕ

Не натискайте бутона **ON/OFF**, тъй като това ще изтрие всички регистрационни файлове за кодовете за проверка на вътрешното тяло.

3 След потвърждение натиснете бутона **TEST**, за да се върнете към обичайното показание на дисплея.

9 Операции и изпълнение

▼ Проверка преди работа

- Проверете дали заземителният проводник не е отрязан или откачен.
- Проверете дали е монтиран въздушният филтър.
- Включете верижния прекъсвач най-малко 12 часа преди започване на работа.

▼ 3-минутна защитна функция

3-минутната защитна функция не позволява задействане на климатика през първите 3 минути след включване на главното захранване / прекъсвача на веригата при повторно включване на климатика.

▼ Неизправност на електрозахранването

При неизправност на електрозахранването по време на работа уредът ще спре напълно.

- За да възобновите работата му, натиснете бутона ON / OFF на дистанционния контролер.
- Падането на гръмотевица или работещ наблизо безжичен автомобилен телефон може да доведат до неизправна работа на устройството. Изключете главното захранване или прекъсвача на веригата и след това ги включете отново. Натиснете бутона ON / OFF на дистанционния контролер, за да задействате отново устройството.

▼ Режим на размразяване

Ако външното тяло е замръзнало по време на затоплянето, размразяването започва автоматично (за приблизително 2 до 10 минути), за да поддържа капацитетът за затопляне.

- Вентилаторите във вътрешното и във външното тяло ще спрат да работят по време на размразяването.
- По време на размразяването водата от размразяване ще се оттича от долната част на външния модул.

▼ Капацитет за отопляване

При отопляване топлината се поглъща отвън и се вкарва в помещението. Този начин на отопляване се нарича система с термопомпа "въздух-вода". Когато външната температура е твърде ниска, се препоръчва да се използва още някакъв отоплителен уред в комбинация с климатика.

▼ Работни условия на климатика

За добра работа експлоатирайте климатика при следните температурни условия:

Работа в режим на охлаждане	Външна температура : -15°C до 46°C (темп., измерена със сух термометър)
	Стайна температура : 21°C до 32°C (темп., измерена със сух термометър), 15°C до 24°C (темп., измерена с влажен термометър)
	[ВНИМАНИЕ] Относителна влажност в помещението – по-малко от 80%. Ако климатикът работи при влажност над тази стойност, на повърхността му може да се появи оросяване.
Работа в режим на отопление	Външна температура : -15°C до 15°C (темп., измерена с влажен термометър)
	Стайна температура : 15°C до 28°C (темп., измерена със сух термометър)

Ако климатикът се използва при условия, различни от посочените по-горе, може да се активират функциите за защита на безопасността.

10 Монтаж

Не монтирайте климатика на следните места

- Не монтирайте климатика на място, което е на разстояние 1 м или по-малко от телевизор, стереоуредба или радиоапарат. В противен случай, шумът, излъчван от климатика, ще повлияе върху работата на тези уреди.
- Не монтирайте климатика близо до уред, работещ с високи честоти (шевна машина, масажьор за промишлено използване и т.н.), в противен случай климатикът може да работи неизправно.
- Не монтирайте климатика на места с наличие на железен или друг метален прах. Ако железен или друг метален прах полепне по вътрешността на климатика или се събере в него, той може да се възпламени внезапно и да причини пожар.
- Не монтирайте климатика на влажно място или на такова, в което има мазнина, или се генерират пара, сажди или корозивни газове.
- Не монтирайте климатика на място с високо съдържание на сол, например в крайбрежните зони.
- Не монтирайте климатика на място, където се използва голямо количество масло.
- Не монтирайте климатика на място, където той често ще бъде изложен на силен вятър, например в крайбрежните зони.
- Не монтирайте климатика на място, където се генерира газ, съдържащ сяра, например в спа център.
- Не монтирайте климатика на плавателен съд или на мобилен кран.
- Не монтирайте климатика в киселинна или алкална атмосфера (близо до горещ минерален извор или химически завод, или на място, където има емисии от горене). Може да се получи корозия на алуминиевите ребра и на медната тръба на топлообменника.
- Не монтирайте климатика близо да препятствие (като вентилационен отвор, осветително устройство), което пречи на изпускането на въздух. (Турбулентният въздушен поток може да влоши характеристиките на устройствата или да ги изключи.)
- Не използвайте климатика за специални цели, като съхранение на хранителни продукти, прецизни инструменти или предмети на изкуството, отглеждане на животни или растения. (Това може да влоши качествата на съхраняваните материали.)
- Не монтирайте климатика над предмет, който не трябва да се мокри. (При влажност 80% или повече или при запушване на дренажния отвор е възможно от вътрешното тяло да капе кондензирана вода.)
- Не монтирайте климатика на място, където се използва органичен разтворител.
- Не монтирайте климатика близо до врата или прозорец, изложен на влажен външен въздух. По климатика може да се образува кондензация.
- Не монтирайте климатика на място, където често се използва специален спрей.

Внимавайте за наличие на шум и вибрации

- Не монтирайте климатика на място, където шумът от външното тяло или горещия въздух от изходящия отвор за въздух може да пречат на съседите ви.
- Монтирайте климатика върху здрава и стабилна основа, така че да се предотврати предаването на резонанс, на шума и вибрациите при работа.
- Ако работи само едно вътрешно тяло, от останалите вътрешни тела, които не работят, също може да се чува шум.

11 Спецификации

Модел	Ниво на звукова мощност (дБА)		Тегло (кг)
	Охлаждане	Отопление	
RAV-GM901BTP-E	*	*	41

* Под 70 дБА

Продуктова информация съгласно изискванията за екодизайн. (Regulation (EU) 2016/2281)
<http://ecodesign.toshiba-airconditioning.eu/en>

Декларация за съответствие

Производител: **TOSHIBA CARRIER (THAILAND) CO., LTD.**
144 / 9 Moo 5, Bangkadi Industrial Park, Tivanon Road, Tambol Bangkadi,
Amphur Muang, Pathumthani 12000, Thailand

Притежател на TCF **TOSHIBA CARRIER EUROPE S.A.S**
Route de Thil 01120 Montluel FRANCE

С настоящето декларира, че долуописаната машина

Общо наименование: Климатик

Модел / тип: RAV-GM901BTP-E

Търговско наименование: Климатик серия дигитален инвертор / серия супер дигитален инвертор

В съответствие е с клаузите на Директива Машини (Directive 2006/42/EC) и съответните предписания в националното законодателство

„ Декларация за внедряване на частично завършена машина“

Не трябва да влиза в експлоатация, докато за крайната машина, в която това устройство ще бъде внедрено, не бъде декларирано, че е в съответствие с разпоредбите на тази Директива, където е подходящо.

ЗАБЕЛЕЖКА

Тази декларация става невалидна, ако се въведат технически или работни изменения без съгласието на производителя.

Toshiba Carrier (Thailand) Co., Ltd.

144 / 9 Moo 5, Bangkadi Industrial Park, Tivanon Road, Tambol Bangkadi, Amphur Muang, Pathumthani 12000, Thailand

1116950293

R32

TOSHIBA

APARAT DE AER CONDIȚIONAT (TIP ÎMPĂRȚIT)
Manualul proprietarului

Unitate de interior

Nume model: _____

Tip conductă ascunsă

RAV-GM901BTP-E

Pentru utilizare comercială

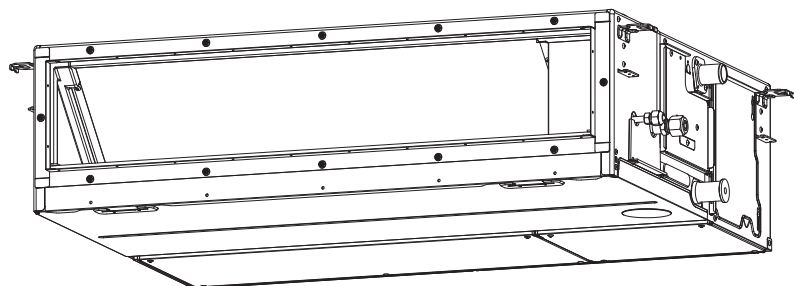

Translated instruction

ADOPTAREA AGENTULUI FRIGORIFIC R32

Pentru acest aparat de aer condiționat s-a adoptat agentul frigorific de tip HFC (R32) care nu distruge stratul de ozon.

Conform EN 60335-1

Acest aparat poate fi utilizat de copiii cu vârsta mai mare de 8 ani, de persoanele cu capacități fizice, senzoriale sau mentale reduse sau de persoanele fără cunoștințe sau experiență doar sub supraveghere sau după o scurtă instruire care să le ofere informațiile necesare pentru utilizarea sigură a aparatului și care să le permită să înțeleagă riscurile la care se expun. Copiii nu trebuie să se joace cu acest aparat. Curățarea și întreținerea de către utilizator nu trebuie să fie făcută de către copii fără supraveghere.

Conform IEC 60335-1

Acest aparat nu trebuie folosit de persoane (inclusiv copii) cu capacități fizice și senzoriale reduse sau lipsite de experiență și cunoștințe, cu excepția cazului în care sunt supravegheate sau au fost instruite în legătură cu folosirea aparatului de către o persoană responsabilă pentru siguranța lor. Copiii trebuie supravegheați pentru a nu se juca cu aparatul.

Cuprins

1	Măsuri de siguranță	4
2	Nume piese	8
3	Telecomandă cablată	8
4	Utilizarea corectă.....	9
5	Utilizarea temporizatorului	10
6	Modul de economisire a energiei.....	11
7	Întreținere	11
8	Depanare	12
9	Operații și performanță	13
10	Instalare.....	14
11	Specificații	14

Vă mulțumim că ați achiziționat acest aparat de aer condiționat Toshiba.

Citiți cu atenție și asigurați-vă că înțelegeți toate aceste instrucțiuni care conțin informații importante, conforme cu Directiva Echipamente tehnice (Directive 2006/42/EC).

După citirea acestor informații, asigurați-vă să le păstrați într-un loc sigur, împreună cu Manualul de instalare livrat cu produsul.



Denumire generică: Aparat de aer condiționat

Definiția instalatorului calificat sau tehnicianului calificat de service

Aparatul de aer condiționat se va instala, întreține, repara și demonta de un instalator calificat sau de un tehnician calificat de service. Dacă trebuie efectuată oricare dintre aceste sarcini, apelați la un instalator calificat sau la un tehnician calificat de service pentru efectuare. Un instalator calificat sau un tehnician calificat de service este un agent care deține calificările și cunoștințele prezentate în tabelul de mai jos.

Agent	Calificări și cunoștințe pe care agentul trebuie să le dețină
Instalator calificat	<ul style="list-style-type: none"> Instalatorul calificat este persoana care instalează, întreține, mută și demontează aparatele de aer condiționat fabricate de Toshiba Carrier Corporation. Persoana a fost instruită să instaleze, întrețină, mute și demonteze aparatele de aer condiționat fabricate de Toshiba Carrier Corporation sau, alternativ, persoana a fost instruită pentru aceste operații de către o persoană sau persoane calificate care dețin în întregime cunoștințele legate de aceste operații. Instalatorul calificat autorizat să efectueze lucrările de electricitate, implicat în instalare, mutare și demontare are calificările referitoare la aceste lucrări de electricitate așa cum se stipulează în legile și reglementările locale și este o persoană instruită cu privire la chestiunile legate de lucrările de electricitate care se efectuează pe aparatele de aer condiționat fabricate de Toshiba Carrier Corporation sau, alternativ, persoana a fost instruită cu privire la aceste chestiuni de o persoană sau persoane calificate care dețin în întregime cunoștințele legate de aceste lucrări. Instalatorul calificat autorizat să efectueze lucrările de manipulare a agentului frigorific și lucrările de tubulatură, implicat în instalare, mutare și demontare are calificările referitoare la aceste lucrări de manipulare a agentului frigorific și cele de tubulatură așa cum se stipulează în legile și reglementările locale și este o persoană instruită cu privire la chestiunile legate de lucrările de manipulare a agentului frigorific și de tubulatură care se efectuează pe aparatele de aer condiționat fabricate de Toshiba Carrier Corporation sau, alternativ, persoana a fost instruită cu privire la aceste chestiuni de o persoană sau persoane calificate care dețin în întregime cunoștințele legate de aceste lucrări. Instalatorul calificat autorizat să lucreze la înălțime a fost instruit cu privire la chestiunile legate de lucrul la înălțime cu aparatele de aer condiționat fabricate de Toshiba Carrier Corporation sau, alternativ, persoana a fost instruită cu privire la aceste chestiuni de o persoană sau persoane calificate care dețin în întregime cunoștințele legate de aceste lucrări.
Tehnician calificat de service	<ul style="list-style-type: none"> Tehnicianul calificat de service este persoana care instalează, repară, întreține, mută și demontează aparatele de aer condiționat fabricate de Toshiba Carrier Corporation. Persoana a fost instruită să instaleze, repare, întrețină, mute și demonteze aparatele de aer condiționat fabricate de Toshiba Carrier Corporation sau, alternativ, persoana a fost instruită pentru aceste operații de către o persoană sau persoane calificate care dețin în întregime cunoștințele legate de aceste operații. Tehnicianul calificat de service autorizat să efectueze lucrările de electricitate implicate în instalare, reparare, mutare și demontare are calificările referitoare la aceste lucrări de electricitate așa cum se stipulează în legile și reglementările locale și este o persoană instruită cu privire la chestiunile legate de lucrările de electricitate care se efectuează pe aparatele de aer condiționat fabricate de Toshiba Carrier Corporation sau, alternativ, persoana a fost instruită cu privire la aceste chestiuni de o persoană sau persoane calificate care dețin în întregime cunoștințele legate de aceste lucrări. Tehnicianul calificat de service autorizat să efectueze lucrările de manipulare a agentului frigorific și lucrările de tubulatură implicate în instalare, reparare, mutare și demontare are calificările referitoare la aceste lucrări de manipulare a agentului frigorific și cele de tubulatură așa cum se stipulează în legile și reglementările locale și este o persoană instruită cu privire la chestiunile legate de lucrările de manipulare a agentului frigorific și de tubulatură care se efectuează pe aparatele de aer condiționat fabricate de Toshiba Carrier Corporation sau, alternativ, persoana a fost instruită cu privire la aceste chestiuni de o persoană sau persoane calificate care dețin în întregime cunoștințele legate de aceste lucrări. Tehnicianul calificat de service autorizat să lucreze la înălțime a fost instruit cu privire la chestiunile legate de lucrul la înălțime cu aparatele de aer condiționat fabricate de Toshiba Carrier Corporation sau, alternativ, persoana a fost instruită cu privire la aceste chestiuni de o persoană sau persoane calificate care dețin în întregime cunoștințele legate de aceste lucrări.

În aceste măsuri de siguranță sunt descrise problemele importante privind siguranța, pentru a evita vătămarea corporală a utilizatorilor sau a altor persoane și pagubele materiale. Citiți în întregime acest manual după ce ați înțeles semnificația indicatoarelor de mai jos și aveți grijă să urmați descrierea.





Indicator	Semnificația indicatoarelor
 AVERTIZARE	Textul evidențiat în acest mod indică faptul că nerespectarea indicațiilor avertismentului poate cauza vătămări corporale grave (*1) sau distrugerea produsului în cazul manevrării incorecte.
 ATENȚIE	Textul evidențiat în acest mod indică faptul că nerespectarea indicațiilor avertismentului poate cauza vătămări corporale minore (*2) sau pagube materiale (*3) dacă produsul este manevrat incorect.

*1: Vătămrile corporale grave se referă la pierderea vederii, leziuni, arsuri, electrocutări, fracturi, intoxicație și alte vătămări cu consecințe grave și care necesită spitalizare sau tratament ambulatoriu de lungă durată.





*2: Vătămrile corporale minore se referă la leziuni, arsuri, electrocutări și alte vătămări care nu necesită spitalizare sau tratament ambulatoriu de lungă durată.

*3: Pagubele materiale se referă la pagubele produse clădirilor, bunurilor gospodărești, animalelor domestice și animalelor de companie.

SEMNIIFICAȚIA SIMBOLURILOR AFIȘATE PE APARAT

	AVERTIZARE (Pericol de incendiu)	Acest marcaj este numai pentru agentul frigorific R32. Tipul agentului frigorific este inscripționat pe plăcuța cu date tehnice a unității exterioare. În cazul în care agentul frigorific este de tipul R32, această unitate utilizează un agent frigorific inflamabil. Dacă agentul frigorific curge și intră în contact cu o flacără sau piesă încinsă, se creează gaze toxice și există pericolul izbucnirii unui incendiu.
		Citiți cu atenție MANUALUL PROPRIETARULUI înainte de utilizarea produsului.
		Personalul de service trebuie să citească cu atenție MANUALUL PROPRIETARULUI sau MANUALUL DE INSTALARE înainte de utilizarea produsului.
		Informații suplimentare pot fi găsite în MANUALUL PROPRIETARULUI, MANUALUL DE INSTALARE și în alte manuale similare.

■ Indicatoare de avertizare pe unitatea aparatului de aer condiționat

Indicator de avertizare	Atenție		
 <table border="1"> <tr> <td>WARNING</td> </tr> <tr> <td>ELECTRICAL SHOCK HAZARD Disconnect all remote electric power supplies before servicing.</td> </tr> </table>	WARNING	ELECTRICAL SHOCK HAZARD Disconnect all remote electric power supplies before servicing.	AVERTIZARE PERICOL DE ELECTROCUTARE Deconectați toate sursele de alimentare cu electricitate aflate la distanță înainte de efectuarea lucrărilor de service.
WARNING			
ELECTRICAL SHOCK HAZARD Disconnect all remote electric power supplies before servicing.			
 <table border="1"> <tr> <td>WARNING</td> </tr> <tr> <td>Moving parts. Do not operate unit with grille removed. Stop the unit before the servicing.</td> </tr> </table>	WARNING	Moving parts. Do not operate unit with grille removed. Stop the unit before the servicing.	AVERTIZARE Piese în mișcare. Nu puneți în funcțiune aparatul cu grilajul înlăturat. Opriti unitatea înainte de efectuarea lucrărilor de service.
WARNING			
Moving parts. Do not operate unit with grille removed. Stop the unit before the servicing.			
 <table border="1"> <tr> <td>CAUTION</td> </tr> <tr> <td>High temperature parts. You might get burned when removing this panel.</td> </tr> </table>	CAUTION	High temperature parts. You might get burned when removing this panel.	ATENȚIE Piese fierbinți. Dacă îndepărtați acest panou, puteți suferi arsuri.
CAUTION			
High temperature parts. You might get burned when removing this panel.			
 <table border="1"> <tr> <td>CAUTION</td> </tr> <tr> <td>Do not touch the aluminum fins of the unit. Doing so may result in injury.</td> </tr> </table>	CAUTION	Do not touch the aluminum fins of the unit. Doing so may result in injury.	ATENȚIE Nu atingeți nervurile de aluminiu de pe unitate. Atingerea lor poate duce la rănire.
CAUTION			
Do not touch the aluminum fins of the unit. Doing so may result in injury.			
 <table border="1"> <tr> <td>CAUTION</td> </tr> <tr> <td>BURST HAZARD Open the service valves before the operation, otherwise there might be the burst.</td> </tr> </table>	CAUTION	BURST HAZARD Open the service valves before the operation, otherwise there might be the burst.	ATENȚIE PERICOL DE EXPLOZIE Deschideți valvele de serviciu înainte de operație, altfel ar putea avea loc o explozie.
CAUTION			
BURST HAZARD Open the service valves before the operation, otherwise there might be the burst.			

1 Măsuri de siguranță

Fabricantul nu-și asumă nicio responsabilitate pentru pagubele cauzate datorită nerespectării indicațiilor expuse în acest manual.

AVERTIZARE

Generalități

- Citiți cu atenție Manualul proprietarului înainte de pornirea aparatului de aer condiționat. Există multe lucruri importante de reținut pentru utilizarea zilnică.
- Solicitați distribuitorului sau unui profesionist calificat să se ocupe de aspectele instalării. Instalarea aparatului de aer condiționat este permisă numai unui instalator calificat (*1). Dacă aparatul de aer condiționat este instalat de o persoană fără calificare, pot apărea probleme precum incendii, electrocutări, scurgeri de apă, zgomot și vibrații.
- Nu utilizați un agent de refrigerare diferit, față de cel specificat în vederea înlocuirii sau completării. În caz contrar, acesta va genera o presiune anormal de mare în cadrul ciclului de refrigerare și poate genera defecțiuni, explozia produsului sau leziuni corporale.
- Locul de montare al unității exterioare poate fi o sursă de zgomote deranjante. (Mai ales în proximitatea unui vecin, instalați aerul condiționat ținând cont de zgomot).
- Acest aparat este destinat utilizării de către personalul experimentat sau special pregătit din magazine, industria ușoară și ferme sau în scop comercial de către persoane fără pregătire specială.

Transportul și depozitarea

- La transportarea aparatului de aer condiționat, purtați încălțăminte cu bombeu de protecție suplimentar, mănuși de protecție și vestimentație de protecție.
- La transportarea aparatului de aer condiționat, nu apucați benzile din jurul ambalajului de carton. Dacă benzile se rup, este posibil să vă răniți.
- Înainte de stivuirea ambalajelor de carton pentru depozitare sau transport, respectați precauțiile inscripționate pe cartoanele de

ambalare. Nerespectarea precauțiilor poate duce la prăbușirea stivei.

- Aparatul de aer condiționat se va transporta într-o poziție stabilă. Dacă o parte a produsului este defectă, contactați distribuitorul.
- Când aparatul de aer condiționat trebuie transportat manual, transportați-l cu ajutorul a doi sau mai mulți oameni.

Instalarea

- Efectuarea lucrărilor de electricitate la aparatul de aer condiționat este permisă numai unui instalator calificat (*1) sau unui tehnician calificat de service (*1). Aceste lucrări nu se vor efectua în niciun caz de o persoană necalificată deoarece efectuarea necorespunzătoare a lucrărilor poate provoca electrocutări și / sau scurgeri electrice.
- După terminarea lucrărilor de instalare, cereți instalatorului să vă explice pozițiile întrerupătorului. În cazul în care a apărut o problemă la aparatul de aer condiționat, mutați întrerupătorul în poziția OFF (OPRIT) și contactați un tehnician de service.
- Dacă instalați unitatea într-o încăpăre de mici dimensiuni, luați măsuri corespunzătoare pentru a împiedica depășirea concentrației limită a agentului frigorific chiar dacă acesta se scurge. Consultați furnizorul de la care ați achiziționat aparatul de aer condiționat atunci când implementați aceste măsuri. Acumularea agentului frigorific de concentrație înaltă poate provoca un accident datorat lipsei de oxigen.
- Nu instalați aparatul de aer condiționat într-un loc în care ar putea fi expus prezenței unui gaz inflamabil. Dacă există pierderi de gaze inflamabile și acestea se concentrează în jurul unității, există posibilitatea producerii unui incendiu.
- Folosiți produsele specificate de companie în cazul pieselor care pot fi achiziționate separat. Utilizarea unor produse nespecificate poate provoca incendii, electrocutări, scurgeri de apă și alte probleme. Solicitați unui specialist să efectueze instalarea.
- Verificați dacă împământarea este efectuată corect.

Funcționarea

- Înainte de deschiderea grilajului de admisie a unității de interior sau a panoului pentru lucrările de service de pe unitatea externă, mutați întrerupătorul în poziția OFF (OPRIT). Nerespectarea instrucțiunii de mutare a întrerupătorului în poziția OFF (OPRIT) poate duce la electrocutări prin atingerea pieselor interne. Înălțurarea grilajului de admisie a unității de interior sau a panoului pentru lucrările de service de pe unitatea externă este permisă numai unui instalator calificat (*1) sau unui tehnician calificat de service (*1).
- În interiorul aparatului de aer condiționat există zone cu înaltă tensiune și piese aflate în mișcare. Datorită pericolului electrocutărilor sau al prinderii degetelor sau altor obiecte fizice în piesele aflate în mișcare, nu înălțurați panoul pentru lucrările de service de pe unitatea externă. Dacă este nevoie de efectuarea unor lucrări care presupun înălțurarea acestor piese, contactați un instalator calificat (*1) sau un tehnician calificat de service (*1).
- Nu mutați sau reparați singuri unitatea. Din moment ce în interiorul unității există înaltă tensiune, este posibil să fiți electrocutat dacă îndepărtați capacul unității centrale.
- Folosiți un stand cu o înălțime mai mare de 50 pentru a curăța filtrul unității de interior sau pentru a efectua alte lucrări care necesită lucrul la înălțime. Datorită pericolului de a cădea de pe stand și de a vă răni în timp ce lucrați la înălțime, acest tip de lucrări nu ar trebui efectuate de persoane necalificate. Dacă trebuie efectuate lucrări de acest tip, nu le faceți singuri ci apelați la un instalator calificat (*1) sau la un tehnician calificat de service (*1) pentru efectuare.
- Nu atingeți nervura de aluminiu de pe unitatea externă. Dacă o atingeți, vă puteți răni. Dacă nervura trebuie atinsă, nu o faceți singuri ci contactați un instalator calificat sau un tehnician calificat de service (*1).
- Nu vă urcați și nu așezați obiecte pe partea superioară a unității externe. Ați putea cădea sau obiectele ar putea cădea de pe unitatea externă, acest lucru putând duce la rănire.

- Nu așezat nici un dispozitiv de combustie într-un loc în care este expus direct fluxului de aer al aparatului de aer condiționat, pentru că acest lucru poate duce la combustie imperfectă.
- Atunci când aparatul de aer condiționat este operat cu un aparat cu combustie în același loc, aerisiți camera suficient. Ventilația necorespunzătoare poate duce la lipsă de oxigen.
- Dacă aparatul de aer condiționat este utilizat într-o încăpere închisă, asigurați o ventilație suficientă a încăperii. Ventilația necorespunzătoare poate duce la lipsă de oxigen.
- Nu vă expuneți corpul direct la aerul rece pentru o perioadă mare de timp și nu vă răciți excesiv. Aceasta poate afecta starea fizică și poate duce la îmbolnăviri.
- Nu introduceți degetul și nici un obiect lung în admisia sau în ieșirea aerului. Aceasta poate duce la răniri, întrucât ventilatorul se rotește la viteză mare în interiorul unității.
- Consultați magazinul de la care ați achiziționat aparatul de aer condiționat în cazul condiționarea aerului (răcire sau încălzire) nu este efectuată adecvat, întrucât cauza poate fi pierderea agentului frigorigen. Detaliile reparației trebuie să fie verificate de un tehnician calificat de service (*1) când reparațiile includ schimbarea suplimentară a agentului frigorific.
- Opriți aparatul de aer condiționat și opriți întrerupătorul înainte de curățare. În caz contrar, pot interveni răniri, întrucât ventilatorul se rotește la viteză mare în interiorul unității.

Reparația

- Dacă constatați că a apărut o problemă (cum ar fi afișarea unui mesaj de eroare, simțiți miros de ars, auziți sunete anormale, aparatul de aer condiționat nu răcește sau încălzește aerul sau există scurgeri de apă) în aparatul de aer condiționat, nu atingeți aparatul ci mutați întrerupătorul în poziția OFF (OPRIT) și contactați un tehnician calificat de service (*1). Luați măsuri pentru a vă asigura că alimentarea nu va fi pornită (de exemplu, afișând un semn cu mențiunea „defect” lângă întrerupător) până la sosirea tehnicianului calificat de service (*1). Continuarea utilizării aparatului de aer condiționat în stare defectă poate provoca agravarea problemelor mecanice sau poate duce la producerea de electrocutări sau alte probleme.

- Dacă grilajul ventilatorului este deteriorat, nu vă apropiați de unitatea externă ci mutați întrerupătorul în poziția OFF (OPRIT) și contactați un tehnician calificat de service (*1) pentru efectuarea reparațiilor. Nu mutați întrerupătorul în poziția ON (PORNIT) până când nu se efectuează reparațiile.
- Dacă există pericolul căderii unității de interior, nu vă apropiați de unitatea de interior ci mutați întrerupătorul în poziția OFF (OPRIT) și contactați un instalator calificat (*1) sau un tehnician calificat de service (*1) pentru a remonta unitatea. Nu mutați întrerupătorul în poziția ON (PORNIT) până când unitatea nu este remontată.
- Dacă există pericolul răsturnării unității externe, nu vă apropiați de unitatea externă ci mutați întrerupătorul în poziția OFF (OPRIT) și contactați un instalator calificat (*1) sau un tehnician calificat de service (*1) pentru a efectua îmbunătățirile sau remontarea unității. Nu mutați întrerupătorul în poziția ON (PORNIT) până când nu se efectuează îmbunătățirile sau remontarea.
- Nu modifi cați produsele. Nu dezasamblați și nu modifi cați piesele. Se poate provoca un incendiu, electrocutarea sau rănirea.

Mutarea

- Dacă aparatul de aer condiționat trebuie mutat, nu îl mutați singuri ci contactați un instalator calificat (*1) sau un tehnician calificat de service (*1). Efectuarea necorespunzătoare a mutării aparatului de aer condiționat poate duce la producerea electrocutărilor și / sau incendiilor.

⚠ ATENȚIE

Pentru a deconecta dispozitivul de la sursa principală de alimentare.

- Acest dispozitiv se va conecta la rețeaua de alimentare printrun întrerupător cu o separație a contactelor de cel puțin **3 mm**.

Siguranța pentru instalație (toate tipurile pot fi folosite) trebuie să fie instalată la linia de alimentare a acestui aparat de aer condiționat.

Instalarea

- Așezați în siguranță furtunul de drenare pentru o drenare perfectă. O drenare inadecvată poate provoca inundații în locuință și poate umezi mobila.
- Conectați aparatul de aer condiționat la o sursă de alimentare exclusivă și cu tensiunea nominală indicată, în caz contrar unitatea s-ar putea defecta sau ar putea provoca un incendiu.
- Verificați dacă unitatea exterioară este fixată pe bază. În caz contrar, poate interveni căderea unităților sau interven alte accidente.

Funcționarea









- Nu folosiți acest aparat de aer condiționat în scopuri speciale cum ar fi conservarea alimentelor, instrumentelor de precizie, obiectelor de artă, creșterea animalelor, autoturismelor, ambarcațiunilor.
- Nu atingeți niciun comutator cu degetele ude, în caz contrar ați putea suferi o electrocutare.
- Dacă aparatul de aer condiționat urmează să fie scos din uz pentru o perioadă considerabil de lungă, decuplați comutatorul principal sau întrerupătorul pentru siguranță.
- Pentru a face ca aparatul de aer condiționat să funcționeze la performanța sa originală, folosiți-l în gama de temperaturi operaționale specificată în instrucțiuni. În caz contrar, s-ar putea produce o funcționare defectuoasă sau apa s-ar putea scurge din unitate.
- Împiedicați pătrunderea oricăror lichide în telecomandă. Nu vărsați sucuri, apă sau orice fel de lichid.

- Nu spălați aparatul de aer condiționat. Aceasta poate duce la electrocutări.
- Verificați dacă baza de instalare și celelalte echipamente s-au deteriorat după utilizarea pentru o perioadă mare de timp. Dacă sunt lăsate în această condiție, unitatea poate cădea, ceea ce duce la răniri.
- Nu lăsați lichide inflamabile sau alte materiale inflamabile lângă aerul condiționat și nu pulverizați un aerosol inflamabil direct pe aerul condiționat, Acestea se pot aprinde.
- Opriți aparatul de aer condiționat și opriți întrerupătorul înainte de curățare. În caz contrar, pot interveni răniri, întrucât ventilatorul se rotește la viteză mare în interiorul unității.
- Apelați la distribuitor pentru curățarea aparatului de aer condiționat. Curățarea aparatului de aer condiționat într-un mod inadecvat poate duce la deteriorarea pieselor de plastic, defecte la izolație ale componentelor electrice și poate duce la defecțiuni. În cel mai rău caz, poate duce la scurgeri de apă, electrocutări, emisii de fum sau foc.
- Nu așezați recipiente de apă, precum un vas, pe unitate. Poate interveni pătrunderea apei, ceea ce duce la deteriorarea izolației electrice și duce la electrocutări.

(*1) Consultați „Definiția instalatorului calificat sau tehnicianului calificat de service”.

■ Informații despre transportul, manipularea și depozitarea ambalajului

◆ Exemple de indicații de pe ambalaj

Simbol	Atenție	Simbol	Atenție
	Feriți de umezeală		Nu scăpați pe jos
 FRAGILE	Fragil		Nu așezați în poziție greșită
 5 cartons	Înălțime de stivuire (În acest caz pot fi stivuite 6 ambalaje)		Nu călcați pe acest ambalaj
	Cu această parte în sus		Nu călcați peste
	Manipulați cu grijă		

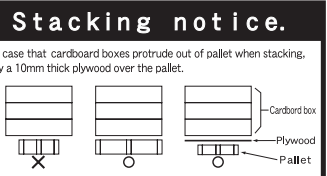
Alte precauții	Descriere	Atenție
	Caution Injury possibility. Don't handle with packing band, or may get injured in case of broken band.	ATENȚIE Posibilitate de rănire. Nu manipulați cu banda de ambalare, în caz contrar ați putea fi rănit dacă banda se rupe.
	Stacking notice. In case that cardboard boxes protrude out of pallet when stacking, lay a 10mm thick plywood over the pallet.	Notă privind stivuirea. În cazul în care cutiile de carton ies de pe palet la stivuire. Puneți un placaj de 10 mm grosime peste palet.

2 Nume piese

■ Unitate de interior

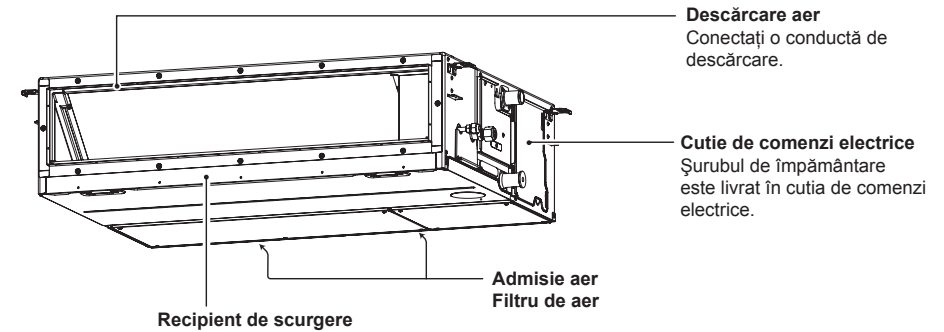

■ Unitatea de exterior (Designul poate diferi în funcție de unitatea de exterior. Ilustrația următoare arată un exemplu.)

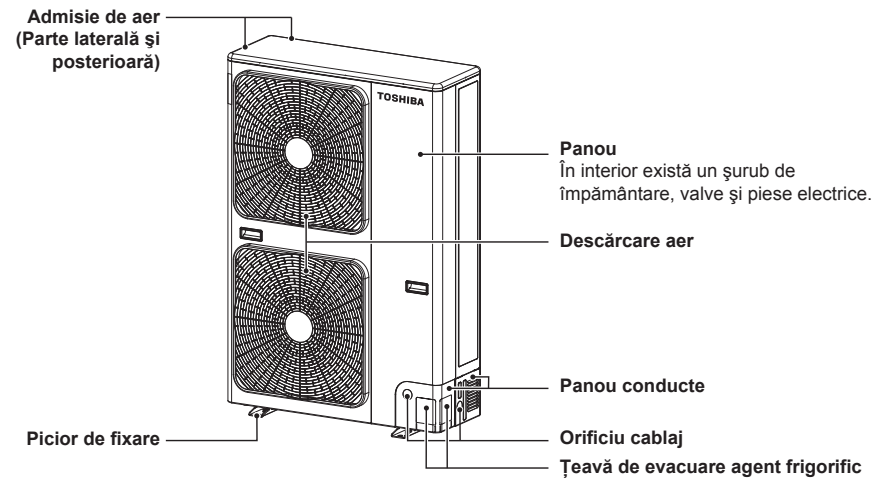

3 Telecomandă cablată

Telecomanda poate comanda funcționarea a până la 8 unități de interior.

■ Secțiunea de afișare

În ilustrația afișajului de mai jos sunt prezentate toate pictogramele. Dacă unitatea este în funcțiune, sunt afișate numai pictogramele relevante.

- La activarea pentru prima oară a barierei pentru scurgeri, **SETTING** va clipi pe partea de afișaj de la comanda la distanță.
- În timp ce această pictogramă clipește, modelul este confirmat automat. Așteptați până când pictograma **SETTING** dispăre pentru a utiliza telecomanda.

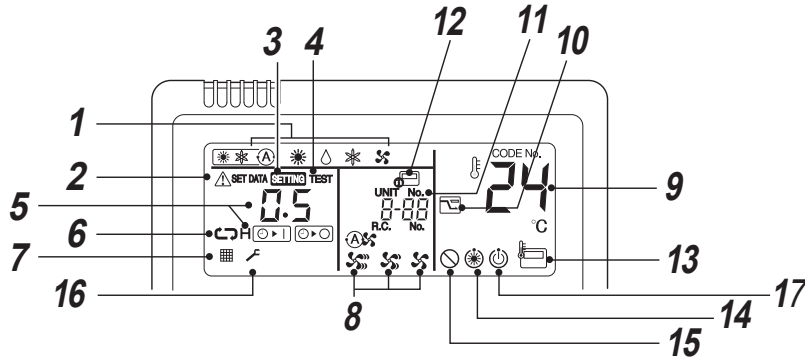
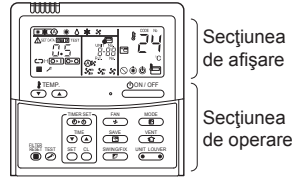

- 1 Mod de operare**
Este afișat modul de funcționare selectat.
- 2 Afișajul Eroare**
Este afișat dacă funcționează un dispozitiv de protecție sau dacă a apărut o eroare.
- 3 Afișajul SETTING**
Este afișat în timpul configurării temporizatorului sau a altor setări.
- 4 Afișajul de rulare TEST**
Afișat în timpul unei probe de funcționare.
- 5 Afișaj temporizator**
Este afișat timpul de temporizare selectat. Dacă apare o eroare, se afișează un cod de eroare.
- 6 Afișaj mod temporizator**
Este afișat modul de temporizare selectat.
- 7 Afișaj filtru**
Afișaj de reamintire pentru curățarea filtrului de aer.
- 8 Afișaj viteză ventilator**
Este afișat modul de turanție ventilator selectat.
(Automat)
(Înalt)
(Med.)
(Scăzut)
- 9 Afișaj temperatură setată**
Este afișată temperatura selectată.
- 10 Afișaj mod de economisire a energiei**
Limitează viteza compresorului (capacitatea) pentru a economisi energie.

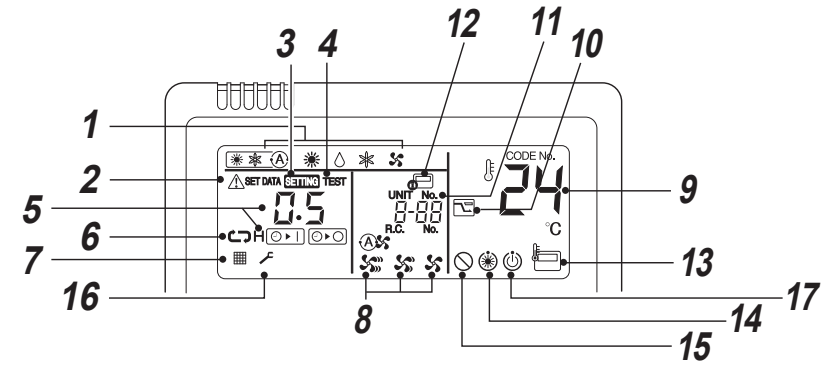

- 11 Afișajul UNIT No.**
Afișează numărul unității de interior selectate. Afișează de asemenea codul de eroare pentru unitățile de interior și externe.
- 12 Afișajul central de control**
Afișat dacă aparatul de aer condiționat este sub comanda controlului central în combinație cu o telecomandă centrală.

Dacă telecomanda este dezactivată de sistemul central de control, clipește. Operarea butoanelor nu este acceptată.



Chiar dacă butoanele ON / OFF, MODE sau TEMP. sunt apăstate, operarea butoanelor nu este acceptată. (Setările efectuate cu telecomanda diferă în funcție de modul de control central. Pentru detalii, consultați Manualul proprietarului pentru telecomanda de control central.)
- 13 Afișaj senzor telecomandă**
Afișat dacă senzorul telecomenzii este utilizat.
- 14 Afișajul Pre-încălzire**
Afișat dacă este activat modul de încălzire sau este inițiat ciclul de dezghețare. Pe durata afișării acestei pictograme, ventilatorul de interior este oprit.
- 15 Afișaj lipsă funcție**
Afișat dacă funcția solicitată nu este disponibilă pe acel model.
- 16 Afișare ecran service**
- 17 Afișare ecran gata de operare**
Acest ecran apare la anumite modele.

■ Secțiunea de operare

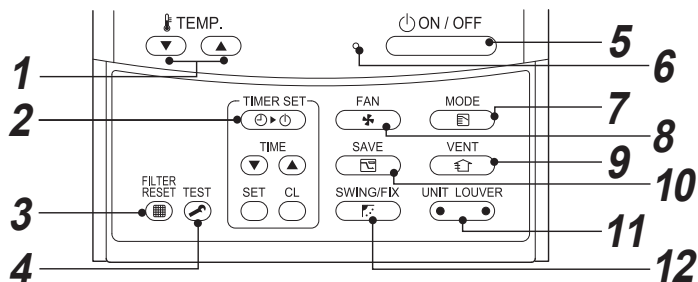

Apăsați fiecare buton pentru a selecta o operație dorită.

Sistemul de control salvează comenzile în memorie, iar după configurarea inițială nu mai este nevoie de efectuarea altor setări, cu excepția cazului în care doriți să efectuați modificări. Aparatul de aer condiționat poate fi pus în funcțiune prin apăsarea butonului .



1 Butonul  (Butonul setare temperatură)
Ajustează punctul de setare.
Selectați punctul de setare dorit apăsând  TEMP. .

2 Butonul  (Butonul setare temporizator)
Folosit pentru configurarea temporizatorului.

3 Butonul  (Butonul resetare filtru)
Resetează pictograma  după curățarea filtrului.



4 Butonul  (Butonul TEST)
Se utilizează numai pentru lucrările de service.
(Nu folosiți acest buton în timpul funcționării normale.)

5 Butonul  (Butonul ON/OFF)
Dacă este apăsat acest buton, unitatea este pusă în funcțiune și este oprită la următoarea apăsare a butonului.
Dacă funcționarea este oprită, lumina de funcționare și toate semnele afișate dispar.

6 Lampa de funcționare
Dacă unitatea este pornită, este aprinsă o lumină verde.
Clipește însă atunci când funcționează dispozitivul de protecție sau apare o problemă.

7 Butonul  (Butonul mod de funcționare)
Selectează modul de funcționare dorit.

8 Butonul  (Butonul viteză ventilator)
Selectează turația dorită a ventilatorului.

9 Butonul  (Butonul ventilație)
Se utilizează dacă este conectat un set de ventilație forțată (achiziționat local).
Dacă la apăsarea acestui buton, pe telecomandă este afișată pictograma , înseamnă că nu este conectat niciun set de ventilație.

10 Butonul  (Funcționare în mod de economisire a energiei)
Folosit pentru inițierea modului de economisire a energiei.

11 Butonul  (Buton selectare unitate / fantă ventilație)
Selectează un număr de unitate (stânga) și un număr de fantă de ventilație (dreapta).
UNIT:
Selectează o unitate de interior când se ajustează direcția vântului dacă cu o singură telecomandă sunt controlate mai multe unități de interior.
LOUVER:
Nicio funcție.

12 Butonul  (Butonul oscilare / direcție fantă de ventilație)
Nicio funcție.

OPȚIUNE:

Senzorul telecomenzii
În general, temperatura este detectată de senzorul de temperatură al unității de interior. Temperatura din apropierea telecomenzii poate fi detectată de asemenea.
Pentru detalii, contactați furnizorul de la care ați achiziționat aparatul de aer condiționat.

4 Utilizarea corectă

Dacă utilizați aparatul de aer condiționat pentru prima oară sau dacă modificați setările, respectați pașii de mai jos. Setările sunt salvate în memorie și sunt afișate la orice moment dacă unitatea este pornită, prin apăsarea butonului .

■ Pregătirea

- Când întrerupătorul este pornit, liniile de partajare sunt afișate pe comanda la distanță.
- * După pornirea întrerupătorului, comanda la distanță nu acceptă nicio operație timp de aproximativ 1 minut, însă aceasta nu este o defecțiune.



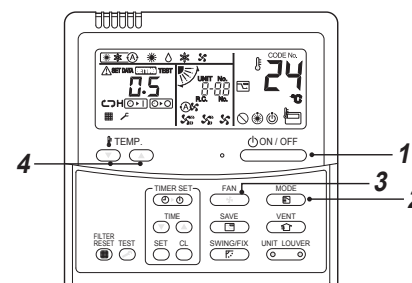

CERINȚE

Dacă reporniți alimentarea aparatului de aer condiționat după o perioadă lungă în care nu a fost folosit, activați întrerupătorul circuitului de legare la împământare cu cel puțin 12 ore înainte de pornirea aparatului de aer condiționat.



3 Selectați viteza ventilatorului cu butonul  „FAN”.
La câte o apăsare a butonului, afișajul se schimbă în ordinea prezentată mai jos.



- Atunci când ventilatorul este în „ Auto”, viteza ventilatorului este ajustată în funcție de diferența între punctul setat și temperatura camerei.
- În modul de încălzire, în cazul în care temperatura camerei nu este suficient de încălzită cu o viteză „ Low”, selectați „ Med.” sau „ High”.
- Senzorul de temperatură detectează temperatura aerului de retur din cameră la unitatea de interior, care poate diferi față de temperatura reală a camerei, în funcție de instalare.
Punctul de temperatură setat este o țintă a temperaturii camerei.
( „Auto” nu poate fi selectat în modul Ventilator.)

4 Selectați un punct de setare prin apăsarea butonului „TEMP. ” sau „TEMP. .

Oprirea

Apăsați butonul .
Lumina de funcționare se stinge și unitatea este oprită.

NOTĂ

Comutare automată

- În timpul funcționării în modul Auto, unitatea selectează modul de funcționare (răcire, încălzire sau numai ventilator) pe baza punctului de setare a temperaturii selectat de utilizator.
- Dacă nu vă convine modul Auto, puteți selecta manual condițiile dorite.

Încălzire

- Dacă este necesară încălzirea, unitatea va porni la aproximativ 3 - 5 minute după selectarea modului.
- După oprirea funcționării în mod de încălzire, fan ar putea să funcționeze în continuare timp de aproximativ 30 secunde.
- Dacă temperatura încăperii atinge temperatura setată, unitatea externă se oprește și ventilatorul din unitatea de interior va continua să funcționeze la viteză mică.
- În timpul funcționării în mod de dezghețare, ventilatorul se oprește, astfel încât aerul rece nu este descărcat. („” Este afișat simbolul de preîncălzire.)

Când se reîncearcă repornirea după o oprire



- Dacă încercați să reporniți unitatea imediat după ce a fost oprită, unitatea nu va putea porni timp de aproximativ 3 minute pentru a proteja compresorul.

■ Funcționarea de 8°C (Pentru preîncălzirea obiectelor)

În modul de încălzire, aparatul de aer condiționat poate stabili temperatura de încălzire la aproximativ 8°C.

Funcționarea în modul de încălzire de 8°C necesită efectuarea setărilor pe telecomanda cablată. Cereți instalatorului sau furnizorului să realizeze setările în conformitate cu Manualul de instalare al unității de interior.



Pornirea

- Setați temperatura afișată la 18°C în modul de încălzire prin apăsarea butonului TEMP. .
- Setați temperatura afișată la 8°C prin apăsarea butonului TEMP.  timp de cel puțin 4 secund

Oprirea

- Setați temperatura afișată la 18°C prin apăsarea butonului TEMP. 
 - Aparatul de aer condiționat revine în modul de HEAT normal. Selectați o temperatură și un mod de funcționare dorit.

NOTĂ

- Temperatura aerului descărcat este mai scăzută decât în modul de încălzire normal.
- Temperatura încăperii ar putea să nu fie ridicată uniform, în funcție de locul de instalare a telecomenzii.
- Temperatura încăperii ar putea să nu atingă 8°C, în funcție de dimensiunea încăperii și de condițiile de instalare.
- Setarea pentru viteză ventilatorului este disponibilă în timpul funcționării la 8 °C pentru încălzire. Modul de încălzire de 8°C este revocat în următoarele cazuri.
 - Dacă funcționarea este oprită cu butonul .
 - Dacă este selectat un alt mod de funcționare cu butonul .
 - Dacă setarea temperaturii sau modul de funcționare este schimbat sau funcționarea este pornită / oprită cu telecomanda fără fir sau cu telecomanda controlului central.
- Dacă folosiți acest mod de operare, sunt recomandate respectarea orelor de funcționare corespunzătoare și întreținerea periodică de către personalul de servizare.

5 Utilizarea temporizatorului

Sunt disponibile trei moduri de temporizator: (Setarea pentru 168 este activată.)

- Temporizator oprire : Unitatea oprește la ora setată.
- Temporizator oprire repetată : Unitatea oprește în fiecare zi la ora setată.
- Temporizator pornire : Unitatea pornește la ora setată.

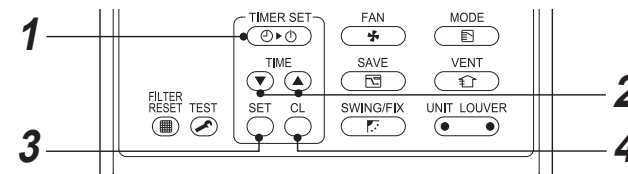

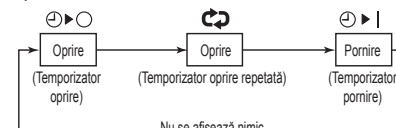

Pornirea

- Apăsați butonul . Modul temporizatorului se schimbă la fiecare apăsare a butonului.



-  și afișajul temporizatorului clipește.

- Apăsați  pentru a selecta „Selectare boră”.
 - La fiecare apăsare a butonului , ora setată crește cu 0,5 ore (30 de minute). La perioadă mai lungă de 24 ore pentru funcționarea temporizatorului, temporizatorul poate fi setat cu creșteri de 1 oră. Perioada maximă de setare este de 168 de ore (7 zile). Telecomanda afișează ora setată cu ora (între 0,5 și 23,5 ore) (*1) sau numărul de zile și ore (24 de ore sau mai mult) (*2), așa cum se arată mai jos.
 - La fiecare apăsare a butonului , ora setată scade cu 0,5 ore (30 minute) (0,5 - 23,5 ore) sau 1oră (24 - 168 de ore).

Exemplu al afișajului telecomenzii

- 23,5 de ore (*1)



- 34 de ore (*2)







Numărul zilelor Ore

1d indică 1 zi (24 de ore).

10h indică 10 ore. (Total 34 de ore)



- Apăsați butonul .

 dispare și afișajul de temporizare este activat și pictograma  sau  clipește. (Dacă este activat temporizatorul de pornire, este afișată ora și afișarea , iar celelalte afișări dispar.)

- Anularea funcționării temporizatorului Apăsați butonul .

Afișarea temporizatorului dispare.

NOTĂ

- Dacă funcționarea este oprită după ora selectată, funcționarea temporizatorului de oprire repetată este reluată prin apăsarea butonului  și oprește funcționarea după ce ora temporizatorului ajunge la ora setată.
- Când apăsați butonul  în timp ce funcția de temporizator oprire a aparatului de aer condiționat de oprire este activă, indicația funcției de temporizator dispare, apoi apare din nou după aproximativ 5 secunde. Acest lucru este datorat procesării normale a telecomenzii.



6 Modul de economisire a energiei

Modul de economisire a energiei economisește energia prin limitarea curentului maxim care afectează capacitatea de încălzire sau răcire pe care o poate genera unitatea.

Apăsați butonul  în timpul funcționării.



- Aparatul de aer condiționat intră în modul de economisire a energiei.
-  este afișat pe ecran.

Modul de economisire a energiei rămâne activ până la revocare.

Pentru a revoca modul de economisire a energiei, apăsați din nou butonul .  dispare.

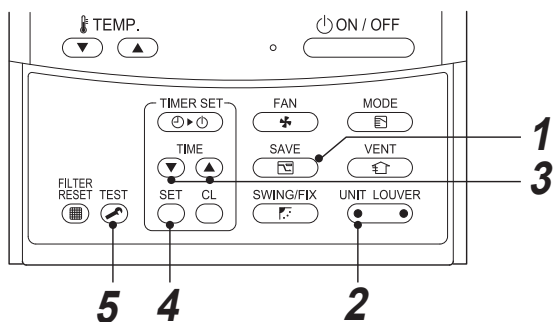
■ Pentru a configura setările de economisire a energiei



1 Apăsați butonul  timp de cel puțin 4 secunde atunci când aparatul de aer condiționat nu este în funcțiune.  va clipi.

2 Apăsați  (partea stângă a butonului), pentru a selecta o unitate de interior care să fie configurată. La fiecare apăsare pe buton, UNIT No. se schimbă după cum urmează:

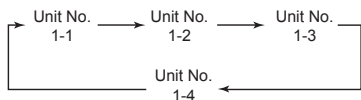

Ventilatorul unității selectate pornește.

3 Apăsați butoanele TIME   pentru a ajusta setările nivelului de putere.

- Fiecare apăsare a butonului modifică nivelul de consum cu 1%, într-o gamă cuprinsă între 100% și 50%.
- Valoarea implicită de fabrică este de 75%.

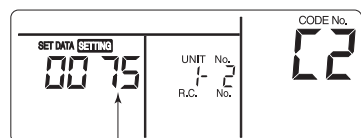

Setarea nivelului de consum în modul de economisire a energiei

4 Apăsați butonul .

5 Apăsați butonul  pentru a termina configurarea.

NOTĂ

- Dacă se utilizează alte aparate electrice în aceeași timp, pentru evitarea declanșării întrerupătorului este recomandată folosirea modului de economisire a energiei. Bineînțeles, puteți folosi modul de economisire a energiei și pentru economisirea energiei.
- Modul de economisire a energiei consumă mai puțină energie, însă este posibil să nu încălzească / răcească încăperea la fel de eficient ca modul normal. (Curentul maxim este limitat la aproximativ 75% (setare implicită de fabrică) din modul normal.)
- Pentru ajustarea setărilor de economisire a energiei, consultați „Pentru a configura setările de economisire a energiei” în Modul de economisire a energiei.
- Chiar dacă se efectuează o pornire / oprire a funcționării, se schimbă modul de funcționare sau se efectuează o resetare a alimentării în timpul modului de economisire a energiei, modul de economisire a energiei este păstrat până la următoarea operație.



7 Întreținere

⚠ AVERTIZARE

Curățarea filtrului de aer sau a altor piese ale filtrului de aer implică lucrări periculoase la înălțime, așa că asigurați-vă să chemați un instalator calificat sau un tehnician calificat de service pentru efectuarea lor. Nu încercați să le efectuați singuri.

▼ Curățarea filtrelor de aer

Filtrele de aer înfundate vor reduce performanța de răcire sau încălzire.

- 1) Dacă pe telecomandă este afișat simbolul , curățați filtrele de aer.
- 2) După terminarea curățării filtrelor de aer, apăsați butonul .  dispare.

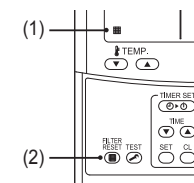

◆ Atunci când nu este utilizat pentru o perioadă lungă de timp

1. Efectuați operarea ventilatorului pentru câteva ore, ca să se usuce în interior.
2. Apăsați butonul  de pe telecomandă pentru a opri funcționarea, și opriți întrerupătorul de circuit.
3. Curățați filtrele de aer și reinstalați-le.

◆ Înaintea sezonului rece

Curățarea tavii de drenare

- Contactați furnizorul de la care ați achiziționat produsul. (Drenarea nu funcționează în cazul în care tava de scurgere sau aerisirea este înfundată. În unele cazuri se poate ca scurgerea să se inunde și să umezească peretele sau podeaua. Curățați tava de scurgere înainte de începerea sezonului de utilizare.)

◆ Verificați cu periodicitate!

- În cazul în care aparatul este utilizat pentru o perioadă lungă de timp, piesele se pot deteriora și pot cauza defecțiuni sau drenaj ineficient de apă în funcție de căldură, umiditate sau praf.
- În completare la întreținerea obișnuită, este recomandabil să fie efectuată o verificare de către distribuitorul de la care ați achiziționat unitatea.

NOTĂ

Pentru protejarea mediului înconjurător, se recomandă ferm ca unitățile de interior și cele externe ale aparatului de aer condiționat în uz să fie curățate și întreținute regulat pentru a asigura o funcționare eficientă a aparatului de aer condiționat.

Dacă aparatul de aer condiționat este utilizat o perioadă lungă de timp, este recomandată întreținerea periodică (o dată pe an). Mai mult, verificați în mod regulat unitatea externă pentru depistarea ruginii și zgârieturilor și eliminați-le sau aplicați un tratament anti-rugină dacă este necesar.

Ca regulă generală, dacă o unitate de interior este utilizată timp de 8 ore sau mai mult în fiecare zi, curățați unitatea de interior și unitatea externă o dată la fiecare 3 luni. Apelați la un profesionist pentru efectuarea acestor lucrări de curățare / întreținere.

Aceste lucrări de întreținere pot prelungi durata de funcționare a produsului, chiar dacă se efectuează pe cheltuiela proprietarului.

Neefectuarea lucrărilor de curățare regulată a unităților de interior și a celor externe va duce la o performanță scăzută, îngheț, scurgeri de apă și chiar defectarea compresorului.

▼ Listă de întreținere

Componentă	Unitate	Verificare (vizuală / auditivă)	Întreținere
Schimbător de căldură	De interior / de exterior	Praf / infundare de murdărie, zgârieturi	Dacă este înfundat, spălați schimbătorul de aer.
Motor ventilator	De interior / de exterior	Sunet	Luați măsuri corespunzătoare dacă se emit zgomote anormale.
Filtru	De interior	Praf / murdărie, rupere	<ul style="list-style-type: none">• Dacă este murdărit, spălați filtrul cu apă.• Înlocuiți-l dacă este deteriorat. Ventilator
Ventilator	De interior	<ul style="list-style-type: none">• Vibrații, echilibru• Praf / murdărie, aspect	<ul style="list-style-type: none">• Dacă vibrațiile sau echilibrul sunt necorespunzătoare, înlocuiți ventilatorul.• Dacă este murdărit, periați sau spălați ventilatorul.
Grilaje de admisie / descărcare	De interior / de exterior	Praf / murdărie, zgârieturi	Dacă sunt deformatate sau deteriorate, reparați-le sau înlocuiți-le.
Recipient de scurgere	De interior	Praf / infundare de murdărie, murdărie în drenaj	Curățați recipientul de scurgere și verificați tubul descendent pentru o drenare corespunzătoare.
Panou ornamental, jaluzele	De interior	Praf / murdărie, zgârieturi	Dacă sunt murdărite, spălați-le sau aplicați un înveliș de reparare.
Exterior	De exterior	<ul style="list-style-type: none">• Rugină, decojirea izolatorului• Decojirea / desprinderea învelișului	Aplicați înveliș de reparare.

8 Depanare

Verificați punctele descrise mai jos, înainte de a solicita reparații sau service.

	Simptom	Cauză	
Nu reprezintă o defecțiune.	Unitate de exterior	<ul style="list-style-type: none">• Este pulverizat în afară un aer rece sau apă cu o suspensie albă.• Uneori, poate fi auzit zgomotul unei pierderi de aer.• Se aude un zgomot la pornirea unității.	<ul style="list-style-type: none">• Ventilatorul de la unitatea de interior este oprit automat în timpul dezghețării.• Electrovalva funcționează atunci când dezghețarea pornește sau se oprește.• Unitatea exterioară se pregătește pentru a funcționa.
	Unitate de interior	<ul style="list-style-type: none">• Uneori, se aude un fâsâit.• Se aude un zdrăngănit.• Aerul suflat prezintă mirosuri neobișnuite.	<ul style="list-style-type: none">• La pornirea funcționării, în timpul funcționării sau imediat după oprire, poate fi auzit un sunet precum cel de curgere a apei, iar acesta devine mai puternic la câteva minute după pornire. Acesta este sunetul agentului frigorific care curge sau a drenajului de dezumidificator.• Acesta este un sunet generat atunci când schimbătorul de căldură sau altă piesă de dilată și se contractă ușor din cauza schimbărilor de temperatură.• Mirosuri diferite de la pereți, covoare, haine, țigări, produse cosmetice sau alte lucruri pot să adere la instalația de aer condiționat.
Verificați din nou.		<ul style="list-style-type: none">• Unitatea nu funcționează.	<ul style="list-style-type: none">• Are loc o întrerupere de energie?• Disjunctorul s-a declanșat?• Dispozitivul de protecție este activat? (Indicatorul de funcționare și ⚡ de pe comanda la distanță sunt intermitente.)
	Încăperea nu se răcește sau încălzește.		<ul style="list-style-type: none">• Admisia sau ieșirea de aer ale unității de exterior sunt blocate?• Sunt o ușă sau o fereastră deschisă?• Este filtrul de aer înfundat cu praf?• Volumul de aer este setat la „Low” (scăzut) sau este modul de funcționare setat la „Fan” (ventilator)?• Este temperatura setată corespunzătoare?

Dacă există ceva neobișnuit, chiar și după verificarea de mai sus, încetați să utilizați unitatea, opriți întrerupătorul de circuit, și informați furnizorul de la care ați achiziționat produsul, oferind informații despre numărul de produs și simptom. Nu încercați să reparați unitatea de unul singur, întrucât acest lucru este periculos. În cazul în care indicatorul de verificare (ex. EG 1, FG 1, HG 1) este afișat pe ecranul LCD de la comanda la distanță cu fir, informează furnizorul și despre conținutul acestuia.

Dacă intervine vreuna dintre următoarele situații, opriți unitatea imediat, opriți întrerupătorul de circuit, și contactați distribuitorul de unde ați achiziționat produsul.

- Comutatorul nu funcționează normal.
- Întrerupătorul este ars.
- Este posibil să fi introdus în mod accidental un obiect străin.
- Unitatea nu poate fi funcționa chiar și după ce activarea dispozitivului de protecție este îndepărtată.
- Alte condiții neobișnuite observate.

■ Confirmarea și verificarea

La apariția unei probleme la aparatul de aer condiționat, se va afișa un cod de eroare și numărul unității de interior pe ecranul telecomenzii. Codul de eroare este afișat numai în timpul funcționării. Dacă mesajul de pe afișaj dispăre, operați aparatul conform următoarei secțiuni „Confirmarea jurnalului de erori” pentru confirmare.

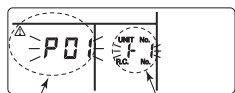

cod de eroare UNIT No. al unității de interior la care a apărut o problemă

■ Confirmarea jurnalului de erori

Dacă a apărut o problemă la aparatul de aer condiționat, jurnalul de erori poate fi confirmat prin procedura următoare. (Jurnalul de erori este stocat în memorie până la 4 erori.) Jurnalul poate fi confirmat din starea de funcționare și din starea de oprire.

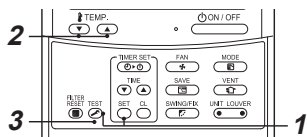

1 Apăsați simultan butoanele **SET** și **TEST** timp de 4 secunde sau mai mult, sunt afișate următoarele semne.

- Dacă se afișează **✓**, aparatul intră în modul jurnalului de erori.
- [01: Ordine a jurnalului de erori] este afișat în CODE No.
 - [Cod de eroare] este afișat în CHECK.
 - [Adresa unității de interior în care a apărut o problemă] este afișată în UNIT No.

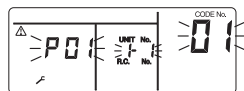

2 La fiecare apăsare a butonului **TEMP** folosit pentru setarea temperaturii, jurnalul de erori memorat este afișat în ordine.

Numererele din CODE No. indică CODE No. [01] (cel mai recent) → [04] (cel mai vechi).

CERINȚE

Nu apăsați butonul **ON** pentru că întregul jurnal al unității de interior va fi șters.

3 După confirmare, apăsați butonul **TEST** pentru a reveni la afișajul normal.

9 Operații și performanță

▼ Verificări înainte de utilizare

- Verificați dacă firul este tăiat sau deconectat.
- Verificați dacă filtrele de aer sunt instalate.
- Porniți întrerupătorul cu 12 ore sau mai mult, înainte de a începe operarea.

▼ Funcția de protecție de 3 minute

Funcția de protecție de 3 minute împiedică pornirea aparatului de aer condiționat timp de 3 minute inițiale după activarea comutatorului principal de alimentare / întrerupătorului pentru repornirea aparatului de aer condiționat.

▼ Întreruperea alimentării

Întreruperea alimentării în timpul funcționării va duce la oprirea completă a unității.

- Pentru a reporni funcționarea, apăsați butonul ON / OFF pe telecomandă.
- Fulgerele sau un telefon fără fir pentru automobile care funcționează în apropiere pot provoca funcționarea defectuoasă a unității. Dezactivați comutatorul principal de alimentare sau întrerupătorul și activați-le din nou. Apăsați butonul ON / OFF pe telecomandă pentru repornire.

▼ Funcționarea în mod de dezghețare

Dacă unitatea externă este înghețată în timpul funcționării în mod de încălzire, dezghețarea pornește automat (timp de aproximativ 2 - 10 minute) pentru a menține capacitatea de încălzire.

- Ventilatoarele din unitatea de interior și din cea externă se vor opri în timpul funcționării în mod de dezghețare.
- În timpul funcționării în mod de dezghețare, apa dezghețată va fi drenată de pe placa inferioară a unității externe.

▼ Capacitatea de încălzire

În cazul funcționării în mod de încălzire, căldura este absorbită din exterior și degajată în încăperea. Acest mod de încălzire este denumit sistem cu pompă de căldură. Dacă temperatura din exterior este prea scăzută, se recomandă utilizarea altor aparate de încălzire în combinație cu aparatul de aer condiționat.

▼ Condițiile de funcționare ale aparatului de aer condiționat

Pentru o performanță corespunzătoare, utilizați aparatul de aer condiționat în următoarele condiții de temperatură:

Funcționare în mod de răcire	Temperatură de exterior : -15°C - 46°C (temperatură uscată)
	Temperatura încăperii : 21°C - 32°C (temperatură uscată), 15°C - 24°C (temperatură umedă)
	[ATENȚIE] Umiditatea relativă a încăperii – mai redusă de 80%. Dacă aparatul de aer condiționat funcționează la valori mai mari decât cea indicată, pe suprafața aparatului de aer condiționat ar putea să apară condens.
Funcționarea în mod de încălzire	Temperatură de exterior : -15°C - 15°C (temperatură umedă)
	Temperatura încăperii : 15°C - 28°C (temperatură uscată)

Dacă aparatul de aer condiționat este utilizat în afara condițiilor de mai sus, dispozitivul de protecție ar putea fi activat.

▼ Dispozitivul de protecție

- Oprți funcționarea atunci când aerul condiționat este supraîncărcat.
- În cazul în care dispozitivul de protecție este activat, unitatea este oprită și lumina de funcționare și simbolul de pe telecomandă clipește.

▼ Dacă dispozitivul de protecție este acționat

- Oprți întrerupătorul și efectuați un control. Dacă funcționarea este continuată se poate cauza o defecțiune.
- Verificați dacă filtrele de aer sunt instalate. Dacă nu, schimbătorul de căldură poate fi înfundat și pot să apară scurgeri de praf și apă.

▼ În timpul răcirii

- Admisia sau ieșirea de aer ale unității de exterior sunt blocate.
- Curenții puternici de aer suflă împotriva ieșirii de aer a unității de exterior.

▼ În timpul încălzirii

- Filtrul de aer este înfundat cu o cantitate mare de praf.
- Admisia sau ieșirea de aer ale unității de interior sunt blocate.

▼ Nu dezactivați întrerupătorul de circuit

- În timpul sezonului în care aerul condiționat este folosit, porniți întrerupătorul pornit, și folosiți tasta ON / OFF tasta de pe comanda la distanță.

▼ Atenție la zăpada și gheața de pe unitatea externă

- În zonele cu zăpadă, admisia de aer și ieșirea de aer a unității externe sunt acoperite adeseori cu zăpadă sau sunt înghețate. Dacă zăpada sau gheața de pe unitatea externă nu sunt curățate, unitatea se poate defecta sau capacitatea de încălzire va fi redusă.
- În zonele reci acordați atenție furtunului de drenare, astfel încât acesta să dreneze apa perfect, fără să rămână apă în interior, pentru prevenirea înghețării acesteia. Dacă apa îngheață în furtunul de drenare sau în interiorul unității externe, unitatea se poate defecta sau capacitatea de încălzire va fi redusă.

10 Instalare

Nu instalați aparatul de aer condiționat în următoarele locuri

- Nu instalați aparatul de aer condiționat mai aproape de 1 m de un televizor, combină stereo sau aparat de radio. Dacă unitatea este instalată într-un astfel de loc, zgomotul emis de aparatul de aer condiționat va afecta funcționarea acestor aparate.
- Nu instalați aparatul de aer condiționat în apropierea unui aparat de frecvență înaltă (precum o mașină de cusut sau un aparat de masaj industrial), în caz contrar aparatul de aer condiționat ar putea funcționa defectuos.
- Nu instalați aparatul de aer condiționat în locuri în care este prezentă pilitură de fier sau de alte metale. În cazul în pilitura de fier sau din alt metal aderă pe interiorul aparatului de aer condiționat, aceasta poate arde spontan și poate declanșa un incendiu.
- Nu instalați aparatul de aer condiționat într-un loc cu umiditate ridicată sau cu vapori de ulei sau într-un loc în care pot exista aburi, funingine sau gaze corozive.
- Nu instalați aparatul de aer condiționat într-un loc în care aerul are conținut ridicat de sare, cum ar fi zona litoralului.
- Nu instalați aparatul de aer condiționat într-un loc în care se utilizează cantități mari de ulei de mașină.
- Nu instalați aparatul de aer condiționat într-un loc în care este expus în mod frecvent vântului puternic, cum ar fi zona litoralului.
- Nu instalați aparatul de aer condiționat într-un loc în care sunt emise gaze sulfuroase, cum ar fi o unitate balneoclimaterică.
- Nu instalați aparatul de aer condiționat pe o ambarcațiune sau pe o macara mobilă.
- Nu instalați aparatul de aer condiționat într-o atmosferă acidă sau alcalinică (zonă cu izvoare termale sau în apropierea unor uzine chimice sau într-un loc în care este expus unor emisii inflamabile). Este posibilă apariția coroziunii pe nervura de aluminiu și pe tuburile de cupru ale schimbătorului de căldură.
- Nu instalați aparatul de aer condiționat în apropierea unui obstacol (precum un ventil de aer, echipament de iluminare) care perturbă aerul descărcat. (Fluxul turbulent de aer ar putea reduce performanța sau ar putea dezafecta dispozitivele.)
- Nu folosiți aparatul de aer condiționat în scopuri speciale cum ar fi conservarea alimentelor, instrumentelor de precizie, obiectelor de artă sau în locuri unde sunt ținute animale de reproducere sau plante în creștere. (Aceasta ar putea degrada calitatea materialelor conservate.)
- Nu instalați aparatul de aer condiționat deasupra unui obiect care trebuie să rămână uscat. (Este posibil ca condensul să picure din unitatea de interior la o umiditate de 80% sau mai mare sau dacă portul de drenare este înfundat.)
- Nu instalați aparatul de aer condiționat într-un loc în care se utilizează solvenți organici.
- Nu instalați aparatul de aer condiționat în apropierea unei uși sau ferestre, unde este expus aerului umed din exterior. Este posibilă apariția condensului pe aparatul de aer condiționat.
- Nu instalați aparatul de aer condiționat într-un loc în care se utilizează frecvent pulverizare specială.

Acordați atenție zgomotelor și vibrațiilor

- Nu instalați aparatul de aer condiționat într-un loc în care zgomotul unității externe sau aerul fierbinte degajat de ieșirea de aer poate deranja vecinii.
- Instalați aparatul de aer condiționat pe o fundație solidă și stabilă, care să nu transmită zgomotul rezonant, de funcționare și vibrațiile.
- Dacă funcționează una dintre unitățile de interior, un anumit nivel de zgomot ar putea fi auzit și din celelalte unități de interior care nu funcționează.

11 Specificații

Model	Nivelul presiunii acustice (dBA)		Masa (kg)
	Răcire	Încălzire	
RAV-GM901BTP-E	*	*	41

* Sub 70 dBA

Informații despre produs referitoare la cerințele de proiectare ecologică. (Regulation (EU) 2016/2281)
<http://ecodesign.toshiba-airconditioning.eu/en>

Declarație de conformitate

Producător: **TOSHIBA CARRIER (THAILAND) CO., LTD.**
144 / 9 Moo 5, Bangkadi Industrial Park, Tivanon Road, Tambol Bangkadi,
Amphur Muang, Pathumthani 12000, Thailand

Suport TCF: **TOSHIBA CARRIER EUROPE S.A.S**
Route de Thil 01120 Montluel FRANCE

Declară prin prezenta că aparatul descris mai jos:

Denumire generică: Aparat de aer condiționat

Model / tip: RAV-GM901BTP-E

Denumire comercială: Aparat de aer condiționat seriile Digital Inverter / Super Digital Inverter

Respectă prevederile directivei privind mașinile industriale (Directive 2006/42/EC) și reglementările transpuse în legislația națională

„Declarația de încorporare a mecanismelor parțial finalizate”

Nu trebuie să fie pus în funcțiune până ce sistemul final în care va fi încorporat nu a fost declarat ca fiind conform cu prevederile acestei Directive, când este cazul.

NOTĂ

Prezenta declarație își pierde valabilitatea dacă sunt introduse modificări tehnice sau funcționale fără acordul producătorului.

Toshiba Carrier (Thailand) Co., Ltd.

144 / 9 Moo 5, Bangkadi Industrial Park, Tivanon Road, Tambol Bangkadi, Amphur Muang, Pathumthani 12000, Thailand

1116950293

R32

TOSHIBA

ÕHUKONDITIONEER (SPLIT TÜÜPI) Kasutusjuhend

Sisemoodul

Mudel:

Kanalimudel

RAV-GM901BTP-E

KommertskasutuseksMudel:

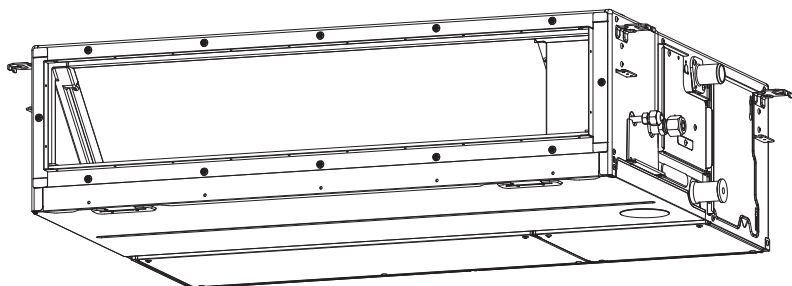

Translated instruction

UUE R32 KÜLMAINE KASUTUSELEVÖTT

See õhukonditsioneer võtab kasutusele HFC külmaaine (R32), mis ei hävita osoonikihti.

Vastavalt standardile EN 60335-1

Seda seadet võivad kasutada lapsed alates vanusest 8 aastat ja piiratud füüsiliste, tunnetuslike või vaimsete võimetega või kogemusteta ja teadmisteta isikud, kui neid jälgib või juhendab seadme ohutu kasutamise osas teine isik ja kui nad mõistavad kaasnevaid ohte. Lapsed ei tohi seadmega mängida. Lapsed ei tohi ilma järelevalveta seadet puhastada ega hooldada.

Vastavalt standardile IEC 60335-1

See seade ei ole mõeldud kasutamiseks isikutele (sealhulgas lapsed), kellel on piiratud füüsilised, tunnetuslikud või vaimsed võimed, või kellel puuduvad kogemused ja teadmised, ilma järelevalve või seadme kasutamist puudutava juhendamiseta isiku poolt, kes vastutab nende ohutuse eest. Lapsi tuleks jälgida, et nad ei mängiks seadmega.

Sisukord

1 Ohutusnõuded.....	3
2 Osade nimed.....	7
3 Juhtmega kaugjuhtimispuht.....	8
4 Õige kasutamine.....	9
5 Taimeri kasutamine	10
6 Energiasäästurežiim	11
7 Hooldus	11
8 Veaotsing	12
9 Toimingud ja tööjõudlus.....	13
10 Installimine.....	14
11 Spetsifikatsioonid	14

Täname, et otsite Toshiba õhukonditsioneeride.

Lugege hoolikalt läbi käesolevad juhised, mis sisaldavad masinade käsitleva direktiiviga (Directive 2006/42/EC) kooskõlas olevat olulist teavet, ja veenduge, et saate neist aru. Pärast juhendi läbilugemist hoidke seda ohutus kohas koos tootega kaasas olnud omaniku käsiraamatu ja paigaldusjuhendiga.



Üldnimetus: Õhukonditsioneer

Kvalifitseeritud paigaldaja või kvalifitseeritud hooldustöötaja mõiste

Õhukonditsioneeride võib paigaldada, hooldada, remontida ja eemaldada kvalifitseeritud paigaldaja või kvalifitseeritud hooldustöötaja. Kui vajate mis tahes nende tööde teostamist, paluge kvalifitseeritud paigaldajat või kvalifitseeritud hooldustöötajat need teie eest teostada. Kvalifitseeritud paigaldaja või kvalifitseeritud hooldustöötaja on esindaja, kellel on järgmises tabelis kirjeldatud kvalifikatsioon ja oskused.

Esindaja	Kvalifikatsioon ja oskused, mida esindaja peab omama
Kvalifitseeritud paigaldaja	<ul style="list-style-type: none"> Kvalifitseeritud paigaldaja on isik, kes paigaldab, hooldab, paigaldab ümber ja eemaldab ettevõttes Toshiba Carrier Corporation toodetud õhukonditsioneeride. Ta on läbinud ettevõttes Toshiba Carrier Corporation toodetud õhukonditsioneeride paigaldamise, hooldamise, ümberpaigaldamise ja eemaldamise koolituse või teda on nende tegevuste juures juhendanud koolitatud isik või isikud ja kes omab seega nende tegevuste teostamiseks põhjalikke teadmisi. Kvalifitseeritud paigaldaja, kellel on lubatud teostada paigaldusega, ümberpaigaldusega ja eemaldamisega seotud elektritööd, omab nende elektritööde teostamiseks vajalikku kvalifikatsiooni vastavalt kohalikes seadustes ja määrustes sätestatud nõuetele ja ta on läbinud ettevõttes Toshiba Carrier Corporation valmistatud õhukonditsioneeride elektritööde alase koolituse või teda on nende tegevuste juures juhendanud koolitatud isik või isikud ja kes omab seega selle tegevuse teostamiseks põhjalikke teadmisi. Kvalifitseeritud paigaldaja, kellel on lubatud käidelda külmutusagensit ja teostada torutöid paigalduse, ümberpaigalduse ja eemaldamise käigus, omab külmutusagensi käitlemiseks ja torutööde tegemiseks vajalikku kvalifikatsiooni vastavalt kohalikes seadustes ja määrustes sätestatud nõuetele ja see isik on läbinud ettevõttes Toshiba Carrier Corporation valmistatud õhukonditsioneeride külmutusagensi käitlemise ja torutööde alase koolituse või teda on nende tegevuste juures juhendanud koolitatud isik või isikud ja kes omab seega nende tegevuste teostamiseks põhjalikke teadmisi. Kvalifitseeritud paigaldaja, kellel on lubatud töötada kõrgustes, on läbinud ettevõttes Toshiba Carrier Corporation valmistatud õhukonditsioneeridega kõrgustes töötamise koolituse või teda on nende tegevuste juures juhendanud koolitatud isik või isikud ja kes omab seega selle tegevuse teostamiseks põhjalikke teadmisi.
Kvalifitseeritud hooldustöötaja	<ul style="list-style-type: none"> Kvalifitseeritud hooldustöötaja on isik, kes paigaldab, hooldab, paigaldab ümber ja eemaldab ettevõttes Toshiba Carrier Corporation toodetud õhukonditsioneeride. Ta on läbinud ettevõttes Toshiba Carrier Corporation õhukonditsioneeride paigaldamise, hooldamise, ümberpaigaldamise ja eemaldamise koolituse või teda on nende tegevuste juures juhendanud koolitatud isik või isikud ja kes omab seega nende tegevuste teostamiseks põhjalikke teadmisi. Kvalifitseeritud hooldustöötaja, kellel on lubatud teostada paigaldusega, ümberpaigaldusega ja eemaldamisega seotud elektritööd, omab nende elektritööde teostamiseks vajalikku kvalifikatsiooni vastavalt kohalikes seadustes ja määrustes sätestatud nõuetele ja ta on läbinud ettevõttes Toshiba Carrier Corporation valmistatud õhukonditsioneeride elektritööde alase koolituse või teda on nende tegevuste juures juhendanud koolitatud isik või isikud ja kes omab seega selle tegevuse teostamiseks põhjalikke teadmisi. Kvalifitseeritud hooldustöötaja, kellel on lubatud käidelda külmutusagensit ja teostada torutöid paigalduse, ümberpaigalduse ja eemaldamise käigus, omab külmutusagensi käitlemiseks ja torutööde tegemiseks vajalikku kvalifikatsiooni vastavalt kohalikes seadustes ja määrustes sätestatud nõuetele ja see isik on läbinud ettevõttes Toshiba Carrier Corporation valmistatud õhukonditsioneeride külmutusagensi käitlemise ja torutööde alase koolituse või teda on nende tegevuste juures juhendanud koolitatud isik või isikud ja kes omab seega nende tegevuste teostamiseks põhjalikke teadmisi. Kvalifitseeritud hooldustöötaja, kellel on lubatud töötada kõrgustes, on läbinud ettevõttes Toshiba Carrier Corporation valmistatud õhukonditsioneeridega kõrgustes töötamise koolituse või teda on nende tegevuste juures juhendanud koolitatud isik või isikud ja kes omab seega selle tegevuse teostamiseks põhjalikke teadmisi.

Need ohutusjuhised kirjeldavad olulisi ohutusnõudeid, et vältida kasutajate või teiste inimeste vigastamist ja vara kahjustamist. Pärast seda, kui olete allpool toodud sisu (tähiste tähendusi) mõistnud, lugege läbi kasutusjuhend ja järgige kindlasti kirjeldust.





Tähis	Tähise selgitus
 HOIATUS	Sel viisil sisestatud tekst näitab, et hoiatusjuhiste mittejärgimine võib põhjustada tõsisid kehavigastusi (*1) või elukaotust, kui toodet käideldakse valesti.
 ETTEVAATUST	Sel viisil sisestatud tekst näitab, et ettevaatusjuhiste mittejärgimine võib põhjustada kerget vigastust (*2) või vara kahjustamist (*3), kui toodet käideldakse valesti.

*1: Tõsine kehavigastus on nägemise kaotus, vigastus, põletus, elektrilöök, luumurd, mürgistus ja muud vigastused, mis tekitavad järelmõju ning vajavad haiglaravi või pikaajalist ravi ambulatoorse haigena.





*2: Kerget vigastust on vigastus, põletus, elektrilöök ja muud vigastused, mis ei vaja haiglaravi või pikaajalist ravi ambulatoorse haigena.

*3: Vara kahjustamine on kahju, mis hõlmab mõju hoonetele, majapidamisele, kodu- ja lemmikloomadele.

MOODULIL TOODUD SÜMBOLITE TÄHENDUSED

	HOIATUS (Tuleoht)	See tähis on ainult R32 külmaainel. Külmaaine tüüp on toodud välisseadme andmeplaadil. Juhul, kui külmaaine tüüp on R32, kasutab see seade tuleohtlikku külmaainet. Kui külmaaine lekib ja puutub kokku tule või küttesõuga, siis tekitab see kahjulikke gaase ning tuleohtu.
		Enne kasutamist tuleb hoolikalt läbi lugeda KASUTUSJUHEND.
		Teeninduspersonal peab enne kasutamist hoolikalt läbi lugema KASUTUSJUHENDI JA PAIGALDUSJUHENDI.
		Lisateavet leiate KASUTUSJUHENDIST, PAIGALDUSJUHENDIST jne.

■ Hoiatusmärgised õhukonditsioneeril

Hoiatusmärgis	Kirjeldus		
 <table border="1"> <tr> <td>WARNING</td> </tr> <tr> <td>ELECTRICAL SHOCK HAZARD Disconnect all remote electric power supplies before servicing.</td> </tr> </table>	WARNING	ELECTRICAL SHOCK HAZARD Disconnect all remote electric power supplies before servicing.	<p>HOIATUS</p> <p>ELEKTRILÖÖGI OHT Enne hooldamist ühendage lahti kõik kaused elektritoiteallikad.</p>
WARNING			
ELECTRICAL SHOCK HAZARD Disconnect all remote electric power supplies before servicing.			
 <table border="1"> <tr> <td>WARNING</td> </tr> <tr> <td>Moving parts. Do not operate unit with grille removed. Stop the unit before the servicing.</td> </tr> </table>	WARNING	Moving parts. Do not operate unit with grille removed. Stop the unit before the servicing.	<p>HOIATUS</p> <p>Liikuvad osad. Ärge kasutage seadet, kui rest on eemaldatud. Enne teenindamist seisake seade.</p>
WARNING			
Moving parts. Do not operate unit with grille removed. Stop the unit before the servicing.			
 <table border="1"> <tr> <td>CAUTION</td> </tr> <tr> <td>High temperature parts. You might get burned when removing this panel.</td> </tr> </table>	CAUTION	High temperature parts. You might get burned when removing this panel.	<p>ETTEVAATUST</p> <p>Kõrge temperatuuriga osad. Paneeli eemaldamisel võite ennast põletada.</p>
CAUTION			
High temperature parts. You might get burned when removing this panel.			
 <table border="1"> <tr> <td>CAUTION</td> </tr> <tr> <td>Do not touch the aluminum fins of the unit. Doing so may result in injury.</td> </tr> </table>	CAUTION	Do not touch the aluminum fins of the unit. Doing so may result in injury.	<p>ETTEVAATUST</p> <p>Ärge puudutage seadme alumiiniumribisid. See võib põhjustada vigastusi.</p>
CAUTION			
Do not touch the aluminum fins of the unit. Doing so may result in injury.			
 <table border="1"> <tr> <td>CAUTION</td> </tr> <tr> <td>BURST HAZARD Open the service valves before the operation, otherwise there might be the burst.</td> </tr> </table>	CAUTION	BURST HAZARD Open the service valves before the operation, otherwise there might be the burst.	<p>ETTEVAATUST</p> <p>PLAHVATUSOHT Enne kasutamist avage hooldusklapid, vastasel juhul võib tekkida plahvatus.</p>
CAUTION			
BURST HAZARD Open the service valves before the operation, otherwise there might be the burst.			

1 Ohutusnõuded

Tootja ei võta endale mingit vastutust kahjude eest, mis on põhjustatud käesolevas juhendis esitatud juhiste eiramisest.

HOIATUS

Üldist

- Enne õhukonditsioneeride käivitamist lugege hoolikalt läbi omaniku käsiraamat. See sisaldab olulisi asju, mida tuleb igapäevasel kasutamisel arvesse võtta.
- Paluge seade paigaldada edasimüüjal või spetsialistil. Õhukonditsioneer on võimeline paigaldama ainult kvalifitseeritud paigaldaja (*1). Kui õhukonditsioneer paigaldab vastava kvalifikatsioonita isik, võivad seadme kasutamisel tekkida probleemid (nt tulekahju, elektrilöögi oht, vigastused, veeleke, müra ja vibratsioon).
- Ärge kasutage ühtki jahutusainet, mis erineb spetsiaalselt, täiendamiseks või asendamiseks ette nähtud jahutusainest. Vastasel korral võib anomaalselt kõrge rõhk tekitada jahutis tsükli, mis võib lõppeda rikke või seadme plahvatamise ning kehavigastuste tekke ohuga kasutajale.
- Kohad, kus välismooduli töömüra võib olla häiriv. (Eelkõige krundi piiril; arvestage mooduli paigaldamisel müraga.)
- Seda seadet võivad kasutada spetsialistid või vastava väljaõppega kasutajad poodides, kergetööstuses ja farmides, samuti üldkasutajad äriasutustes.

Transportimine ja hoiustamine

- Õhukonditsioneeride transportimisel kandke turvaninaga kingi, kaitsekindaid ja muud kaitserõivastust.
- Õhukonditsioneeride transportimisel ärge hoidke kinni pakendi pakkepaelttest. Kui paelad katkevad, võite ennast vigastada.
- Pakendite virnastamisel enne hoiustamist või transportimise käigus pöörake tähelepanu pakendile märgitud ettevaatusabinõudele. Ettevaatusabinõude mittetäitmine võib põhjustada virna ümbermineku.

- Õhukonditsioneeri transporditakse stabiilses asendis. Kui toote mingi osa on katki, pöörduge edasimüüja poole.
- Kui õhukonditsioneeri tuleb transportida käsitsi, kandke seda kahe või enama inimesega.

• Paigaldamine

- Õhukonditsioneeri elektritöid tohib teostada ainult kvalifitseeritud paigaldaja (*1) või kvalifitseeritud hooldustöötaja (*1). Elektritöid ei tohi mitte mingil juhul teostada vastavat kvalifikatsiooni mitteomav isik, sest tööde nõuetele mittevastava teostamise tagajärjel võib tekkida elektrilöök või rikkevool.
- Pärast paigaldustööde lõpetamist paluge, et paigaldaja annab selgitusi kaitselüliti asendite kohta. Juhul kui õhukonditsioneeril esineb probleeme, lülitage kaitselüliti asendisse OFF (väljas) ja võtke ühendust hooldustöötajaga.
- Kui seade paigaldatakse väikesesse ruumi, rakendage asjakohased meetmed, et vältida külmutusagensi piirkontsentratsiooni ületamist isegi selle lekkimise puhul. Meetmete rakendamisel konsulteerige edasimüüjaga, kellelt õhukonditsioneeri ostsite. Suure kontsentratsiooniga külmutusagensi akumulatsioon võib põhjustada hapnikuvaegusest tingitud õnnetuse.
- Ärge paigaldage kliimaseadet kohta, kus see võib kokku puutuda kergestisüttiva gaasiga. Kergestisüttiva gaasi lekke ja seadme ümber kontsentreerumise puhul võib tekkida tulekahju.
- Kui ostate eraldi mingeid osi, valige tootja soovitatud tooted. Muude kui tootja soovitatud toodete kasutamise tagajärjeks võib olla tulekahju, elektrilöök, veeleke või muud probleemid. Paigaldustööd peab teostama spetsialist.
- Veenuge, et maandus on korralikult teostatud.

Toimingud

- Enne sisemooduli sissevõtturesti või välismooduli hoolduspaneeli avamist lülitage kaitselüliti asendisse OFF (väljas). Kui kaitselüliti asendisse OFF ei lülitata, võib sisemiste osadega kokkupuute tagajärjeks olla elektrilöök. Sisemooduli sissevõtturesti või välismooduli hoolduspaneeli tohib tööde teostamiseks eemaldada ainult kvalifitseeritud paigaldaja (*1) või kvalifitseeritud hooldustöötaja (*1).

- Õhukonditsioneeri sees on kõrgpingega piirkonnad ja pöörlevad osad. Ärge eemaldage välismooduli hoolduspaneeli, sest on elektrilöögi oht ja oht, et sõrmed või esemed jäävad pöörlevate osade vahele. Kui tööde tõttu on nende osade eemaldamine vajalik, võtke ühendust kvalifitseeritud paigaldajaga (*1) või kvalifitseeritud hooldustöötajaga (*1).
- Ärge mingit seadet ise liigutage või remontige. Kuna seadme sees on kõrgpinge, võite kätte ja põhiseadme eemaldamisel saada elektrilöögi.
- Sisemooduli filtri puhastamiseks või muude kõrgustes tehtavate tööde teostamiseks kasutage lava kõrgusega 50 cm või rohkem. Seda tüüpi töid ei tohi teostada kvalifikatsiooni mitteomavad isikud, sest kõrgustes töötamisel on oht lavalts alla kukkuda ja ennast vigastada. Kui on vaja teostada seda tüüpi töid, ärge teostage neid ise, vaid paluge kvalifitseeritud paigaldajat (*1) või kvalifitseeritud hooldustöötajat (*1) need teie eest teostada.
- Ärge puudutage välismooduli alumiiniumribisid. Seda tehke võite end vigastada. Kui ribisid peab puudutama, ärge tehke seda ise, vaid võtke ühendust kvalifitseeritud paigaldajaga või kvalifitseeritud hooldustöötajaga (*1).
- Ärge ronige välismooduli peale ega asetage sellele esemeid. Teie või esemed võivad välismoodulilt alla kukkuda, mille tagajärjeks võib olla vigastus.
- Ärge asetage mingeid põletusseadmeid kohta, kus need puutuvad otseselt kokku õhukonditsioneerist väljuva liikuva õhuga, sest see võib põhjustada mittetäielikku põlemist.
- Kui õhukonditsioneer töötab põletusseadmega samas ruumis, tuleb ruumi piisavalt ventileerida. Halb ventilatsioon põhjustab hapnikupuuduse.
- Kui õhukonditsioneeri kasutatakse suletud ruumis, tuleb ruumi piisavalt ventileerida. Halb ventilatsioon põhjustab hapnikupuuduse.
- Ärge jääge pikemaks ajaks otse jaheda õhu kätte ja vältige liigset jahutamist. Muidu riskite kehalise seisundi halvenemise ja terviseriketega.
- Ärge torgake oma sõrme või mõnd pulka õhu sissevõtu- või väljalaskeavadesse. Seda tehke riskite vigastustega, sest seadme sees on suurel kiirusel pöörlev ventilaator.

- Kui õhukonditsioneer ei tööta (ei jahuta ega soojenda) nõuetekohaselt, konsulteerige kauplusega, kust te seadme ostsite, sest põhjuseks võib olla külmutusagensi lekkimine. Kui remondi käigus on vaja lisada külmutusagensit, leppige remondi üksikasjade osas kokku kvalifitseeritud hooldustöötajaga (*1).
- Enne puhastamist tuleb õhukonditsioneer seisata ja kaitselüliti välja lülitada. Muidu riskite vigastustega, sest seadme sees on suurel kiirusel pöörlev ventilaator.

Remonditööd

- Kui esineb mis tahes probleemide (nt kuvatakse tõrketead, tunnete põlemislõhna, kostub tavatuid helisid, õhukonditsioneer ei jahuta ega küta või esineb veeleke) esinemist õhukonditsioneeril, ärge õhukonditsioneeri ise puudutage, vaid lülitage kaitselüliti asendisse OFF (väljas) ja võtke ühendust kvalifitseeritud hooldustöötajaga (*1). Rakendage meetmeid, et vältida seadme sisselülitamist enne kvalifitseeritud hooldustöötaja (*1) saabumist (nt tähistades kaitselüliti sildiga "Mitte lülitada"). Õhukonditsioneeri kasutamine rikkeseisundis võib suurendada mehaanilisi probleeme või tuua kaasa elektrilöögi või muu rikke.
- Kui ventilaatori kaitse on kahjustatud, ärge lähenege välismoodulile, vaid lülitage kaitselüliti asendisse OFF (väljas) ja võtke remonditööde tegemiseks ühendust kvalifitseeritud hooldustöötajaga (*1). Ärge lülitage kaitselüliti asendisse ON (sees), enne kui remonditööd on lõpetatud.
- Kui esineb sisemooduli allakukkumise oht, ärge lähenege sisemoodulile, vaid lülitage kaitselüliti asendisse OFF (väljas) ja võtke seadme uuesti paigaldamiseks ühendust kvalifitseeritud paigaldajaga (*1) või hooldustöötajaga (*1). Ärge lülitage kaitselüliti asendisse ON (sees), enne kui paigaldustööd on lõpetatud.
- Kui esineb välismooduli ümbermineku oht, ärge lähenege välismoodulile, vaid lülitage kaitselüliti asendisse OFF (väljas) ja võtke seadme uuesti paigaldamiseks või vajalike remonditööde teostamiseks ühendust kvalifitseeritud paigaldajaga (*1) või kvalifitseeritud hooldustöötajaga (*1). Ärge lülitage kaitselüliti

asendisse ON (sees), enne kui remondi- või paigaldustööd on lõpetatud.

- Ärge muutke tooteid. Samuti ärge demonteerige ega muutke osi. See võib põhjustada elektrilöögi, tulekahju või vigastuse.

Ümberpaigaldamine

- Kui on vaja õhukonditsioneer ümber paigaldada, ärge tehke ümberpaigaldustöid ise, vaid võtke ühendust kvalifitseeritud paigaldajaga (*1) või kvalifitseeritud hooldustöötajaga (*1). Kui ümberpaigaldustöid ei tehta korrektselt, võib tagajärjeks olla elektrilöök ja/või tulekahju.

⚠ ETTEVAATUST

Seadme eemaldamine elektritoiteallikast.

- Seade tuleb ühendada põhitoiteallikaga lüliti abil, mille kontaktide vahe on vähemalt **3 mm**.

Õhukonditsioneerit toiteliin peab olema varustatud püsivalt paigaldatud kaitsmega (kasutada võib kõiki kaitsmetüüpe).

Paigaldamine

- Korraliku äravoolu tagamiseks paigaldage äravooluvoolik. Halb äravool võib põhjustada hoones uputuse ja mööbli niiskumise.
- Õhukonditsioneer tuleb ühendada ainult sellele seadmele mõeldud ja piisava pingega toiteallikaga. Vastasel juhul võib seade rikki minna või põhjustada tulekahju.
- Veenduge, et välismoodul on aluse külge fikseeritud. Muidu võib moodul alla kukkuda või põhjustada muid õnnetusi.

Toimingud









- Ärge kasutage õhukonditsioneerit eriotstarbeliselt, nt toidu, täppisinstrumentide või kunstiteoste säilitamiseks või kohtades, kus kasvatatakse loomi, autos, veesõidukis.
- Ärge puudutage mingeid lüliteid märja sõrmega. Vastasel juhul võite saada elektrilöögi.
- Kui õhukonditsioneerit suhteliselt pika aja vältel ei kasutata, lülitage ohutuse tagamiseks välja pealüliti või kaitselüliti.
- Õhukonditsioneerit ettenähtud jõudluse tagamiseks kasutage seda juhistes toodud töötemperatuuri vahemikus. Samuti võib tekkida seadme rike või veeleke.
- Vältige vedelike sattumist kaugjuhtimispuldi. Ärge ajage sellele mahla, vett või mis tahes muid vedelikke.
- Ärge peske õhukonditsioneerit. Selle tagajärjeks võib olla elektrilöögi.
- Kontrollige, et paigaldusalusel ja muudel seadmetel ei oleks pikaajalise kasutamise tagajärjel kahjustusi. Kahjustuste korral võib moodul alla kukkuda ja põhjustada vigastusi.

- Ärge jätke õhukonditsioneerit lähedusse tuleohtlikke pihustusaineid ega muid tuleohtlikke materjale ja ärge pihustage tuleohtlikke aerosoole otse õhukonditsioneerit suunas. Need võivad süttida.
- Enne puhastamist tuleb õhukonditsioneerit seisata ja kaitselüliti välja lülitada. Muidu riskite vigastustega, sest seadme sees on suurel kiirusel pöörlev ventilaator.
- Laske seade puhastada edasimüüjal. Õhukonditsioneerit valesti puhastades võite kahjustada plastosi, elektridetailide isolatsiooni ja muid osi ning põhjustada seadme rikkeid. Halvimal juhul võib tagajärjeks olla veeleke, elektrilöögi, suitsemine või tulekahju.
- Ärge asetage seadme peale anumaid veega (nt vaas). Vesi võib tungida seadme sisemusse ja kahjustada elektriisolatsiooni, põhjustades elektrilöögi.

(*1) Vt "Kvalifitseeritud paigaldaja või kvalifitseeritud hooldustöötaja mõiste".

Teave pakendi transportimise, käsitlemise ja hoiustamise kohta

Pakendil olevate märgiste näidised

Sümbol	Kirjeldus	Sümbol	Kirjeldus
	Kaitsta niiskuse eest		Mitte lasta maha kukkuda
	Kergesti purunev		Mitte pikali asetada
 5 cartons	Virnastuskõrgus (näidatud juhul võib üksteise otsa virnastada 6 pakendit)		Mitte kõndida sellel pakendil
	See pool üles		Mitte peale astuda
	Käidelda ettevaatlikult		

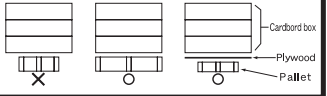
Muud ettevaatusabinõud	Kirjeldus
 <div style="border: 1px solid black; padding: 5px; width: fit-content;"> <p>Caution Injury possibility. Don't handle with packing band, or may get injured in case of broken band.</p> </div>	<p>ETTEVAATUST</p> <p>Vigastuse oht. Ärge hoidke pakkelist. Kui pakkelint puruneb, võite end vigastada.</p>
<p>Stacking notice.</p> <p>In case that cardboard boxes protrude out of pallet when stacking, lay a 10mm thick plywood over the pallet.</p> 	<p>Virnastusteave.</p> <p>Juhul kui papp-pakendid ulatuvad virnastamisel üle aluse ääre. Katke alus 10 mm paksuse vineerplaadiga.</p>

2 Osade nimed

Sisemoodul

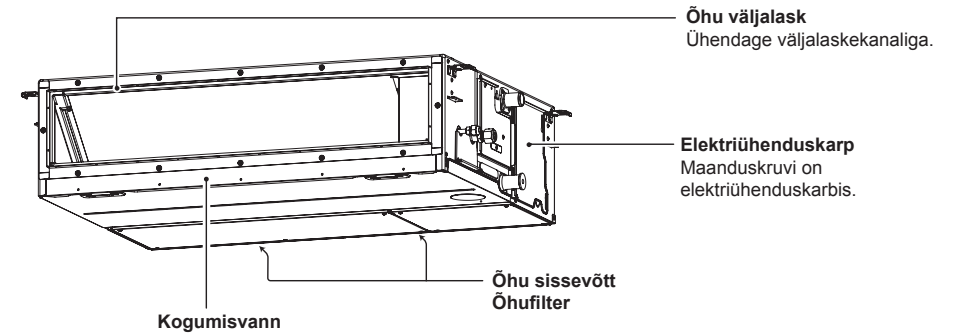

Välismoodul (Konstruktsioon sõltub välismoodulist. Järgneval joonisel kujutatakse näidet.)

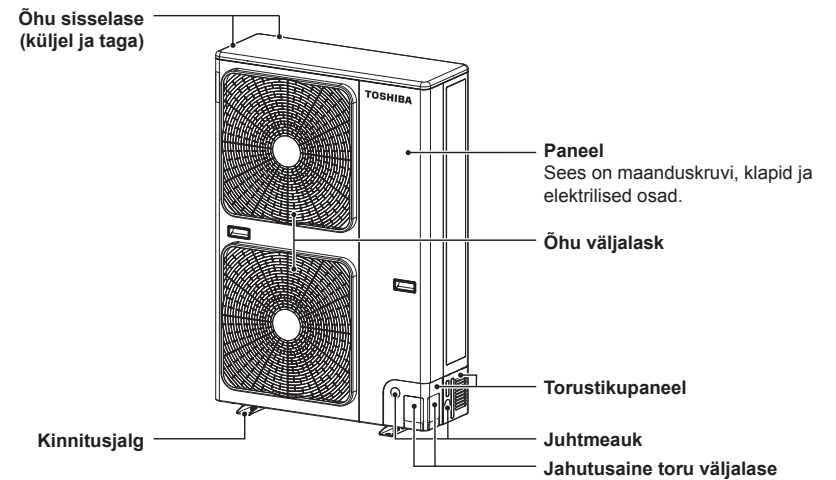

3 Juhtmega kaugjuhtimispult

See kaugjuhtimispult võib juhtida kuni 8 sisemooduli tööd.

Ekraan

Järgmisel joonisel on kujutatud ekraan ja kõik ikoonid. Kui seade töötab, kuvatakse ainult vajalikud ikoonid.

- Kui lülitate esmakordselt sisse lekkekaitse lüliti, hakkab kaugjuhtimispuldi näidikul vilkuma ikoon **SETTING**.
- Kui see ikoon vilgub, kinnitatakse automaatselt mudeli andmed. Oodake, kuni ikoon **SETTING** kaob. Siis saate kaugjuhtimispulti kasutada.

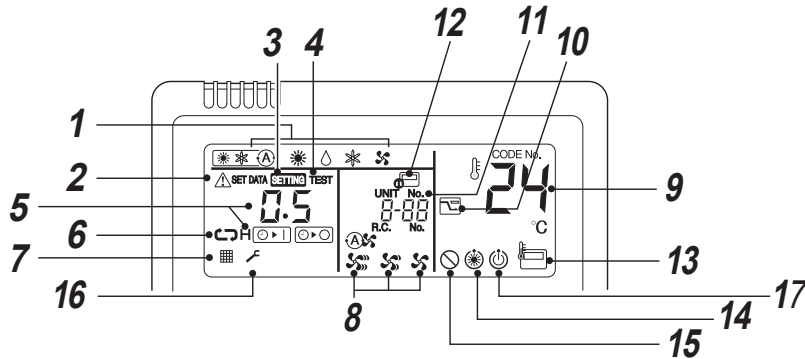
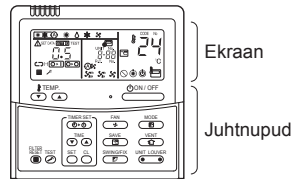

- Töörežiim**
Kuvatakse valitud töörežiim
- Ikoon Tõrge**
Kuvatakse, kui töötab kaitseseade või ilmneb rike või tõrge.
- Ikoon SETTING**
Kuvatakse taimeri seadistamisel või muude seadistuste tegemisel.
- Proovikäivitamise ikoon TEST**
Kuvatakse proovikäivitamise ajal.
- Taimerinäit**
Kuvatakse valitud taimerirežiim. Kui ilmneb rike või tõrge, kuvatakse tõrkekood.
- Taimerirežiimi ikoon**
Kuvatakse valitud taimerirežiim
- Filtriikoon**
Õhufiltri puhastamise meeldetuletus

- Ventilaatori kiiruse ikoon**
Kuvatakse valitud ventilaatori kiiruserežiim.
(Automaatne)
(Kõrge)
(Keskmine)
(Madal)
- Valitud temperatuuri näit**
Kuvatakse valitud temperatuur.
- Energiasäästurežiimi ikoon**
Piirab energia säästmiseks kompressori kiirust (võimsust).

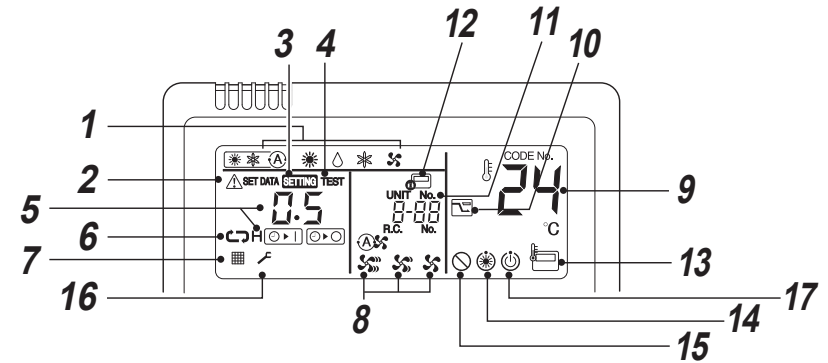

- Ikoon UNIT No.**
Kuvatakse valitud sisemooduli number. Kuvatakse ka selle sise- või välismooduli number, kus tekkis tõrge.
- Keskjuhtimise ikoon**
Kuvatakse siis, kui õhukonditsioneer on keskuhitav ja ühendatud keskuhtimise kaugjuhtimispuldiga.

Kui keskuhtimissüsteem ei luba kaugjuhtimispulti kasutada, ikoon vilgub. Nuppude kasutamine ei ole võimalik.

Isegi nupu ON / OFF, MODE või TEMP. vajutamisel ja siis, kui nupu talitlus ei tunnista. (Kaugjuhtimispuldiga tehtud seaded sõltuvad keskuhtimise kaugjuhtimispuldi omaniku käsiraamatust.)
- Kaugjuhtimispuldi anduriikoon**
Kuvatakse siis, kui kasutatakse kaugjuhtimispuldi andurit.
- Ikoon Eelküte**
Kuvatakse siis, kui aktiveeritakse intensiivne kütmisrežiim või sulatustsükkel. Kui see ikoon kuvatakse, peatub sisemooduli ventilaator.
- Funktsiooni puudumise ikoon**
Kuvatakse siis, kui soovitud funktsioon sellel mudelil puudub.
- Hoolduse kuva**
- Töövalmiduse kuva**
See kuva on mõnedel mudelitel.

Juhtnupud

Soovitud toimingu valimiseks vajutage igat nuppu.

Kaugjuhtimispuhlt salvestab käsud mälu ja kui ei soovita seadistusi muuta, siis ei ole pärast algseadistust vaja täiendavaid seadistusi teha. Õhukonditsioneeride käivitamiseks vajutage nuppu.

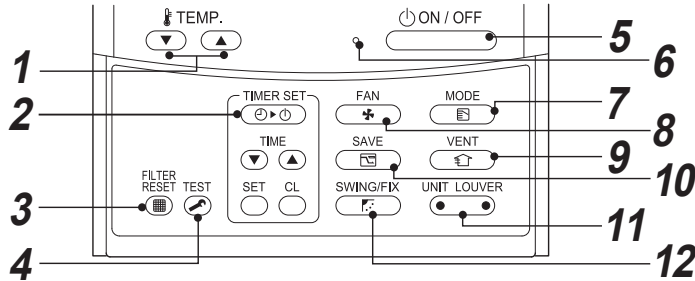

- 1** **nupp (temperatuuri valikunupp)**
Valib soovitud temperatuuri.
Soovitud temperatuuri valimiseks vajutage või TEMP. või TEMP. .
- 2** **nupp (taimerinupp)**
Kasutage taimeri seadistamiseks.
- 3** **nupp (filtri lähtestusnupp)**
Lähtestab pärast filtri puhastamist näidu .
- 4** **nupp (testinupp)**
Kasutatakse ainult teenindamisel.
(Ärge seda nuppu tavalisel kasutamisel kasutage.)
- 5** **nupp**
Selle nupu vajutamisel seade käivitub ja uuesti vajutamisel seade peatub.
Kui töö on peatunud, kaovad töötamise märgutuli ja kõik ikoonid.
- 6** **Töötamise märgutuli**
Kui seade on sisse lülitatud, süttib roheline märgutuli.
Vilgub, kui kaitseseade on töös või on tekkinud tõrge.
- 7** **nupp (töörežiimi nupp)**
Valib soovitud töörežiimi.
- 8** **nupp (ventilaatori kiiruse nupp)**
Selle abil saab valida ventilaatori soovitud kiiruse.

- 9** **nupp (ventilatsiooninupp)**
Kasutage siis, kui ventilatsioonikomplekt (tuleb hankida kohapealt) on ühendatud.
Kui selle nupu vajutamisel kuvatakse kaugjuhtimispuhlti ekraanile ikoon , siis ei ole ventilatsioonikomplekti ühendatud.
- 10** **nupp (energiasäästurežiim)**
Kasutatakse energiasäästurežiimi sisselülitamiseks.
- 11** **nupp (mooduli / žalusii valikunupp)**
Valib seadme numbri (vasak pool) ja žalusii numbri (parem pool).
UNIT:
Valib sisemooduli, kui tuule suuna muutmisel juhitakse ühe kaugjuhtimispuhlti mitut sisemoodulit.
LOUVER:
Funktsioon puudub.
- 12** **nupp (žalusii kiikumise / suuna nupp)**
Funktsioon puudub.

LISAVARUSTUS:

Kaugjuhtimispuhlti andur

Tavaliselt tuvastab temperatuuri sisemooduli andur. Tuvastada saab ka kaugjuhtimispuhlti ümber olevat temperatuuri.

Lisateabe saamiseks võtke ühendust edasimüüjaga, kellelt õhukonditsioneeride otsite.

4 Õige kasutamine

Õhukonditsioneeride esmakordsel kasutamisel või pärast sätete muutmist läbige järgmised etapid.

Seaded salvestatakse mälu ja need kuvatakse seadme igakordsel sisselülitamisel, kui vajutate nuppu.

Ettevalmistamine

• Võimsuslülitit sisselülitamisel kuvatakse kaugjuhtimispuhlti näidikule eraldusjooned.

• Pärast võimsuslülitit sisselülitamist ei toimi kaugjuhtimispuhlt ligikaudu 1 minuti jooksul. See ei ole rike.

NÕUE

Lülitage võimsuslülitit sisse vähemalt 12 tundi enne õhukonditsioneeride sisselülitamist pärast seda, kui seadet ei ole pikka aega kasutatud.

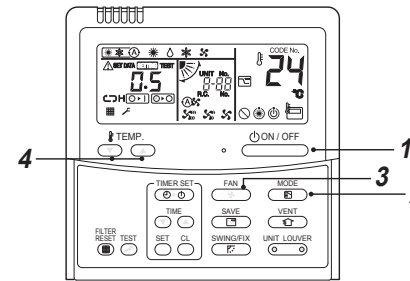

- 3** Valige nupuga ventilaatori kiirus. Igal nupuvajutusel muutub ekraanikuva näidatud järjekorras.



- Kui ventilaator on režiimil Auto, reguleeritakse ventilaatori kiirust valitud temperatuuri ja ruumi tegeliku temperatuuri erinevusest olenevalt.
- Kui kütterežiimi ajal kiiruse Low korral seade ruumi piisavalt ei soojenda, valige kiirus Med. või High.
- Temperatuuriandur tuvastab tagastava õhu temperatuuri sisemooduli juures, mis olenevalt paigaldustingimustest erineb ruumi tegelikust temperatuurist. Valitud temperatuur on ruumi temperatuuri sihtväärtus. (Ventilaatorirežiimis pole võimalik automaatsfunktsiooni valida.)

- 4** Valige sobiv temperatuur, vajutades nuppu TEMP. või TEMP. .

Peatamine

Vajutage nuppu.

Töötamise märgutuli kustub ja seadme töö peatub.

Käivitamine

- 1** Vajutage nuppu. Süttib töötamise märgutuli ja seade käivitub.
- 2** Valige nupuga töörežiim. Igal nupuvajutusel muutub ekraanikuva näidatud järjekorras.

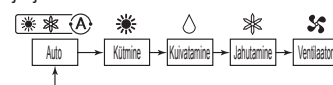

MÄRKUS

Automaatne režiimivalik

- Automaatrežiimil valib seade töörežiimi (jahutamine, kütmine või ainult ventilaator) kasutaja määratud temperatuuri alusel.
- Kui automatrežiim on ebamugav, saate soovitud tingimused valida käsitsi.

Kütmine

- Kui on vajadus kütmise järele, alustab seade tööd ligikaudu 3 kuni 5 minuti jooksul pärast režiimi valikut.
- Kui kütmine on lõppenud, võib fan jätkata tööd ligikaudu 30 sekundi jooksul.
- Kui ruumi temperatuur tõuseb valitud temperatuurini, välismoodul seiskub ja siseruumi moodul jätkab tööd väga aeglases režiimis.
- Sulatamisfunktsioonis ventilaator peatub, nii et jahedat õhku enam välju. (Kuvatatakse eelkütmise ikoon ☀.)

Kui seade pärast seiskamist uuesti käivitatakse

- Kui püüate seadet uuesti käivitada kohe pärast peatamist, ei käivitu see ligikaudu 3 minuti jooksul, et kaitsta kompressorit.

■ 8°C Funktsioon (objekti eelkütmiseks)

Õhukonditsioneer saab kütmisrežiimis hoida ligikaudset temperatuuri 8°C.

8°C kütmise funktsioon nõuab seadistamist juhtmega kaugjuhtimispuldilt. Küsige paigaldajalt või edasimüüjalt teavet seadistuste kohta vastavalt sisemooduli paigaldusjuhendile.

Käivitamine

- Määrake kütmisrežiimis soovitud temperatuuriks 18°C, vajutades TEMP. (▼) nuppu.
- Määrake soovitud temperatuuriks 8°C, vajutades TEMP. (▼) nuppu vähemalt 4 sekundit.

Peatamine

- Määrake soovitud temperatuuriks 18°C, vajutades TEMP. (▲) nuppu.
 - Õhukonditsioneer lülitub tavalisse HEAT. Valige soovitud temperatuur ja töörežiim.

MÄRKUS

- Väljuva õhu temperatuur on madalam ku tavalise kütmisrežiimi puhul.
- Sõltuvalt kaugjuhtimispuldi paigaldamise asukohast ei pruugi seade ruumi ühtlaselt kütta.
- Ruumi temperatuur ei pruugi tõusta 8°C. See sõltub ruumi suurusest ja paigaldamise tingimustest.
- Ventilaatori kiiruse seadmine on 8°C kütmise korral võimalik.
 - 8°C kütmise funktsioon tühistatakse jätmistel juhtudel.
 - Kui seade peatatakse (ON/OFF) nupuga
 - Kui (MODE) nupuga valitakse mõni muu töörežiim
 - Kui juhtmeta kaugjuhtimispuldiga või keskuhtimise kaugjuhtimispuldiga muudetakse temperatuuri seadeid või töörežiimi või seade lülitatakse sisse / välja.
- Selle töörežiimi kasutamisel pidage kinni ettenähtud tööajast, samuti tuleks hooldustöötajatel lasta seadet regulaarselt hooldada.

5 Taimeri kasutamine

Valida saab kolme taimerirežiimi vahel: (Lubatud on seadmine kuni 168 tunniks.)

- Väljalülitustaimer : Seade peatub valitud ajal.
- Korduv väljalülitustaimer : Seade peatub iga päev valitud ajal.
- Sisselülitustaimer : Seade käivitub valitud ajal.

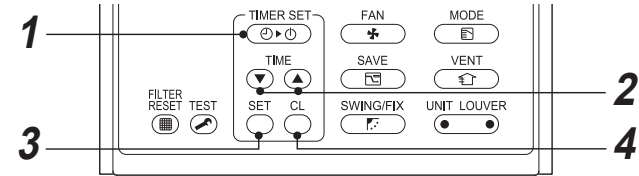

Käivitamine

1 Vajutage (TIMER SET) nuppu.

Taimeri režiim muutub iga nupuvajutusega



- SETTING ja taimerikoon vilguvad.

2 Aja valimiseks vajutage (TIME) nuppu.

- Iga (▲) nupuvajutusega liigub valitud aeg 0,5 tunni (30 minuti) võrra edasi.
 - Kui taimerit on vaja seadistada rohkem kui 24 tundi ette, saab taimeri seadistussammuks valida 1 tunni. Maksimaalne valitav aeg on 168 tundi (7 päeva).
 - Kaugjuhtimispuldil kuvatatakse valitud aeg ajana (vahemikus 0,5 ja 23,5 tundi) (*) või päevade arvu ja ajana (24 tundi või rohkem) (**), nagu allpool näidatud.
- Iga (▼) nupuvajutusega liigub valitud aeg 0,5 tunni (30 minuti) võrra (0,5 - 23,5 tundi) või 1 tunni (24 - 168 tundi) võrra tagasi.

Kaugjuhtimispuldi ekraani näide

- 23,5 tundi (*)



- 34 tundi (**)



Päevade arv Aeg

12 näitab 1 päeva (24 tundi).

10h näitab 10 tundi. (Kokku 34 tundi)

3 Vajutage (SET) nuppu.

SETTING kaob ja kuvatatakse ajanäit ning näit

(▶) või (◀) vilgub.

(Kui aktiveeritakse sisselülitustaimer, kuvatatakse aeg ja sisselülitustaimeri ikoon (▶) ning muud näidud kaovad.)

4 Taimerifunktsiooni tühistamine

Vajutage (ON/OFF) nuppu.

Taimeri näit kaob.

MÄRKUS

- Kui seade peatub taimeri valitud aja täitumisel, lülitab korduv väljalülitustaimer seadme pärast (ON/OFF) nupu vajutamist uuesti sisse ja peatab seadme, kui taimeri valitud aeg täitub.
- Kui vajutate nuppu (SWING/FIX) ja õhukonditsioneeril väljalülitustaimeri funktsioon on aktiivne, kaob taimeri näit ja ilmub taas umbes 5 sekundi pärast. See on kaugjuhtimispuldi normaalne toimimine.



6 Energiasäästurežiim

Energiasäästurežiim säästab energiat, piirates maksimaalset voolutarbimist, mis mõjutab seadme kütmis- või jahutamisvõimsust.

Vajutage seadme töötamise ajal  nuppu.

- Õhukonditsioneer läheb energiasäästurežiimi.
- Ekraanile kuvatakse ikoon .

Energiasäästurežiim on aktiivne, kuni see tühistatakse.

Energiasäästurežiimi tühistamiseks vajutage  nuppu uuesti. Ikoon  kaob.

■ Energiasäästurežiimi sätete seadmine

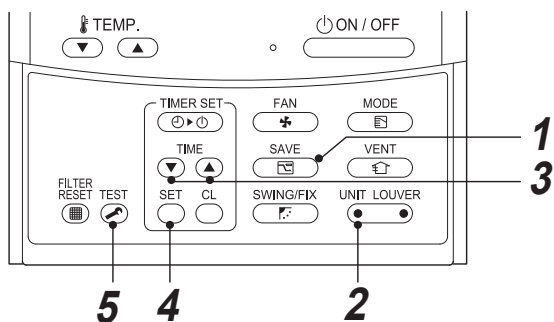

1 Vajutage  nuppu vähemalt 4 sekundit, kui õhukonditsioneer ei tööta.  vilgub.

2 Vajutage  nuppu (nupu vasakut serva) ja valige sisemoodul, mida soovite seadistada.
• Nupu igakordsel vajutamisel muutub UNIT No. järgmiselt.

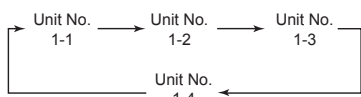

Valitud seadme ventilaator töötab.

3 Energiasäästurežiimi sätete muutmiseks vajutage nuppe TIME  .

- Igakordne nupuvajutus muudab voolutarbimise taset 1% võrra vahemikus 100% kuni 50%.
- Tehase vaikesäte on 75%.

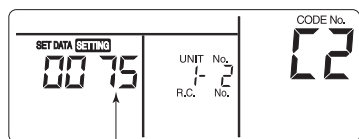

Voolutarbimise taseme seadmine energiasäästurežiimis

4 Vajutage  nuppu.

5 Seadistamise lõpetamiseks vajutage  nuppu.

MÄRKUS

- Kui samal ajal kasutatakse muid elektriseadmeid, siis soovitakse kaitselüliti sisselülitumise vältimiseks kasutada energiasäästurežiimi. Loomulikult võite energiasäästurežiimi kasutada ka energia säästmiseks.
- Energiasäästurežiim tarbib vähem energiat, kuid ei pruugi ruumi sama palju jahutada / kütta kui tavarežiim. (Maksimaalne voolutarbimine on ligikaudu 75 % (tehase vaikesäte) normaalrežiimi voolutarbimisest.)
- Energiasäästurežiimi seadete reguleerimiseks vt jaotise Energiasäästurežiim peatükki "Energiasäästurežiimi sätete seadmine".
- Isegi kui seadet energiasäästurežiimis käivitatakse / peatatakse, muudetakse töörežiimi või lähtestatakse toide, siis säilib energiasäästurežiim kuni järgmise kasutamiseni.



7 Hooldus

⚠ HOIATUS

Õhufiltri ja selle osade puhastamine hõlmab ohtlike töid kõrgustes, seetõttu paluge kvalifitseeritud paigaldajat või kvalifitseeritud hooldustöötajat neid töid teostada. Ärge proovige seda ise teha.

▼ Õhufiltrite puhastamine

Ummistunud õhufiltrid vähendavad jahutuse ja kütmise jõudlust.

- 1) Kui kaugjuhtimispuldi ekraanile kuvatakse ikoon , puhastage õhufiltrid.
- 2) Kui õhufiltrite puhastamine on lõpetatud, vajutage  nuppu. Ikoon  kaob.

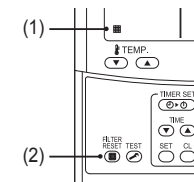

◆ Ettevalmistus pikaajaliseks seisakuks

1. Käitage paar tundi ventilaatorit, et seadme sisemus kuivatada.
2. Vajutage nuppu , et õhukonditsioneer seisata, ja lülitage võimsuslüliti välja.
3. Puhastage õhufiltrid ja paigaldage.

◆ Enne jahutushooaja algust

Puhastage äravoolurenn

- Võtke ühendust edasimüüjaga, kellelt toote ostsite. (Äravool ei tööta, kui kogumisalus või õhutusava on umbes. Äravool võib hakata üle ajama ja seina või põrandat niisutada. Puhastage äravoolualus enne jahutushooaja algust.)

◆ Kontrollige regulaarselt!

- Seadme pikaajalisel kasutamisel võivad olenevalt kuumusest, niiskusest või tolmust seadme osad vananeda ja põhjustada rikke ning kuivatamisel eralduva vee äravool võib halveneda.
- Lisaks tavalisele hooldusele on soovitatav lasta edasimüüjal seadet kontrollida ja hooldada.

MÄRKUS

Keskkonnahoiu eesmärgil soovitage tungivalt, et kasutusel oleva õhukonditsioneerisise- ja välismooduleid puhastatakse ja hooldatakse korrapäraselt, et tagada õhukonditsioneerisise tootmisel.

Kui õhukonditsioneerisise kasutatakse pika aja vältel, soovitage teostada korralisi hooldusi (kord aastas). Lisaks kontrollige regulaarselt, et välismoodulil ei esineks kriimustusi või roostet ja eemaldage need või kasutage vajadusel roostetõrjevahendit.

Üldreeglina tuleb sise- ja välismoodulit puhastada vähemalt üks kord 3 kuu jooksul, kui sisemoodulit kasutatakse iga päev 8 tundi või rohkem. Paluge selle puhastuse / hoolduse teostamiseks professionaalset abi.

Selline hooldus võib pikendada toote kasutusiga, kuigi see toob omanikule kaasa kulutusi.

Kui sise- ja välismoodulit korrapäraselt ei puhastata, on selle tagajärjeks seadme madal jõudlus, jäätumine, veelekked ja isegi kompressori rike.



▼ Hooldustoimingute nimekiri

Osa	Seade	Kontrollimeetod (visuaalne / audiitiivne)	Hooldus
Soojusvaheti	Sise / välis	Ummistumine tolmu / mustuse tõttu, kriimustused	Peske soojusvahetit, kui see on ummistunud.
Ventilaatori mootor	Sise / välis	Heli	Rakendage asjakohaseid meetmeid, kui seade tekitab tavatut heli.
Filter	Sise	Tolm / mustus, katkiminek	<ul style="list-style-type: none"> Kui filter on määrdunud, peske seda veega. Kui see on kahjustunud, asendage see uuega.
Ventilaator	Sise	<ul style="list-style-type: none"> Vibratsioon, tasakaal Tolm / mustus, välimus 	<ul style="list-style-type: none"> Asendage ventilaator uuega, kui vibratsioon muutub suureks või ventilaator on tasakaalust väljas. Kui ventilaator on määrdunud, harjake või peske seda.
Õhu sisselaske / väljalaske restid	Sise / välis	Tolm / mustus, kriimustused	Kui need on deformeerunud või kahjustatud, parandage need või asendage uutega.
Kogumisvann	Sise	Ummistumine tolmu / mustuse tõttu, äravoolu määrdumine	Puhastage kogumisvann ja kontrollige, et hea äravoolu tagamiseks oleks kalle alla.
Ilupaneel, žalusiid	Sise	Tolm / mustus, kriimustused	Määrdumise korral peske või värvige üle.
Väliskorpus	Välis	<ul style="list-style-type: none"> Rooste, isolatsiooni koorumine Värvkatte koorumine / eemaldumine 	Värvige üle.

8 Veaotsing

Enne remonditehniku kutsumist kontrollige järgmist.

Sümptom		Põhjus	
Tegemist pole rikkega.	Välismoodul	<ul style="list-style-type: none"> Seadmest tuleb valget jahedat sumu, õhku või vett. Vahel on kuulda õhu väljalaskeheli. Toite siselülitamisel kostub heli. 	<ul style="list-style-type: none"> Sulatamise ajaks seisukub automaatselt välisseadme ventilaator. Solenoidklapp töötab sulatuse algul ja lõpul. Välissade on käivitumas.
	Sisemoodul	<ul style="list-style-type: none"> Vahel võib kuulda sisisevat heli. Kuulda on klõbinat. Väljastataval õhul on imelik lõhn. 	<ul style="list-style-type: none"> Pärast seadme käivitumist, töö ajal või vahetult pärast seiskumist võib kuulda olla vee voolamise heli ning töömüra võib vahetult pärast seadme käivitumist paariks minutiks tugevneda. See on jahutusaine voolamise või kuivati tühjenemise heli. Seda heli teeb soojusvaheti või mõni muu osa paisumise ja kokkupuute ajal, tingituna temperatuuri muutumisest. Õhukonditsioneerisise võib jääda erinevaid lõhnu, mis tulevad seintest, vaipadest, riietest, sigarettidest, kosmeetikast vms.
		<ul style="list-style-type: none"> Seade ei tööta. 	<ul style="list-style-type: none"> Kas on tekkinud voolukatkestus? Kas võimsuslüliti on väljas? Kui kaitseseadis on aktiveeritud? (Kaugjuhtimispuldil vilgub töötamise märgutuli ja ikoon )
Kontrollige uuesti.	Ruum ei jahene või ei soojene.	<ul style="list-style-type: none"> Kas välismooduli õhu sissevõtu- või väljalaskeavad on umbes? Kas mõni uks või aken on lahti? Kas õhufilter on tolmu tõttu ummistunud? Kas õhu intensiivsuseks on seatud "Low" (Madal) ja kas töörežiimiks on valitud "Fan" (Ventilaator)? Kas seadetemperatuur on sobiv? 	

Kas lisaks kõige eelneva kontrollimisele on seadme juures veel midagi ebatavalist; seisake seade, lülitage võimsuslüliti välja ja pöörduge seadme müüja poole, teatades toote numbrit ja kirjeldades tõrget. Ärge üritage seadet ise remontida, mis võib olla ohtlik. Kui kaugjuhtimispuldile kuvatakse kontrollimise tähis (nt. , , ), teatage seadme müüjale ka ilmunud tähistest.

Mõne järgmise nähu korral katkestage viivitamatult seadme töö, lülitage võimsuslüliti välja ja pöörduge seame müüja poole.

- Lüliti ei tööta nõuetekohaselt.
- Võimsuslüliti lülitub sageli välja.
- Panite seamesse kogemata võõrkeha või vedelikku.
- Seade ei tööta ka pärast kaitseseadise rakendamise põhjuse kõrvaldamist.
- Tuvastatakse mõni muu ebaharilik seisund.

■ Tuvastamine ja kontrollimine

Õhukonditsioneeriga vea korral ilmuvad kaugjuhtimispuldi näidikule kontrollkood ja siseseadme number.

Kontrollkood kuvatakse vaid töö käigus. Kuva kustumisel kasutage õhukonditsioneeriga vastavalt alltoodud jaotises "Kontrollkoodide logi kinnitamine" olevale teabele.

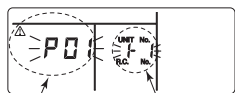

kontrollkood Probleemiga siseüksuse number

■ Kontrollkoodide logi kinnitamine

Kui õhukonditsioneeris tekkis viga, saab kontrollkoodide logi kinnitada järgmiselt. (Kontrollkoodide logis säilitatakse kuni nelja kontrollkoodi.) Logi saab kinnitada nii töö- kui seisolekus.

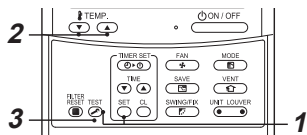

1 Vajutage korraga nuppe **1** ja **2** 4 sekundit või kauem, kuni ilmub järgmine ekraanikuva. Kui kuvatakse **PP**, sisenedi kontrollkoodide logi režiimi.

- [01: kontrollkoodide logi järjekord] kuvatakse väljal CODE No.
- [Kontrollkood] kuvatakse väljal CHECK.
- [Probleemse siseseadme aadress] kuvatakse väljal Unit No.

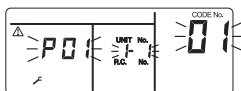

2 Temperatuuri seadistamise nuppe **3** vajutamisel on võimalik vaadata mälus olevaid kontrollkoodide.

Väljal CODE No. olev number näitab koodi numbrit [01] (uusim) → [04] (vanim).

NÕUE

Ärge vajutage nuppu **3**, sest nii tehes kustutatakse siseseadme kogu kontrollkoodide logi.

3 Pärast kinnitamist vajutage **3** nuppu, et pöörduda tagasi tavaekraani kuvale.

9 Toimingud ja tööjõudlus

▼ Kasutuseelne kontrollimine

- Kontrollige kas maandusjuhe on terve ja korralikult ühendatud.
- Kontrollige kas õhufilter on paigaldatud.
- Lülitage võimsuslülitit sisse vähemalt 12 tundi enne seadme käivitamist.

▼ 3 minuti kaitsefunktsioon

3 minuti kaitsefunktsioon ei lase õhukonditsioneeril käivituda esimese 3 minuti jooksul pärast õhukonditsioneeriga taaskäivitamisel peatoitelüliti / kaitseüliti sisselülitamist.

▼ Elektrikatkestus

Seadme töötamise ajal toimunud elektrikatkestus peatab seadme täielikult.

- Seadme uuesti käivitamiseks vajutage kaugjuhtimispuldi ON / OFF nuppu.
- Äike või läheduses töötav mobiiltelefon võivad põhjustada seadme rikke. Lülitage peatoitelüliti või kaitseüliti välja ja siis lülitage need uuesti sisse. Seadme uuesti käivitamiseks vajutage kaugjuhtimispuldi ON / OFF nuppu.

▼ Sulatamisfunktsioon

Kui välismoodul on kütmise ajal jäätunud, algab automaatselt sulatamine (ligikaudu 2 kuni 10 minutit), et säilitada küttevõimsust.

- Nii sise- kui välismooduli ventilaatorid peatuvad sulatamisfunktsiooni ajaks.
- Sulatamisfunktsiooni ajal juhitakse ülesulanud vesi ära välismooduli alusplaadilt.

▼ Soojendusvõimsus

Kütisfunktsiooni ajal kogutakse soojust väljast ja kantakse üle siseruumi. Sellist kütmissüsteemi nimetatakse soojuspumba süsteemiks. Kui välistemperatuur on liiga madal, soovatakse koos õhukonditsioneeriga kasutada muud kütteseadet.

▼ Õhukonditsioneeriga kasutamise tingimused

Seadme tõrgeteta toimimiseks kasutage õhukonditsioneeriga järgmistes temperatuuritingimustes:

Jahutusfunktsioon	Välistemperatuur	: -15°C kuni 46°C (temp. kuival termomeetril)
	Ruumi temperatuur	: 21°C kuni 32°C (temp. kuival termomeetril), 15°C kuni 24°C (temp. märjal termomeetril)
	[ETTEVAATUST]	Suhteline õhuniiskus ruumis – väiksem kui 80%. Kui õhukonditsioneer töötab tingimustes, kus see väärtus on suurem, võib õhukonditsioneer pinnale tekkida niiskus.
Kütisfunktsioon	Välistemperatuur	: -15°C kuni 15°C (temp. märjal termomeetril)
	Ruumi temperatuur	: 15°C kuni 28°C (temp. kuival termomeetril)

Kui õhukonditsioneeriga kasutatakse väljaspool nimetatud tingimusi, võib hakata tööle kaitseseade.

▼ Kaitseseade

- Katkestab seadme töö, kui õhukonditsioneer on ülekoormatud.
- Kui kaitseseade aktiveerub ja seadme töö katkestab, hakkavad kaugjuhtimispuldi vilkuma töötamise märgutuli ja kontrolli ikoon.

▼ Kui kaitseseade rakendub

- Lülitage võimsuslülitit välja kontrollige seadet. Kasutamise jätkamine võib põhjustada rikke.
- Kontrollige kas õhufilter on paigaldatud. Vastasel korral võib soojusvaheti tolmu ummistuda ning vesi võib lekkima hakata.

▼ Jahutamise ajal

- Välismooduli õhu sissevõtu- või väljalaskeavad on umbes.
- Välismooduli õhu väljalaskeavad on pidevalt suunatud tugev tuul.

▼ Kütte ajal

- Õhufilter on tolmu ummistatud.
- Siseruumiseadme õhu sissevõtu- või väljalaskeavad on umbes.

▼ Ärge lülitage võimsuslülitit välja

- Õhukonditsioneeriga kasutamise hooajaks jätke võimsuslülitit sisselülitatuks ning kasutage ON / OFF nuppu kaugjuhtimispuldil.

▼ Tähelepanu pööramine välismoodulile kogunevale lumele ja jäätel

- Lumises piirkonnas on välismooduli õhu sissevõtt ja väljalask sageli kaetud lumega või kinni jäätunud. Kui lumi ja jääde jäävad välismoodulile, võivad need põhjustada seadme rikke või madala soojendusvõimsuse.
- Külmates piirkondades pöörake tähelepanu äravooluõõnikule, et see juhiks vee korralikult ära ja et sellesse ei jääks vett, mis võib külmuda. Kui vesi äravooluõõnikus või välismooduli sees jääb, võib see põhjustada seadme rikke või madala soojendusvõimsuse.

10 Installimine

Ärge paigaldage õhukonditsioneeritelerile,

- muusikakeskusele või raadiole lähemale kui 1 m. Kui seade paigaldatakse sellisesse kohta, mõjutab õhukonditsioneerist tulev müra nende seadmete tööd.
- Ärge paigaldage õhukonditsioneerit kõrgsagedusseadme (õmblusmasina või massaažiaparaadi jne) lähedusse, sest see võib põhjustada õhukonditsioneerit rikke.
- Ärge paigaldage õhukonditsioneerit kohta, kus on raua- või muu metalli tolmu. Kui raua- või muu metalli tolm kinnitub või koguneb õhukonditsioneerit sisse, võib see isesüttida ja põhjustada tulekahju.
- Ärge paigaldage õhukonditsioneerit niiskesse või õlisesse kohta või kohta kus tekib auru, tahma või söövitavat gaasi.
- Ärge paigaldage õhukonditsioneerit soolase õhuga kohta, nt mereäärsesse piirkonda.
- Ärge paigaldage õhukonditsioneerit kohta, kus kasutatakse palju masinaõli.
- Ärge paigaldage õhukonditsioneerit kohta, kus see on tavaliselt avatud tugevatele tuultele, nt mereäärsesse piirkonda.
- Ärge paigaldage õhukonditsioneerit kohta, kus tekib väävligaasi, nt spaasse.
- Ärge paigaldage õhukonditsioneerit veesõidukisse või autokraanale.
- Ärge paigaldage õhukonditsioneerit happelisse või leeliselisse keskkonda (nt kuumaveeallikate piirkonda või keemiatehase lähedusse või kohta, kus on palju põlemisheitmeid). Alumiiniumribidele ja soojusvaheti vasktorule võib tekkida korrosioon.
- Ärge paigaldage õhukonditsioneerit takistuse (ventilatsiooniava, valgusti) lähedusse, mis segab õhu väljalasku. (Liikuv õhk võib vähendada nende seadmete jõudlust või põhjustada nende rikke.)
- Ärge kasutage õhukonditsioneerit eriotstarbeliselt, nt toidu, täppisinstrumentide või kunstiteoste säilitamiseks või kohtades, kus kasvatatakse loomi või taimi. (See võib halvendada säilitatavate materjalide kvaliteeti.)
- Ärge paigaldage õhukonditsioneerit eseme kohale, mis ei tohi märjaks saada. (Üle 80%-lise õhuniiskuse korral või kui äravooluava on ummistunud, võib sisemoodulilt tilkuda kondensatsioonivett.)
- Ärge paigaldage õhukonditsioneerit kohta, kus kasutatakse orgaanilist lahustit.
- Ärge paigaldage õhukonditsioneerit ukse või akna lähedusse, kust võib tulla niisket välisõhku. Õhukonditsioneerile võib tekkida kondensatsioon.
- Ärge paigaldage õhukonditsioneerit kohta, kus kasutatakse sageli eriaerosooli.

Olge ettevaatlik müra või vibratsiooniga.

- Ärge paigaldage õhukonditsioneerit kohta, kus välismooduli tekitatav müra või õhu väljalaskevast väljuv kuum õhk võib häirida naabreid.
- Paigaldage õhukonditsioneerit kindlale ja stabiilsele vundamendile, mis väldib resonantsiooni, töömüra ja vibratsiooni edasikandumist.
- Kui üks sisemoodul töötab, siis võib muudest mittetöötavatest sisemoodulitest kosta kuuldavaid helisid.

11 Spetsifikatsioonid

Mudel	Lydtryksniveau (dBA)		Mass (kg)
	Jahutamine	Kütmine	
RAV-GM901BTP-E	*	*	41

* Alla 70 dBA

Tootekirjeldus ökodisaini nõuete kohta. (Regulation (EU) 2016/2281)
<http://ecodesign.toshiba-airconditioning.eu/en>

Vastavusdeklaratsioon

Tootja: **TOSHIBA CARRIER (THAILAND) CO., LTD.**
144 / 9 Moo 5, Bangkadi Industrial Park, Tivanon Road, Tambol Bangkadi,
Amphur Muang, Pathumthani 12000, Thailand

TCF hoidja: TOSHIBA CARRIER EUROPE S.A.S
Route de Thil 01120 Montluel FRANCE

Deklareerib käesolevaga, et allpool nimetatud seade:

Üldnimetus: Õhukonditsioneer

Mudel / tüüp: RAV-GM901BTP-E

Tootenimetus: Digitaalinvertori seeria / superdigitaalinvertori seeria õhukonditsioneer

Vastab masinate direktiivi (Directive 2006/42/EC) sätetele ja riiklikku õigusse ülevõetud määrustele.

“Osaliselt komplekteeritud seadmete ühendamise deklaratsioon”

Ei tohi kasutusele võtta enne, kui lõplikult komplekteeritud masin, millega see ühendatakse, on tunnistatud masinate direktiivi rakenduvatele sätetele vastavaks.

MÄRKUS

See deklaratsioon muutub kehtetuks tootjaga kooskõlastamata tehniliste või talitluslike muudatuste tegemisel.

Toshiba Carrier (Thailand) Co., Ltd.

144 / 9 Moo 5, Bangkadi Industrial Park, Tivanon Road, Tambol Bangkadi, Amphur Muang, Pathumthani 12000, Thailand

1116950293

R32

TOSHIBA

GAISA KONDICIONIERIS (DALĪTAIS TIPS)

Lietotāja rokasgrāmata

Iekštelpu iekārta

Modeļa nosaukums:

Slēpta cauruļvada tips

RAV-GM901BTP-E

Komerčiālai izmantošanai

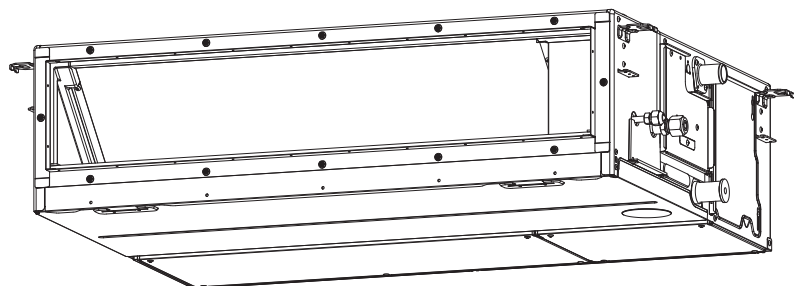

Translated instruction

DZESĒJOŠĀS VIELAS R32 pielāgošana

Šajā gaisa kondicionierī izmanto dzesējošo vielu (R32) kas nenoārda ozona slāni.

Saskaņā ar EN 60335-1

Šo iekārtu var izmantot bērni, sākot no 8 gadu vecuma, un cilvēki ar ierobežotām fiziskām, uztveres vai garīgām spējām vai ar nepietiekamu pieredzi un zināšanām, ja vien viņi saprot ar ierīces lietošanu saistītos riskus un viņus uzrauga vai viņiem sniedz norādes par iekārtas drošu lietošanu. Bērni nedrīkst spēlēties ar iekārtu. Bērni nedrīkst bez uzraudzības tīrīt iekārtu un veikt tās apkopi.

Saskaņā ar IEC 60335-1

Šo iekārtu nedrīkst lietot cilvēki (tostarp bērni) ar ierobežotām fiziskām, uztveres vai garīgām spējām vai ar nepietiekamu pieredzi un zināšanām, ja vien viņus neuzrauga par viņu drošību atbildīga persona vai persona, kas sniedz norādes par iekārtas lietošanu. Jāraugās, lai bērni nespēlētos ar iekārtu bez uzraudzības.

Saturs

1 Drošības pasākumi	3
2 Detaļu nosaukumi	7
3 Vadu tālvadības ierīce	8
4 Pareiza izmantošana	9
5 Taimera darbība	10
6 Enerģijas taupīšanas režīms	11
7 Apkope	11
8 Traucējummeklēšana	12
9 Darbības un veiktspēja	13
10 Uzstādīšana	14
11 Specifikācijas	14

Pateicamies par šī Toshiba gaisa kondicioniera iegādi.

Lūdzu, rūpīgi izlasiet šīs instrukcijas, kas ietver svarīgu informāciju, kas atbilst Iekārtu direktīvai (Directive 2006/42/EC), un pārliecinieties, vai to saprotat.

Pēc šo instrukciju izlasīšanas noteikti glabājiet tās drošā vietā kopā ar uzstādīšanas rokasgrāmatu, kas ir piegādātas kopā ar jūsu izstrādājumu.



Vispārīgs nosaukums: Gaisa kondicionēšanas iekārta

Kvalificēta uzstādītāja un kvalificēta apkopes darbinieka definīcija

Gaisa kondicionieris ir jāuzstāda, jāveic tā apkope, jāremontē un jādemontē kvalificētam uzstādītājam vai kvalificētam apkopes darbiniekam. Ja nepieciešams veikt kādu no šiem darbiem, lūdziet, lai to izdara kvalificēts uzstādītājs vai kvalificēts apkopes darbinieks. Kvalificēts uzstādītājs vai kvalificēts apkopes darbinieks ir aģents, kuram ir kvalifikācija un zināšanas, kas aprakstītas šajā tabulā.

Aģents	Aģentam nepieciešamā kvalifikācija un zināšanas
Kvalificēts uzstādītājs	<ul style="list-style-type: none"> Kvalificēts uzstādītājs ir persona, kura uzstāda, veic apkopi, pārvieto un demontē Toshiba Carrier Corporation ražotos gaisa kondicionierus. Viņš ir apmācīts uzstādīt, veikt apkopi, pārvietot un demontēt Toshiba Carrier Corporation ražoto gaisa kondicionieri, vai arī viņš ir saņēmis instrukcijas saistībā ar šādām darbībām no apmācītas personas vai personām un tāpat pilnībā pārzina šo darbu. Kvalificētam uzstādītājam, kuram ir atļauts veikt uzstādīšanas, pārvietošanas un demontāžas elektrotehniskos darbus, ir kvalifikācija šo elektrotehnisko darbu jomā, kas noteikta vietējos tiesību aktos un noteikumos, un viņš ir apmācīts jautājumos saistībā ar Toshiba Carrier Corporation ražoto gaisa kondicionieru elektrotehniskajiem darbiem, vai arī viņš ir saņēmis instrukcijas saistībā ar šādām darbībām no apmācītas personas vai personām un tāpat pilnībā pārzina šo darbu. Kvalificētam uzstādītājam, kuram ir atļauts veikt ar uzstādīšanu, pārvietošanu un demontāžu saistītos aukstumnesēja un cauruļvadu ierīkošanas darbus, ir kvalifikācija attiecībā uz darbu ar aukstumnesēju un cauruļvadu ierīkošanu, kas noteikta vietējos tiesību aktos un noteikumos, un viņš ir apmācīts jautājumos saistībā ar Toshiba Carrier Corporation ražoto gaisa kondicionieru aukstumnesēju un cauruļvadu ierīkošanas darbiem, vai arī viņš ir saņēmis instrukcijas saistībā ar šādām darbībām no apmācītas personas vai personām un tāpat pilnībā pārzina šo darbu. Kvalificēts uzstādītājs, kuram ir atļauts strādāt lielā augstumā, ir saņēmis apmācību attiecībā uz darbu lielā augstumā ar Toshiba Carrier Corporation ražotajiem gaisa kondicionieriem, vai arī viņš ir saņēmis instrukcijas saistībā ar šādām darbībām no apmācītas personas vai personām un tāpat pilnībā pārzina šo darbu.
Kvalificēts apkopes darbinieks	<ul style="list-style-type: none"> Kvalificēts apkopes darbinieks ir persona, kura uzstāda, veic remontdarbus un apkopi, pārvieto un demontē Toshiba Carrier Corporation ražotos gaisa kondicionierus. Viņš ir apmācīts uzstādīt, veikt remontdarbus un apkopi, pārvietot un demontēt Toshiba Carrier Corporation ražoto gaisa kondicionieri, vai arī viņš ir saņēmis instrukcijas saistībā ar šādām darbībām no apmācītas personas vai personām un tāpat pilnībā pārzina šo darbu. Kvalificētam apkopes darbiniekam, kuram ir atļauts veikt uzstādīšanas, remontdarbus, pārvietošanas un demontāžas elektrotehniskos darbus, ir kvalifikācija šo elektrotehnisko darbu jomā, kas noteikta vietējos tiesību aktos un noteikumos, un viņš ir apmācīts jautājumos saistībā ar Toshiba Carrier Corporation ražoto gaisa kondicionieru elektrotehniskajiem darbiem, vai arī viņš ir saņēmis instrukcijas saistībā ar šādām darbībām no apmācītas personas vai personām un tāpat pilnībā pārzina šo darbu. Kvalificētam apkopes darbiniekam, kuram ir atļauts veikt ar uzstādīšanu, remontdarbiem, pārvietošanu un demontāžu saistītos aukstumnesēja un cauruļvadu ierīkošanas darbus, ir kvalifikācija attiecībā uz darbu ar šo aukstumnesēju un cauruļvadu ierīkošanu, kas noteikta vietējos tiesību aktos un noteikumos, un viņš ir apmācīts jautājumos saistībā ar Toshiba Carrier Corporation ražoto gaisa kondicionieru aukstumnesēju un cauruļvadu ierīkošanas darbiem, vai arī viņš ir saņēmis instrukcijas saistībā ar šādām darbībām no apmācītas personas vai personām un tāpat pilnībā pārzina šo darbu. Kvalificēts apkopes darbinieks, kuram ir atļauts strādāt lielā augstumā, ir saņēmis apmācību attiecībā uz darbu lielā augstumā ar Toshiba Carrier Corporation ražotajiem gaisa kondicionieriem, vai arī viņš ir saņēmis instrukcijas saistībā ar šādām darbībām no apmācītas personas vai personām un tāpat pilnībā pārzina šo darbu.

Šie drošības norādījumi apraksta svarīgu informāciju par drošību, lai nepieļautu traumas lietotājiem vai citiem cilvēkiem, kā arī materiālos zaudējumus. Lūdzu, izlasiet šo rokasgrāmatu un izprotiet zemāk norādīto saturu (norāžu nozīmi) un aprakstu.





Norāde	Norādes apraksts
 BRĪDINĀJUMS	Šāds teksts norāda, ka šī brīdinājuma norādījumu neievērošana var radīt smagas vai nāvējošas traumas (*1), ja ierīci izmanto nepareizi.
 UZMANĪBU	Šāds teksts norāda, ka šī brīdinājuma norādījumu neievērošana var radīt vidēji smagas traumas (*2) vai materiālos zaudējumus (*3), ja ierīci izmanto nepareizi.

*1: Smaga trauma nozīmē redzes zaudēšanu, traumu, apdegumus, elektrotraumu, kaulu lūzumus, saindēšanos un citas traumas, kas rada paliekošu ietekmi un kuru rezultātā nepieciešama hospitalizācija vai ilgstoša ārstēšana.





*2: Neliela trauma nozīmē traumu, apdegumus, elektrotraumu un citas traumas, kuru ārstēšanai nav nepieciešama hospitalizācija vai ilgstoša ārstēšana.

*3: Materiālie zaudējumi nozīmē ēku bojājumus, māsasaimniecības ierīču bojājumus un mājdzīvnieku traumas.

IERĪCĒ PARĀDĪTO SIMBOLU NOZĪME

	BRĪDINĀJUMS (Aizdegšanās risks)	Šī zīme attiecas tikai uz dzesējošo vielu R32. Dzesējošās vielas veids ir norādīts āra ierīces tehnisko datu plāksnē. Ja izmantota dzesējošā viela R32, tas nozīmē, ka ierīcē ir ugunsnedroša dzesējošā viela. Ja dzesējošā viela izplūst un saskaras ar liesmu vai sakarsušu daļu, radīsies kaitīga gāze, un pastāv ugunsbīstamība.
		Pirms lietot gaisa kondicionieri, rūpīgi izlasiet LIETOŠANAS ROKASGRĀMATU.
		Pirms ierīces uzstādīšanas apkopes darbiniekiem pilnībā jāizlasa LIETOŠANAS ROKASGRĀMATĀ un UZSTĀDĪŠANAS ROKASGRĀMATĀ.
		Turpmāka informācija ir pieejama LIETOŠANAS ROKASGRĀMATĀ, UZSTĀDĪŠANAS ROKASGRĀMATĀ un citos tamlīdzīgos dokumentos.

■ Brīdinājuma norādes uz gaisa kondicioniera iekārtas

Brīdinājuma norāde	Apraksts
 <p>WARNING ELECTRICAL SHOCK HAZARD Disconnect all remote electric power supplies before servicing.</p>	<p>BRĪDINĀUMS ELEKTROŠOKA RISKS Pirms apkopes veikšanas atvienojiet visus attālos elektrības barošanas avotus.</p>
 <p>WARNING Moving parts. Do not operate unit with grille removed. Stop the unit before the servicing.</p>	<p>BRĪDINĀUMS Kustīgas detaļas. Nedarbiniet iekārtu, kad ir noņemts režģis. Pirms apkopes veikšanas apstādiniet iekārtu.</p>
 <p>CAUTION High temperature parts. You might get burned when removing this panel.</p>	<p>UZMANĪBU Karstas detaļas. Noņemot šo paneli, varat gūt apdegumus.</p>
 <p>CAUTION Do not touch the aluminum fins of the unit. Doing so may result in injury.</p>	<p>UZMANĪBU Nepieskarieties iekārtas alumīnija ribām. Šādi rīkojoties, var gūt traumas.</p>
 <p>CAUTION BURST HAZARD Open the service valves before the operation, otherwise there might be the burst.</p>	<p>UZMANĪBU SPR ZIENBĪSTAMĪBA Pirms darba atveriet apkopes vārstus, citādi var rasties sprādziens.</p>

1 Drošības pasākumi

Izgatavotājs nenes nekādu atbildību par bojājumiem, kas radušies neievērojot šīs rokasgrāmatas norādījumus.

BRĪDINĀUMS

Vispārīgi

- Pirms gaisa kondicioniera ieslēgšanas rūpīgi izlasiet lietotāja rokasgrāmatu. Ir daudz svarīgi aspektu, kas jāpatur prātā attiecībā uz iekārtas ikdienas darbību.
- Pieprasiet, lai uzstādīšanu veic izplatītājs vai speciālists. Gaisa kondicionieri ir atļauts uzstādīt tikai kvalificētam uzstādītājam (*1). Ja gaisa kondicionieri uzstāda nekvalificēta persona, var rasties problēmas, piemēram, ugunsgrēks, elektrošoks, traumas, ūdens sūce, troksnis un vibrācija.
- Nelietojiet dzesēšanas šķidrumus, kas atšķiras no norādītajiem papildināšanai vai nomaiņai. Pretējā gadījumā dzesēšanas ciklā var veidoties pārāk augsts spiediens, kas var izraisīt kļūmes vai produkta eksploziju, vai arī radīt traumas.
- Vietās, kur lauka iekārtas darbības skaņa var izraisīt traucējumus. (Uzstādot gaisa kondicionieri tuvu kaimiņu teritorijai, ņemiet vērā iekārtas izraisīto ekspluatācijas troksni.)
- Šo ierīci paredzēts izmantot profesionāļiem, apmācītiem lietotājiem veikalos, vieglajā rūpniecībā vai lauku saimniecībās vai nespeciālistu komerciālām vajadzībām.

Transportēšana un uzglabāšana

- Transportējot gaisa kondicionieri, valkājiet apavus ar aizsargplāksnīti purngalā, aizsargcimdus un citu aizsargapģērbu.
- Transportējot gaisa kondicionieri, neturiet aiz lentēm, kas aptver kartona iepakojumu. Ja tās pārtrūkst, jūs varat gūt traumas.
- Kraujot kartona iepakojumus grēdā uzglabāšanas vai transportēšanas vajadzībām, ņemiet vērā brīdinājumus, kas uzrakstīti uz kartona iepakojumiem. Šo brīdinājumu neievērošanas rezultātā grēda var apgāzties.
- Gaisa kondicionieris ir jātransportē stabilā stāvoklī. Ja kāda preces daļa ir salauzta, sazinieties ar izplatītāju.

- Ja gaisa kondicionētāju jānes ar rokām, nešanu jāveic diviem vai vairākiem cilvēkiem.

Uzstādīšanas

- Gaisa kondicioniera elektrotehniskos darbus ir atļauts veikt tikai kvalificētam uzstādītājam (*1) vai kvalificētam apkopes darbiniekam(*1). Šo darbu nekādā gadījumā nedrīkst veikt nekvalificēta persona, jo darbu nepareiza veikšana var radīt elektrošoku un / vai elektriskās noplūdes.
- Pēc uzstādīšanas darbu pabeigšanas lūdziet, lai uzstādītājs izskaidro jaudas slēdža pozīcijas. Gadījumā, ja gaisa kondicionierim rodas bojājumi, iestatiet jaudas slēdzi izslēgtā (OFF) pozīcijā, un sazinieties ar apkopes darbinieku.
- Ja iekārta ir uzstādīta mazā telpā, veiciet attiecīgus pasākumus, lai nepieļautu, ka aukstumnesējs pārsniedz robežkoncentrāciju, pat noplūdes gadījumā. Veicot šos pasākumus, konsultējieties ar izplatītāju, no kura iegādājāties gaisa kondicionieri. Ļoti koncentrēta aukstumaģenta uzkrāšanās var izraisīt skābekļa nepietiekamības negadījumu.
- Neuzstādiel gaisa kondicionieri vietā, kur tas varētu būt pakļauts deggāzes iedarbībai. Ja notikusi deggāzes noplūde un tā uzkrājusies apkārt ierīcei, var rasties aizdegšanās.
- Izmantojiet uzņēmuma norādītos izstrādājumus atsevišķi iegādātajām sastāvdaļām. Citu izstrādājumu izmantošana var izraisīt ugunsgrēku, elektrošoku, ūdens noplūdi u.c. problēmas. Uzstādīšana jāveic speciālistam.
- Pārliedzinieties, ka zemējums ir veikts pareizi.

Darbība

- Pirms iekštelpu iekārtas ieplūdes režģa vai lauka iekārtas apkopes paneļa atvēršanas uzstādiel jaudas slēdzi izslēgtā (OFF) pozīcijā. Ja jaudas slēdzis netiks uzstādīts izslēgtā (OFF) pozīcijā, saskaroties ar iekšējām detaļām, var tikt izraisīts elektrošoks. Iekštelpu iekārtas ieplūdes režģi vai lauka iekārtas apkopes paneli ir atļauts noņemt tikai kvalificētam uzstādītājam (*1) vai kvalificētam apkopes darbiniekam (*1).

- Gaisa kondicioniera iekšpusē ir vietas ar augstu spriegumu un rotējošas daļas. Nenoveiciet āra iekārtas apkopes paneli, jo tas rada elektrošoka briesmas vai risku iesprostot pirkstus vai fiziskus priekšmetus rotējošajās daļās. Kad veicamais darbs paredz šo daļu noņemšanu, sazinieties ar kvalificētu uzstādītāju (*1) vai kvalificētu apkopes darbinieku (*1).
- Nepārvietojiet un neremontējiet iekārtas pats. Tā kā iekārtas iekšpusē ir augsts spriegums, noņemot vāku un galveno iekārtu, var gūt elektrošoku.
- Tādu sastatņu izmantošana, kas augstākas par 50 cm, lai tīrītu iekštelpu iekārtas filtru vai veiktu citus līdzīgus darbus, ir definējama kā darbs augstumā. Tā kā darbs augstumā paredz nokrišanas un sevis traumēšanas risku, šāda veida darbu nedrīkst veikt nekvalificētas personas. Ja nepieciešams veikt šādu darbu, nedariet to pats, bet gan lūdziet, lai to veic kvalificēts uzstādītājs (*1) vai kvalificēts apkopes darbinieks (*1).
- Nepieskarieties lauka iekārtas alumīnija ribām. Šādi rīkojoties, varat sevi traumēt. Ja ribām jāpieskaras, nepieskarieties tām pats, bet gan sazinieties ar kvalificētu uzstādītāju (*1) vai kvalificētu apkopes darbinieku (*1).
- Nekāpiet uz lauka iekārtas un nenovietojiet uz tās priekšmetus. Jūs varat nokrist, vai priekšmeti var nokrist no lauka iekārtas un radīt traumas.
- Nenovietojiet degšanas ierīces vietās, kas ir tiešā gaisa kondicioniera gaisa plūsmas ietekmē; pretējā gadījumā tas var radīt degšanas nepilnības.
- Ja gaisa kondicionieris tiek darbināts vienlaicīgi ar sadedzināšanas iekārtu, nodrošiniet pietiekamu telpas ventilāciju. Slikta ventilācija rada skābekļa trūkumu.
- Ja gaisa kondicionieris tiek izmantots slēgtā telpā, nodrošiniet pietiekamu telpas ventilāciju. Slikta ventilācija rada skābekļa trūkumu.
- Nepakļaujiet sevi tiešai un ilgstošai aukstā gaisa plūsmai un pārmērīgi neatvēsiniet sevi. Šādi rīkojoties, var pasliktināties fiziskais stāvoklis un veselība.
- Nebāziet pirkstus vai citus priekšmetus gaisa ieplūdes un izplūdes atverēs. Šādi rīkojoties, var savainoties, jo ierīces iekšpusē ventilators griežas ar lielu ātrumu.

- Konsultējieties ar veikalu, kur iegādājāties gaisa kondicionieri, ja kondicionēšanās (dzesēšana un sildīšana) netiek veikta pienācīgi, iemesls tam varētu būt dzesēšanas vielas sūce. Ja dzesēšanas vielas izraisītās problēmas novēršana paredz papildus izmaksas, apstipriniet labošanas nianšes ar kvalificētu apkopes darbinieku (*1).
- Pirms tīrīšanas apturiet gaisa kondicioniera darbību un izslēdziet jaudas slēdzi. Pretējā gadījumā var savainoties, jo ierīces iekšpusē ventilators griežas ar lielu ātrumu.

Remontdarbi

- Ja pamanāt, ka gaisa kondicionierī radušās problēmas (piemēram, ja displejā parādījusies kļūda, ož pēc deguma, dzirdamas dīvainas skaņas, gaisa kondicionieris nedzesē vai nekarsē, vai arī manāma ūdens noplūde), pats nepieskarieties gaisa kondicionierim, bet pārslēdziet jaudas slēdzi izslēgtā (OFF) pozīcijā un sazinieties ar kvalificētu apkopes darbinieku (*1). Veiciet darbības, lai nodrošinātu, ka strāva netiks ieslēgta (piemēram, blakus jaudas slēdzim piestiprinot zīmi "Nedarbojas"), līdz ierodas kvalificēts apkopes darbinieks (*1). Bojāta gaisa kondicioniera turpmāka izmantošana var izraisīt vēl lielākas tehniskās problēmas, elektriskās strāvas triecienu vai cita veida darbības traucējumus.
- Ja esat atklājuši, ka ir bojāts ventilatora aizsargs, netuvojieties āra iekārtai, bet gan pārslēdziet jaudas slēdzi izslēgtā (OFF) pozīcijā un sazinieties ar kvalificētu apkopes darbinieku (*1), lai veiktu remontu. Kamēr remontdarbi nav pabeigti, neieslēdziet jaudas slēdzi ieslēgtā (ON) pozīcijām.
- Ja esat atklājuši, ka pastāv iekštelpas iekārtas nokrišanas risks, netuvojieties iekštelpas iekārtai, bet gan iestatiet jaudas slēdzi izslēgtā (OFF) pozīcijā un sazinieties ar kvalificētu uzstādītāju (*1) vai kvalificētu apkopes darbinieku (*1), lai iekārtu saremontētu. Kamēr iekārta nav saremontēta, neiestatiet jaudas slēdzi ieslēgtā (ON) pozīcijām.
- Ja esat atklājuši, ka pastāv āra iekārtas nogāšanās risks, netuvojieties āra iekārtai, bet gan iestatiet jaudas slēdzi izslēgtā

- (OFF) pozīcijā un sazinieties ar kvalificētu uzstādītāju (*1) vai kvalificētu apkopes darbinieku (*1), lai veiktu uzlabojumus vai remontdarbus. Kamēr uzlabojumi vai remontdarbi nav pabeigti, neieslēdziet jaudas slēdzi ieslēgtā (ON) pozīcijām.
- Nepārveidojiet izstrādājumus. Arī neizjauciet un nepārveidojiet detaļas. Tas var izraisīt aizdegšanos, elektrošoku vai traumu.

Pārvietošana

- Ja gaisa kondicionieri paredzēts pārvietot, nepārvietojiet to pats, bet gan sazinieties ar kvalificētu uzstādītāju (*1) vai kvalificētu apkopes darbinieku (*1). Gaisa kondicioniera nepareiza pārvietošana var izraisīt elektrošoku un / vai ugunsgrēku.

⚠ UZMANĪBU

Iekārtas atvienošana no galvenā barošanas avota.

- Šī iekārta ir jāpievieno elektrotīklam, izmantojot slēdzi, kura kontaktu attālums ir vismaz **3 mm**.

Šī gaisa kondicioniera barošanas avota līnijai jāizmanto uzstādīšanas drošinātājs (var izmantot visus tipus).

Uzstādīšanas

- Noteikti uzstādiet drenāžas šļūteni, lai nodrošinātu teicamu ūdens novadīšanu. Nepareiza drenāža var appludināt ēku un saslapināt mēbeles.
- Pievienojiet gaisa kondicionieri atsevišķam barošanas avotam ar nominālo spriegumu; pretējā gadījumā iekārta var sabojāties vai izraisīt ugunsgrēku.
- Pārliedzinieties, ka lauka iekārta ir pienācīgi uzstādīta. Pretējā gadījumā, iekārtas var nokrist vai rasties negadījumi.

Darbība









- Neizmantojiet šo gaisa kondicionieri īpašiem nolūkiem, piemēram, pārtikas, augstas precizitātes instrumentu vai mākslas priekšmetu glabāšanai, dzīvnieku audzēšanai, automašīnām, laivām.
- Nepieskarieties slēdžiem ar mitriem pirkstiem, pretējā gadījumā varat gūt elektrošoku.
- Ja gaisa kondicionieris netiks izmantots ilgu laiku, drošības nolūkā izslēdziet galveno slēdzi vai jaudas slēdzi.
- Lai gaisa kondicionieris darbotos ar tam paredzēto veiktspēju, darbiniet to šajās instrukcijās norādītās darba temperatūras diapazonā. Pretējā gadījumā, var tikt izraisīti bojājumi vai ūdens noplūde no iekārtas.
- Nepieļaujiet, ka tālvadības ierīcē iekļūst šķidrums. Neizšļakstiet sulu, ūdeni vai jebkāda veida šķidrumu.
- Netīriet gaisa kondicionieri ar ūdeni. Šādi rīkojoties, var gūt elektrošoku.
- Pārbaudiet, vai ilglaicīgas lietošanas rezultātā uzstādīšanas pamatne un citas iekārtas nav sabojājušās. Atstājot tās šādā stāvoklī, var izraisīt iekārtas nokrišanu vai traumas.

- Neatstājiet gaisa kondicioniera tuvumā viegli uzliesmojošus aerosolus vai materiālus, un neizsmidziniet viegli uzliesmojošos aerosolus tieši gaisa kondicionierī. Tie var aizdegties.
- Pirms tīrīšanas apturiet gaisa kondicioniera darbību un izslēdziet jaudas slēdzi. Pretējā gadījumā var savainoties, jo ierīces iekšpusē ventilators griežas ar lielu ātrumu.
- Lūdziet, lai gaisa kondicioniera tīrīšanu veic izplatītājs. Tīrot gaisa kondicionieri nepareizi, var bojāt plastmasas sastāvdaļas, izraisīt elektrisko vai citu sastāvdaļu izolācijas defektus, kā rezultātā iekārta darbosies nepareizi. Sliktākā gadījumā, tas var izraisīt ūdens sūci, elektrošoku, dūmu izplūdi vai ugunsgrēku.
- Nenovietojiet uz iekārtas ūdens trauku, piemēram, vāzi. Ūdens iekļūšanas iekārtā var izraisīt elektriskās izolācijas pasliktināšanos un elektrošoku.

(*1) Skatiet sadaļu “Kvalificēta uzstādītāja un kvalificēta apkopes darbinieka definīcija.”

■ Informācija saistībā ar kartona iepakojuma transportēšanu, pārvietošanu un uzglabāšanu

◆ Norāžu piemēri uz kartona iepakojuma

Simbols	Apraksts	Simbols	Apraksts
	Glabāt sausā vietā		Nenomest
	Trausls		Nenovietot horizontāli
 5 cartons	Kraušanas augstums (šajā kastē var ievietot 6 kartona iepakojumus)		Nestaigāt pa šo kartona iepakojumu
	Šī puse uz augšu		Nekāpt virsū
	Apieties uzmanīgi		

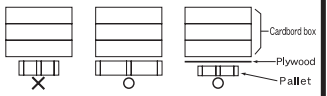
Citi piesardzības brīdinājumi	Apraksts
 <p>Caution Injury possibility. Don't handle with packing band, or may get injured in case of broken band.</p>	<p>UZMANĪBU</p> <p>Iespējamās traumas. Nepārvietojiet, turot pie iepakojuma lentes, jo varat gūt traumas, tai pārtrūkstot.</p>
<p>Stacking notice.</p> <p>In case that cardboard boxes protrude out of pallet when stacking, lay a 10mm thick plywood over the pallet.</p> 	<p>Piezīme saistībā ar kraušanu.</p> <p>Gadījumā, ja kartona kastes izvirzās ārpus paliktņa. Novietojiet uz paliktņa 10 mm biezu finiera gabalu.</p>

2 Detaļu nosaukumi

■ Iekštelpu iekārta

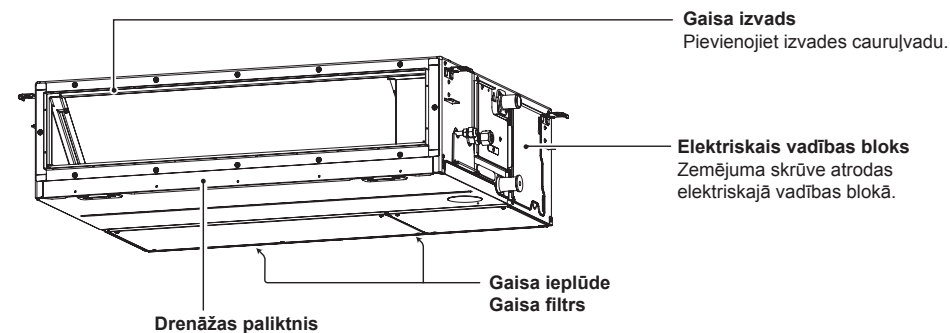

■ Āra iekārta (Konstrukcija atšķiras atkarībā no āra iekārtas. Turpmākā ilustrācijā ir parādīts piemērs.)

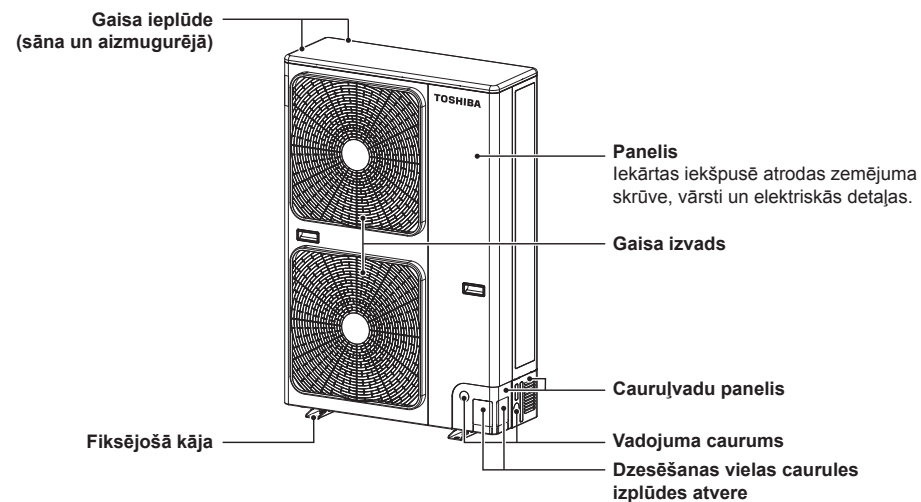

3 Vadu tālvadības ierīce

Šī tālvadības ierīce var kontrolēt līdz 8 iekštelpu iekārtu darbību.

■ Displeja sadaļa

Zemāk redzamajā displeja attēlā ir parādītas visas ikonas. Kad iekārta darbojas, tiek parādītas tikai nepieciešamās ikonas.

- Pirmoreiz ieslēdzot noplūdes pārtraucēju, tālvadības ierīces displeja daļā iemirgojas **SETTING**.
- Kamēr šī ikona mirgo, modelis tiek automātiski apstiprināts. Lai izmantotu tālvadības ierīci, uzgaidiet, līdz pazūd ikona **SETTING**.

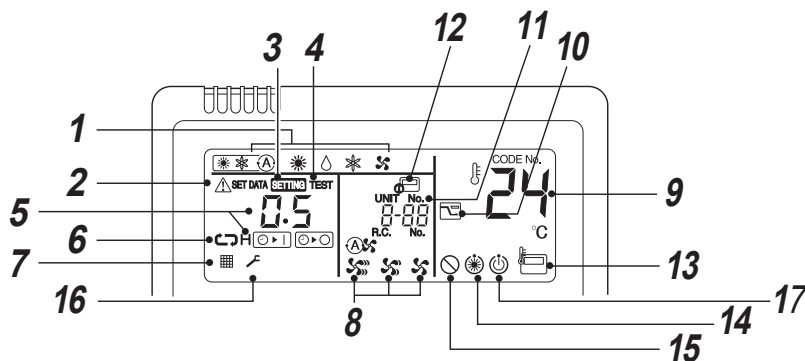
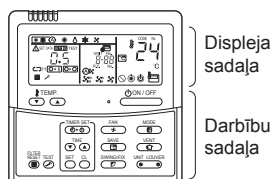

- 1 Darbības režīms**
Tiek parādīts atlasītais darbības režīms.
- 2 Kļūda displejs**
Tiek parādīts, kad nostrādā aizsargierīce vai rodas kļūda.
- 3 SETTING displejs**
Tiek parādīts taimera vai citu iestatījumu iestatīšanas laikā.
- 4 Izmēģinājuma testa displejs TEST**
Tiek parādīts izmēģinājuma testa laikā.
- 5 Taimera displejs**
Tiek parādīts atlasītais taimera laiks. Kad rodas kļūda, tiek parādīts kļūdas kods.
- 6 Taimera režīma displejs**
Tiek parādīts atlasītais taimera režīms.
- 7 Filtra displejs**
Atgādinājums iztīrīt gaisa filtru.
- 8 Ventilatora ātruma displejs**
Tiek parādīts atlasītais ventilatora režīms.
(Autom.)
(Augsts)
(Vidējs)
(Zems)
- 9 Temperatūras iestatīšanas displejs**
Tiek parādīta iestatītā temperatūra.
- 10 Enerģijas taupīšanas režīma displejs**
Ierobežo kompresora ātrumu (jaudu), lai ietaupītu enerģiju.

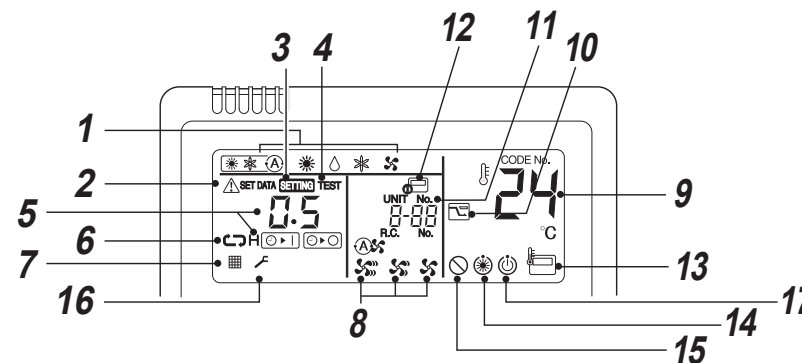

- 11 UNIT No. displejs**
Parāda atlasītās iekštelpu iekārtas numuru. Parāda arī iekštelpu un lauka iekārtu kļūdu kodus.
- 12 Centrālās vadības displejs**
Tiek parādīts, kad gaisa kondicionieris tiek izmantots no centrālās vadības sistēmas, izmantojot centrālās vadības ierīces tālvadības ierīci.

Gadījumā, ja tālvadības ierīce ir atspējota centrālās vadības sistēmā, mirgo . Pogas darbība netiek pieņemta.

Pat, pēc ON / OFF, MODE, vai TEMP. pogas nospiešanas, pogas darbība netiek pieņemta. (Centrālās vadības režīmā tālvadības ierīces iestatījumi atšķiras. Lai iegūtu papildinformāciju, skatiet centrālās vadības sistēmas tālvadības ierīces lietotāja rokasgrāmatu.)
- 13 Tālvadības ierīces sensora displejs**
Tiek parādīts, kamēr tiek izmantots tālvadības ierīces sensors.
- 14 Veikt iepriekšēju uzsildi displejs**
Tiek parādīts, kad tiek ieslēgts apsildes režīms vai uzsākts atkausēšanas cikls. Kad šī ikona tiek parādīta, iekštelpu ventilators apstājas.
- 15 Nepieejamas funkcijas displejs**
Tiek parādīts, kad pieprasītā funkcija attiecīgajā modelī nav pieejama.
- 16 Apkopes displejs**
- 17 Darbības gatavības displejs**
Šis displejs parādās uz dažiem modeļiem.



■ Darbību sadaļa

Lai atlasīto vajadzīgo darbību, nospiediet attiecīgo pogu.

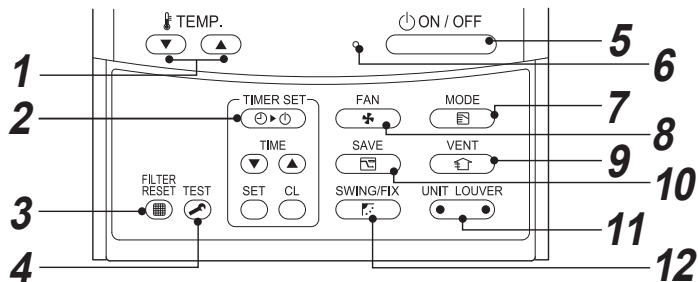

Vadības sistēma saglabā komandas atmiņā, un pēc sākotnējās iestatīšanas nav nepieciešami nekādi papildu iestatījumi, ja vien nav vajadzīgs veikt izmaiņas. Gaisa kondicionieri var ieslēgt, nospiežot pogu .



1  **poga (temperatūras iestatīšanas poga)**
Pielāgo iestatījuma punktu.

Atlasiet vajadzīgo iestatījuma punktu, nospiežot  vai .

2  **poga (taimera iestatīšanas poga)**
Izmantojiet, lai iestatītu taimeri.

3  **poga (filtra atiestatīšanas poga)**
Pēc filtra tīrīšanas atiestata ikonu .

4  **poga (testēšanas poga)**
Izmantojiet tikai apkopes vajadzībām.
(Normālas darbības laikā neizmantojiet šo pogu.)

5  **poga**
Nospiežot šo pogu, iekārta sāk darboties, un, nospiežot pogu vēlreiz, darbība tiek apturēta. Kad darbība ir apturēta, pazūd darbības lampiņa un visi displeji.

6 **Darbības lampiņa**
Kad iekārta darbojas, ir ieslēgta zaļa gaismīņa. Taču tā mirgo, kad tiek darbināta aizsardzības ierīce vai radusies problēma.

7  **poga (darbības režīma poga)**
Atlasa nepieciešamo darbības režīmu.

8  **poga (ventilatora ātruma poga)**
Lauj atlasīt vēlamo ventilatora ātrumu.

9  **poga (ventilēšanas poga)**
Izmantojiet, ja ir pievienots mehāniskais piedziņas ventilācijas komplekts (jāiegādājas vietējā tirgū).
Ja, nospiežot šo pogu, uz tālvadības ierīces tiek parādīts "ON", ventilācijas komplekts nav pievienots.

10  **poga (enerģijas taupīšanas režīma darbība)**
Izmantojiet, lai ieslēgtu enerģijas taupīšanas režīmu.

11  **poga (iekārtas / žalūziju atlasīšanas poga)**
Atlasa iekārtas numuru (pa kreisi) un žalūzijas numuru (pa labi).

UNIT:
Atlasa iekštelpu iekārtu, kad, mainot gaisa plūsmas virzienu, vairākas iekštelpu iekārtas vada, izmantojot vienu tālvadības ierīci.
LOUVER:
Nav funkcijas.

12  **poga (pagriešanas / žalūzijas virziena poga)**
Nav funkcijas.

PAPILDAPRĪKOJUMS:

Tālvadības ierīces sensora displejs
Parasti iekštelpu ierīces temperatūras sensors sajūt temperatūru. Var arī noteikt temperatūru tālvadības ierīces tuvumā.
Lai iegūtu papildinformāciju, sazinieties ar izplatītāju, no kura iegādājāties šo gaisa kondicionieri.

4 Pareiza izmantošana

Kad lietojat gaisa kondicionieri pirmo reizi vai pēc iestatījumu maiņas, izpildiet tālāk aprakstītās darbības. Iestatījumi tiek saglabāti atmiņā un tiek parādīti, nospiežot pogu , kad ierīce ir ieslēgta.

■ Sagatavošana

- Kad jaudas slēdzis ir ieslēgts, uz tālvadības ierīces tiek parādītas nodalošās līnijas.
- * **Pēc barošanas avota ieslēgšanas tālvadības ierīce nepieņem darbības aptuveni 1 minūti, taču tā nav kļūda.**

PRASĪBAS

Ieslēdzot gaisa kondicionieri pēc ilgāka neietošanas perioda, ieslēdziet noplūdes pārtraucēju vismaz 12 stundas pirms gaisa kondicioniera ieslēgšanas.

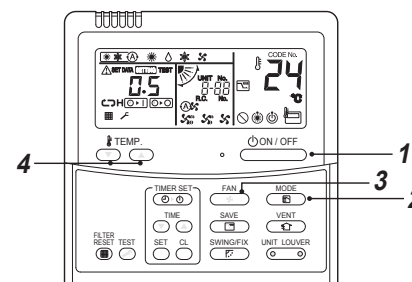

3 Atlasiet ventilatora ātrumu ar pogu . Vienreiz nospiežot pogu, displejs mainās tādā secībā, kā redzams zemāk.





- Kad ventilators ir "Autom.", ventilatora ātrums tiek regulēts bāzējoties uz iestatījuma punkta un istabas temperatūras starpību.
- Sildīšanas darbības laikā, ja istabas temperatūra netiek uzsildīta ar pietiekami lielu ātruma "Low" darbību, atlasiet "Med." vai "High" darbību.
- Temperatūras sensors uztver recirkulācijas gaisa temperatūru iekštelpu iekārtā, kas var nedaudz atšķirties no faktiskās telpas temperatūras, atkarībā no uzstādītā stāvokļa. Iestatītā temperatūra ir tā, kas jāsasniedz telpā.
(Ventilatora režīmā "Autom." nevar atlasīt.)

4 Atlasiet temperatūras iestatījuma punktu, nospiežot pogas "TEMP.  vai "TEMP. .

Izslēgšana

Nospiediet pogu ,
Darbības lampiņa nodziest, un iekārta pārstāj darboties.

Ieslēgšana

- 1** Nospiediet pogu ,
Iedegas darbības lampiņa, un iekārta sāk darboties.
- 2** Ar pogu  atlasiet darbības režīmu.
Vienreiz nospiežot pogu, displejs mainās tādā secībā, kā redzams zemāk.

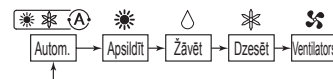

PIEZĪME

Automātiskā maiņa

- Automātiskā režīmā iekārta atlasa darbības režīmu (dzesēšana, sildīšana vai tikai ventilācija), pamatojoties uz lietotāja atlasīto temperatūras iestatījuma punktu.
- Ja automātiskais režīms neatbilst vajadzībām, nepieciešamos nosacījumus var atlasīt manuāli.

Sildīšana

- Ja nepieciešama sildīšana, iekārta sāks darboties aptuveni 3 līdz 5 minūtes pēc režīma izvēles.
- Pēc sildīšanas darbības apturēšanas, fan var turpināt darboties aptuv. 30 sekundes.
- Kad istabas temperatūra sasniedz iestatīto temperatūru, āra iekārta pārtrauc darbību, un iekštelpu iekārtas ventilators darbojas pie sevišķi maziem apgrīzieniem.
- Atsaldēšanas darbības laikā ventilators tiek apturēts, lai aukstais gaiss netiktu izvadīts. ("❄") — tiek parādīts iepriekšējās uzsildīšanas simbols.)

Mēģinot atsākt darbības režīmu pēc apstādināšanas

- Mēģinot pārstartēt iekārta uzreiz pēc tās apturēšanas, iekārta var neieslēgties aptuveni 3 minūtes. Šādi tiek aizsargāts kompresors.

■ 8°C darbība (priekšmetu iepriekšējai uzsildīšanai)

Gaisa kondicionieris var kontrolēt sildīšanas temperatūru līdz aptuveni 8°C sildīšanas režīmā.

Lai uzstādītu 8°C sildīšanas darbību, nepieciešams veikt iestatīšanu, izmantojot vadu tālvadības ierīci. Lūdziet, lai uzstādītājs vai izplatītājs veic iestatīšanu saskaņā ar iekštelpu iekārtas uzstādīšanas rokasgrāmatu.

Ieslēgšana

1. Iestatiet sildīšanas režīma parādīto temperatūru 18°C līmenī, nospiežot pogu TEMP. (▼).
2. Iestatiet sildīšanas režīma parādīto temperatūru 8°C līmenī, vismaz četras sekundes turot nospiestu pogu TEMP. (▼).

Izslēgšana

1. Iestatiet parādīto temperatūru 18°C līmenī, nospiežot pogu TEMP. (▲).
 - Gaisa kondicionieris atgriežas normālajā HEAT režīmā. Atlasiet vajadzīgo temperatūru un darbības režīmu.

PIEZĪME

- Izplūdes gaisa temperatūra ir zemāka par normāla sildīšanas režīma izplūdes gaisu.
- Atkarībā no tālvadības ierīces uzstādīšanas vietas, iespējams, istabas temperatūra var neuzsilt vienmērīgi.
- Atkarībā no telpas lieluma un uzstādīšanas apstākļiem istabas temperatūra var nesasniegt 8°C.
- Ventilatora ātruma iestatīšana ir iespējama 8°C sildīšanas darbības laikā.
- 8°C sildīšanas darbība tiek atcelta turpmāk uzskaitītajos gadījumos.
 - Ja darbība tiek apturēta, nospiežot pogu (ON/OFF).
 - Ja ar pogu (MODE) tiek atlasīts cits darbības režīms
 - Ja, izmantojot bezvadu tālvadības ierīci vai centrālās vadības ierīces tālvadības ierīci, tiek atcelts temperatūras iestatījums vai ieslēgts / izslēgts darbības režīms.
- Izmantojot šo darbības režīmu, ievērojiet noteiktas darba stundas un ir ieteicama apkopes darbinieku veikta regulāra apkope.

5 Taimera darbība

Ir pieejami trīs taimera darbības režīmi: (Ir iespējama iestatīšana līdz 168 stundām)

- Taimera izslēgšana : Iekārta tiek izslēgta, kad ir sasniegts iestatījuma laiks.
- Atkārtota taimera izslēgšana : Iekārta tiek izslēgta katru dienu, kad ir sasniegts iestatījuma laiks.
- Taimera ieslēgšana : Iekārta tiek ieslēgta, kad ir sasniegts iestatījuma laiks.

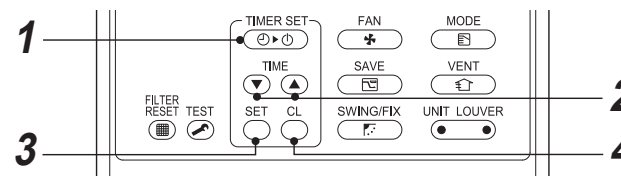

Ieslēgšana

1. Nospiediet pogu (TIMER SET).
Ikreiz nospiežot pogu, mainās taimera režīms.

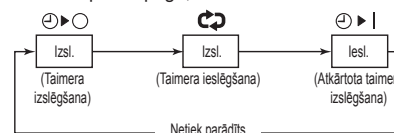

- **SETTING** un taimera displejs mirgo.

2. Lai atlasītu "iestatījuma laiku", nospiediet

- (▼) (▲).
- Ikreiz nospiežot pogu (▲), iestatījuma laiks palielinās par 0,5 stundām (30 minūtēm). Kad taimera darbības ilgumam iestata laiku, kas ir ilgāks par 24 stundām, taimeri var iestatīt pa 1 stundu palielinājumu. Maksimālais iestatījuma laiks ir 168 stundas (7 dienas). Tālvadības ierīces displejā tiek parādīts iestatījuma laiks, norādot laiku (no 0,5 līdz 23,5 stundām) (*) vai norādot dienu skaitu un laiku (24 stundas vai vairāk) (**), kā attēlots tālāk redzamajā attēlā.
- Ikreiz nospiežot pogu (▼), iestatījuma laiks samazinās pa 0,5 stundām (30 minūtēm) (0,5 - 23,5 stundas) vai 1 stundu (24 - 168 stundām).

Tālvadības ierīces displeja piemērs

- 23,5 stundas (*)



- 34 stundas (**)



Dienu skaits Laiks

1d parāda 1 dienu (24 stundas).

10h parāda 10 stundas. (Kopā 34 stundas.)

3. Nospiediet pogu (SET).

SETTING ikona pazūd un laika displejs tiek rādīts arī turpmāk, un mirgo ikona (▶) vai (◀). (Kad ir aktivizēta taimera ieslēgšana, ir redzams laiks un taimera ieslēgšanas ikona (▶), un citas ikonas pazūd.)

4. Taimera darbības atcelšana

Nospiediet pogu (ON/OFF).
Taimera ikona pazūd.

PIEZĪME

- Kad iekārtas darbība tiek apturēta pēc tam, kad taimeris ir sasniedzis iepriekš iestatīto laiku, nospiežot pogu (ON/OFF), atkārtotas taimera izslēgšanas komanda atsāk iekārtas darbību un atkal to aptur, kad taimera laiks ir sasniedzis iestatījuma laiku.
- Nospiežot pogu (SWING/FIX), kad ir aktīva gaisa kondicioniera taimera izslēgšanas funkcija, taimera funkcijas norāde pazūd un pēc tam atkal parādās aptuveni pēc 5 sekundēm. Tas ir normāls tālvadības ierīces apstrādes process.

6 Enerģijas taupīšanas režīms

Enerģijas taupīšanas režīms ietaupa enerģiju, ierobežojot maksimālo strāvu, kas ietekmēs sildīšanas un dzesēšanas jaudu, ko iekārta var saņemt.

Kad iekārta darbojas, nospiediet pogu .

- Tiek aktivizēts gaisa kondicioniera enerģijas taupīšanas režīms.
- Displejā parādās .

Enerģijas taupīšanas režīms būs aktīvs, līdz tas tiks atcelts.

Lai atceltu enerģijas taupīšanas režīmu, vēlreiz nospiediet pogu  pazūd.

■ Lai konfigurētu strāvas taupīšanas iestatījumus

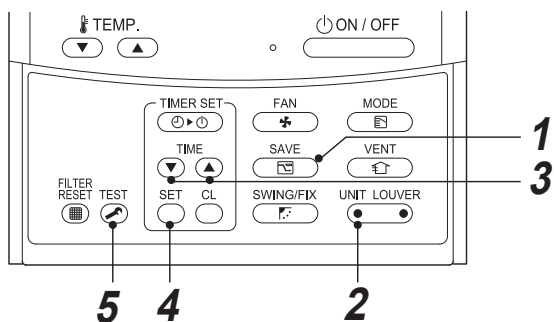

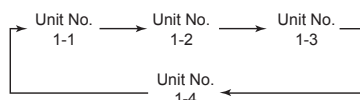

1 Kad gaisa kondicionieris nedarbojas, vismaz 4 sekundes turiet nospiestu pogu  **SETTING** mirgo.

2 Nospiežot  (pogas kreiso pusi), izvēlieties iestatāmo iekštelpu iekārta.
• Ikreiz, kad poga tiek nospiesta, UNIT No. mainās šādi:



Izvēlētās iekārtas ventilators darbojas.

3 Lai regulētu enerģijas taupīšanas režīma iestatījumus, nospiediet pogas **TIME**  .

- Ikreiz nospiežot pogu, enerģijas līmenis tiek mainīts pa 1% diapazonā no 100% līdz 50%.
- Rūpnīcas standarta iestatījums ir 75%.

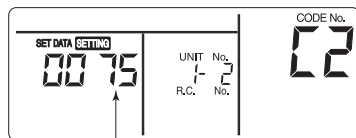

Enerģijas līmeņa iestatīšana enerģijas

4 Nospiediet pogu .

5 Lai pabeigtu iestatīšanu, nospiediet pogu .

PIEZĪME

- Kad vienlaikus tiek izmantotas citas elektriskas ierīces, ieteicams izmantot enerģijas taupīšanas režīmu, lai nenostādātu jaudas slēdzis. Protams, enerģijas taupīšanas režīmu var izmantot arī, lai ietaupītu enerģiju.
- Enerģijas taupīšanas režīms patērē mazāk enerģijas, taču tas var nesildīt / nedzesēt telpu tikpat daudz kā normālā režīmā. (Maksimālā strāva ir ierobežota aptuveni 75 % apmērā no normālā režīma (rūpnīcas standarta iestatījums).)
- Lai pielāgotu enerģijas taupīšanas iestatījumus, skatiet sadaļas Enerģijas taupīšanas režīms punktu "Lai konfigurētu strāvas taupīšanas iestatījumus".
- Pat ja enerģijas taupīšanas režīma laikā iekārta tiek ieslēgta / izslēgta, tiek mainīts darbības režīms vai veikta pārstartēšana, enerģijas taupīšanas režīms tiek saglabāts līdz nākamajai darbībai.



7 Apkope

⚠ BRĪDINĀUMS

Gaisa filtra un citu gaisa filtra daļu tīrīšana ietver bīstamu darbu lielā augstumā, tādēļ noteikti lūdziet to veikt kvalificētam uzstādītājam vai kvalificētam apkopes darbiniekam. Nemēģiniet to paveikt pats.

▼ Gaisa filtru tīrīšana

Aizsērējuši gaisa filtri samazinās dzesēšanas un sildīšanas veiktspēju.

- 1) Ja tālvadības ierīces displejā tiek parādīts , iztīriet gaisa filtrus.
- 2) Kad gaisa filtru tīrīšana ir pabeigta, nospiediet pogu   pazūd.

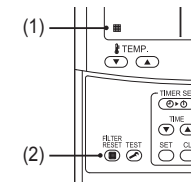

◆ Kad netiek ilgu laiku lietots

1. Veiciet ventilatora darbināšanu pāris stundas, lai izžāvētu iekšieni.
2. Piespiediet pogu  uz tālvadības kontroliera, lai pārtrauktu darbību un izslēgtu ķēdes pārtraucēju.
3. Iztīriet gaisa filtrus un uzstādiet tos no jauna.

◆ Pirms aukstā gadalaika

Iztīriet drenāžas paliktņi

- Sazinieties ar izplatītāju, kur jūs iegādājāties precī.
- (Drenāža nedarbojas, ja drenāžas paliktņi vai ventilators ir aizsērējis. Dažos gadījumos drenāžas atvere var pārplūst un samitrināt sienu vai grīdu. Notīriet drenāžas paliktņi pirms aukstā gadalaika sākuma.)

◆ Periodiski pārbaudiet!

- Ja iekārta tiek lietota ilgu laiku, detaļu stāvoklis var pasliktināties un izraisīt nepareizu darbību vai sliktu drenāžu rasas ūdenim atkarībā no siltuma, mitruma vai putekļiem.
- Papildus parastajai apkopei, ir ieteicams, lai jūs iekārta pārbaudītu un veiktu tās apkopi pie izplatītāja, kur to nopirkāt.

PIEZĪME

Lai aizsargātu apkārtējo vidi, noteikti ieteicams regulāri tīrīt gaisa kondicioniera iekštelpu un lauka iekārtas un veikt to apkopi, lai nodrošinātu gaisa kondicioniera efektīvu darbību.

Ja gaisa kondicionieris tiek lietots ilgu laiku, ieteicams veikt periodisku apkopi (reizi gadā). Turklāt regulāri pārbaudiet, vai lauka iekārtai nav parādījusies rūsa un skrambas, un, ja nepieciešams, likvidējiet tās vai uzklājiet līdzekli aizsardzībai pret rūsu.

Parasti, ja iekštelpu iekārta katru dienu tiek darbināta 8 vai vairāk stundas, vismaz reizi 3 mēnešos iztīriet iekštelpu iekārta un āra iekārta. Lūdziet šo tīrīšanas / apkopes darbu veikt profesionāļiem.

Kaut gan šāda apkope paredz izmaksas lietotājam, tā var paildzināt izstrādājuma kalpošanas laiku.

Regulāri netīrot iekštelpu un lauka iekārtas, var samazināties veiktspēja, iekārta var aizsilt, var rasties ūdens noplūdes un pat kompresora bojājumi.



▼ Apkopes saraksts

Daļa	Iekārta	Pārbaude (vizuāla / dzirdes)	Apkope
Siltummainis	Iekštelpu / lauka	Pielīpuši putekļi / netīrumi, skrambas	Ja siltummainis ir netīrs, nomazgājiet to.
Ventilatora motors	Iekštelpu / lauka	Skaņa	Ja dzirdama divaina skaņa, veiciet attiecīgus pasākumus.
Filtrs	Iekštelpu	Putekļi / netīrumi, plīsums	<ul style="list-style-type: none"> Ja filtrs ir netīrs, mazgājiet to ar ūdeni. Ja filtrs ir bojāts, nomainiet to.
Ventilators	Iekštelpu	<ul style="list-style-type: none"> Vibrācija, līdzsvars Putekļi / netīrumi, izskats 	<ul style="list-style-type: none"> Ja vibrācija vai līdzsvars neatbilst normai, nomainiet ventilatoru. Ja ventilators ir netīrs, notīriet to ar suku vai nomazgājiet.
Gaisa ieplūdes / izplūdes režģi	Iekštelpu / lauka	Putekļi / netīrumi, skrambas	Salabojiet vai nomainiet režģus, ja tie ir deformēti vai bojāti.
Drenāžas paliktnis	Iekštelpu	Pielīpuši putekļi / netīrumi, drenāžas piesārņojums	Iztīriet drenāžas paliktni un pārbaudiet, vai slīpumā uz leju tiek nodrošināta viegla drenāža.
Ornamentālais panelis, žalūzijas	Iekštelpu	Putekļi / netīrumi, skrambas	Nomazgājiet, ja panelis vai žalūzijas ir netīras, vai uzklājiet remontpārklājumu.
Ārējā apdare	Lauka	<ul style="list-style-type: none"> Rūsa, izolācijas lobīšanās Pārklājuma lobīšanās / atdalīšanās 	Uzklājiet remontpārklājumu.

8 Traucējummeklēšana

Pirms lūgt labošanas pakalpojumu apskatiet šos punktus.

		Problēma	Iemesls
Tā nav kļūda.	Āra iekārta	<ul style="list-style-type: none"> Izplūst balts, dūmakains, auksts gaiss vai iztek ūdens. Dažreiz dzirdami gaisa noplūdes trokšņi. Kad iekārta tiek ieslēgta, dzirdama skaņa. 	<ul style="list-style-type: none"> Āra iekārtas ventilators tiek automātiski apstādīnāts un tiek veikta atsaldēšana. Elektromagnētiskais vārsts darbojas, sākot vai beidzot atsaldēšanu. Āra iekārta tiek sagatavota palaišanai.
	Iekštelpu iekārta	<ul style="list-style-type: none"> Dažreiz dzirdamas svelpjošas skaņas. Dzirdama klakšķoša skaņa. Izplūstošais gaiss neparasti smako. 	<ul style="list-style-type: none"> Kad iekārta uzsāk darboties, darbības laikā vai tieši pēc tam, kad tā beigusies, var būt dzirdamas skaņas, piemēram, ūdens plūšana, vai darbības skaņa var kļūt skaļāka pāris minūtes uzreiz pēc darbības sākšanās. Tās var būt aukstumnesēja plūsmas vai drenāžas žāvētāja skaņas. Šī skaņu var rasties sakarā ar temperatūras maiņu, siltummaiņa vai citu detaļu nelielas izplešanās un saraušanās rezultātā. Dažādas smakas no sienām, paklājiem, drēbēm, cigaretēm, kosmētikas un citām lietām pielīp pie gaisa kondicioniera.
Pārbaudiet vēlreiz.	Iekārta nestrādā.		<ul style="list-style-type: none"> Vai atgadījies strāvas padeves pārtraukums? Vai nav nostrādājis strāvas pārtraucējs? Vai nav ieslēgusies aizsargierīce? (Uz tālvadības ierīces mirgo darbības indikācijas lampiņa un )
	Telpas netiek dzesētas vai uzsildītas.		<ul style="list-style-type: none"> Vai āra iekārtas gaisa ieplūde vai izplūde nav bloķētas? Vai ir atvērts kāds logs vai durvis? Vai gaisa filtrs nav aizsērējis ar putekļiem? Vai gaisa izpūtes apjoms ir iestatīts uz "Zems" (zems) vai darbības režīms ir iestatīts uz "Fans" (ventilators)? Vai iestatīta atbilstošā temperatūra?

Ja šeit ir kas neparasts, pat pēc augstāk minēto pārbaužu veikšanas, izslēdziet iekārta, izslēdziet strāvas pārtraucēju un informējiet par skaitu un simptomiem izplatītāju, pie kura iegādājāties iekārta. Nemēģiniet iekārta remontēt pats, jo to darīt ir bīstami. Ja pārbaudes indikatori (piem. , , ) tiek attēloti uz tālvadības ierīces LCD ekrāna, arī par tā saturu informējiet izplatītāju.

Ja atgadās kaut kas no turpmāk minētā, nekavējoties apturiet darbību, izslēdziet strāvas pārtraucēju un sazinieties ar izplatītāju, pie kura iegādājāties iekārta.

- Pareizi nedarbojas ieslēgšanas un izslēgšanas slēdzis.
- Ir atslēdzies strāvas pārtraucējs.
- Jūs nejauši esat ievietojis iekārtas iekšienē svešķermeni vai ūdeni.
- Iekārta neuzsāk darboties pat pēc tam, kad strāvas pārtraucēja atslēgšanās iemesls ir novērsts.
- Ir atklāti citi neparasti apstākļi.

■ Apstiprināšana un pārbaude

Ja gaisa kondicionierī rodas problēma, uz tālvadības ierīces displeja daļas tiek parādīts pārbaudes kods un iekštelpu UNIT No.

Pārbaudes kods tiek parādīts tikai iekārtas darbības laikā. Ja ekrāns pazūd, lai apstiprinātu pārbaudes kodu, darbiniet gaisa kondicionieri saskaņā ar tālāk aprakstīto sadaļu iPārbaudes kodu žurnāla apstiprināšana.

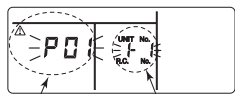

pārbaudes kods
iekštelpu iekārtas numurs (UNIT No.), kurā radusies problēma

■ Pārbaudes kodu žurnāla apstiprināšana

Ja gaisa kondicionierī radusies problēma, pārbaudes kodu žurnālu var apstiprināt, veicot tālāk aprakstīto procedūru. (Atmiņā tiek glabāts ne vairāk kā 4 pārbaudes kodu žurnāls.) Žurnālu var apstiprināt gan darbības, gan apturētā statusā.

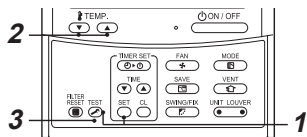

1 Nospiežot pogas un vienlaikus **SET** un **TEST** turot tās nospiešanas 4 vai vairāk sekundes, displejā parādās šāds uzraksts.

Ja tiek parādīts **✓**, tiek aktivizēts pārbaudes kodu žurnāla režīms.

- [01: pārbaudes kodu žurnāla secība] tiek parādīta sadaļā CODE No.
- [Pārbaudes kods] tiek parādīts sadaļā CHECK.
- [Iekštelpu iekārtas adrese, kurā radusies problēma] tiek parādīta sadaļā UNIT No. (iekārtas nr.).

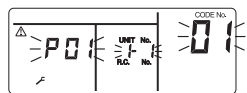

2 Ikreiz nospiežot pogu **TEMP**, ko izmanto temperatūras iestatīšanai, atmiņā saglabātais pārbaudes kodu žurnāls tiek parādīts attiecīgajā secībā.

Numurs sadaļā CODE No. (koda nr.) norāda CODE No. (koda nr.) [01] (jaunākais) → [04] (vecākais).

PRASĪBAS

Nespiediet pogu **ON**, jo tad tiks izdzēsts viss iekštelpu iekārtas pārbaudes kodu žurnāls.

3 Pēc apstiprināšanas nospiediet pogu **TEST**, lai atgrieztos parastajā displejā.

9 Darbības un veikspēja

▼ Pārbaude pirms darbināšanas

- Pārbaudiet, vai zemējuma vads nav pārgriezts vai atvienots.
- Pārbaudiet, vai ir uzstādīti gaisa filtri.
- Ieslēdziet strāvas pārtraucēju 12 stundas vai ilgāk, pirms uzsākt darbināšanu.

▼ 3 minūšu aizsardzības funkcija

3 minūšu aizsardzības funkcija neļauj gaisa kondicionierim darboties pirmās 3 minūtes pēc elektrības slēdža / jaudas slēdža ieslēgšanas, kad ir veikta gaisa kondicioniera pārstāšanās.

▼ Elektropadeves traucējumi

Ja darbības laikā radīsies enerģijas padeves traucējumi, iekārta tiks pilnībā izslēgta.

- Lai atsāktu darbību, uz tālvadības ierīces nospiediet pogu ON / OFF.
- Zibens vai tuvumā ieslēgts automašīnas bezvadu tālrunis var izraisīt iekārtas nepareizu darbību. Izslēdziet galveno elektrības slēdzi vai jaudas slēdzi un pēc tam ieslēdziet tos atpakaļ. Lai pārstartētu, uz tālvadības ierīce nospiediet pogu ON / OFF.

▼ Atkausēšanas darbība

Ja lauka iekārta sildīšanas laikā ir apledojusī, lai uzturētu sildīšanas jaudu, atkausēšana sākas automātiski (aptuveni 2 līdz 10 minūtes).

- Atkausēšanas laikā gan iekštelpu, gan lauka iekārtu ventilatori nedarbosies.
- Atkausēšanas laikā atkausētais ūdens tiks novadīts no lauka iekārtas apakšējās plāksnes.

▼ Sildīšanas jauda

Veicot sildīšanu, siltums tiek absorbēts no lauka un ievadīts telpā. Šāda veida apsildī dēvē par siltumsūkņu sistēmu. Ja lauka temperatūra ir pārāk zema, papildus gaisa kondicionierim ieteicams izmantot citu sildierīci.

▼ Gaisa kondicioniera darba apstākļi

Lai nodrošinātu pienācīgu veikspēju, darbiniet gaisa kondicionieri šādos temperatūras apstākļos:

Dzesēšanas darbība	Lauka temperatūra	: -15°C līdz 46°C (sausā termometra temp.)
	Istabas temperatūra	: 21°C līdz 32°C (sausā termometra temp.), 15°C līdz 24°C (slapjā termometra temp.)
	[UZMANĪBU]	Telpas relatīvais mitrums — mazāk par 80%. Ja gaisa kondicionieris darbojas, kad ir lielāks relatīvais mitrums, kondicioniera virsma var norasot.
Sildīšanas darbība	Lauka temperatūra	: -15°C līdz 15°C (slapjā termometra temp.)
	Istabas temperatūra	: 15°C līdz 28°C (sausā termometra temp.)

Ja gaisa kondicionieris tiek izmantots citos apstākļos, var iedarboties drošības aizsargierīce.

10 Uzstādīšana

Neuzstādiel gaisa kondicionieri turpmāk norādītajās vietās

- Neuzstādiel gaisa kondicionieri vietās, kas atrodas tuvāk par 1 m no televizora, stereo atskaņotāja vai radiouztvērēja. Ja iekārta tiek uzstādīta šādā vietā, gaisa kondicioniera radītais troksnis ietekmē šo ierīču darbību.
- Neuzstādiel gaisa kondicionieri augstfrekvences iekārtu (komerciālu šujmašīnu vai masāžas ierīču u.c.) tuvumā; pretējā gadījumā gaisa kondicionieris var nedarboties pareizi.
- Neuzstādiel gaisa kondicionētāju vietās, kur ir dzelzs un citu metālu putekļi. Ja dzelzs vai citu metālu putekļi pieļūst pie gaisa kondicioniera vai uzkrājas tā iekšpusē, tas var pēkšņi aizdegties un izraisīt ugunsgrēku.
- Neuzstādiel gaisa kondicionieri mitrā vai eļļainā vietā vai vietā, kur tiek radīti tvaiki, kvēpi vai kodīga gāze.
- Neuzstādiel gaisa kondicionieri vietās, kur ir sājš gais, piemēram, piejūras teritorijā.
- Neuzstādiel gaisa kondicionieri vietās, kur tiek izmantots liels daudzums mašīneļļas.
- Neuzstādiel gaisa kondicionieri vietās, kas parasti ir pakļautas spēcīgai vēja iedarbībai, piemēram, piejūras teritorijās.
- Neuzstādiel gaisa kondicionieri vietās, kur tiek radīts liels daudzums sēra gāzes, piemēram, spa.
- Neuzstādiel gaisa kondicionieri kuģos vai autoceltņos.
- Neuzstādiel gaisa kondicionieri skābā vai sārmainā vidē (karsto avotu teritorijā vai ķīmisku rūpnīcu tuvumā, vai arī vietās, kas pakļautas sadegšanas izmešu iedarbībai). Uz alumīnija ribas un siltummaiņa vara caurules var rasties korozija.
- Neuzstādiel gaisa kondicionieri tādū šķēršļu (ventilācijas ejas, apgaismes ķermeņu u.c.) tuvumā, kas traucē gaisa izvadi. (Turbulenta gaisa plūsma var samazināt iekārtu veiktspēju vai tās sabojāt.)
- Neizmantojiet gaisa kondicionieri īpašiem nolūkiem, piemēram, pārtikas, augstas precizitātes instrumentu vai mākslas priekšmetu glabāšanai, vai arī vietās, kur tiek audzēti dzīvnieki vai augi. (Tas var pasliktināt glabājamo materiālu kvalitāti.)
- Neuzstādiel gaisa kondicionieri virs priekšmetiem, kas nedrīkst samirkt. (Ja gaisa mitrums ir 80% vai lielāks vai ja ir aizsprostojusies drenāžas atvere, no iekštelpu iekārtas var pilēt kondensāts.)
- Neuzstādiel gaisa kondicionieri vietās, kur tiek izmantots organisks šķīdinātājs.
- Neuzstādiel gaisa kondicionieri durvju vai logu tuvumā, pa kuriem ieplūst mitrs lauka gais. Uz gaisa kondicioniera var veidoties kondensāts.
- Neuzstādiel gaisa kondicionieri vietās, kur tiek bieži izmantoti īpaši smidzinātāji.

Pievērsiet uzmanību troksnim un vibrācijai

- Neuzstādiel gaisa kondicionieri vietā, kur lauka iekārtas troksnis vai karstais gais no tā gaisa izvades traucē jūsu kaimiņiem.
- Uzstādiel gaisa kondicionieri uz stingra un stabila pamata, lai nepieļautu rezonēšanas, darba trokšņa un vibrācijas vadīšanu.
- Ja darbojas viena iekštelpu iekārta, skaņa var būt dzirdama no citām iekštelpu iekārtām, kuras nedarbojas.

11 Specifikācijas

Modelis	Skaņas spiediena līmenis (dBA)		Svars (kg)
	Dzesēšana	Sildīšana	
RAV-GM901BTP-E	*	*	41

* Zem 70 dBA

Izstrādājuma informācija saistībā ar apkārtējai vide nekaitīgas konstrukcijas prasībām.
(Regulation (EU) 2016/2281)
<http://ecodesign.toshiba-airconditioning.eu/en>

Atbilstības deklarācija

Ražotājs: **TOSHIBA CARRIER (THAILAND) CO., LTD.**
144 / 9 Moo 5, Bangkadi Industrial Park, Tivanon Road, Tambol Bangkadi,
Amphur Muang, Pathumthani 12000, Thailand

TCF īpašnieks: TOSHIBA CARRIER EUROPE S.A.S
Route de Thil 01120 Montluel FRANCE

Ar šo paziņo, ka turpmāk minētā mašīna:

Vispārīgs nosaukums: Gaisa kondicionēšanas iekārta

Modelis / tips: RAV-GM901BTP-E

Tirdzniecības nosaukums: Digital Inverter sērijas / Super Digital Inverter sērijas gaisa kondicionieris

Atbilst Mašīnu direktīvas (Directive 2006/42/EC) noteikumiem un valstu tiesību aktos pārņemtajiem noteikumiem

“Daļēji komplektētas mašīnas iekļaušanas deklarācija”

To nedrīkst nodot ekspluatācijā, kamēr attiecībā uz galīgu mašīnu, kurā šī daļēji komplektētā mašīna ir ietverama, nav izdota deklarācija par tās atbilstību šīs direktīvas noteikumiem, ja tas nepieciešams.

PIEZĪME

Šī deklarācija vairs nav spēkā, ja bez ražotāja atļaujas tiek veikti tehniski vai darbību ietekmējoši pārveidojumi.

Toshiba Carrier (Thailand) Co., Ltd.

144 / 9 Moo 5, Bangkadi Industrial Park, Tivanon Road, Tambol Bangkadi, Amphur Muang, Pathumthani 12000, Thailand

1116950293

R32

TOSHIBA

KLIMATIZACIJSKI UREĐAJ (RAZDIJELJENE (SPLIT) VRSTE)

Vlasnički priručnik

Unutarnja jedinica

Naziv modela:

Tip sa skrivenim kanalom

RAV-GM901BTP-E

Za komercijalnu uporabu

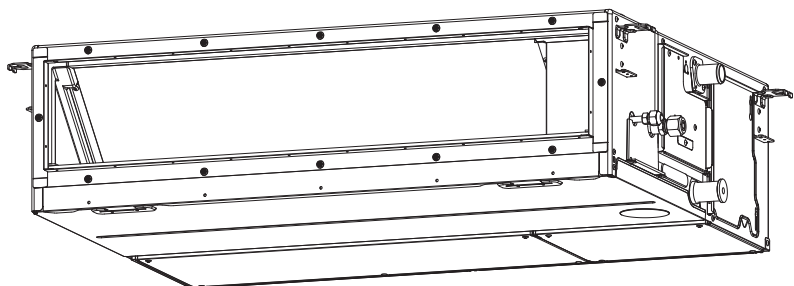

Translated instruction

USVAJANJE RASHLADNOG SREDSTVA R32

Ovaj klimatizacijski uređaj usvojio je rashladno sredstvo HFC (R32) koje ne uništava ozonski omotač.

U skladu s normom EN 60335-1

Ovaj uređaj mogu koristiti djeca u dobi od 8 godina i starija i osobe sa smanjenim tjelesnim, osjetilnim ili mentalnim sposobnostima ili s nedostatkom iskustva i znanja ako su pod nadzorom ili ako su dobile upute koje se odnose na sigurnu uporabu uređaja i ako razumiju opasnosti koje ona obuhvaća. Djeca se ne smiju igrati s uređajem. Čišćenje i korisničko održavanje ne smiju vršiti djeca bez nadzora.

U skladu s normom IEC 60335-1

Ovaj uređaj nije namijenjen za uporabu osobama (uključujući djecu) smanjenih tjelesnih, osjetilnih ili mentalnih sposobnosti, ili onima s nedostatkom iskustva i znanja, osim ako nisu pod nadzorom osobe odgovorne za njihovu sigurnost ili ako od nje nisu dobile poduku o uporabi uređaja. Djeca moraju biti pod nadzorom kako bi se osiguralo da se ne igraju s uređajem.

Sadržaj

1	Mjere opreza	3
2	Nazivi dijelova.....	7
3	Žični daljinski upravljač.....	8
4	Pravilno korištenje	9
5	Rad s tajmerom	10
6	Štedni način rada	11
7	Održavanje	11
8	Otklanjanje smetnji	12
9	Rad i učinkovitost	13
10	Instalacija	14
11	Specifikacije.....	14

Hvala na kupovini ovoga Toshiba klima uređaja.

Pažljivo pročitajte ove upute koje sadrže važne informacije sukladne Direktivi o strojevima (Directive 2006/42/EC), te provjerite razumijete li ih.

Nakon što pročitate ove upute, svakako ih čuvajte na sigurnom mjestu zajedno s i priručnikom za instalaciju koji se isporučuje s proizvodom.



Opći naziv: Klimatizacijski uređaj

Definicija stručnog montažera ili kvalificiranog serviser

Montažu, održavanje, popravak i uklanjanje klimatizacijskog uređaja treba izvoditi stručni montažer ili stručna osoba za servisiranje. Kad treba izvršiti bilo koji od ovih poslova, zatražite stručnog montažera ili kvalificiranog serviser da ih izvrše za vas. Stručni montažer ili stručna osoba za servisiranje je agent koji ima kvalifikacije i znanje opisano u nižoj tablici.





Agent	Kvalifikacije i znanje koje agent mora imati
Stručni montažer	<ul style="list-style-type: none"> Kvalificirani monter je osoba koja montira, održava, premješta i demontira Toshiba Carrier Corporation klima uređaje. On ili ona mora biti obučen za montažu, održavanje, premještanje i demontažu Toshiba Carrier Corporation klima uređaja ili alternativno, njega ili nju u takve radnje mora uputiti osoba ili osobe koje su obučene i u potpunosti upoznate sa znanjem vezanim uz te radnje. Kvalificirani monter koji smije izvršavati električne radove u sklopu montaže, premještanja i uklanjanja ima kvalifikacije koje se odnose na taj električni rad, određene lokalnim zakonima i propisima i on ili ona je osoba koja je obučena za obavljanje električnih radova na Toshiba Carrier Corporation klima uređajima ili je, alternativno, njega ili nju u takva pitanja uputila osoba ili osobe koje su obučene i u potpunosti upoznate sa znanjem vezanim uz te radnje. Kvalificirani monter koji smije rukovati rashladnim sredstvom i cjevovodima u sklopu montaže, premještanja i uklanjanja ima kvalifikacije koje se odnose na to rukovanje rashladnim sredstvom i cjevovodom, određene lokalnim zakonima i propisima i on ili ona je osoba koja je obučena za rukovanje rashladnim sredstvom i cjevovodima na Toshiba Carrier Corporation klima uređajima ili je, alternativno, njega ili nju u takva pitanja uputila osoba ili osobe koje su obučene i u potpunosti upoznate sa znanjem vezanim uz te radnje. Kvalificirani monter koji smije raditi na visini obučan je za pitanja vezana uz rad na visini za Toshiba Carrier Corporation klima uređaje ili je, alternativno, njega ili nju u takva pitanja uputila osoba ili osobe koje su obučene i potpuno upoznate sa znanjem vezanim uz takve radnje.
Kvalificirani serviser	<ul style="list-style-type: none"> Kvalificirani serviser je osoba koja montira, popravljiva, održava, premješta i uklanja Toshiba Carrier Corporation klima uređaje. On ili ona mora biti obučan za montažu, popravak, održavanje, premještanje i demontažu Toshiba Carrier Corporation klima uređaja ili alternativno, njega ili nju u takve radnje mora uputiti osoba ili osobe koje su obučene i u potpunosti upoznate sa znanjem vezanim uz te radnje. Kvalificirani serviser koji smije izvršavati električne radove u sklopu montaže, popravka, premještanja i demontaže ima kvalifikacije koje se odnose na taj električni rad, određene lokalnim zakonima i propisima i on ili ona je osoba koja je obučena za obavljanje električnih radova na Toshiba Carrier Corporation klima uređajima ili je, alternativno, njega ili nju u takva pitanja uputila osoba ili osobe koje su obučene i u potpunosti upoznate sa znanjem vezanim uz te radnje. Kvalificirani serviser koji smije rukovati rashladnim sredstvom i cjevovodima u sklopu montaže, popravka, premještanja i demontaže ima kvalifikacije koje se odnose na to rukovanje rashladnim sredstvom i cjevovodom, određene lokalnim zakonima i propisima i on ili ona je osoba koja je obučena za rukovanje rashladnim sredstvom i cjevovodima na Toshiba Carrier Corporation klima uređajima ili je, alternativno, njega ili nju u takva pitanja uputila osoba ili osobe koje su obučene i u potpunosti upoznate sa znanjem vezanim uz te radnje. Kvalificirani serviser koji smije raditi na visini obučan je za pitanja vezana uz rad na visini za Toshiba Carrier Corporation klima uređaje ili je, alternativno, njega ili nju u takva pitanja uputila osoba ili osobe koje su obučene i potpuno upoznate sa znanjem vezanim uz takve radnje.

Ove mjere opreza opisuju važna pitanja koja se odnose na sigurnost radi sprječavanja ozljeda korisnika ili drugih osoba kao i oštećenja imovine. Molimo detaljno pročitajte ovaj priručnik nakon što ste shvatili dolje izloženih sadržaj (značenje oznaka) i obavezno se pridržavajte opisa.





Oznaka	Značenje oznake
 UPOZORENJE	Tekst istaknut na ovaj način označava da nepridržavanje uputa iz upozorenja može rezultirati ozbiljnom tjelesnom ozljedom (*1) ili gubitkom života, u slučaju nepravilnog rukovanja proizvodom.
 OPREZ	Tekst istaknut na ovaj način označava da nepridržavanje uputa iz napomene o oprezu može rezultirati manjom ozljedom (*2) ili (*3) oštećenjem imovine u slučaju nepravilnog rukovanja proizvodom.

- *1: Ozbiljna tjelesna ozljeda predstavlja gubitak vida, ozljedu, opekline, električni udar, prijelom kosti, trovanje i druge ozljede koje ostavljaju posljedice i zahtijevaju hospitalizaciju ili produženo izvanbolničko liječenje bolesnika.
*2: Manja ozljeda predstavlja ozljedu, opekline, električni udar i druge ozljede koje ne zahtijevaju hospitalizaciju ili produženo izvanbolničko liječenje bolesnika.
*3: Oštećenje imovine značava štetu koja zahvaća građevine, učinke na pokućstvo, stoku i kućne ljubimce.

ZNAČENJE SIMBOLA PRIKAZANIH NA JEDINICI

	UPOZORENJE (Rizik od požara)	Ova oznaka je samo za rashladno sredstvo R32. Vrsta rashladnog sredstva napisana je na pločici vanjske jedinice. U slučaju rashladnog sredstva R32, ova jedinica koristi zapaljivo rashladno sredstvo. Ako rashladno sredstvo curi i dođe u dodir s vatrom ili grijnim dijelom, stvorit će štetne plinove i doći će do rizika od požara.
	Prije rada pažljivo pročitajte VLASNIČKI PRIRUČNIK.	
	Od servisnog osoblja zahtijeva se pažljivo pročitati VLASNIČKI PRIRUČNIK i PRIRUČNIK ZA INSTALACIJU prije rada.	
	Opširnije informacije dostupne su u VLASNIČKOM PRIRUČNIKU, PRIRUČNIKU ZA INSTALACIJU i srodnim dokumentima.	

■ Upozorenja na klimatizacijskom uređaju

Upozorenje	Opis		
 <table border="1"> <tr> <td>WARNING</td> </tr> <tr> <td>ELECTRICAL SHOCK HAZARD Disconnect all remote electric power supplies before servicing.</td> </tr> </table>	WARNING	ELECTRICAL SHOCK HAZARD Disconnect all remote electric power supplies before servicing.	<p>UPOZORENJE</p> <p>OPASNOST OD STRUJNOG UDARA Prije servisiranja isključite sve udaljene izvore napajanja.</p>
WARNING			
ELECTRICAL SHOCK HAZARD Disconnect all remote electric power supplies before servicing.			
 <table border="1"> <tr> <td>WARNING</td> </tr> <tr> <td>Moving parts. Do not operate unit with grille removed. Stop the unit before the servicing.</td> </tr> </table>	WARNING	Moving parts. Do not operate unit with grille removed. Stop the unit before the servicing.	<p>UPOZORENJE</p> <p>Pomični dijelovi. Jedinicom nemojte rukovati ako je rešetka skinuta. Prije servisiranja zaustavite jedinicu.</p>
WARNING			
Moving parts. Do not operate unit with grille removed. Stop the unit before the servicing.			
 <table border="1"> <tr> <td>CAUTION</td> </tr> <tr> <td>High temperature parts. You might get burned when removing this panel.</td> </tr> </table>	CAUTION	High temperature parts. You might get burned when removing this panel.	<p>OPREZ</p> <p>Vrući dijelovi. Možete se opeći kod uklanjanja ove ploče.</p>
CAUTION			
High temperature parts. You might get burned when removing this panel.			
 <table border="1"> <tr> <td>CAUTION</td> </tr> <tr> <td>Do not touch the aluminum fins of the unit. Doing so may result in injury.</td> </tr> </table>	CAUTION	Do not touch the aluminum fins of the unit. Doing so may result in injury.	<p>OPREZ</p> <p>Ne dirajte aluminijska rebra jedinice. To bi moglo izazvati ozljede.</p>
CAUTION			
Do not touch the aluminum fins of the unit. Doing so may result in injury.			
 <table border="1"> <tr> <td>CAUTION</td> </tr> <tr> <td>BURST HAZARD Open the service valves before the operation, otherwise there might be the burst.</td> </tr> </table>	CAUTION	BURST HAZARD Open the service valves before the operation, otherwise there might be the burst.	<p>OPREZ</p> <p>OPASNOST OD EKSPLOZIJE Prije rada otvorite servisne ventile, inače može doći do eksplozije.</p>
CAUTION			
BURST HAZARD Open the service valves before the operation, otherwise there might be the burst.			

1 Mjere opreza

Proizvođač ne preuzima odgovornost za štete nastale zbog nepridržavanja opisa u ovom priručniku.

UPOZORENJE

Općenito

- Pažljivo pročitajte Vlasnički priručnik prije pokretanja klima uređaja. Puno je važnih stvari o kojima morate voditi računa u svakodnevnom radu.
- Zatražite da ugradnju obavi prodavač ili stručno lice. Samo stručni montažer (*1) može montirati klimatizacijski uređaj. Ako klimatizacijski uređaj montira nestručni pojedinac, može doći do požara, strujnih udara, ozljede, curenja vode, buke i vibracije.
- Za dopunjavanje ili izmjenu ne koristite nijedno rashladno sredstvo, osim specificiranog. U suprotnom može doći do stvaranja abnormalno visokog tlaka u krugu rashladnog sredstva, što može uzrokovati kvar ili eksploziju proizvoda i ozljede.
- Mjesta gde je zvuk rada vanjske jedinice mogu narušiti mir. (Posebno na graničnoj liniji sa susjedima, klima uređaj instalirajte pritom uzevši u obzir buku.)
- Ovaj uređaj smiju koristiti stručnjaci ili kvalificirani korisnici u trgovinama, lakoj industriji i na farmama, a također ga u komercijalne svrhe mogu koristiti i oni koji nemaju stručno znanje.

Transport i čuvanje

- Da prevezete klimatizacijski uređaj, nosite cipele s dodatnim zaštitnim kapticama za prste, zaštitne rukavice i drugu zaštitnu odjeću.
- Da prevezete klimatizacijski uređaj, nemojte ga nositi za trake oko kartonskog pakiranja. Možete se ozlijediti ako trake puknu.
- Prije slaganja kartonskih paketa radi skladištenja ili transporta pridržavajte se mjera opreza koje su na ispisane na ambalaži. U protivnom može doći do rušenja stoga s paketima.

- Klimatizacijski uređaj mora se transportirati u stabilnom položaju. Ako utvrdite da je bilo koji dio proizvoda uništen, obratite se prodavaču.
- Ovaj uređaj smiju koristiti stručnjaci ili kvalificirani korisnici u trgovinama i lakoj industriji ili ga u komercijalne svrhe mogu koristiti oni koji nemaju stručno znanje.

Ugradnja

- Samo stručni montažer (*1) ili stručna osoba za servisiranje (*1) može obavljati električne radove na klimatizacijskom uređaju. Te radove nikako ne smije obavljati nestručna osoba budući da može doći do električnih udara i / ili propuštanja izolacije ako se radovi ne izvedu pravilno.
- Nakon završetka montažnih radova zamolite montažera da vas uputi u položaje prekidača električnog kruga. U slučaju da dođe do problema s klima uređajem, automatski osigurač postavite u položaj OFF i kontaktirajte servisera.
- Ako jedinicu ugrađujete u malu prostoriju, poduzmite odgovarajuće mjere kako biste spriječili da rashladno sredstvo prekorači graničnu koncentraciju čak i ako curi. Posavjetujte se s prodavačem od kojeg ste kupili klimatizacijski uređaj kad budete provodili te mjere. Sakupljanje rashladnog sredstva visoke koncentracije može prouzročiti nesreću zbog manjka kisika.
- Klimatizacijski uređaj nemojte montirati na lokaciji koja može biti podložna riziku od izlaganja zapaljivom plinu. Ako zapaljivi plin curi te se koncentrira oko jedinice, moguće je izbijanje požara.
- Pobrinite se da koristite proizvode navedene tvrtke za zasebno kupljene dijelove. Korištenje nepropisanih proizvoda može izazvati požar, električni udar, istjecanje vode ili druge probleme. Montažu mora obaviti stručna i profesionalna osoba.
- Potvrdite je li uzemljena pravilno.

Upotreba

- Prije otvaranja, usisne rešetke unutarnje jedinice ili servisne ploče vanjske jedinice, prekidač stavite u položaj OFF (ISKLJ.). Ako prekidač ne stavite u položaj OFF, može doći do strujnih udara uslijed kontakta s unutarnjim dijelovima. Samo stručni montažer (*1) ili stručna osoba za servisiranje (*1) može skidati usisnu rešetku unutarnje jedinice ili servisnu ploču vanjske jedinice te obaviti potrebne radove.
- Unutar klima uređaja nalaze se područja s visokim naponom i rotirajućim dijelovima. Zbog opasnosti od strujnog udara i opasnosti da vam rotirajući dijelovi zahvate i prignječe prste, nemojte uklanjati servisnu ploču vanjske jedinice. Kad je potrebno obaviti radove pri kojima je potrebno skinuti te dijelove, kontaktirajte kvalificiranog montažera (*1) ili kvalificiranog servisera (*1).
- Nemojte sami premještati ili popravljati bilo koju jedinicu. Budući da je unutar jedinice prisutan visoki napon, pri skidanju poklopca i glavne jedinice mogli biste pretrpjeti električni udar.
- Upotreba stalka ili ljestvi viših od 50 cm prilikom čišćenja filtra unutarnje jedinice ili pri obavljanju drugih sličnih poslova predstavlja rad na visini. Budući da pri takvim poslovima na visini postoji opasnost od pada sa stalka ili ljestvi, ovu vrstu poslova morate povjeriti kvalificiranim osobama. Kad je potrebno obaviti takvu vrstu poslova, nemojte to raditi sami već zatražite od kvalificiranog montažera (*1) ili kvalificiranog servisera (*1) da to obave umjesto vas.
- Ne dirajte aluminijsko rebro vanjske jedinice. Inače se možete ozlijediti. Ako lamele ipak morate dirati, nemojte ih dirati sami već zatražite da to obavi kvalificirani montažer ili kvalificirani serviser (*1).
- Ne penjite se i ne postavljajte predmete na vrh vanjske jedinice. Mogli biste pasti ili bi s vanjske jedinice predmeti mogli pasti i izazvati ozljede.
- Nemojte stavljati nikakav uređaj za izgaranje na mjesto na kojem je izravno izložen puhanju iz klimatizacijskog uređaja, inače može izazvati neispravno izgaranje.

- Ako klimatizacijski uređaj radi s uređajem za izgaranje u istoj prostoriji, osigurajte dovoljno prozračivanje. Loša će ventilacija dovesti do pomanjkanja kisika u prostoriji.
- Kada se klimatizacijski uređaj upotrebljava u zatvorenoj prostoriji, osigurajte dovoljno prozračivanje prostorije. Loša će ventilacija dovesti do pomanjkanja kisika u prostoriji.
- Nemojte izlagati tijelo hladnom zraku tijekom duljeg razdoblja i ne hladite se pretjerano. Na taj način može doći do pogoršanja fizičkog stanja i lošeg zdravlja.
- Ne umećite prste ili štapove u odvod ili dovod zraka. Ventilator unutar uređaja se okreće velikom brzinom i može uzrokovati ozljedu.
- Ako klimatizacijski uređaj ne hladi ili ne greje, možda curi rashladni plin. Obratite se trgovini u kojoj ste ga kupili. Potvrdite detalje popravke sa stručnim licem (*1) kada popravak obuhvata dodatno punjenje rashladnog sredstva.
- Pobrinite se da prije čišćenja isključite klimatizacijski uređaj i isključite osigurač prije čišćenja. U protivnom moglo bi doći do ozljede jer se ventilator uređaja okreće velikom brzinom.

Popravci

- Ako se u klimatizacijskom uređaju pojavio problem (primjerice kada se na zaslonu prikaže pogreška, osjeća se paljevina, čuju se neuobičajeni zvukovi, klimatizacijski uređaj ne hladi ili grije ili curi voda), nemojte klimatizacijski uređaj dirati sami, nego prekidač kruga postavite u položaj OFF te se obratite stručnoj osobi za servisiranje (*1). Poduzmite korake kako biste osigurali da se napajanje neće uključiti (primjerice, stavljajući oznaku »ne radi« pokraj prekidača) dok ne stigne stručna osoba za servisiranje (*1). Ako klimatizacijski uređaj nastavite upotrebljavati u tom stanju, mehanički problemi mogu se pogoršati ili izazvati strujni udar ili drugi kvar.
- Ako je oštećena rešetka ventilatora, ne približavajte se vanjskoj jedinici, nego automatski osigurač postavite u položaj OFF te kontaktirajte s kvalificiranim serviserom (*1) radi obavljanja popravaka. Prekidač nemojte stavljati u položaj ON dok se popravci ne dovrše.

- Ako postoji opasnost od pada unutarnje jedinice, ne prilazite unutarnjoj jedinici već automatski osigurač postavite u položaj OFF i kontaktirajte kvalificiranog instalatera (*1) ili kvalificiranog serviseru (*1) kako bi izveo ponovnu ugradnju jedinice. Prekidač električnog kruga ne postavljajte u položaj ON dok se jedinica ne ugradi na pravilan način.
- Ako ste otkrili da postoji opasnost od pada vanjske jedinice, ne prilazite vanjskoj jedinici već automatski osigurač postavite u položaj OFF i kontaktirajte s kvalificiranim instalaterom (*1) ili kvalificiranim serviserom (*1) kako bi otklonio nedostatke ili izveo ponovnu ugradnju jedinice. Automatski osigurač ne postavljajte u položaj ON dok nedostaci ne budu otklonjeni ili dok radovi ne budu gotovi.
- Nemojte modificirati uređaj. To bi moglo dovesti do požara, strujnog udara ili drugoga problema.

Premještanje

- Kada je potrebno obaviti preseljenje klimatizacijskog uređaja, nemojte to raditi sami već kontaktirajte kvalificiranog instalatera (*1) ili kvalificiranog serviseru (*1). Ako preseljenje klima uređaja ne obavite kako treba, moglo bi doći do električnog udara i / ili požara.

⚠ OPREZ

Isključivanje uređaja iz izvora mrežnog napajanja

- Ovaj uređaj mora biti spojen na mrežni izvor napajanja preko sklopke s razmakom između kontakata od barem **3 mm**.

Instalacijski osigurač (mogu se koristiti svi modeli) mora se koristiti za liniju napajanja ovog klima uređaja.

Ugradnja

- Drenažno crijevo položite na siguran način kako biste osigurali besprijekornu drenažu. Loša drenaža može dovesti do izlivanja vode u stambenom objektu i ovlaživanja namještaja.
- Provjerite je li klimatizacijski uređaj priključen na vlastito električno napajanje s propisanim nazivnim naponom jer će u protivnom doći do kvara jedinice ili nastanka požara.
- Provjerite je li vanjska jedinica pričvršćena za osnovu. U protivnom moglo bi doći do pada jedinica ili drugih incidenata.

Upotreba









- Nemojte upotrebljavati ovaj klimatizacijski uređaj u posebne namjene, kao što je čuvanje hrane, preciznih instrumenata, umjetničkih djela, hrane za životinje, automobila i plovila.
- Nemojte dirati sklopke mokrim prstima jer u protivnom mogli biste pretrpjeti električni udar.
- Ako se klima uređaj neće koristiti u dužem vremenskom periodu, isključite glavnu sklopku ili automatski osigurač zbog sigurnosnih razloga.
- Ako želite da klima uređaj radi s izvornim performansama, koristite ga u okviru opsega radne temperature koji je propisan u uputama. U protivnom moglo bi doći do neispravnosti u radu ili curenja vode iz jedinice.
- Spriječite bilo kakav dotok prodor vode u daljinski upravljač. Nemojte prosipati sok, vodu ili bilo koju vrstu tekućine.
- Ne perite klima uređaj. To bi moglo izazvati električni udar.
- Provjerite jesu li montažna osnova i druge opreme oslabile nakon dugotrajne uporabe. Ostavljanje u takvom stanju može uzrokovati pad jedinice i naneti ozljede.

- Ne ostavljajte zapaljive sprejeve ili druge zapaljive materijale u blizini klima uređaja i ne prskajte zapaljivi aerosol direktno na klima uređaj. Mogu izazvati požar.
- Pobrinite se da prije čišćenja isključite klimatizacijski uređaj i isključite osigurač prije čišćenja. U protivnom moglo bi doći do ozljede jer se ventilator uređaja okreće velikom brzinom.
- Zatražite čišćenje klima uređaja od prodavača. Nepravilno čišćenje može oštetiti plastične dijelove, neispravnost izolacije električnih dijelova i neispravnost u radu. U najgorem slučaju, može uzrokovati curenje vode, strujni udar, ispuštanje dima ili požar.
- Ne stavljajte spremnike na jedinicu, poput vaze koja sadrži tekućinu. Voda tada može ući u jedinicu i oštetiti električnu izolaciju te uzrokovati strujni udar.

(*1) Pogledajte »Definicija stručnog montažera ili kvalificiranog servisera«.

■ Informacije o transportu, rukovanju i skladištenju zapakirane opreme

◆ Primjeri oznaka na ambalaži

Simbol	Opis	Simbol	Opis
	Čuvajte na suhom mjestu		Ne bacajte
	Lomljivo		Ne spuštajte na pod
 5 cartons	Visina stoga (6 kutije može se složiti u ovom slučaju)		Ne hodajte po ovoj kutiji
	Ova strana gore		Ne stajati ovdje
	Rukovati pažljivo		

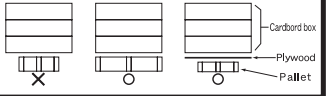
Druga upozorenja	Opis
 <div style="border: 1px solid black; padding: 5px; width: fit-content;"> <p>Caution</p> <p>Injury possibility. Don't handle with packing band, or may get injured in case of broken band.</p> </div>	<p>OPREZ</p> <p>Mogućnost ozljede. Ne držite za traku na paketu jer mogli biste se ozlijediti ako traka pukne.</p>
<p>Stacking notice.</p> <p>In case that cardboard boxes protrude out of pallet when stacking, lay a 10mm thick plywood over the pallet.</p> 	<p>Napomena za slaganje.</p> <p>U slučaju da kartonske kutije proviruju iz palete pri slaganju. Postavite šperploču debljine 10 mm na paletu.</p>

2 Nazivi dijelova

■ Unutarnja jedinica

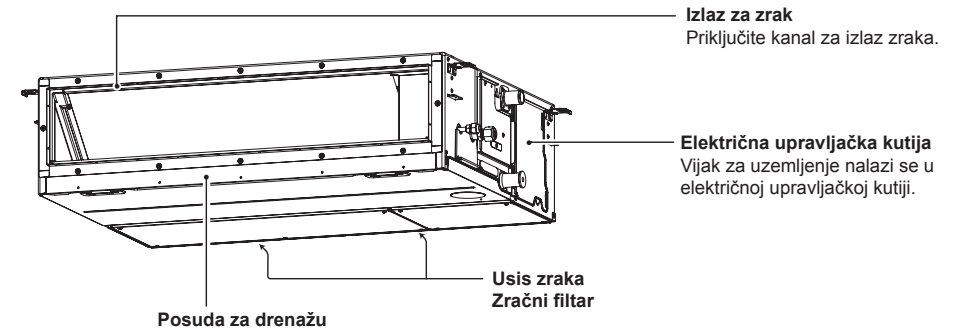

■ Vanjska jedinica (Dizajn se razlikuje ovisno o vanjskoj jedinici. Sljedeća slika je primjer.)

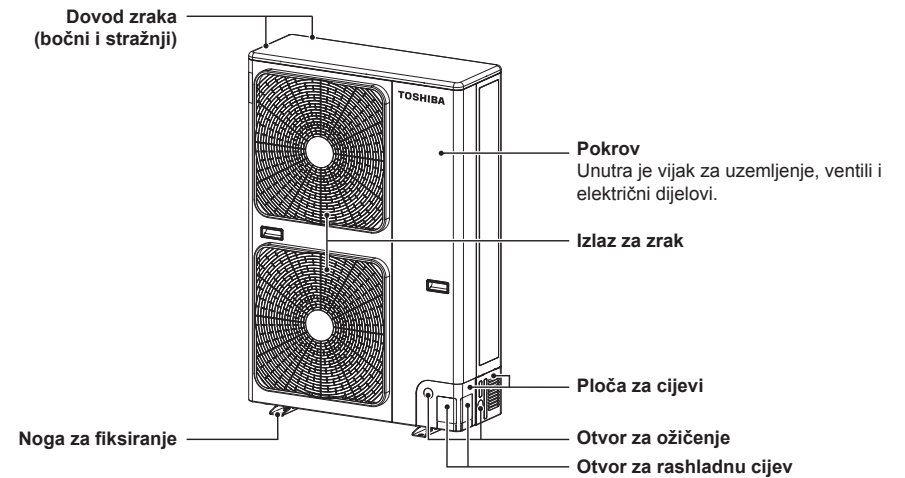

3 Žični daljinski upravljač





Daljinski upravljač može upravljati radom 8 unutarnjih jedinica.

■ Dio sa zaslonom za prikaz

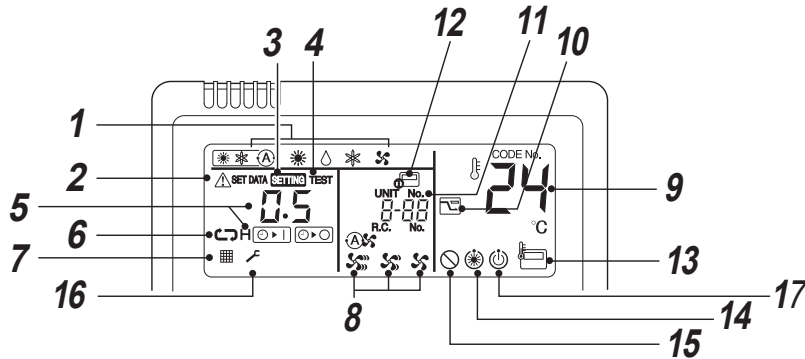
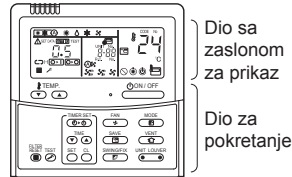
Na slici sa zaslonom prikazane su sve ikone. Dok je jedinica u radu, prikazivat će se samo odgovarajuće ikone.

- Kada se zaštitni prekidač uključi prvi put, **SETTING** će treptati na zaslonu daljinskog upravljača.
- Dok ova ikona trepće, u tijeku je automatsko potvrđivanje modela. Pričekajte dok **SETTING** ikona ne iščezne i onda nastavite s korištenjem daljinskog upravljača.



- 1 Način rada**
Prikazuje se izabrani način rada.
- 2 Prikaz Greška**
Prikazuje se dok je zaštitni uređaj u radu ili kad se pojavi greška.
- 3 Prikaz SETTING**
Prikazuje se za vrijeme podešavanja tajmera i drugih postavki.
- 4 Prikaz TEST**
Prikazuje se za vrijeme probnog rada.
- 5 Prikaz tajmera**
Prikazuje se odabrano vrijeme tajmera. Kad dođe do greške, prikazat će se njezin kod.
- 6 Prikaz tajmerskog načina rada**
Prikazuje se izabrani tajmerski način rada.
- 7 Prikaz filtra**
Podsjetnik na čišćenje zračnog filtra.
- 8 Prikaz brzine ventilatora**
Prikazuje se izabrani način rada s brzinom ventilatora.
(Auto) 
(Visoka) 
(Med.) 
(Niska) 
- 9 Prikaz zadane temperature**
Prikazuje se izabrana zadana temperatura.
- 10 Prikaz za štedni način rada**
Ograničava brzinu kompresora (kapacitet) radi uštede energije.

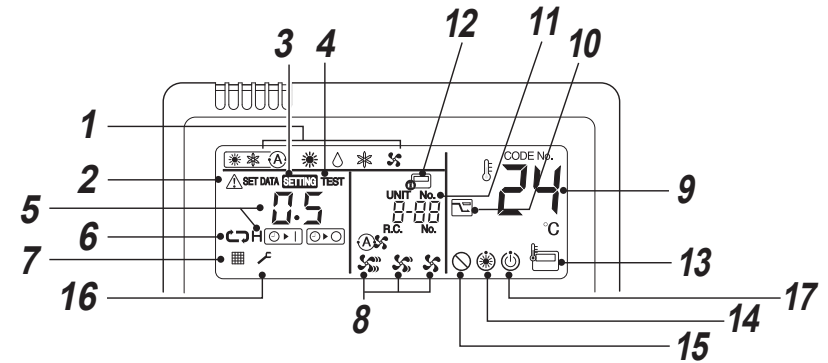

- 11 Prikaz UNIT No.**
Prikazuje se broj odabrane unutarnje jedinice. Također se prikazuje i broj unutarnje ili vanjske jedinice kod koje se pojavila greška.
- 12 Središnji prikaz upravljanja**
Prikazuje se kad se klima uređaj koristi sa središnjim upravljanjem u kombinaciji s daljinskim upravljačem središnjeg upravljanja.

Ako je središnji sustav za upravljanje deaktiviran daljinski upravljač,  će treptati. Aktiviranje gumba neće biti prihvaćeno.









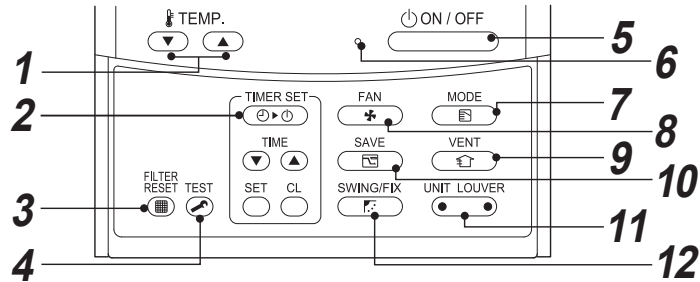

Čak i ako pritisnete gume ON / OFF, MODE ili TEMP., aktiviranje gumba neće biti prihvaćeno. (Postavke koje se mogu provesti daljinskim upravljačem razlikuju se u ovisnosti od upravljačkog modula. Više pojedinosti potražite u Vlasničkom priručniku daljinskog upravljača središnjeg upravljanja.)
- 13 Prikaz senzora daljinskog upravljača**
Prikazuje se kad se koristi senzor daljinskog upravljača.
- 14 Prikaz Predzagrijavanje**
Prikazuje se kad se pokrene režim zagrijavanja ili odmrzavanja. Dok se prikazuje ova ikona, ventilator unutarnje jedinice neće raditi.
- 15 Prikaz da nema funkcije**
Prikazuje se kad tražena funkcija nije dostupna na tom modelu.
- 16 Prikaz servisa**
- 17 Prikaz spremnosti rada**
Prikazuje se na nekim modelima.





■ Dio za pokretanje

Pritisnite svaki gumb kako biste izabrali željeni rad.

Sustav upravljanja sprema naredbe u memoriji i nakon prvog pokretanja više neće biti potrebna nikakva dodatna podešavanja osim u slučaju potrebe izmjena. Klima uređaj se može pokrenuti pritiskom na gumb .



- 1 Gumb  (gumb za podešavanje temperature)**
Podešavanje zadane vrijednosti.
Odaberite zadanu vrijednost pritiskom na  ili .
- 2 Gumb  (gumb za podešavanje tajmera)**
Koristi se za podešavanje tajmera.
- 3 Gumb  (gumb za reset filtra)**
Poništava prikaz  nakon čišćenja filtra.
- 4 Gumb  (gumb za provjeru)**
Koristi se samo za servis.
(U normalnom radu nemojte koristiti ovaj gumb.)
- 5 Gumb  (gumb za pokretanje)**
Kad se pritisne ovaj gumb, pokrenut će se rad i ponovnim pritiskom na njega rad će se zaustaviti.
Kad je rad zaustavljen, signalna lampica za rad i svi prikazi će iščeznuti.
- 6 Signalna lampica za rad**
Kad je uređaj uključen, svijetlit će zeleno svjetlo. Bljeska kod korištenja zaštitnog uređaja ili kada se pojavi greška.
- 7 Gumb  (gumb načina rada)**
Vrši se izbor željenog načina rada.
- 8 Gumb  (gumb brzine ventilatora)**
Bira brzinu ventilatora

- 9 Gumb  (gumb za ventilaciju)**
Koristite kad je priključen komplet za električnu ventilaciju (lokalno se nabavlja).
Prikazuje se  na daljinskom upravljaču kad se pritisne ovaj gumb, a komplet za ventilaciju nije priključen.
- 10 Gumb  (rad u štednom režimu)**
Koristi se za pokretanje štednog načina rada.
- 11 Gumb  (gumb za izbor jedinice / ventilacijskog otvora)**
Izbor broja jedinice (lijevo) i broj klapne (desno).
UNIT:
Izvodi odabir unutarnje jedinice kod prilagođavanja smjera puhanja većeg broja unutarnjih jedinica s jednim daljinskim upravljačem.
LOUVER:
Nema funkcije.
- 12 Gumb  (gumb smjera / zakretanja ventilacijskog otvora)**
Nema funkcije.

OPCIJA:

Prikaz senzora daljinskog upravljača

Obično senzor temperature na unutarnjoj jedinici detektira temperaturu. Također se može detektirati i temperatura zraka koji okružuje daljinski upravljač. Više pojedinosti potražite kod prodavača gdje ste kupili klima uređaj.

4 Pravilno korištenje

Kada klimatizacijski uređaj prvi put upotrebljavate ili mijenjate postavku, slijedite donje korake.

Postavke se spremaju u memoriji i prikazuju se svaki put kad uređaj uključite pritiskom na gumb .

■ Priprema

• Kada uključite prekidač strujnog kruga, prikazuju se razdvojne crte na daljinskom upravljaču.



* Kada uključite prekidač strujnog kruga, daljinski upravljač neće prihvatiti naredbe još približno 1 minutu, ali to nije kvar.

ZAHTJEV

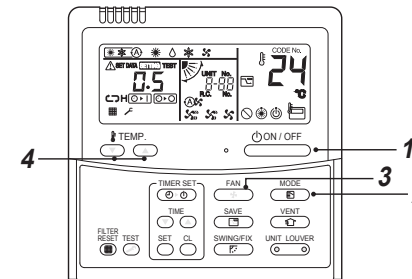
Ako je klimatizacijski uređaj duže vrijeme proveo izvan rada, uključite prekidač strujnog kruga barem 12 sati prije ponovnog pokretanja klimatizacijskog uređaja.



Pokretanje

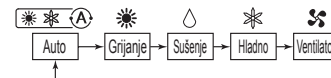

- 1 Pritisnite gumb .**
Signalna lampica će zasvijetliti i pokrenut će se rad.
- 2 Izaberite način rada pomoću gumba .**
Jednim pritiskom na gumb prikaz će se mijenjati dolje prikazanim redom.



- 3 Odaberite brzinu ventilatora gumbom .**
Jednim pritiskom na gumb prikaz će se mijenjati dolje prikazanim redom.



- Kada je ventilator na "Auto", brzina ventilatora namješta se na temelju razlike između zadane točke i temperature u prostoriji.
- Ako za vrijeme grijanja temperatura u prostoriji nije dovoljna s brzinom "Low", odaberite način rada "Med." ili "High".
- Senzor temperature bilježi temperaturu povratnog zraka na unutarnjoj jedinici koja se može razlikovati od temperature u prostoriji ovisno o stanju instalacije.
Zadana točka je ciljna temperatura u prostoriji. ("Auto" ne može se odabrati u ventilacijskom načinu rada.)

- 4 Izaberite željenu zadanu točku temperature pritiskom na gumb "TEMP.  ili "TEMP. .**

Zaustavljanje

Pritisnite gumb .

Signalna lampica rada će se isključiti i rad uređaja će se zaustaviti.

NAPOMENA

Automatsko prebacivanje

- U automatskom načinu rada jedinica će sama birati način rada (hlađenje, grijanje ili samo ventilacija) na temelju zadane temperature koju je odredio korisnik.
- Ako automatski način rada nije prikladan, željene uvjete možete podesiti ručnim putem.

Grijanje

- Ako se traži grijanje, jedinica će se pokrenuti približno 3 do 5 minuta nakon izabranog načina rada.
- Kad zaustavi grijanje, fan će možda nastaviti s radom približno još 30 sekundi.
- Kada temperatura u prostoriji dostigne zadanu vrijednost, vanjska jedinica će prestati s radom dok će ventilator unutarnje jedinice nastaviti na vrlo maloj brzini.
- Za vrijeme rada na odmrzavanju, ventilator će prekinuti svoj rad tako da neće biti strujanja zraka. (☹️ Prikazuje se predzagrijavanje.)

Kad se rad pokušava ponovo pokrenuti nakon zaustavljanja

- Ako nakon zaustavljanja odmah pokušate ponovno pokrenuti jedinicu, pokretanje neće biti moguće u periodu od približno 3 minuta kako bi se osigurala zaštita kompresora.

■ 8°C rad (za predzagrijavanje predmeta)

Klima uređaj može regulirati temperaturu zagrijavanja na oko 8°C u načinu rada za grijanje.

Za rad za grijanje na 8°C potrebno je obaviti podešavanje žičnim daljinskim upravljačem.

Od montažera ili prodavača zatražite podešavanje u skladnosti s priručnikom za montažu unutarnje jedinice.

Pokretanje

1. Prikazanu temperaturu u načinu rada za grijanje podesite na 18°C pritiskom na gumb TEMP. (▼).
2. Prikazanu temperaturu podesite na 8°C pritiskom na gumb TEMP. (▼) u trajanju od najmanje 4 sekunde.

Zaustavljanje

1. Prikazanu temperaturu podesite na 18°C pritiskom na gumb TEMP. (▲).
 - Klima uređaj vratit će se u normalni način rada za HEAT. Izaberite željenu temperaturu i način rada.

NAPOMENA

- Temperatura zraka na izlazu je niža nego u normalnom načinu rada za grijanje.
- Temperatura prostorije možda neće biti ujednačena, što ovisi o mjestu montaže daljinskog upravljača.
- Temperatura prostorije možda neće moći dostići vrijednost od 8°C, što ovisi o veličini prostorije i uvjetima montaže.
- Postavljanje brzine ventilatora raspoloživo je za vrijeme grijanja na 8°C. Rad grijanja na 8°C će se prekinuti u sljedećim slučajevima.
 - Kad se rad zaustavi pritiskom na gumb (ON/OFF).
 - Kad se izabere drugi način rada pritiskom na gumb (MODE).
 - Kad se promijene zadana temperatura ili način rada ili ako se rad pokrene / zaustavi putem bežičnoga daljinskog upravljača ili putem daljinskog upravljača središnjeg upravljanja.
- Kad se koristi ovaj način, pridržavajte se pravilnih sati korištenja, a preporučuje se i da servisno osoblje izvodí periodička održavanja.

5 Rad s tajmerom

Postoje tri vrste rada tajmera: (Aktivirano je namještanje do 168 sati.)

Tajmer za isključivanje : Jedinica će prestati s radom kad se dostigne ovo vrijeme.

Tajmer za ponovljeno isključivanje : Jedinica će prestati s radom svakog dana kad se dostigne ovo vrijeme.

Tajmer za uključivanje : Jedinica će početi s radom kad se dostigne ovo vrijeme.

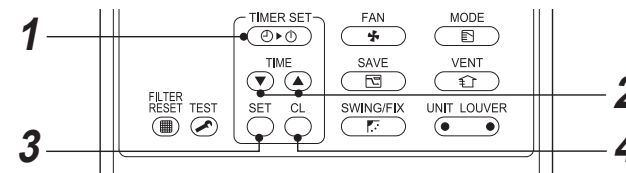

Pokretanje

1. Pritisnite gumb (TIMER SET). Način tajmerskog rada mijenja se svakim pritiskom gumba.



- (SETTING) i prikaz tajmera trepću.

2. Pritisnite (TIME) kako biste izabrali "vrijeme postavljanja".
 - Svakim pritiskom na gumb (▲), podešeno vrijeme povećava se za 0,5 h (30 minuta). Kad se namjesti vrijeme koje je veće od 24 sati za rad tajmera, tajmer se može povećavati u koracima od 1 sati. Maksimalno vrijeme koje se može podesiti je 168 h (7 dana). Daljinski upravljač prikazuje podešeno vrijeme s vremenom (između 0,5 i 23,5 sati) (*) ili brojem dana i vremenom (24 sata ili više) (**) kako je dolje prikazano.
 - Svakim pritiskom na gumb (▼), podešeno vrijeme smanjuje se za 0,5 h (30 minuta) (0,5 - 23,5 sati) ili 1 h (24 - 168 sati).

Primjer prikaza na daljinskom upravljaču

- 23,5 sata (*)



- 34 sata (**)



Broj dana Vrijeme

1d prikazuje 1 dan (24 sata).

10h prikazuje 10 sati. (Ukupno 34 sata)

3. Pritisnite gumb (SET). (SETTING) prikaz nestaje i prikaz vremena se nastavlja, a prikaz (▶|) ili (▶|) trepće. (Kada se aktivira tajmer za ON, prikazi za vrijeme i tajmer za ON (▶|) nestaju.)
4. Prekid tajmerskog rada Pritisnite gumb (SWING/FIX). Prikaz tajmera nestaje.

NAPOMENA

- Kad se rad zaustavi nakon isteka podešenog vremena tajmera, tajmer za ponovljeno isključivanje nastavit će rad pritiskom na gumb (ON/OFF) i zaustavit će rad kad podešeno vrijeme tajmera za ponovljeno isključivanje isteče.
- Ako pritisnete (SWING/FIX) dok je aktivna funkcija tajmera za OFF klimatizacijskog uređaja, prikaz tajmera će nestati i ponovno se pojaviti nakon približno pet sekundi. To se događa bog normalnog postupka daljinskog upravljača.

6 Štedni način rada

Štedni način rada šteti energiju time što se ograničava maksimalna struja čime se utječe na snagu koju klima uređaj može razviti prilikom grijanja i hlađenja.

Pritisnite gumb  za vrijeme rada.

- Klima uređaj će ući u štedni način rada.
-  će se pojaviti na zaslonu.

Štedni način rada će ostati aktivan sve do njegova prekida.

Za prekid štednog načina rada opet pritisnite gumb .

 će nestati.

■ Konfiguriranje postavke štedljivog načina rada

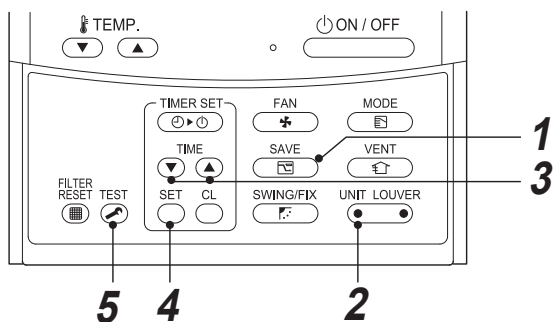

1 Pritisnite gumb  na barem najmanje 4 sekunde kada klimatizacijski uređaj ne radi.  trepće.

2 Pritisnite  (lijeva strana gumba) za izbor unutarnje jedinice za podešavanje.
• Svaki put kada se pritisne gumb UNIT No., način rada se mijenja na sljedeći način:

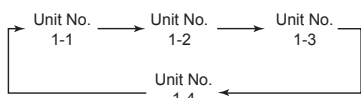

Pokrenut će se ventilator odabrane jedinice.

3 Pritisnite gumb za vrijeme TIME   kako biste prilagodili postavke štedljivog načina rada.

- Svakim pritiskom na gumb mijenja se razina napajanja za 1% unutar raspona od 100% do 50%.
- Zadana tvornička vrijednost iznosi 75%.

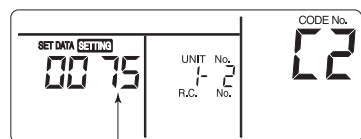

Postavljanje razine napajanja u štednom

4 Pritisnite gumb .

5 Za dovršetak postavke pritisnite gumb .

NAPOMENA

- Ako istodobno koristite druge električne uređaje, preporučuje se štedni način rada kako biste izbjegli aktiviranje automatskog osigurača. Naravno da štedni način rada možete koristiti i kako biste uštedjeli na potrošnji energije.
- Štedni način rada potrošit će manje energije, no hlađenje / grijanje prostorije neće biti jednako kao u normalnom načinu rada. (Maksimalna struja ograničena je na približno 75% (zadane tvorničke postavke) struje u normalnom načinu rada.)
- Više o podešavanju štednog načina rada potražite u "Konfiguriranje postavke štedljivog načina rada" u Štedni način rada.
- Čak i kad se rad pokreće / zaustavlja, vrši promjena načina rada ili se isključi i uključi napajanje za vrijeme štednog načina rada, štedni način rada ostat će aktivan sve do sljedeće radnje.



7 Održavanje

⚠ UPOZORENJE

Čišćenje zračnog filtra i drugih dijelova zračnog filtra uključuje opasnosti od radova na visini, te stoga te poslove povjerite kvalificiranijom montažeru ili kvalificiranom serviseru. Nemojte sami pokušavati obavljati te radove.

▼ Čišćenje zračnih filtera

Začepljeni zračni filteri smanjit će efikasnost hlađenja i grijanja.

- 1) Ako se na daljinskom upravljaču prikaže , očistite zračne filtre.
- 2) Kad čišćenje zračnih filtera bude gotovo, pritisnite gumb .  će nestati.

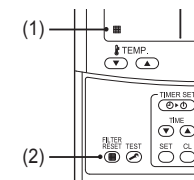

◆ Ako se ne upotrebljava dulje vrijeme

1. Pustite da ventilator radi nekoliko sati da se osuši iznutra.
2. Pritisnite gumb  na daljinskom upravljaču da biste zaustavili rad, a zatim isključite prekidač strujnog kruga.
3. Očistite zračne filtre i ponovno ih postavite.

◆ Prije sezone hlađenja

Čišćenje drenažne posude

- Obratite se prodavaču od kojeg ste kupili proizvod. (Ispust ne radi ako je posuda za ispušt ili ventilacijski otvor začepljen. U nekim slučajevima ispušt se može prelijevati i navlažiti zid ili pod. Očistite posudu za ispušt prije sezone hlađenja.)

◆ Provjerite redovito

- Ako se jedinica upotrebljava dulje vrijeme, neki dijelovi mogu se istrošiti i izazvati kvar ili slabi ispušt odvlažene vode ovisno o grijanju, vlazi ili prašini.
- Osim uobičajenog održavanja, preporučujemo da imate preglede i održavanje koje će obaviti prodavač od kojeg ste kupili uređaj.

NAPOMENA

Radi očuvanja okoliša se toplo preporuča redovito čišćenje i održavanje unutarnjih i vanjskih jedinica klima uređaja u upotrebi, radi osiguravanja efikasnog rada klima uređaja.

Kad klima uređaj radi kroz duže vrijeme, preporuča se povremeno održavanje (jednom godišnje). Nadalje, redovito provjeravajte da na vanjskoj jedinici nema hrđe i ogrebotina, te ih uklonite ili po potrebi premažite sredstvom protiv hrđe.

Općenito pravilo kaže da kad unutarnja jedinica radi 8 sati dnevno ili više, unutarnju i vanjsku jedinicu treba očistiti barem jednom u svaka 3 mjeseca. Za takvo čišćenje / održavanje potražite pomoć profesionalca.

Takvo održavanje može produžiti životni vijek proizvoda, iako uključuje trošak vlasnika.

Ako ne čistite unutarnje i vanjske jedinice redovito, to će rezultirati slabim radnim učinkom, smrzavanjem, istjecanjem vode, pa čak i kvarom kompresora.

▼ Popis za održavanje

Dio	Jedinica	Provjera (vizualna / pregled)	Održavanje
Izmjenjivač topline	Unutarnja / vanjska	Začepljenje prašinom / prljavštinom, ogrebotine	Operite izmjenjivač topline kad se začepi.
Motor ventilatora	Unutarnja / vanjska	Zvuk	Poduzmite odgovarajuće mjere kad se počne stvarati neuobičajen zvuk.
Filtar	Unutarnja	Prašina / prljavština, puknuće	<ul style="list-style-type: none"> Filtar operite vodom kad je zaprljan. Kad je oštećen, zamijenite ga.
Ventilator	Unutarnja	<ul style="list-style-type: none"> Vibracije, balans Prašina / prljavština, izgled 	<ul style="list-style-type: none"> Zamijenite ventilator kad vibracije ili uravnoteženost postanu problematični. Iščekajte ili operite ventilator kada je zaprljan.
Rešetke za dovod / odvod zraka	Unutarnja / vanjska	Prašina / prljavština, ogrebotine	Popravite ih ili zamijenite kad postanu izobličene ili oštećene.
Posuda za drenažu	Unutarnja	Začepljenje prašinom / prljavštinom, zaprljanost drenaže	Očistite posudu za drenažu i provjerite silazni nagib za drenažu bez problema.
Ukrasna ploča, klapne	Unutarnja	Prašina / prljavština, ogrebotine	Operite ih kad se zaprljaju ili nanesite oblogu za popravak.
Vanjština	Vanjska	<ul style="list-style-type: none"> Hrđa, guljenje izolatora Guljenje / podizanje obloge 	Nanesite oblogu za popravak.

8 Otklanjanje smetnji

Provjerite navedeno ispod prije nego što zatražite popravak.

		Simptom	Uzrok
Nije kvar.	Vanjska jedinica	<ul style="list-style-type: none"> Hladan maglovit, bijeli zrak ili voda s vanjske strane. Povremeno se čuje zvuk ispuštanja zraka. Čuje se zvuk pri uključivanju napajanja. 	<ul style="list-style-type: none"> Ventilator vanjske jedinice automatski se zaustavlja tijekom odmrzavanja. Elektromagnetni ventil radi kada se pokreće ili zaustavlja odmrzavanje. Vanjska jedinica priprema se za rad.
	Unutarnja jedinica	<ul style="list-style-type: none"> Katkad se čuje zviždanje. Čuje se klepetanje. Ispušteni mirisi u zraku neobični. 	<ul style="list-style-type: none"> Pri pokretanju, za vrijeme rada, ili neposredno nakon što je rad prekinut, može se čuti zvuk poput tečenja vode, a zvuk rada može postati jači na nekoliko minuta neposredno nakon pokretanja. To je zvuk protoka rashladnog sredstva ili ispusta vode odvlaživača. To je zvuk koji nastaje kada izmjenjivač topline ili drugi dio malo proširuje ili sužava zbog promjene temperature. Različiti mirisi iz zidova, tepiha, odjeće, cigareta, kozmetike ili drugih predmeta prijanaju na klimatizacijski uređaj.
		<ul style="list-style-type: none"> Jedinica se ne pokreće. 	<ul style="list-style-type: none"> Je li došlo do isključenja struje? Je li pregorio prekidač strujnog kruga? Je li se aktivirao zaštitni uređaj? (Indikator rada i  na bežičnom daljinskom upravljaču trepću.)
Ponovna provjera.	Prostorija se ne rashlađuje ili ne zagrijava.		<ul style="list-style-type: none"> Je li začepljen dovod ili odvod zraka vanjske jedinice? Jesu li vrata ili prozor otvoreni? Je li zračni filter začepljen prašinom? Je li volumena zraka postavljen na "Low" (Niska) ili je način rada postavljen na "Fan" (Ventilator)? Je li postavljena temperatura odgovarajuća?

Ako primijetite nešto neobično čak i nakon provjere gore navedenog, zaustavite jedinicu, isključite prekidač strujnog kruga i obavijestite prodavača od kojeg ste kupili proizvod o broju proizvoda i pojavama. Ne pokušavajte sami popravljati jedinicu zato što je to opasno. Ako se na LCD-u bežičnog daljinskog upravljača pojavi indikator provjere (E0 i, F0 i, H0 i), obavijestite prodavača od kojeg ste kupili proizvod o sadržaju.

Ako se pojavi nešto od sljedećega, odmah zaustavite jedinicu, isključite prekidač strujnog kruga i obavijestite prodavača od kojeg ste kupili proizvod.

- Sklopka ne radi ispravno.
- Prekidač strujnog kruga često pregorijeva.
- Nenamjerno ste stavili strani predmet ili vodu unutra.
- Jedinica ne radi čak i kada uklonite uzrok aktivacije zaštitnog uređaja.
- Primijećena su druga neuobičajena stanja.

■ Potvrda i provjera

Kada se pojavi problem na klimatizacijskom uređaju, na zaslonu daljinskog upravljača pojavit će se kod provjere i broj unutarnje JEDINICE. Kod provjere prikazuje se samo tijekom rada uređaja. Ako prikaz nestane, upravljajte klimatizacijskim uređajem prema «Dnevniku potvrde koda provjere» kako biste ga potvrdili.

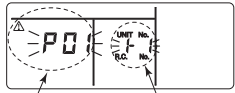

kod provjere Broj unutarnje JEDINICE u kojoj se pojavio problem

■ Potvrda dnevnika koda provjere

Kada se pojavi problem na klimatizacijskom uređaju, dnevnik koda provjere može se potvrditi sljedećim postupkom. (Dnevnik koda provjere pohranjuje u memoriji do 4 koda provjere.) Dnevnik se može potvrditi u stanju rada i zaustavljenom stanju uređaja.

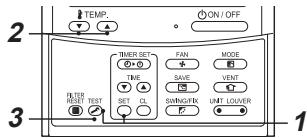

1 Istodobno pritisnite gumb **SET** i **TEST** na četiri sekunde ili više i pojavit će se sljedeći prikaz. Ako se prikaže **△**, način rada prebacit će se na način rada dnevnika koda provjere.

- [01: Pod Br. KODA prikazuje se redoslijed dnevnika koda provjere]
- [Kod provjere] prikazuje se pod PROVJERA
- [Adresa unutarnje jedinice kod koje se pojavio problem] prikazuje se pod Br. jedinice.

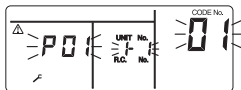

2 Svakim dodirnom gumba **TEMP** za postavljanje temperature, prikazuje se dnevnik koda provjere pohranjen u memoriji po redoslijedu. Brojevi pod Br. KODA označavaju Br. KODA [01] (najnoviji) → [04] (najstariji).

ZAHTJEV

Nemojte pritisnuti gumb **ON** jer će se cijeli dnevnik koda provjere unutarnje jedinice izbrisati.

3 Nakon potvrde pritisnite gumb **TEST** za povratak u uobičajeni prikaz.

9 Rad i učinkovitost

▼ Provjerite prije rada

- Provjerite je li vodič za uzemljenje presječen ili odspojen.
- Provjerite je li zračni filter ugrađen.
- Uključite prekidač strujnog kruga 12 sati ili više prije početka rada.

▼ Zaštitna funkcija od 3 minute

3-minutna zaštitna funkcija spriječit će pokretanje klima uređaja u prve 3 minute od uključivanja glavne sklopke / automatskog osigurača radi ponovnog pokretanja klima uređaja.

▼ Nestanak struje

- Nestanak struje tijekom rada potpuno će zaustaviti jedinicu.
- Pri ponovnom pokretanju pritisnite gumb ON / OFF na daljinskom upravljaču.
 - Grmljavina ili rad bežičnog automobilskeg telefona u blizini može izazvati neispravnost u radu uređaja. Isključite sklopku mrežnog napajanja ili automatski osigurač te ih zatim opet uključite. Pritisnite gumb ON / OFF na daljinskom upravljaču radi ponovnog pokretanja.

▼ Odleđivanje

- Ako se vanjska jedinica zamrzнула za vrijeme rada u režimu grijanja, odmrzavanje će se pokrenuti automatski (u trajanju od približno 2 do 10 minuta) kako bi se zadržala snaga grijanja.
- Ventilatori u vanjskoj i unutarnjoj jedinici će prestati s radom za vrijeme odmrzavanja.
 - Tijekom postupka odleđivanja, odleđena voda će biti odvedena sa donje ploče vanjske jedinice.

▼ Kapacitet grijanja

U radu na grijanju, toplina se apsorbira izvana i dovodi u prostoriju. Grijanje na taj način naziva se sustav toplinske crpke. Kad vanjska temperatura postane preniska, preporučuje se upotreba drugog načina grijanja u kombinaciji s klima uređajem.

▼ Uvjeti rada klima uređaja

Radi pravilnog rada klimatizacijski uređaj koristite u sljedećim temperaturnim uvjetima:

Hlađenje	Vanjska temperatura : -15°C do 46°C (temperatura suhog termometra)
	Sobna temperatura : 21°C do 32°C (temperatura suhog termometra), 15°C do 24°C (temperatura vlažnog termometra)
Grijanje	[OPREZ] Relativna vlažnost u prostoriji – manja od 80%. Ako klima uređaj radi izvan ovih uvjeta, površina klima uređaja može dovesti do ovlaživanja.
	Vanjska temperatura : -15°C do 15°C (temperatura mokrog termometra) Sobna temperatura : 15°C do 28°C (temperatura suhog termometra)

Ako se klimatizacijski uređaj koristi u uvjetima koji nisu gore opisani, možda će se aktivirati funkcije sigurnosne zaštite.

▼ Zaštitni uređaj

- Zaustavlja rad kada se klimatizacijski uređaj preoptereći.
- Kad se zaštitni uređaj aktivira, jedinica se zaustavlja i indikator rada i indikator provjere na daljinskom upravljaču će treptati.

▼ Ako se aktivira zaštitni uređaj

- Isključite prekidač strujnog kruga i obavite provjeru. Nastavak rada može izazvati kvar.
- Provjerite je li zračni filter ugrađen. Ako nije, možda je izmjenjivač topline začepljen prašinom i može doći do propuštanja vode.

▼ Tijekom hlađenja

- Začepljen je dovod ili odvod zraka vanjske jedinice.
- Jak vjetar puše neprekidno u suprotnom pravcu od odvoda vanjske jedinice.

▼ Tijekom grijanja

- Zračni filter je začepljen velikom količinom prašine.
- Začepljen je dovod ili odvod zraka unutarnje jedinice.

▼ Nemojte isključivati prekidač strujnog kruga

- Za vrijeme sezone klimatizacije pustite da prekidač strujnog kruga ostane uključen i upotrijebite tipke ON / OFF na daljinskom upravljaču.

▼ Oprez u vezi snježnih padalina i zaleđivanja na vanjskoj jedinici

- U snježnim područjima dovod i odvod zraka na vanjskoj jedinici često su prekriveni snijegom ili su zaleđeni. Ako se snijeg i led ostave na vanjskoj jedinici u tom stanju, to može uzrokovati neispravan rad stroja ili slabo grijanje.
- U hladnim podnebljima, obratite pažnju na pražnjenje cijevi tako da se voda savršeno odvede i ne ostane unutra, kako bi se spriječilo zaleđivanje. Ako se voda zaledi u odvodnoj cijevi ili u vanjskoj jedinici, to može uzrokovati neispravan rad stroja ili slabo grijanje.

10 Instalacija

Klima uređaj nemojte montirati na sljedećim mjestima

- Klima uređaj nemojte montirati na manjoj udaljenosti od 1 m od TV prijemnika, stereo uređaja ili radio prijemnika. Ako se jedinica montira na takvim mjestima, buka iz klima uređaja utjecat će na rad spomenutih aparata.
- Klimatizacijski uređaj nemojte ugrađivati blizu aparata koji rade na visokim frekvencijama (kao što su strojevi za šivanje ili masažeri za poslovnu primjenu) jer u protivnom može doći do neispravnog rada klimatizacijskog uređaja.
- Klima uređaj nemojte montirati na mjestima gdje ima prašine čelika ili drugih metala. Prašina čelika ili drugih metala se lijepi ili sakuplja na klima uređaju, može se spontano zapaliti i uzrokovati požar.
- Klima uređaj nemojte montirati na vlažnim ili masnim mjestima, na mjestima s puno pare, čađi ili korozivnih plinova.
- Klima uređaj nemojte montirati na slanim mjestima, poput morske obale.
- Klima uređaj nemojte montirati na mjestima gdje ima puno strojnog ulja.
- Klima uređaj nemojte montirati na mjestima gdje će često biti izloženi jakim vjetrovima, kao što je u obalnim područjima.
- Klima uređaj nemojte montirati na mjestima gdje će biti izloženi djelovanju sumpornih plinova koji se razvijaju u nekim kupalištima.
- Klima uređaj nemojte montirati u vozilima u na pokretnim dizalicama.
- Klima uređaj nemojte montirati u kiselim i alkalnim atmosferama (u područjima s vrućim izvorima ili blizini kemijskih postrojenja ili na mjestima gdje ima puno zapaljivih emisija). Na aluminijskim lamelama i bakrenim cijevima izmjenjivača topline može doći do razvoja korozije.
- Klimatizacijski uređaj nemojte ugrađivati u blizini prepreka (kao što su dovod zraka, oprema za rasvjetu) koji ometaju odvod zraka. (Turbulentno zračno strujanje može smanjit performanse ili onemogućiti rad uređaja.)
- Nemojte klima uređaj koristiti za posebne namjene, poput čuvanja hrane, za precizne instrumente, umjetnine, niti za uzgoj životinja i uzgoj biljaka. (To može smanjiti kvalitetu konzerviranih materijala.)
- Klima uređaj nemojte montirati iznad predmeta koji se ne smiju smočiti. (Kondenzacija može kapati iz unutarnje jedinice uz vlažnost od 80% ili više ili ako je začepljen drenažni otvor.)
- Klima uređaj nemojte montirati na mjestima gdje se koriste organska otapala.
- Klima uređaj nemojte montirati blizu vrata ili prozora pod djelovanjem vanjskoga vlažnog zraka. Moglo bi doći do kondenzacije na klima uređaju.
- Klima uređaj nemojte montirati na mjestima gdje se često koriste posebni sprejevi.

Budite pažljivi s vibracijama i bukom

- Klimatizacijski uređaj nemojte ugrađivati na mjestima na kojima buka vanjske jedinice ili topao zrak iz odvoda može ometati susjede.
- Klima uređaj montirajte na čvrstim i stabilnim temeljima kako se buka i vibracije ne bi prenosili na zidove.
- Ako radi jedna unutarnja jedinica, dio buke mogao bi se čuti iz drugih unutarnjih jedinica koje nisu u radu.

11 Specifikacije

Model	Razina zvučnog tlaka (dBA)		Težina (kg)
	Hlađenje	Grijanje	
RAV-GM901BTP-E	*	*	41

* Manje od 70 dBA

Informacije o proizvodu sa zahtjevima ekodizajna. (Regulation (EU) 2016/2281)
<http://ecodesign.toshiba-airconditioning.eu/en>

Izjava o sukladnosti

Proizvođač: **TOSHIBA CARRIER (THAILAND) CO., LTD.**
144 / 9 Moo 5, Bangkadi Industrial Park, Tivanon Road, Tambol Bangkadi,
Amphur Muang, Pathumthani 12000, Thailand

TCF držač: TOSHIBA CARRIER EUROPE S.A.S
Route de Thil 01120 Montluel FRANCE

Ovime izjavljuje da je niže opisani uređaj:

Opći naziv: Klimatizacijski uređaj

Model / vrsta: RAV-GM901BTP-E

Trgovački naziv: Klimatizacijski uređaji serije s digitalnim pretvaračem / serije sa super digitalnim pretvaračem

Usklađen je s odredbama Strojne direktive (Directive 2006/42/EC) i uredbama prenijetima u državni zakon

“Izjava o sadržavanju djelomično završenih strojeva”

Ne smije se puštati u rad dok nema izjave o sukladnosti stroja u koje se uređaj ugrađuje s Direktivom o strojevima, gdje je to potrebno.

NAPOMENA

Ova izjava je nevažeća ako se uvedu tehničke ili operativne izmjene bez pristanka proizvođača.

Toshiba Carrier (Thailand) Co., Ltd.

144 / 9 Moo 5, Bangkadi Industrial Park, Tivanon Road, Tambol Bangkadi, Amphur Muang, Pathumthani 12000, Thailand

1116950293

R32

TOSHIBA

KLIMATIZAČNÍ JEDNOTKA (DĚLENÝ TYP)

Uživatelská příručka

Pokojové jednotka

Název modelu:

Typ se skrytým rozvodem vzduchu

RAV-GM901BTP-E

Pro komerční použití

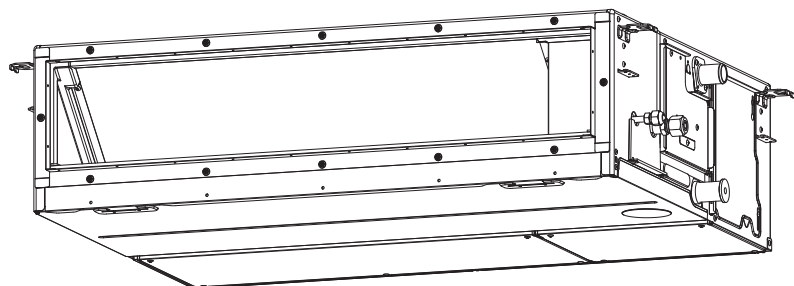

Translated instruction

ZAVEDENÍ CHLADIVA R32

Tento klimatizátor vzduchu používá chladivo HFC (R32), které neničí ozónovou vrstvu.

V souladu s normou EN 60335-1

Zařízení mohou používat děti od 8 let a osoby se sníženými fyzickými, sensorickými či psychickými schopnostmi či bez dostatku zkušeností a znalostí za předpokladu, že byly poučeny o bezpečném používání tohoto zařízení a chápou možná nebezpečí nebo pod dohledem. Se zařízením si nesmí hrát děti. Čištění a údržbu nesmí provádět děti bez dozoru.

V souladu s normou IEC 60335-1

Toto zařízení není určeno k použití osobám (včetně dětí) se sníženými fyzickými, sensorickými či psychickými schopnostmi či bez dostatku zkušeností a znalostí. Takové osoby musí být nejdříve osobou zodpovědnou za jejich bezpečnost poučeny o používání tohoto zařízení nebo jim tato osoba musí poskytnout dohled. Děti musí být pod dohledem, aby si se zařízením nehrály.

Obsah

1	Bezpečnostní upozornění.....	3
2	Názvy dílů.....	7
3	Drátový dálkový ovladač.....	8
4	Řádné používání.....	9
5	Provoz časovače.....	10
6	Režim úspory energie.....	11
7	Údržba.....	11
8	Odstraňování problémů.....	12
9	Pracovní operace a výkon.....	13
10	Instalace.....	14
11	Specifikace.....	14

Děkujeme za zakoupení klimatizace značky Toshiba.

Pečlivě prostudujte tyto pokyny, které obsahují důležité informace týkající se směrnice Strojní zařízení (Directive 2006/42/EC), a ujistěte se, že jim rozumíte.

Po přečtení si tyto pokyny nezapomeňte uložit na bezpečném místě společně s montážním návodem, který je dodáván s tímto výrobkem.



Obecný název: Klimatizační jednotka

Definice kvalifikovaného instalačního či servisního technika

Klimatizační jednotku musí nainstalovat, udržovat, opravovat a demontovat kvalifikovaný instalační technik nebo pracovník. Pokud je nutno provést některý z těchto úkolů, požádejte o jeho vykonání kvalifikovaného instalačního technika nebo pracovníka. Kvalifikovaný instalační technik nebo pracovník je osoba, která disponuje kvalifikací a znalostmi popsány v níže uvedené tabulce.

Osoba	Kvalifikace a znalosti, kterými musí osoba disponovat
Kvalifikovaný instalační technik	<ul style="list-style-type: none"> Kvalifikovaný instalatér je osoba, která instaluje, udržuje, stěhuje a demontuje klimatizace značky Toshiba Carrier Corporation. Tato osoba byla vyškolená pro instalaci, údržbu, stěhování a demontáž klimatizací značky Toshiba Carrier Corporation, nebo byla pro tyto činnosti poučena jednotlivcem či jednotlivci, kteří byli vyškoleni, a proto je důkladně seznámena se znalostmi ohledně těchto činností. Kvalifikovaný instalatér, jemuž je povoleno provádět elektrické práce obsažené v instalaci, stěhování a demontáži, disponuje kvalifikací týkající se této elektrické práce podle požadavků místních zákonů a předpisů, a jde tedy o osobu, která byla vyškolená v záležitostech elektrické práce na klimatizacích značky Toshiba Carrier Corporation, nebo byla v těchto záležitostech poučena jednotlivcem či jednotlivci, kteří byli vyškoleni, a proto je důkladně seznámena se znalostmi ohledně této práce. Kvalifikovaný instalatér, jemuž je povolena manipulace s chladivem a instalatérské práce obsažené v instalaci, stěhování a demontáži, disponuje kvalifikací týkající se této manipulace s chladivem a instalatérské práce podle požadavků místních zákonů a předpisů, a jde tedy o osobu, která byla vyškolená v záležitostech manipulace s chladivem a instalatérské práce na klimatizacích značky Toshiba Carrier Corporation, nebo byla v těchto záležitostech poučena jednotlivcem či jednotlivci, kteří byli vyškoleni, a proto je důkladně seznámena se znalostmi ohledně této práce. Kvalifikovaný instalatér, jemuž je povolena práce ve výškách, byl vyškolen v záležitostech práce ve výškách na klimatizacích značky Toshiba Carrier Corporation, nebo byl v těchto záležitostech poučen jednotlivcem či jednotlivci, kteří byli vyškoleni, a proto je důkladně seznámena se znalostmi ohledně této práce.
Kvalifikovaný servisní technik	<ul style="list-style-type: none"> Kvalifikovaný servisní technik je osoba, která instaluje, udržuje, stěhuje a demontuje klimatizace značky Toshiba Carrier Corporation. Tato osoba byla vyškolená pro instalaci, opravy, údržbu, stěhování a demontáž klimatizací značky Toshiba Carrier Corporation, nebo byla pro tyto činnosti poučena jednotlivcem či jednotlivci, kteří byli vyškoleni, a proto je důkladně seznámena se znalostmi ohledně těchto činností. Kvalifikovaný servisní technik, jemuž je povoleno provádět elektrické práce obsažené v instalaci, opravách, stěhování a demontáži, disponuje kvalifikací týkající se této elektrické práce podle požadavků místních zákonů a předpisů, a jde tedy o osobu, která byla vyškolená v záležitostech elektrické práce na klimatizacích značky Toshiba Carrier Corporation, nebo byla v těchto záležitostech poučena jednotlivcem či jednotlivci, kteří byli vyškoleni, a proto je důkladně seznámena se znalostmi ohledně této práce. Kvalifikovaný servisní technik, jemuž je povolena manipulace s chladivem a instalatérské práce obsažené v instalaci, opravách, stěhování a demontáži, disponuje kvalifikací týkající se této manipulace s chladivem a instalatérské práce podle požadavků místních zákonů a předpisů, a jde tedy o osobu, která byla vyškolená v záležitostech manipulace s chladivem a instalatérské práce na klimatizacích značky Toshiba Carrier Corporation, nebo byla v těchto záležitostech poučena jednotlivcem či jednotlivci, kteří byli vyškoleni, a proto je důkladně seznámena se znalostmi ohledně této práce. Kvalifikovaný servisní technik, jemuž je povolena práce ve výškách, byl vyškolen v záležitostech práce ve výškách na klimatizacích značky Toshiba Carrier Corporation, nebo byl v těchto záležitostech poučen jednotlivcem či jednotlivci, kteří byli vyškoleni, a proto je důkladně seznámena se znalostmi ohledně této práce.

Tato bezpečnostní upozornění popisují důležité záležitosti týkající se bezpečnosti, aby se zabránilo zranění uživatelů nebo jiných osob a škodám na majetku. Pročtěte si tento návod po pochopení níže uváděného obsahu (významy označení) a přesně se řiďte podle popisu.





Označení	Význam označení
 VAROVÁNÍ	Text zvýrazněný tímto způsobem uvádí, že nedodržování pokynů ve varování by mohlo vést k vážnému úrazu (*1) nebo smrti v případě, že se s výrobkem manipuluje nesprávně.
 POZOR	Text zvýrazněný tímto způsobem uvádí, že nedodržování pokynů v upozornění by mohlo vést k lehkému poranění (*2) nebo škodě (*3) na majetku v případě, že se s výrobkem manipuluje nesprávně.

*1: Vážné fyzické poranění znamená ztrátu zraku, zranění, popáleniny, úraz elektrickým proudem, zlomeninu kosti, otravu a další zranění, jež mají pozdější účinek a vyžadují hospitalizaci nebo dlouhodobou ambulantní léčbu.





*2: Lehké zranění znamená zranění, popáleniny, úraz elektrickým proudem a další zranění, která nevyžadují hospitalizaci ani dlouhodobou ambulantní léčbu.

*3: Škoda na majetku znamená škodu zasahující budovy, vybavení domácnosti, hospodářská a domácí zvířata.

VÝZNAMY SYMBOLŮ ZOBRAZENÝCH NA ZAŘÍZENÍ

	VAROVÁNÍ (Riziko požáru)	Tato značka je pouze pro chladivo R32. Typ chladiva je napsán na štítku venkovní jednotky. V případě, že je typ chladiva R32, tato jednotka používá hořlavé chladivo. Jestliže chladivo vyteče a dostane se do kontaktu s ohněm nebo ohřívacem, vytvoří škodlivý plyn a hrozí nebezpečí požáru.
		Před uvedením do provozu si pečlivě prostudujte PŘÍRUČKU MAJITELE.
		Od servisního personálu se požaduje, aby si před uvedením do provozu pečlivě přečetl PŘÍRUČKU MAJITELE a INSTALAČNÍ PŘÍRUČKU.
		Další informace jsou k dispozici v PŘÍRUČCE MAJITELE, INSTALAČNÍ PŘÍRUČCE a podobně.

■ Výstražné informace na klimatizační jednotce

Indikace výstrahy	Popis		
 <table border="1"> <tr> <td>WARNING</td> </tr> <tr> <td>ELECTRICAL SHOCK HAZARD Disconnect all remote electric power supplies before servicing.</td> </tr> </table>	WARNING	ELECTRICAL SHOCK HAZARD Disconnect all remote electric power supplies before servicing.	VAROVÁNÍ NEBEZPEČÍ ÚRAZU ELEKTRICKÝM PROUDEM Před zahájením servisních prací odpojte veškeré vzdálené zdroje elektrického napájení.
WARNING			
ELECTRICAL SHOCK HAZARD Disconnect all remote electric power supplies before servicing.			
 <table border="1"> <tr> <td>WARNING</td> </tr> <tr> <td>Moving parts. Do not operate unit with grille removed. Stop the unit before the servicing.</td> </tr> </table>	WARNING	Moving parts. Do not operate unit with grille removed. Stop the unit before the servicing.	VAROVÁNÍ Pohyblivé součásti. Jednotku nepoužívejte, pokud je sundaná mřížka. Před zahájením servisních prací jednotku zastavte.
WARNING			
Moving parts. Do not operate unit with grille removed. Stop the unit before the servicing.			
 <table border="1"> <tr> <td>CAUTION</td> </tr> <tr> <td>High temperature parts. You might get burned when removing this panel.</td> </tr> </table>	CAUTION	High temperature parts. You might get burned when removing this panel.	POZOR Součásti s vysokou teplotou. Při demontáži tohoto panelu se můžete spálit.
CAUTION			
High temperature parts. You might get burned when removing this panel.			
 <table border="1"> <tr> <td>CAUTION</td> </tr> <tr> <td>Do not touch the aluminum fins of the unit. Doing so may result in injury.</td> </tr> </table>	CAUTION	Do not touch the aluminum fins of the unit. Doing so may result in injury.	POZOR Nedotýkejte se hliníkových žebek jednotky. Mohlo by dojít ke zranění.
CAUTION			
Do not touch the aluminum fins of the unit. Doing so may result in injury.			
 <table border="1"> <tr> <td>CAUTION</td> </tr> <tr> <td>BURST HAZARD Open the service valves before the operation, otherwise there might be the burst.</td> </tr> </table>	CAUTION	BURST HAZARD Open the service valves before the operation, otherwise there might be the burst.	POZOR NEBEZPEČÍ ROZTRŽENÍ Před zahájením činnosti otevřete servisní ventily, jinak může dojít k roztržení.
CAUTION			
BURST HAZARD Open the service valves before the operation, otherwise there might be the burst.			

1 Bezpečnostní upozornění

Výrobce nepřijímá žádnou odpovědnost za poškození, způsobené nedodržením ustanovení tohoto manuálu.

VAROVÁNÍ

Obecné pokyny

- Před spuštěním klimatizace pečlivě prostudujte návod k obsluze. Existuje řada důležitých věcí, na něž je třeba dbát při denním provozu.
- Montáž si nechejte provést od prodejce nebo profesionálního technika. Pouze kvalifikovaný montér(*1) umí nainstalovat klimatizaci. Pokud klimatizaci instaluje nekvalifikovaná osoba, může to mít za následek problémy, jako jsou požár, úraz elektrickým proudem, zranění, unikání vody, hluk a vibrace.
- Nepoužívejte jiné chladivo, než to, které je určeno k doplnění nebo nahrazení. Jinak může dojít k tomu, že při chladicím cyklu vznikne příliš vysoký tlak, což povede k selhání nebo explozi zařízení a případně k poranění.
- Místa, kde provozní hluk venkovní jednotky může rušit klid. (Zejména na hranicích pozemků se sousedy instalujte klimatizaci s ohledem na produkovaný hluk.)
- Tento přístroj je určen k používání odborníky nebo vyškolenými uživateli v obchodech, v lehkém průmyslu a na farmách, nebo ke komerčnímu využití neodborníky.

Přeprava a uložení

- Při přepravě klimatizace používejte pracovní obuv s pevnou špičkou, ochranné rukavice a další ochranný oděv.
- Při přepravě klimatizační jednotky nepřidržujte pásy obepínající kartónovou krabici. Při přetržení pásků by mohlo dojít k zranění.
- Při stohování obalových kartónů při uložení nebo přepravě dbejte na upozornění, která jsou uvedena na obalových kartónech. Stohování bez ohledu na upozornění může způsobit zřícení stohu.
- Klimatizace musí být přepravována ve stabilní poloze. Je-li některá část výrobku rozbitá, obraťte se na prodejce.

- Pokud musí být klimatizace přenesena ručně, musí ji nést minimálně dvě osoby.

Instalace

- Elektrikářské práce týkající se klimatizační jednotky smí provádět pouze kvalifikovaný instalační technik(*1) nebo pracovník(*1). Tyto práce nesmí za žádných okolností provádět nekvalifikovaná osoba, protože výsledkem nesprávné elektroinstalace může být úraz elektrickým proudem či probíjení.
- Po dokončení instalační práce požádejte instalačního technika o vysvětlení poloh jističe elektrického obvodu. V případě výskytu potíží s klimatizací přepněte jistič do polohy OFF (vyp.) a obraťte se na servisního technika.
- Je-li jednotka instalována v malé místnosti, proveďte odpovídající opatření, která zaručí, aby v případě úniku chladicího média nedošlo k překročení mezní koncentrace. Při přijetí těchto opatření se obraťte na prodejce, od něhož jste klimatizační jednotku zakoupili. Nahromadění vysoce koncentrovaného chladicího média může způsobit nehodu v důsledku nedostatku kyslíku.
- Neinstalujte klimatizaci na místo, kde existuje riziko expozice hořlavému plynu. Pokud bude hořlavý plyn unikat a zkoncentruje se kolem zařízení, může dojít k požáru.
- Pro díly kupované zvlášť používejte pouze výrobky specifikované společností. Použití jiných výrobků může způsobit požár, úraz elektrickým proudem, únik vody či jiné potíže. Provedení instalace svěřte odborném pracovníkovi.
- Potvrďte, že je uzemnění provedeno správně.

Obsluha

- Před otevřením nasávací mřížky pokojové jednotky nebo servisního panelu venkovní jednotky přepněte jistič do polohy OFF. Při nepřepnutí jističe do polohy OFF může dojít kvůli kontaktu s vnitřními součástmi k úrazu elektrickým proudem. Demontáž nasávací mřížky pokojové jednotky nebo servisního panelu venkovní jednotky smí provádět pouze kvalifikovaný instalační technik (*1) nebo pracovník (*1).
- Uvnitř klimatizace jsou oblasti vysokého napětí a rotující

součásti. Nesnímejte servisní panel venkovní jednotky, protože hrozí riziko úrazu elektrickým proudem nebo zachycení prstů a jiných předmětů rotujícími díly. Je-li nutná práce zahrnující demontáž těchto součástí, obraťte se na kvalifikovaného instalačního či servisního technika(*1).

- Jednotky nestěhujte ani neopravujte sami. Protože uvnitř jednotky se nachází vysoké napětí, při demontáži krytu a hlavní jednotky může dojít k úrazu elektrickým proudem.
- Pro čištění filtru vnitřní jednotky nebo výkon podobných prací představuje práci ve výškách; použijte žebřík vysoký min. 50 cm. Protože při práci ve výškách existuje riziko pádu ze žebříku a následného zranění, tento druh práce nesmí být vykonáván nekvalifikovanými osobami. Musí-li být tento druh práce vykonán, nedělejte to sami ale požádejte o to kvalifikovaného instalačního technika(*1) či kvalifikovaného servisního technika(*1).
- Nedotýkejte se hliníkového žebra venkovní jednotky. Mohli byste se poranit. Musí-li dojít k dotyku žebek, nedělejte to sami, ale požádejte o to kvalifikovaného instalačního technika(*1) nebo kvalifikovaného servisního technika(*1).
- Na vršek venkovní jednotky nelezte ani nepokládejte předměty. Z venkovní jednotky můžete spadnout nebo mohou spadnout ony předměty a způsobit zranění.
- Na místo, které je přímo vystaveno proudu vzduchu z klimatizační jednotky, neumísťujte žádné spalovací zařízení, protože by mohlo docházet k nedokonalému spalování.
- Je-li klimatizace provozována v blízkosti spalovacích zařízení, provádějte dostatečné větrání místnosti. Špatná ventilace způsobí nedostatek kyslíku.
- Je-li klimatizace používána v uzavřené místnosti, zajistěte dostatečné větrání místnosti. Špatná ventilace způsobí nedostatek kyslíku.
- Dlouhodobě přímo nevystavujte své tělo studenému vzduchu a neochlazujte se příliš. Toto může mít za následek poškozenou fyzickou kondici a nemoc.
- Nikdy nezasunujte prst nebo tyč do otvoru pro přívod nebo odvod vzduchu. Toto může mít za následek zranění, protože ventilátor v jednotce se otáčí vysokou rychlostí.

- Obratěte se na obchod, kde jste klimatizaci zakoupili, pokud se klimatizace (chlazení nebo topení) neprovádí správně, protože příčinou může být únik chladiva. O podrobnostech opravy se poraďte s kvalifikovaným servisním technikem (*1), pokud oprava zahrnuje další doplnění chladiva.
- Před čištěním zastavte chod klimatizace a nastavte jistič do polohy vypnuto. Jinak to může mít za následek zranění, protože ventilátor v jednotce se otáčí vysokou rychlostí.

Opravy

- Pokud u klimatizační jednotky zaznamenáte jakýkoli problém (jako je zobrazení závady na displeji, zápach spáleniny, neobvyklé zvuky, přestane-li klimatizační jednotka chladit nebo topit nebo dojde-li k úniku vody), klimatizační jednotky se nedotýkejte, ale přepněte jistič do polohy vypnuto (OFF) a obraťte se na kvalifikovaného pracovníka(*1). Podnikněte takové opatření, které zaručí, že napájení nebude zapnuto (např. značkou „Mimo provoz“ v blízkosti jističe) do příchodu kvalifikovaného servisního technika(*1). Používání klimatizační jednotky v poruchovém stavu může způsobit zhoršení mechanických problémů nebo může vést k úrazu elektrickým proudem a jiným problémům.
- Zjistíte-li poškození krytu ventilátoru, nepřibližujte se k venkovní jednotce, ale nastavte jistič do polohy vypnuto (OFF) a obraťte se na kvalifikovaného servisního technika(*1), který provede opravu. Dokud nebudou opravy dokončeny, nepřepínejte jistič do polohy zapnuto (ON).
- Zjistíte-li hrozící nebezpečí pádu pokojové jednotky, nepřibližujte se k ní, ale přepněte jistič do polohy vypnuto (OFF) a obraťte se na kvalifikovaného montážního pracovníka(*1) nebo kvalifikovaného servisního technika(*1), který provede opravu. Dokud nebude jednotka znovu upevněna, nepřepínejte jistič do polohy zapnuto (ON).

- Zjistíte-li hrozící nebezpečí převrácení venkovní jednotky, nepřibližujte se k ní, ale přepněte jistič do polohy vypnuto (OFF) a obraťte se na kvalifikovaného montážního pracovníka(*1) nebo kvalifikovaného servisního technika(*1), který provede opravu. Dokud nejsou zlepšení nebo opravy dokončeny, nepřepínejte jistič obvodu do polohy ON (zap.).
- Nikdy neupravujte výrobky. Nikdy také nedemontujte ani neupravujte díly. Může to způsobit požár, úraz elektrickým proudem či jiné zranění.

Přemístění

- Má-li být klimatizace přemístěna, neprovádějte tento úkon sami, ale obraťte se na kvalifikovaného montážního pracovníka(*1) nebo kvalifikovaného servisního technika(*1). Není-li klimatizace řádně přestěhována, může dojít k úrazu elektrickým proudem nebo požáru.

⚠ POZOR

Odpojení zařízení od elektrické sítě.

- Toto zařízení musí být připojeno k elektrické síti pomocí vypínače s min. vzdáleností mezi kontakty **3 mm**.

U elektrického vedení pro napájení této klimatizace musí být použita instalační pojistka (mohou být použity všechny typy).

Instalace

- Drenážní hadici řádně položte, aby byl odvod perfektní. Nesprávný odtokový systém může způsobit zatopení domu a poškození nábytku.
- Připojte klimatizaci k vyhrazenému elektrickému obvodu s jmenovitým napětím, aby nedošlo k závadě jednotky nebo požáru.
- Ujistěte se, že je venkovní jednotka upevněná k podložce. Jinak může dojít ke spadnutí jednotky nebo jiným nehodám.

Obsluha









- Klimatizace nesmí být použita pro speciální aplikace (jako jsou například uchovávání potravin, ochrana přesných přístrojů nebo uměleckých děl, pro chov zvířat, do automobilů, do plavidel atd.).
- Nedotýkejte se spínačů vlhkými prsty, protože by mohlo dojít k úrazu elektrickým proudem.
- Nebude-li klimatizace dlouhou dobu používána, z bezpečnostních důvodů vypněte hlavní vypínač nebo jistič obvodu.
- Má-li klimatizace trvale pracovat s původním výkonem, provozujte ji v rozsahu pracovních teplot, který je uveden v pokynech. Jinak může dojít k chybné funkci nebo úniku vody z jednotky.
- Zajistěte, aby do dálkového ovladače nevnikla voda. Nevylijte na ní šťávu, vodu ani jinou kapalinu.
- Nemyjte klimatizaci. Mohlo by dojít k úrazu elektrickým proudem.
- Po dlouhodobém používání zkontrolujte, zda se nepoškodila montážní základna a další vybavení. Ponechat je v takovém stavu může mít za následek spadnutí jednotky a zranění.

- V blízkosti klimatizace nenechávejte hořlavé spreje nebo další hořlavé materiály a nestříkejte hořlavý aerosol přímo na klimatizaci. Mohou se vznítit.
- Před čištěním zastavte chod klimatizace a nastavte jistič do polohy vypnuto. Jinak to může mít za následek zranění, protože ventilátor v jednotce se otáčí vysokou rychlostí.
- Čištění klimatizace nechejte provést prodejcem. Nesprávný způsob čištění klimatizace může vést k poškození plastových dílů, izolace elektrických dílů nebo jiných součástí, což může vést k poruše. V nejhorším případě může dojít k úniku vody, k úrazu elektrickým proudem, k emisím kouře nebo k požáru.
- Na jednotku nepokládejte nádobu s vodou, jako je váza. Může dojít k vniknutí vody do jednotky, to může způsobit poškození elektrické izolace a mít za následek úraz elektrickým proudem.

(*1) Viz „Definice kvalifikovaného instalačního či servisního technika“.

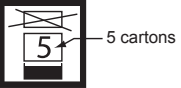
■ Informace o přepravě, manipulaci a uložení kartonové krabice

◆ Příklady značení na kartonové krabici

Symbol	Popis	Symbol	Popis
	Chraňte před vlhkem		Neupust'te
	Křehké		Nepokládejte na bok
	Stohovací výška (v tomto případě lze vytvořit stoh z 6 kartonových krabic)		Nechod'te po této kartonové krabici
	Touto stranou nahoru		Nestoupejte
	Zacházejte opatrně		

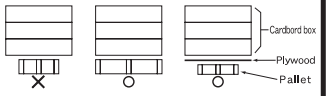
Další výstrahy	Popis
 <div style="border: 1px solid black; padding: 5px; display: inline-block;"> <p>Caution Injury possibility. Don't handle with packing band, or may get injured in case of broken band.</p> </div>	<p>POZOR</p> <p>Riziko zranění. Nedržte za balicí pásku – pokud by se přetrhla, mohlo by dojít kúrazu.</p>
<p>Stacking notice.</p> <p>In case that cardboard boxes protrude out of pallet when stacking, lay a 10mm thick plywood over the pallet.</p> 	<p>Stohovací upozornění.</p> <p>V případě, kdy kartónové krabice při stohování vyčnívají z palety. Položte na přepravní paletu desku z překližky s tloušťkou 10 mm.</p>

2 Názvy dílů

■ Vnitřní jednotka

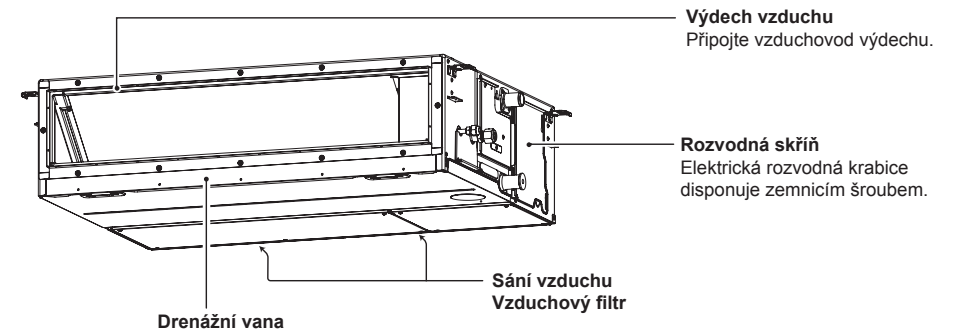

■ Venkovní jednotka (Konstrukce se liší v závislosti na venkovní jednotce. Následující obrázky zobrazují pouze příklad.)

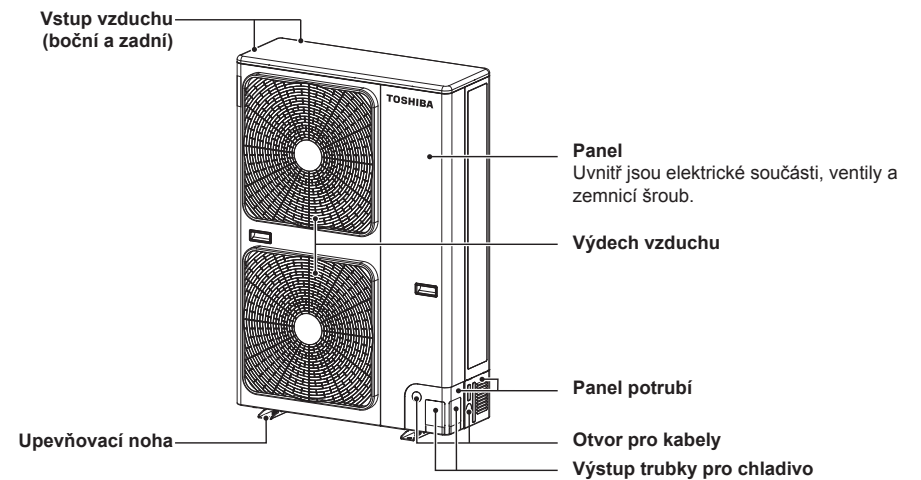

3 Drátový dálkový ovladač

Tento dálkový ovladač dokáže řídit provoz až 8 vnitřních jednotek.



■ Část displeje

Níže uvedený obrázek displeje ukazuje všechny ikony. Při provozu jednotky budou zobrazeny pouze relevantní ikony.

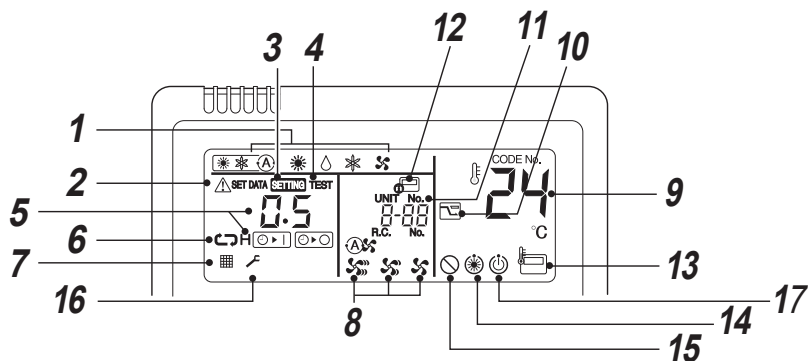
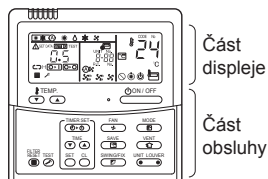
- Při prvním zapnutí ochranného jističe bude na displeji dálkového ovladače blikat **SETTING**.
- Když tato ikona bliká, dochází k automatickému ověřování modelu. Před použitím dálkového ovladače počkejte, až se zobrazení ikony **SETTING** zruší.



- 1 Provozní režim**
Zobrazí se vybraný provozní režim.
- 2 Zobrazení chyby**
Zobrazí se při práci ochranného zařízení nebo výskytu chyby.
- 3 Zobrazení SETTING**
Zobrazí se při nastavení časovače či jiných nastaveních.
- 4 Zobrazení TEST (zkušební běh)**
Zobrazí se při zkušebním běhu.
- 5 Zobrazení časovače**
Je zobrazen zvolený čas časového spínače. Když dojde k chybě, zobrazí se kód chyby.
- 6 Zobrazení režimu časovače**
Zobrazí se vybraný režim časovače.

- 7 Zobrazení filtru**
Potřeba vyčistit vzduchový filtr.
- 8 Zobrazení rychlosti ventilátoru**
Zobrazí se vybraný režim otáček ventilátoru.
(Auto) 
(Vysoká) 
(Střední) 
(Nízká) 
- 9 Zobrazení nastavené teploty**
Zobrazí se vybraná nastavená teplota.
- 10 Zobrazení režimu úspory energie**
Šetří energii omezením rychlosti (kapacity) kompresoru.

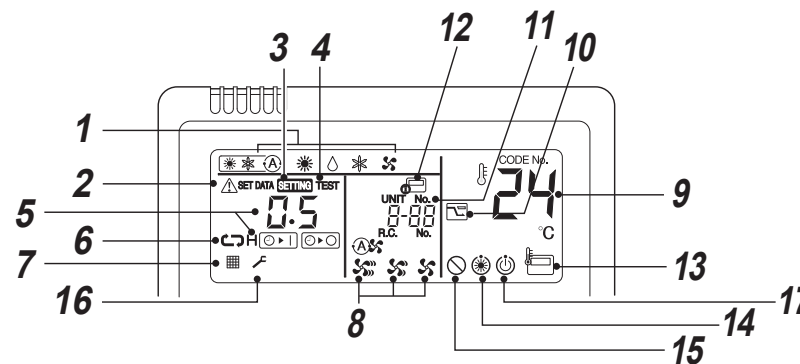

- 11 Zobrazení UNIT No.**
Je zobrazeno zvolené číslo pokojové jednotky. Je zobrazeno také číslo pokojové nebo venkovní jednotky, u které došlo k chybě.
- 12 Zobrazení ústředního řízení**
Zobrazí se v případě, že klimatizace je používána v rámci ústředního řízení spolu s dálkovým ovladačem ústředního řízení.

Je-li dálkový ovladač deaktivován systémem ústředního řízení,  bliká. Obsluha tlačítka není akceptována.





Tlačítka není možno ovládat, ani když stisknete tlačítko ON / OFF, MODE nebo TEMP. (Nastavení prováděná dálkovým ovladačem se liší podle režimu ústředního řízení. Podrobnosti viz návod k obsluze dálkového ovladače ústředního řízení.)
- 13 Zobrazení čidla dálkového ovladače**
Zobrazí se během použití čidla dálkového ovladače.
- 14 Zobrazení Předehřátí**
Zobrazí se, když je aktivován režim topení nebo inicializován odmrazovací cyklus. Při zobrazení této ikony se zastaví vnitřní ventilátor.
- 15 Zobrazení absence funkce**
Zobrazí se, když daný model nedisponeje požadovanou funkcí.
- 16 Servisní displej**
- 17 Displej připraven na provoz**
Tento displej se objevuje u některých modelů.



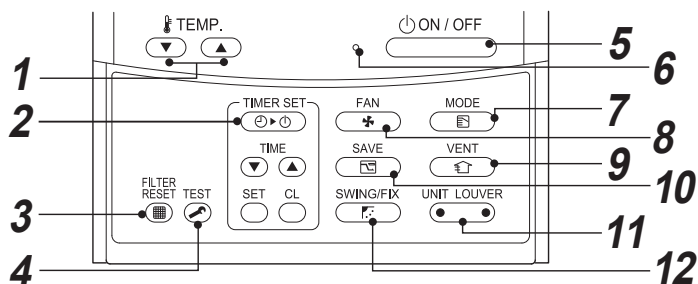

■ Část obsluhy

Pro výběr požadované operace stiskněte příslušné tlačítko.

Řídicí systém ukládá příkazy v paměti a po úvodním nastavení nejsou třeba žádná další nastavení, pokud je nechcete změnit. Provoz klimatizace lze obsluhovat stisknutím tlačítka .



- 1** Tlačítko  (nastavení teploty)
Upraví teplotní stupeň.
Stisknutím  nebo  zvolte požadovaný teplotní stupeň.
- 2** Tlačítko  (nastavení časovače)
Slouží k nastavení časovače.
- 3** Tlačítko  (reset filtru)
Resetuje ikonu  po vyčištění filtru.
- 4** Tlačítko  (zkoušební běh)
Slouží pouze k servisu.
(Toto tlačítko nepoužívejte za běžného provozu.)
- 5** Tlačítko  (zapnutí/vypnutí)
Stisknutím tohoto tlačítka dojde k zapnutí provozu, a dalším stisknutím k jeho vypnutí.
Po zastavení provozu zhasne jeho indikátor a zruší se zobrazení všech displejů.
- 6** Indikátor provozu
Při zapnutí jednotky svítí zelené světlo.
Ačkoliv bliká, když se spustí ochranné zařízení nebo nastane problém.
- 7** Tlačítko  (provozní režim)
Vyberá požadovaný provozní režim.
- 8** Tlačítko  (rychlost ventilátoru)
Vyberete požadovanou rychlost ventilátoru.

- 9** Tlačítko  (ventilace)
Použijte při připojení soupravy nucené ventilace (místní pořízení).
Zobrazí-li se  na dálkovém ovladači po stisknutí tohoto tlačítka, není souprava ventilace připojena.
- 10** Tlačítko  (provoz úspory energie)
Slouží k přechodu do režimu úspory energie.
- 11** Tlačítko  (Tlačítko výběru jednotky / lamely)
Vyberá číslo jednotky (vlevo) a číslo lamely (vpravo).
UNIT:
Vyberá vnitřní jednotku, když při úpravě směru proudění vzduchu jeden dálkový ovladač řídí více vnitřních jednotek.
LOUVER:
Bez funkce.
- 12** Tlačítko  (směr výkyvu / lamely)
Bez funkce.

VOLITELNÉ:

Čidlo dálkového ovladače

Teplota je obvykle zjišťována teplotním čidlem vnitřní jednotky. Teplotu lze také zjišťovat v okolí dálkového ovladače.

Pro podrobnosti se obraťte na prodejce, od něhož jste zakoupili klimatizaci.

4 Řádné používání

Používáte-li klimatizaci poprvé nebo změníte-li její nastavení, postupujte podle níže uvedených pokynů. Nastavení se ukládají v paměti a při zapnutí jednotky je lze kdykoli zobrazit stisknutím tlačítka .

■ Příprava



- Je-li zapnutý jistič, na dálkovém ovladači je zobrazeno rozdělení vedení.
- * Po zapnutí jističe dálkový ovladač asi 1 minutu neakceptuje žádný příkaz, ale v tomto případě se nejedná o závadu.

POŽADAVEK

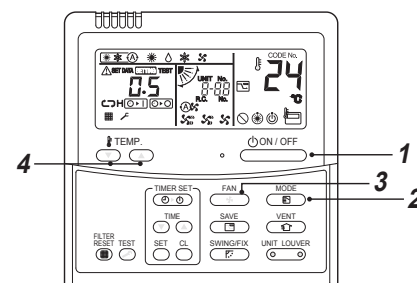
Budete-li klimatizaci znovu zapínat po dlouhodobé nečinnosti, minimálně 12 hodin před jejím spuštěním nastavte jistič do polohy zapnuto.







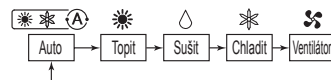

Spuštění

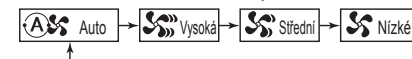
- 1** Stiskněte tlačítko .
Dojde k rozsvícení indikátoru provozu a spuštění klimatizace.
- 2** Pomocí tlačítka „“ vyberte provozní režim.
Každým stisknutím tlačítka dojde ke změně zobrazení níže uvedeném pořadí.



- 3** Pomocí tlačítka „“ zvolte otáčky ventilátoru.
Každým stisknutím tlačítka dojde ke změně zobrazení níže uvedeném pořadí.



- Pracuje-li ventilátor v režimu „ Auto“, otáčky ventilátoru jsou nastaveny na základě rozdílu mezi nastaveným bodem a pokojovou teplotou.
- Není-li při provozu v režimu topení teplota v místnosti dostatečně vysoká při nastavení otáček na režim „ Low“, zvolte režim „ Med.“ nebo „ High“.
- Čidlo teploty detekuje teplotu cirkulujícího vzduchu v pokojové jednotce, která se může v závislosti na montážních podmínkách lišit od aktuální teploty v místnosti.
Nastavený bod je cílovou pokojovou teplotou. (Režim „ Auto“ nemůže být zvolen v provozním režimu ventilátor (Fan).)

- 4** Stisknutím tlačítka „TEMP.  nebo „TEMP. “ zvolte požadovaný nastavený bod.

Zastavení

Stiskněte tlačítko .

Dojde ke zhasnutí indikátoru provozu a zastavení klimatizace.

POZNÁMKA

Automatické změny režimu

- Je-li jednotka v režimu Auto, jednotka zvolí provozní režim (chlazení, topení nebo pouze ventilátor) na základě uživatelem nastavené teploty.
- Pokud režim Auto nevyhovuje, můžete vybrat požadované podmínky ručně.

Topení

- Při zadání požadavku na topení se jednotka spustí přibližně 3 až 5 minut po výběru tohoto režimu.
- Po zastavení provozu topení může fan pokračovat v činnosti přibližně 30 sekund.
- Dosáhne-li pokojová teplota nastavené hodnoty, venkovní jednotka se zastaví a v činnosti bude pokračovat ventilátor pokojové jednotky s extrémně nízkými otáčkami.
- Při odmrazovacím provozu se zastaví ventilátor k prevenci výdechu chladného vzduchu. (Zobrazí se ikona „

Je-li prováděn pokus o opětovné zahájení provozu po zastavení

- Když se pokoušíte o znovuspuštění jednotky ihned po jejím zastavení, nedojde k obnovení provozu přibližně 3 minuty; jedná se o ochranu kompresoru.

■ Provoz na 8°C (pro předehřátí objektu)

Klimatizace dokáže řídit teplotu ohřevu na hodnotě přibližně 8°C v režimu topení. Činnost ohřevu na 8°C vyžaduje nastavení pomocí drátového dálkového ovladače. Požádejte instalatéra nebo prodejce o toto nastavení podle návodu k instalaci vnitřní jednotky.

Spuštění

1. Stisknutím tlačítka TEMP. nastavte zobrazenou teplotu na 18°C v režimu ohřevu.
2. Stisknutím tlačítka TEMP. nastavte zobrazenou teplotu na 8°C po dobu min. 4 sekund.

Zastavení

1. Stisknutím tlačítka TEMP. nastavte zobrazenou teplotu na 18°C.
 - Klimatizace přejde zpět do normálního režimu HEAT. Zvolte požadovanou teplotu a provozní režim.

POZNÁMKA

- Teplota vzduchu ve výdechu je nižší než při normálním provozu topení.
- V závislosti na umístění instalace dálkového ovladače nemusí být vzduch v místnosti rovnoměrně zahřátý.
- V závislosti na velikosti místnosti nebo podmínkách instalace nemusí teplota v místnosti dosáhnout 8°C.
- Během režimu ohřevu na 8°C je k dispozici nastavení otáček ventilátoru. Provoz ohřevu na 8°C se zruší v následujících případech.
 - Při zastavení činnosti pomocí tlačítka .
 - Při výběru jiného provozního režimu pomocí tlačítka .
 - Při změně nastavení teploty či provozního režimu nebo spuštění / zastavení provozu pomocí bezdrátového dálkového ovladače či dálkového ovladače ústředního řízení.
- Když používáte tento provozní režim, řádně dodržujte provozní hodiny a doporučuje se pravidelná údržba servisním technikem.

5 Provoz časovače

K dispozici jsou tři režimy časového spínače: (Je umožněno nastavení až na 168 hodin.)

- Časovač vypnutí : Při dosažení nastaveného času dojde k vypnutí jednotky.
- Časovač opakování vypnutí : Při dosažení nastaveného času dojde k vypnutí jednotky každý den.
- Časový spínač zapnutí : Při dosažení nastaveného času dojde k zapnutí jednotky.

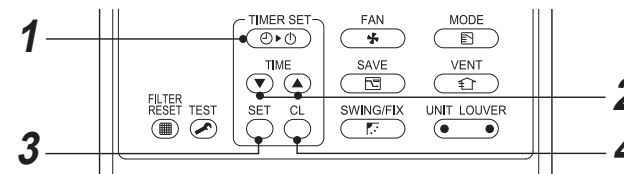

Spuštění

- 1 Stiskněte tlačítko . Každým stisknutím tlačítka dojde ke změně režimu časovače.

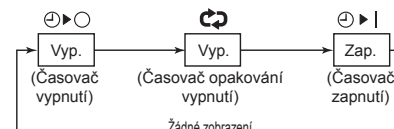

- **SETTING** a displej časovače blikají.

- 2 Stisknutím zvolte „nastavený čas“. Každým stisknutím tlačítka dojde k 0,5 prodloužení nastaveného času o 30 hod.(minut). Při nastavení časového spínače na dobu delší než 24 hodin lze měnit nastavení času v krocích po 1 hodině. Maximální nastavený čas je 168 hod. (7 dnů). Dálkový ovladač zobrazí nastavený čas pomocí hodin (od 0,5 do 23,5 hod.) (***) nebo počtu dnů a hodin (čas větší nebo roven 24 hod.) (**), viz obr. níže.
 - Každým stisknutím tlačítka dojde ke zkrácení nastaveného času o 0,5 hod. (30 minut) (0,5 - 23,5 hod.) nebo 1hod. (24 - 168 hod.).

Příklad displeje dálkového ovladače

- 23,5 hod. (***)



- 34 hod. (**2)



Počet dnů Čas

ukazuje 1 den (24 hodin).

ukazuje 10 hodin. (Celkem 34 hodin)

- 3 Stiskněte tlačítko . **SETTING** ikonka zmizí, rozsvítí se zobrazení času a bude blikat ikonka nebo . (Je-li aktivován časový spínač zapnutí, bude zobrazen čas a ikonka časového spínače zapnutí a ostatní zobrazení zmizí.)

4 Storno provozu časovače

- Stiskněte tlačítko . Ikonka časového spínače zmizí.

POZNÁMKA

- Když časovač zastaví provoz po dosažení nastaveného času, časovač opakování zapnutí obnoví provoz na stisknutí tlačítka a zastaví provoz po době, kdy časovač dosáhne nastaveného času.
- Stisknete-li tlačítko při aktivaci funkce časového spínače vypnutí a je-li klimatizace v provozu, indikace funkce časového spínače zmizí a po uplynutí zhruba 5 sekund se objeví znovu. Je tomu tak kvůli běžnému zpracování dat dálkového ovladače.



6 Režim úspory energie

Režim úspory energie šetří spotřebu zařízení omezením maximálního proudu; to ovlivňuje kapacitu topení či chlazení, kterou může jednotka vygenerovat.

Stiskněte tlačítko  během provozu.

- Klimatizace přejde do režimu úspory energie.
- Na displeji se zobrazí .

Režim úspory energie zůstane v platnosti, dokud není zrušen.

Chcete-li zrušit režim úspory energie, stiskněte znovu tlačítko .  zmizí.

■ Konfigurace nastavení režimu úspory energie

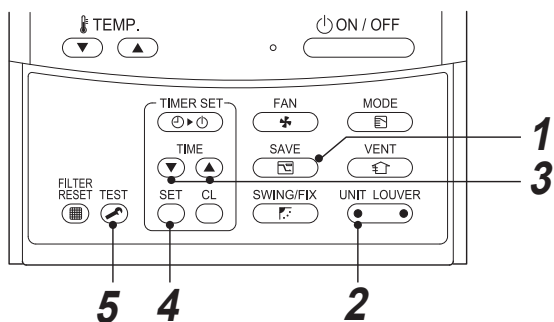

1 Když klimatizace není v provozu, stiskněte tlačítko  po dobu min.4 sekund. Ikona , bliká.

2 Stisknutím  (levá strana tlačítka) vyberte nastavovanou vnitřní jednotku.
• Po každém stisknutí tlačítka dojde k následující změně čísla jednotky UNIT No.:

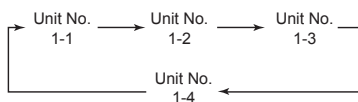

Spustí se ventilátor vybrané jednotky.

3 Stisknutím tlačítek **TIME**   upravte nastavení úrovně výkonu.

- Každým stisknutím tlačítka dojde ke změně úrovně energie o 1% v rozsahu od 100% do 50%.
- Výchozí tovární nastavení je 75%.

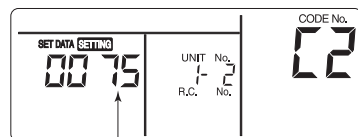

Nastavení úrovně energie v režimu úspory energie

4 Stiskněte tlačítko .

5 Stisknutím tlačítka  nastavení dokončíte.

POZNÁMKA

- Režim úspory energie se doporučuje při současném používání dalších elektrických spotřebičů, aby nedošlo k výpadku jističe obvodu. Režim úspory energie lze samozřejmě používat i k šetření spotřeby.
- Režim úspory energie spotřebovává méně proudu, ale zřejmě neohřeje / neochladí místnost stejně jako normální režim. (Maximální proud je omezen na přibližně 75 % (výchozí tovární nastavení) normálního režimu.)
- Chcete-li upravit nastavení úspory energie, viz „Konfigurace nastavení režimu úspory energie“ v části Režim úspory energie.
- Režim úspory energie je zachován do dalšího provozu i v případě spuštění / zastavení provozu, změny provozního režimu nebo resetování napájení v režimu úspory energie.



7 Údržba

⚠ VAROVÁNÍ

Čištění vzduchového filtru a jeho dalších součástí vyžaduje nebezpečnou práci ve výškách; o její provedení proto požádejte kvalifikovaného instalátora nebo kvalifikovaného servisního technika. Tyto práce neprovádějte sami.

▼ Čištění vzduchových filtrů

Ucpané vzduchové filtry snižují výkon chlazení a topení.

- 1) Zobrazí-li se  na dálkovém ovladači, vyčistěte vzduchové filtry.
- 2) Po provedeném vyčištění vzduchových filtrů stiskněte tlačítko .  zmizí.

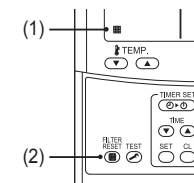

◆ Není-li klimatizace používána delší dobu

1. Nechejte několik hodin v chodu ventilátor, aby došlo k vysušení vnitřní části jednotek.
2. Stiskněte tlačítko  na dálkovém ovladači, aby došlo k zastavení chodu klimatizace a vypnutí příslušný jistič.
3. Vyčistěte vzduchové filtry a namontujte je zpět.

◆ Před sezonou chlazení

Vyčistěte drenážní misku

- Kontaktujte autorizovaného prodejce, u kterého jste výrobek koupili. (Vypuštění nelze provést, jsou-li drenážní vana nebo potrubí zaneseny. V některých případech může dojít k přetečení kapaliny a k navlhnutí stěn nebo podlahy. Před zahájením sezóny proveďte vyčištění drenážní vany.)

◆ Kontrolujte pravidelně!

- Je-li jednotka používána delší dobu, kvalita dílů se může zhoršit a může dojít k poruše nebo k problémům s vypuštěním vody v závislosti na teplotě, vlhkosti nebo prachu.
- Mimo obvyklou údržbu doporučujeme, abyste nechali provést kontrolu a údržbu u prodejce, kde jste jednotku zakoupili.

POZNÁMKA

Pro zachování životního prostředí je velmi doporučeno provádět pravidelné čištění a údržbu vnitřních a venkovních jednotek provozované klimatizace, aby byl zajištěn její efektivní provoz.

Je-li klimatizace provozována dlouhodobě, doporučuje se pravidelná údržba (jednou ročně). Navíc je třeba pravidelně kontrolovat venkovní jednotku na výskyt koroze a odřenin, a v případě potřeby tyto vady odstranit nebo aplikovat antikorozi prostředek.

Všeobecné pravidlo: Je-li vnitřní jednotka v provozu více než 8 hodin denně, čistěte vnitřní a venkovní jednotku min. každé 3 měsíce. O toto čištění / údržbu požádejte příslušného odborníka.

Tato údržba prodlouží životnost výrobku, ačkoli to pro vlastníka představuje náklady.

Nejsou-li vnitřní a venkovní jednotky pravidelně čištěny, dojde k degradaci výkonu, zamrznání, úniku vody a dokonce k závadě kompresoru.

▼ Seznam údržby

Díl	Jednotka	Kontrola (vizuální / sluchová)	Údržba
Tepelný výměník	Vnitřní / venkovní	Ucpání prachem / nečistotami, odřenin	Při ucpáním výměníku tepla jej umyjte.
Motor ventilátoru	Vnitřní / venkovní	Zvuk	Při generování neobvyklého zvuku proveďte příslušná opatření.
Filtr	Vnitřní	Prach / nečistoty, poškození	<ul style="list-style-type: none"> • Je-li filtr znečištěn, umyjte jej vodou. • V případě poškození jej vyměňte.
Ventilátor	Vnitřní	<ul style="list-style-type: none"> • Vibrace, vyvážení • Prach / nečistoty, vzhled 	<ul style="list-style-type: none"> • Při velmi špatné vibraci či vyvážení ventilátor vyměňte. • Je-li ventilátor znečištěn, zkuste jej okartáčovat či umýt.
Mřížky na sání / výstupu vzduchu	Vnitřní / venkovní	Prach / nečistoty, odřenin	V případě deformace či poškození je opravte nebo vyměňte.
Drenážní vana	Vnitřní	Ucpání prachem / nečistotami, znečištění drenáže	Vyčistěte drenážní vanu a ověřte klesající úhel k zajištění dobré drenáže.
Ozdobný panel, lamely	Vnitřní	Prach / nečistoty, odřenin	Umyjte je v případě znečištění, nebo aplikujte opravný nátěr.
Exteriér	Venkovní	<ul style="list-style-type: none"> • Koroze, loupání izolace • Loupání / zvedání nátěru 	Aplikujte opravný nátěr.

8 Odstraňování problémů

Před vyžádáním opravy zkontrolujte níže popsané body.

		Příznak	Příčina
Nejedná se o selhání.	Venkovní jednotka	<ul style="list-style-type: none"> • Vychází bílý, mlhavý, studený vzduch nebo voda. • Někdy je slyšet hluk unikajícího vzduchu. • Při zapnutí napájení je slyšet hluk. 	<ul style="list-style-type: none"> • Ventilátor venkovní jednotky se automaticky zastaví a je prováděno odmrazení. • Při zahájení nebo ukončení odmrazení pracuje elektromagnetický ventil. • Venkovní jednotka se připravuje na provoz.
	Vnitřní jednotka	<ul style="list-style-type: none"> • Někdy je slyšet svištění. • Je slyšet tiché klapání. • Vzduch vystupující z jednotky má neobvyklý zápach. 	<ul style="list-style-type: none"> • Při zahájení chodu jednotky, během chodu jednotky nebo ihned po ukončení chodu jednotky může být slyšet zvuk, jako když teče voda, nebo několik minut ihned po zahájení provozu jednotky mohou být slyšet provozní zvuky. Jedná se o zvuk proudícího chladiva nebo vypouštěného kondenzátu. • Jedná se o zvuk, který je vytvářen při rozpínání a kontrakcích tepelného výměníku nebo jiné části z důvodu změny teploty. • Klimatizace se drží různé pachy od stěn, kobereců, oděvů, cigaret, kosmetiky nebo jiných věcí.
Znovu zkontrolujte.	Pokoj není vychlazen nebo vytopen.	<ul style="list-style-type: none"> • Jednotku nelze uvést do chodu. 	<ul style="list-style-type: none"> • Nedošlo k výpadku napájení? • Nedošlo k aktivaci jističe? • Nedošlo k aktivaci ochranného zařízení? (Provozní kontrolka a ikonka  na dálkovém ovladači blikají.)
			<ul style="list-style-type: none"> • Je zablokován přívod nebo výdech vzduchu vnější jednotky? • Jsou otevřené dveře nebo okna? • Je vzduchový filtr ucpáný prachem? • Je množství vzduchu nastaveno na „Nízká“? nebo je provozní režim nastaven na „Fan“? • Je nastavená správná teplota?

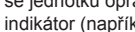
Vyskytuje-li se něco neobvyklého i po prověření výše uvedených skutečností, zastavte provoz jednotky, vypněte jistič a informujte prodejce, u kterého jste výrobek zakoupili, o čísle výrobku a zjištěných příznacích. Nepokoušejte se jednotku opravit sami, protože je to nebezpečné. Je-li na displeji dálkového ovladače zobrazen kontrolní indikátor (například ) , informujte prodejce o typu tohoto indikátoru.

Dojde-li k jakékoli z níže uvedených situací, okamžitě zastavte chod jednotky, vypněte jistič a kontaktujte prodejce, u kterého jste klimatizaci zakoupili.

- Spínač nepracuje správným způsobem.
- Jistič se vypíná příliš často.
- Do jednotky se omylem dostala voda nebo cizí předmět.
- Jednotka nemůže být po odstranění příčiny aktivace ochranného zařízení uvedena opět do chodu.
- Došlo k zjištění jiných neobvyklých stavů.

■ Potvrzení a kontrola

Když nastane problém v klimatizátoru vzduchu, na displeji dálkového ovladače se objeví kontrolní kód a číslo vnitřní jednotky.
Kontrolní kód se zobrazuje pouze během provozu. Když zobrazení zmizí, provozujte klimatizátor vzduchu podle následujícího NPotvrzení protokolu kontrolního kódu.

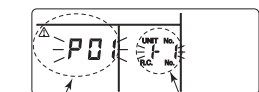

zkontrolujte kód
Č. vnitřní JEDNOTKY, na které nastal problém

■ Potvrzení protokolu kontrolního kódu

Když na klimatizátoru vzduchu nastane chyba, lze protokol kontrolního kódu potvrdit následujícím postupem. (Protokol kontrolního kódu se ukládá v paměti schopné pojmout až 4 kontrolní kódy). Protokol může být potvrzen jak z provozního tak ze stop stavu.

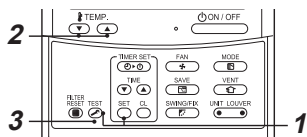

- 1** Současným stisknutím tlačítek **SET** a **TEST** po dobu 4 nebo více sekund bude na displeji následující zobrazení.
Jestliže se zobrazí **⚠**, režim vstupuje do režimu protokolu kontrolního kódu.
 - [01: Pořadí protokolu kontrolního kódu] se zobrazí v KÓDU č.
 - [Kontrolní kód] se zobrazí při KONTROLE.
 - [Adresa vnitřní jednotky, na níž nastal problém] se zobrazí v jednotce č.

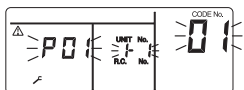

- 2** Při každém stisknutí tlačítka **TEMP** sloužícího k nastavení teploty se protokol kontrolního kódu uložený v paměti zobrazí v pořadí.
Číslo v KÓDU č. uvádějí KÓD č. [01] (nejnovější) → [04] (nejstarší).

POŽADAVEK

Nemačkejte tlačítko **CL**, protože tak se vymažou všechny protokoly vnitřní jednotky.

- 3** Po potvrzení se stisknutím tlačítka **TEST** vrátíte do obvyklého zobrazení.

9 Pracovní operace a výkon

▼ Kontrola před uvedením do provozu

- Zkontrolujte, zda je správně připojen uzemňovací vodič.
- Zkontrolujte, zda je nainstalován vzduchový filtr.
- Zapněte jistič 12 nebo více hodin před uvedením jednotky do provozu.

▼ 3-minutová ochranná funkce

Funkce třeminutové ochrany zabraňuje klimatizaci ve spuštění během prvních 3 minut po zapnutí hlavního vypínače napájení / jističe obvodu při opětovném spuštění jednotky.

▼ Výpadek napájení

Výpadek napájení během provozu jednotku zcela zastaví.

- Chcete-li obnovit provoz, stiskněte tlačítko ON / OFF (zap. / vyp.) na dálkovém ovladači.
- Blesk nebo provoz bezdrátového telefonu v automobilu může způsobit chybnou funkci jednotky. Vypněte hlavní vypínač napájení nebo jistič obvodu a po chvíli je opět zapněte. Stisknutím tlačítka ON / OFF na dálkovém ovladači spusťte jednotku znovu.

▼ Odmrazovací operace

Pokud při provozu topení zamrzne venkovní jednotka, dojde k automatickému spuštění odmrazování (na přibl. 2 až 10 minut) pro zachování kapacity topení.

- Při odmrazovacím provozu se zastaví ventilátory ve vnitřních i venkovních jednotkách.
- Během odmrazovací operace bude rozmrazená voda vypuštěna ze spodní desky venkovní jednotky.

▼ Výhřevnost

Při topení je teplo absorbováno z vnějšku a přeneseno do místnosti. Tento způsob topení se nazývá systémem tepelného čerpadla. Je-li venkovní teplota příliš nízká, doporučujeme spolu s klimatizací používat další topné zařízení.

▼ Ochranné zařízení

- Zastavuje chod klimatizace, dojde-li k jejímu přetížení.

▼ Provozní podmínky klimatizace

V zájmu zajištění správného výkonu používejte klimatizační jednotku v následujících tepelných podmínkách:

Chladicí provoz	Venkovní teplota	: -15°C až 46°C (suchý teploměr)
	Pokojeová teplota	: 21°C až 32°C (suchý teploměr), 15°C až 24°C (vlhký teploměr)
	[POZOR]	Relativní vlhkost vzduchu místnosti – menší než 80%. Je-li klimatizace provozována při vyšší hodnotě, může docházet ke kondenzaci vlhkosti na jejím povrchu.
Topení	Venkovní teplota	: -15°C až 15°C (vlhký teploměr)
	Pokojeová teplota	: 15°C až 28°C (suchý teploměr)

Pokud se klimatizační jednotka používá při jiných než výše uvedených podmínkách, může se aktivovat bezpečnostní ochranná funkce.

- Při aktivaci ochranného zařízení se zastaví chod jednotky a bliká provozní kontrolka a indikátor kontroly na dálkovém ovladači.
- ▼ **Je-li ochranné zařízení aktivováno**
 - Vypněte jistič a proveďte kontrolu. Pokračování v provozu jednotky může způsobit poruchu.
 - Zkontrolujte, zda je nainstalován vzduchový filtr. Není-li použit, může dojít k zanesení tepelného výměníku prachem a může docházet k úniku vody.
- ▼ **Při chlazení**
 - Přívod nebo výstup vzduchu z venkovní jednotky je zanesen.
 - Proti výstupnímu otvoru pro odvod vzduchu z venkovní jednotky neustále fouká silný vítr.
- ▼ **Při topení**
 - Vzduchový filtr je zanesen velkým množstvím prachu.
 - Přívod nebo výstup vzduchu z pokojové jednotky je zanesen.
- ▼ **Ne vypínejte ochranný jistič**
 - Během provozní sezóny klimatizace nechávejte jistič stále zapnutý a používejte tlačítko ON / OFF na dálkovém ovladači.
- ▼ **Dávejte pozor na sníh a námrazu na venkovní jednotce**
 - V oblastech, kde více sněží, jsou často otvory pro vstup a výstup vzduchu na venkovní jednotce pokryty sněhem nebo námrazou. Jestliže jsou sníh nebo námraza ponechány na venkovní jednotce, může to způsobit selhání stroje nebo špatné ohřívání.
 - V chladných oblastech věnujte pozornost výpustné hadici, aby beze zbytku odváděla vodu a bylo tak zabráněno zamrznutí vody uvnitř hadice. Jestliže voda zamrzne ve výpustné hadici nebo uvnitř venkovní jednotky, může to způsobit selhání stroje nebo špatné ohřívání.

10 Instalace

Instalaci klimatizace neprovádějte v následujících místech

- Neinstalujte klimatizaci v místě do 1 m od televizoru, stereozařízení nebo rádia. Je-li jednotka nainstalována na takovém místě, bude šum generovaný klimatizací rušit provoz těchto zařízení.
- Neinstalujte klimatizaci v blízkosti vysokofrekvenčního zařízení (šicí stroj, masážní stroj pro komerční použití atd.), protože může dojít k chybné funkci jednotky.
- Neinstalujte klimatizaci v místech, kde je přítomen prach železa či jiného kovu. Pokud prach železa či jiného kovu přilne nebo se nahromadí uvnitř klimatizační jednotky, může dojít k jeho spontánnímu vznícení a požáru.
- Neinstalujte klimatizaci ve vlhkosti či olejem nasyceném prostředí nebo v místě, kde je generována pára, saze či korozivní plyn.
- Neinstalujte klimatizaci v místě s vysokým obsahem soli, jako je pobřeží moře.
- Neinstalujte klimatizaci v místě, kde se používá velké množství strojového oleje.
- Neinstalujte klimatizaci v místě, které je obvykle vystaveno účinkům silného větru, jako je pobřeží moře.
- Neinstalujte klimatizaci v místě, kde je generován sirný plyn, jako jsou vřídla a lázně.
- Neinstalujte klimatizaci na lodní či pojezdový jeřáb.
- Neinstalujte klimatizaci v kyselém či zásaditém prostředí (ve vřídelné oblasti či blízko chemické továrny nebo v místě vystaveném účinkům emisí spalování). Mohlo by dojít ke korozi hliníkových žebek a měděného potrubí ve výměníku tepla.
- Neinstalujte klimatizaci blízko překážky (větrací či osvětlovací zařízení apod.), která brání výstupu vzduchu. (Vzduchové turbulence mohou snížit výkon nebo deaktivovat zařízení.)
- Klimatizaci nepoužívejte pro zvláštní účely, jako je uchování jídla, přesných přístrojů či uměleckých předmětů, ani tam, kde se nacházejí chovná zvířata nebo pěstované rostliny. (Mohlo by dojít ke snížení kvality uchovávaných materiálů.)
- Neinstalujte klimatizaci nad předměty, které nesmějí zvlhnout. (Je-li relativní vlhkost vzduchu větší než 80% nebo dojde-li k ucpání drenážního otvoru, může zvnitřní jednotky kapat kondenzovaná vlhkost.)
- Neinstalujte klimatizaci v místě, kde se používá organické rozpouštědlo.
- Neinstalujte klimatizaci blízko dveří či okna, které je vystaveno účinkům vlhkého venkovního vzduchu. Na klimatizaci může dojít ke kondenzaci vlhkosti.
- Neinstalujte klimatizaci v místě, kde je často používán speciální sprej.

Pozor na hluk a vibrace

- Neinstalujte klimatizaci v místě, kde hluk venkovní jednotky nebo horký vzduch z výdechu obtěžuje sousedy.
- Nainstalujte klimatizaci na pevném a stabilním základu, aby nedocházelo k přenosu rezonancí, provozního hluku a vibrací.
- Je-li v provozu jedna vnitřní jednotka, mohou být slyšet zvuky z jiných vypnutých vnitřních jednotek.

11 Specifikace

Model	Hladina akustického tlaku (dBA)		Hmotnost (kg)
	Chlazení	Topení	
RAV-GM901BTP-E	*	*	41

* Pod 70 dBA

INFORMACE O VÝROBKU - POŽADAVKY NA EKODESIGN. (Regulation (EU) 2016/2281)
<http://ecodesign.toshiba-airconditioning.eu/en>

Prohlášení o shodě

Výrobce: **TOSHIBA CARRIER (THAILAND) CO., LTD.**
144 / 9 Moo 5, Bangkadi Industrial Park, Tivanon Road, Tambol Bangkadi,
Amphur Muang, Pathumthani 12000, Thailand

Držitel TCF: TOSHIBA CARRIER EUROPE S.A.S
Route de Thil 01120 Montluel FRANCE

Tímto potvrzuje, že níže popsané strojní zařízení:

Obecný název: Klimatizační jednotka

Model / typ: RAV-GM901BTP-E

Obchodní název: Řada se super digitálním převodníkem ze řady / Digitálními převodníky

Splňuje požadavky směrnice Strojní zařízení (Directive 2006/42/EC) a převedení nařízení do vnitrostátního práva

„Prohlášení o zahrnutí částečně zkompletovaného strojního zařízení“

Nesmí být uvedeno do provozu, dokud nebude finální strojní zařízení, do něhož má být zahrnuto, prohlášeno za vyhovující podle ustanovení této směrnice, kde je to vhodné.

POZNÁMKA

Toto prohlášení pozbývá platnosti v případě provedení technických či provozních úprav bez souhlasu výrobce.

Toshiba Carrier (Thailand) Co., Ltd.

144 / 9 Moo 5, Bangkadi Industrial Park, Tivanon Road, Tambol Bangkadi, Amphur Muang, Pathumthani 12000, Thailand

1116950293

R32

TOSHIBA

KLIMATIZAČNÉ ZARIADENIE (TYP SPLIT)

Užívateľská príručka

Interiérová jednotka

Názov modelu:

Typ so skrytým potrubím

RAV-GM901BTP-E

Pre bežné použitie

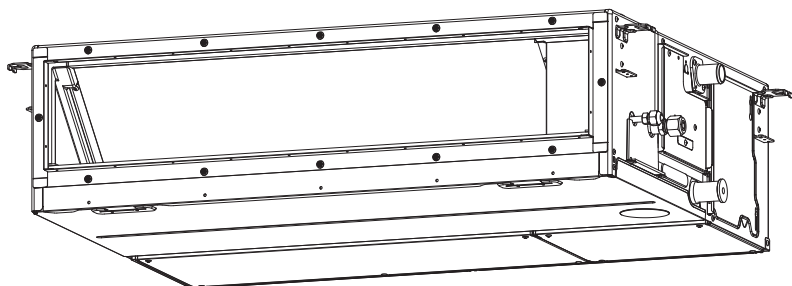

Translated instruction

POUŽITIE CHLADIVA R32

Toto klimatizačné zariadenie využíva chladivo HFC (R32), ktoré neničí ozónovú vrstvu.

Podľa normy EN 60335-1

Tento spotrebič smú používať deti staršie ako 8 rokov a osoby so zníženými fyzickými, zmyslovými a duševnými schopnosťami alebo s nedostatočnými skúsenosťami len pod dohľadom alebo po inštrukcii týkajúcej sa bezpečného používania spotrebiča, a len ak si uvedomujú hroziace riziká. Deti sa so spotrebičom nesmú hrať. Čistenie a údržbu spotrebiča nesmú vykonávať deti bez dozoru.

Podľa normy IEC 60335-1

Tento spotrebič nie je určený na používanie osobami (vrátane detí) so zníženými fyzickými, zmyslovými a duševnými schopnosťami alebo s nedostatočnými skúsenosťami, pokiaľ spotrebič nepoužívajú pod dohľadom alebo na základe pokynov ohľadne používania spotrebiča vydaných osobou zodpovednou za ich bezpečnosť. Deti musia byť pod dozorom, aby sa so zariadením nehrali.

Obsah

1 Bezpečnostné opatrenia.....	3
2 Názvy súčastí.....	7
3 Drôtový diaľkový ovládač.....	8
4 Správne používanie.....	9
5 Prevádzka s časovačom.....	10
6 Režim úspory energie.....	11
7 Údržba.....	11
8 Riešenie problémov.....	12
9 Činnosti a výkon.....	13
10 Inštalácia.....	14
11 Technické údaje.....	14

Ďakujeme, že ste si zakúpili túto klimatizáciu značky Toshiba.
Pozorne si, prosím, prečítajte tento návod s dôležitými informáciami, ktoré sú v súlade so Smernicou o „strojových zariadeniach“ (Directive 2006/42/EC), pričom sa uistíte, že ste im správne porozumeli.
Po prečítaní tohto návodu ho uchovajte na bezpečnom mieste spolu s Návodom na montáž dodaným spolu s výrobkom.



Všeobecné určenie: Klimatizačné zariadenie

Definícia kvalifikovaného montéra alebo kvalifikovaného servisného pracovníka

Inštaláciu, údržbu, opravu a premiestňovanie klimatizačného zariadenia smie vykonávať kvalifikovaný montér alebo kvalifikovaný servisný pracovník. Ak sa má vykonať ktorákoľvek z týchto prác, o ich vykonanie požiadajte kvalifikovaného montéra alebo kvalifikovaného servisného pracovníka. Kvalifikovaný montér alebo kvalifikovaný servisný pracovník je poverenou osobou, ktorá má kvalifikáciu a znalosti popísané v nižšie uvedenej tabuľke.





Poverená osoba	Kvalifikácia a znalosti, ktoré poverená osoba musí mať
Kvalifikovaný montér	<ul style="list-style-type: none"> Kvalifikovaný montér je osoba, ktorá inštaluje, udržiava, premiestňuje a demontuje klimatizácie vyrábané spoločnosťou Toshiba Carrier Corporation. Táto osoba bola zaškolená na vykonávanie inštalácie, údržby, premiestňovania alebo demontáže klimatizácií vyrábaných spoločnosťou Toshiba Carrier Corporation, alebo jej boli vyškoľeným jednotlivcom alebo jednotlivcami vydané pokyny ohľadne vykonávania týchto činností, v dôsledku čoho je táto osoba dostatočne oboznámená so znalosťami pre vykonávanie týchto činností. Kvalifikovaný montér, ktorý má povolenie na vykonávanie elektrotechnických prác, ktoré sú súčasťou inštalácie, premiestňovania a demontáže má kvalifikácie vzťahujúce sa na vykonávanie takýchto elektrotechnických prác podľa miestnych zákonov a nariadení a je osobou, ktorá bola zaškolená pre vykonávanie elektrotechnických prác súvisiacich s klimatizáciami od spoločnosti Toshiba Carrier Corporation, alebo jej boli vyškoľeným jednotlivcom alebo jednotlivcami vydané pokyny ohľadne vykonávania týchto činností, v dôsledku čoho je táto osoba dostatočne oboznámená so znalosťami pre vykonávanie týchto činností. Kvalifikovaný montér, ktorý má povolenie na vykonávanie prác súvisiacich s manipuláciou s chladivom a realizáciou potrubných prác, ktoré sú súčasťou inštalácie, premiestňovania a demontáže má kvalifikácie vzťahujúce sa na vykonávanie takýchto prác súvisiacich s manipuláciou s chladivom a realizáciou potrubných prác podľa miestnych zákonov a nariadení a je osobou, ktorá bola zaškolená pre vykonávanie prác súvisiacich s manipuláciou s chladivom a realizáciou potrubných prác súvisiacich s klimatizáciami od spoločnosti Toshiba Carrier Corporation, alebo jej boli vyškoľeným jednotlivcom alebo jednotlivcami vydané pokyny ohľadne vykonávania týchto činností, v dôsledku čoho je táto osoba dostatočne oboznámená so znalosťami pre vykonávanie týchto činností. Kvalifikovaný montér, ktorý je držiteľom povolenia na vykonávanie prác vo výškach bol zaškolený na vykonávanie prác vo výškach súvisiacich s klimatizáciami od spoločnosti Toshiba Carrier Corporation, alebo jej boli vyškoľeným jednotlivcom alebo jednotlivcami vydané pokyny ohľadne vykonávania týchto činností, v dôsledku čoho je táto osoba dostatočne oboznámená so znalosťami pre vykonávanie týchto činností.
Kvalifikovaný servisný pracovník	<ul style="list-style-type: none"> Kvalifikovaný servisný technik je osoba, ktorá inštaluje, opravuje, udržiava, premiestňuje a demontuje klimatizácie vyrábané spoločnosťou Toshiba Carrier Corporation. Táto osoba bola zaškolená na vykonávanie inštalácie, opráv, údržby, premiestňovania alebo demontáže klimatizácií vyrábaných spoločnosťou Toshiba Carrier Corporation, alebo jej boli vyškoľeným jednotlivcom alebo jednotlivcami vydané pokyny ohľadne vykonávania týchto činností, v dôsledku čoho je táto osoba dostatočne oboznámená so znalosťami pre vykonávanie týchto činností. Kvalifikovaný servisný technik, ktorý má povolenie na vykonávanie elektrotechnických prác, ktoré sú súčasťou inštalácie, opráv, premiestňovania a demontáže má kvalifikácie vzťahujúce sa na vykonávanie takýchto elektrotechnických prác podľa miestnych zákonov a nariadení a je osobou, ktorá bola zaškolená pre vykonávanie elektrotechnických prác súvisiacich s klimatizáciami od spoločnosti Toshiba Carrier Corporation, alebo jej boli vyškoľeným jednotlivcom alebo jednotlivcami vydané pokyny ohľadne vykonávania týchto činností, v dôsledku čoho je táto osoba dostatočne oboznámená so znalosťami pre vykonávanie týchto činností. Kvalifikovaný servisný technik, ktorý má povolenie na vykonávanie prác súvisiacich s manipuláciou s chladivom a realizáciou potrubných prác, ktoré sú súčasťou inštalácie, opráv, premiestňovania a demontáže má kvalifikácie vzťahujúce sa na vykonávanie takýchto prác súvisiacich s manipuláciou s chladivom a realizáciou potrubných prác podľa miestnych zákonov a nariadení a je osobou, ktorá bola zaškolená pre vykonávanie prác súvisiacich s manipuláciou s chladivom a realizáciou potrubných prác súvisiacich s klimatizáciami od spoločnosti Toshiba Carrier Corporation, alebo jej boli vyškoľeným jednotlivcom alebo jednotlivcami vydané pokyny ohľadne vykonávania týchto činností, v dôsledku čoho je táto osoba dostatočne oboznámená so znalosťami pre vykonávanie týchto činností. Kvalifikovaný servisný technik, ktorý je držiteľom povolenia na vykonávanie prác vo výškach bol zaškolený na vykonávanie prác vo výškach súvisiacich s klimatizáciami od spoločnosti Toshiba Carrier Corporation, alebo jej boli vyškoľeným jednotlivcom alebo jednotlivcami vydané pokyny ohľadne vykonávania týchto činností, v dôsledku čoho je táto osoba dostatočne oboznámená so znalosťami pre vykonávanie týchto činností.

Tieto bezpečnostné upozornenia popisujú dôležité záležitosti týkajúce sa bezpečnosti, aby sa zabránilo zraneniu používateľov alebo iných osôb a poškodeniu majetku. Prečítajte si túto príručku po tom, ako pochopíte nižšie uvedenú časť (význam označeni), a postupujte podľa popisu.





Označenie	Význam označenia
 VÝSTRAHA	Text vytlačený týmto spôsobom znamená, že nedodržanie pokynov vo výstrahe môže mať za následok vážne ublíženie na zdraví (*1) alebo stratu života, ak sa s výrobkom manipuluje nesprávne.
 UPOZORNENIE	Text vytlačený týmto spôsobom znamená, že nedodržanie pokynov v upozornení môže mať za následok ľahké zranenie (*2) alebo poškodenie (*3) majetku, ak sa s výrobkom manipuluje nesprávne.

- *1: Vážne ublíženie na zdraví znamená stratu zraku, poranenie, popálenie, úraz elektrickým prúdom, zlomeninu kostí, otravu a ďalšie zranenia, ktoré zanechajú následky a vyžadujú hospitalizáciu alebo dlhodobú ambulantnú liečbu.
*2: Ľahké zranenie znamená zranenie, popálenie, úraz elektrickým prúdom a ďalšie zranenia, ktoré nevyžadujú hospitalizáciu alebo dlhodobú ambulantnú liečbu.
*3: Poškodenie majetku znamená škodu vzťahujúcu sa na budovy, vybavenie domácností, hospodárske zvieratá a domáce zvieratá.

VÝZNAM SYMBOLOV ZOBRAZENÝCH NA JEDNOTKE

	VÝSTRAHA (Nebezpečenstvo požiaru)	Táto značka je určená len pre chladivo R32. Typ chladiva je uvedený na typovom štítku exteriérovej jednotky. V prípade, že je typ chladiva R32, toto zariadenie používa horľavé chladivo. Ak chladivo unikne a príde do styku s ohňom alebo vyhrievacou časťou, vytvorí škodlivý plyn a hrozí nebezpečenstvo požiaru.
		Pred použitím si pozorne prečítajte POUŽÍVATEĽSKÚ PRÍRUKU.
		Servisní pracovníci sú povinní pred použitím starostlivo si prečítať POUŽÍVATEĽSKÚ PRÍRUKU a NÁVOD NA INŠTALÁCIU.
		Ďalšie informácie sú k dispozícii v POUŽÍVATEĽSKEJ PRÍRUKKE, NÁVODE NA INŠTALÁCIU a podobne.

■ Varovné symboly na jednotke klimatizačného zariadenia

Varovný symbol	Popis
 <p>WARNING ELECTRICAL SHOCK HAZARD Disconnect all remote electric power supplies before servicing.</p>	<p>VÝSTRAHA NEBEZPEČENSTVO ZASIAHNUTIA ELEKTRICKÝM PRÚDOM Pred vykonávaním servisných prác odpojte všetky diaľkové zdroje elektrického napájania.</p>
 <p>WARNING Moving parts. Do not operate unit with grille removed. Stop the unit before the servicing.</p>	<p>VÝSTRAHA Pohyblivé časti. Zariadenie nepoužívajte s odmontovanou mriežkou. Pred vykonávaním servisných prác zastavte činnosť jednotky.</p>
 <p>CAUTION High temperature parts. You might get burned when removing this panel.</p>	<p>UPOZORNENIE Časti s vysokou teplotou. Pri odstraňovaní tohto panela sa môžete popáliť.</p>
 <p>CAUTION Do not touch the aluminum fins of the unit. Doing so may result in injury.</p>	<p>UPOZORNENIE Nedotýkajte sa hliníkových rebier jednotky. Takéto konanie by mohlo viesť k zraneniu.</p>
 <p>CAUTION BURST HAZARD Open the service valves before the operation, otherwise there might be the burst.</p>	<p>UPOZORNENIE NEBEZPEČENSTVO VÝBUCHU Pred uvedením zariadenia do prevádzky otvorte servisné ventily, pretože v opačnom prípade môže dôjsť k výbuchu.</p>

1 Bezpečnostné opatrenia

Výrobca nepreberá žiadnu zodpovednosť za poškodenie spôsobené nedodržaním popisov uvedených v tomto návode.

VÝSTRAHA

Všeobecné

- Pred spustením klimatizácie si dôkladne prečítajte návod na obsluhu. Je veľa dôležitých vecí, ktoré by ste mali mať na mysli pri každodennej prevádzke.
- O vykonanie montáže požiadajte predajcu alebo odborníka. Iba skúsený technik (*1) dokáže namontovať klimatizáciu. Ak klimatizáciu namontuje nekvalifikovaná osoba, môže to mať za následok problémy, ako je napr. požiar, úraz elektrickým prúdom, zranenie, unikanie vody, hluk a vibrácie.
- Na doplnenie alebo výmenu nepoužívajte chladiacu zmes, ktorá nezodpovedá špecifikáciám. V opačnom prípade môže v chladiacom cykle vzniknúť neštandardne vysoký tlak, v dôsledku ktorého môže dôjsť k výbuchu produktu alebo zraneniu osôb.
- Miesta, kde je počuť prevádzkové zvuky vonkajšej jednotky môžu byť rušené. (hluk sa musí brať do úvahy obzvlášť pri inštalovaní klimatizačného zariadenia na rozhraní so susedom).
- Toto zariadenie je určené na použitie odborníkom alebo vyškolenými používateľmi v obchodoch, ľahkom priemysle a poľnohospodárstve, alebo na komerčné použitie neodborníkmi.

Preprava a skladovanie

- Pri preprave klimatizácie používajte obuv s ochrannou špičkou, ochranné rukavice a iné ochranné odevy.
- Pri preprave klimatizačného zariadenia nechytajte popruhy okolo baliaceho kartónu. Pri pretrhnutí popruhov by ste sa mohli poraniť.
- Pred uložením obalových kartónov na hromadu za účelom ich skladovania alebo prepravy dodržiavajte bezpečnostné opatrenia uvedené na obalových kartónoch. Opomenutie dodržiavať bezpečnostné opatrenia môže mať za následok zrútenie hromady.

- Klimatizácia musí byť pri preprave stabilizovaná. Ak dôjde k poškodeniu niektorej časti výrobku, obráťte sa na predajcu.
- Keď musíte klimatizáciu preniesť ručne, preneste ju pomocou dvoch alebo viacerých osôb.

Inštalácia

- Prácu na elektrických častiach klimatizačného zariadenia smie vykonávať len kvalifikovaný montér (*1) alebo kvalifikovaný servisný pracovník (*1). Za žiadnych okolností nesmie túto prácu vykonávať nekvalifikovaná osoba, keďže vykonanie tejto práce nesprávnym spôsobom môže viesť k zasiahnutiu elektrickým prúdom a / alebo elektrickým zvodom.
- Po dokončení inštalácie si nechajte montérom vysvetliť polohy prerušovača obvodu. V prípade problému vyskytnuvšieho sa v rámci klimatizácie nastavte prerušovač obvodu do polohy OFF (VYP.) a spojte sa so servisným technikom.
- Ak zariadenie inštalujete v malej miestnosti, vykonajte náležité opatrenia na zabránenie prekročeniu limitnej koncentrácie chladiva, a to aj v prípade jeho úniku. Pri vykonávaní opatrení sa poraďte s predajcom, od ktorého ste klimatizačné zariadenie zakúpili. Nahromadenie vysokokoncentrovaného chladiva môže spôsobiť kritický stav nedostatku kyslíka.
- Klimatizačné zariadenie nemontujte na mieste, v ktorom môže byť nebezpečenstvo, že bude vystavené horľavému plynu. V prípade úniku horľavého plynu a jeho zvýšenej koncentrácii v blízkosti zariadenia môže dôjsť k vzniku požiaru.
- Pri samostatne zakúpených dieloch používajte výrobky určené spoločnosťou. Používanie nie určených výrobkov môže mať za následok požiar, zasiahnutie elektrickým prúdom, unikanie vody alebo iné problémy. Realizáciu inštalácie zverte do rúk odborníka.
- Overte si, že uzemnenie je vykonané správne.

Prevádzka

- Pred otvorením nasávacej mriežky interiérovej jednotky alebo servisného panela exteriérovej jednotky vypnite istič. Zanedbanie vypnutia ističa môže pri kontakte s vnútornými časťami zariadenia viesť k zasiahnutiu elektrickým prúdom.

Len kvalifikovaný montér (*1) alebo kvalifikovaný servisný pracovník (*1) smie odstraňovať nasávaciu mriežku interiérovej jednotky alebo servisný panel exteriérovej jednotky a vykonávať požadovanú prácu.

- Vo vnútri klimatizácie sa nachádzajú časti s vysokým napätím a otáčajúce sa súčasti. Kvôli nebezpečenstvu zasiahnutia elektrickým prúdom alebo zachytenie prstov alebo fyzických predmetov otáčajúcimi sa súčasťami nedemontuje servisný panel na exteriérovej jednotke. Pokiaľ je v rámci vykonávania činnosti potrebné tieto súčasti demontovať, spojte sa s kvalifikovaným montérom (*1) alebo s kvalifikovaným servisným technikom (*1).
- Žiadnu časť jednotky nedemontujte ani neopravujte vlastnými silami. Pretože vo vnútri jednotky sa vyskytuje vysoké napätie, pri demontovaní krytu a hlavnej jednotky môže dôjsť k zasiahnutiu elektrickým prúdom.
- Na čistenie filtra interiérovej jednotky alebo na vykonávanie podobných činností vyžadujúcich vykonávanie činností vo výškach použite stojan aspoň 50 cm vysoký. Kvôli nebezpečenstvu spadnutia zo stojana s dôsledkom vlastného poranenia počas vykonávania činnosti vo výškach by mali tieto činnosti vykonávať kvalifikované osoby. Pokiaľ je potrebné takéto činnosti vykonávať, nevykonávajte ich vlastnými silami, ale o vykonanie činnosti požiadajte kvalifikovaného montéra (*1) alebo kvalifikovaného servisného technika (*1).
- Nedotýkajte sa hliníkového rebra exteriérovej jednotky. Pri dotyku by ste sa mohli poraniť. Pokiaľ je nutné, aby ste sa rebra dotkli, nedotýkajte sa ho sami, ale zavlajte kvalifikovaného montéra (*1) alebo kvalifikovaného servisného technika (*1).
- Nevyliezajte na exteriérovú jednotku ani nekladte žiadne predmety na jej vrchnú časť. Mohli by ste vy alebo dané predmety spadnúť z exteriérovej jednotky a mohlo by tak dôjsť k zraneniu.
- Neumiestňujte žiadne spaľovacie zariadenie na miesto, kde by bolo vystavené priamemu pôsobeniu prúdenia vzduchu z klimatizačného zariadenia, pretože by inak mohlo spôsobovať nedokonalé spaľovanie.
- V prípade súčasnej prevádzky klimatizácie a spaľovacieho

- zariadenia na jednom mieste zabezpečte dostatočné vetranie miestnosti. Slabá ventilácia má za následok nedostatok kyslíka.
- Pokiaľ sa klimatizácia používa v uzatvorenej miestnosti, zabezpečte dostatočné vetranie miestnosti. Slabá ventilácia má za následok nedostatok kyslíka.
 - Nevystavujte sa priamo studenému vzduchu po dlhšiu dobu, ani sa nadmerne nechladíte. Inak to môže mať za následok zhoršenie fyzického stavu, prípadne ochorenie.
 - Do nasávania vzduchu alebo výstupu vzduchu nekladajte prsty, ani paličky. V opačnom prípade môže dôjsť k zraneniu, pretože ventilátor sa vo vnútri jednotky otáča vysokou rýchlosťou.
 - Ak klimatizácia (chladenie a kúrenie) nefunguje správne, obráťte sa na obchod, kde ste si klimatizáciu zakúpili, pretože príčinou môže byť unikanie chladiaceho média. Ak oprava zahŕňa dodatočné poplatky za chladiace médium, podrobnosti opravy si overte u skúseného servisného technika (*1).
 - Pred čistením zastavte klimatizáciu a vypnite istič. V opačnom prípade môže dôjsť k zraneniu, pretože ventilátor sa vo vnútri jednotky otáča vysokou rýchlosťou.

Opravy

- Ak v klimatizácii dôjde k akémukoľvek problému (napr. zobrazenie chyby, zápach po spálení, nezvyčajné zvuky, alebo keď klimatizačné zariadenie nechladí či nevykuruje, alebo uniká voda), klimatizácie sa nedotýkajte, ale vypnite istič a kontaktujte kvalifikovaného servisného pracovníka (*1). Vykonnajte kroky na zaistenie toho, že nedôjde k zapnutiu napájania (napríklad, umiestnením štítka s nápisom „mimo prevádzky“ do blízkosti ističa) dovtedy, kým nepríde kvalifikovaný servisný pracovník (*1). Pokračovanie v používaní klimatizačného zariadenia v poruchovom stave môže spôsobiť nárast mechanických problémov alebo viesť k zasiahnutiu elektrickým prúdom, alebo iným problémom.
- V prípade poškodenia ochrany ventilátora sa nepribližujte k exteriérovej jednotke, ale prerušovač obvodu prepnite do polohy OFF (VYP.), spojte sa s kvalifikovaným servisným technikom(*1) a požiadajte o vykonanie opravy.

- V prípade nebezpečenstva pádu interiérovej jednotky sa k interiérovej jednotke nepribližujte, ale prerušovač obvodu prepnite do polohy OFF (VYP.) a o opätovné nastavenie klimatizácie požiadajte kvalifikovaného montéra (*1) alebo kvalifikovaného servisného technika (*1). Prerušovač obvodu neprepínajte do polohy ON (ZAP.) až do ukončenia opravy jednotky.
- Ak existuje nebezpečenstvo prevalenia sa exteriérovej jednotky, k exteriérovej jednotke sa nepribližujte, ale prerušovač obvodu prepnite do polohy OFF (VYP.) a o realizáciu vylepšenia prevádzky alebo opätovné nastavenie klimatizácie požiadajte kvalifikovaného montéra (*1) alebo kvalifikovaného servisného technika (*1). Prerušovač obvodu neprepínajte do polohy ON (ZAP.) až do ukončenia vylepšenia prevádzky a opráv.
- Jednotku neupravujte. V opačnom prípade to môže mať za následok požiar, úraz spôsobený zásahom elektrickým prúdom alebo iné problémy.

Premiestnenie

- Keď chcete klimatizáciu premiestniť, nerobte to sami, ale zavolajte kvalifikovaného montéra (*1) alebo kvalifikovaného servisného technika (*1). Opomenutie vykonať správne premiestnenie klimatizácie môže mať za následok zasiahnutia elektrickým prúdom a / alebo požiar.

⚠ UPOZORNENIE

Odpojenie zariadenia od hlavného zdroja napájania.

- Tento spotrebič musí byť pripojený k sieťovému prívodu pomocou spínača s medzerou medzi kontaktmi aspoň **3 mm**.

V napájacom vedení tejto klimatizácie musíte použiť montážnu poistku (je možné použiť všetky typy).

Inštalácia

- Kvôli vynikajúcemu vypúšťaniu správne uložte vypúšťaciu hadicu. Nesprávne vypúšťanie môže mať za následok vytápanie budovy a zvlhnutie nábytku.
- Klimatizáciu pripojte k výhradnému napájaniu so správnou hodnotou menovitého napätia; v opačnom prípade môže dôjsť k poškodeniu jednotky alebo požiaru.
- Overte si, že vonkajšia jednotka je upevnená na základni. V opačnom prípade môže dôjsť k spadnutiu jednotky alebo k iným nehodám.

Prevádzka









- Túto klimatizáciu nepoužívajte na zvláštne účely, ako je ochrana potravín, presných prístrojov, umeleckých predmetov, chovných zvierat, vozidiel, nádob.
- Prepínačov sa nedotýkajte mokrými prstami; v opačnom prípade môže dôjsť k zasiahnutiu elektrickým prúdom.
- Pokiaľ nebudete klimatizáciu značne dlhú dobu používať, kvôli bezpečnosti vypnite hlavný vypínač alebo prerušovač obvodu.
- Aby ste zabezpečili pôvodný výkon počas prevádzky klimatizácie, klimatizáciu prevádzkujte v rámci rozsahu prevádzkových teplôt uvedených v pokynoch. V opačnom prípade môže dôjsť k poruche alebo k unikaniu vody z jednotky.
- Zabráňte, aby sa do diaľkového ovládača dostala akákoľvek tekutina. Zabráňte rozliatiu šŕavy, vody alebo akéhokoľvek iného druhu tekutiny.
- Klimatizáciu neumývajte. Takéto konanie by mohlo viesť k zraneniu spôsobenému elektrickým prúdom.
- Skontrolujte, či sa montážna základňa a ostatné zariadenia po dlhodobom používaní nepoškodili. Ak ich v tomto stave ponecháte, jednotka môže spadnúť a spôsobiť zranenie.

- V blízkosti klimatizácie nenechávajte horľavé spreje, ani iné horľavé materiály a horľavé aerosóly nestriekajte priamo do klimatizácie. Môžu spôsobiť požiar.
- Pred čistením zastavte klimatizáciu a vypnite istič. V opačnom prípade môže dôjsť k zraneniu, pretože ventilátor sa vo vnútri jednotky otáča vysokou rýchlosťou.
- S vyčistením klimatizácie sa obráťte na vášho predajcu. Čistenie klimatizácie nesprávnym spôsobom môže spôsobiť poškodenie plastových častí, poruchu izolácie elektrických alebo iných častí a spôsobiť poruchu. V najhoršom prípade môže spôsobiť unikanie vody, úraz spôsobený elektrickým prúdom, dymenie alebo požiar.
- Na jednotku nekladte nádobu s vodou, ako je napr. váza. Môže dôjsť k vniknutiu vody do prístroja a následnému poškodeniu elektrickej izolácie a môže to mať za následok úraz spôsobený elektrickým prúdom.

(*1) Pozrite si „Definícia kvalifikovaného montéra alebo kvalifikovaného servisného pracovníka“

■ Informácie ohľadne prepravy, manipulácie a skladovania kartónov

◆ Príklady označenia na kartóne

Symbol	Popis	Symbol	Popis
	Chráňte pred vlhkom		Zabráňte spadnutiu
 FRAGILE	Krehké		Neukladajte týmto spôsobom
 5 cartons	Výška hromady (v takomto prípade je možné na seba uložiť 6 kartóny)		Po tomto kartóne nestúpajte
	Touto stranou nahor		Nestúpajte
	Manipulujte opatrne		

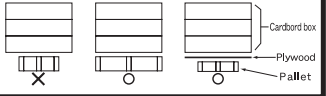
Ďalšie upozornenia	Popis
 Caution Injury possibility. Don't handle with packing band, or may get injured in case of broken band.	UPOZORNENIE Možnosť úrazu. Neprenášajte držiak za pás obalu, pretože by ste sa v prípade roztrhnutia pásu mohli poraniť.
Stacking notice. In case that cardboard boxes protrude out of pallet when stacking, lay a 10mm thick plywood over the pallet. 	Poznámka ohľadne ukladania na hromadu. V prípade vystúpenia kartónových krabíc z palety počas ukladania na hromadu dajte na paletu preglejku s hrúbkou 10 mm. Lay a 10 mm thick plywood over the pallet.

2 Názvy súčastí

■ Interiérová jednotka

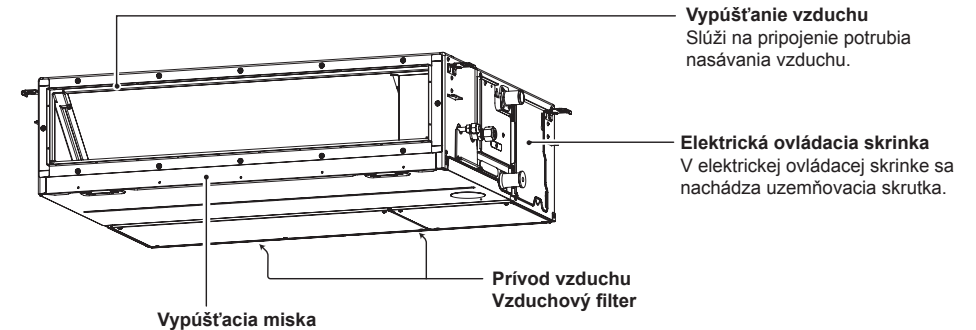

■ Exteriérová jednotka (Vzhľad sa líši v závislosti od exteriérovej jednotky. Nasledovné obrázky zobrazujú príklad.)

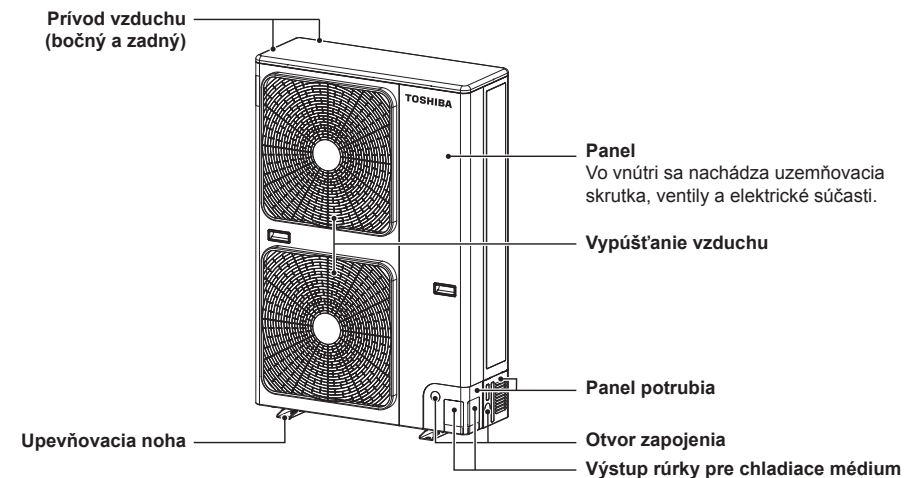

3 Drôtový diaľkový ovládač

Pomocou tohto diaľkového ovládača dokážete ovládať prevádzku až 8 interiérových jednotiek.

■ Časť displeja

Na dolu uvedenom obrázku displeja sú znázornené všetky ikony. Pokiaľ je jednotka v prevádzke, zobrazia sa iba patričné ikony.

- Pri prvom zapnutí prerušovača unikania začne na displejovej časti diaľkového ovládača blikať **SETTING**.
- Pokiaľ táto ikona bliká, prebieha automatické potvrdenie modelu. Počkajte pokiaľ ikona **SETTING** zmizne; až následne budete môcť diaľkový ovládač používať.

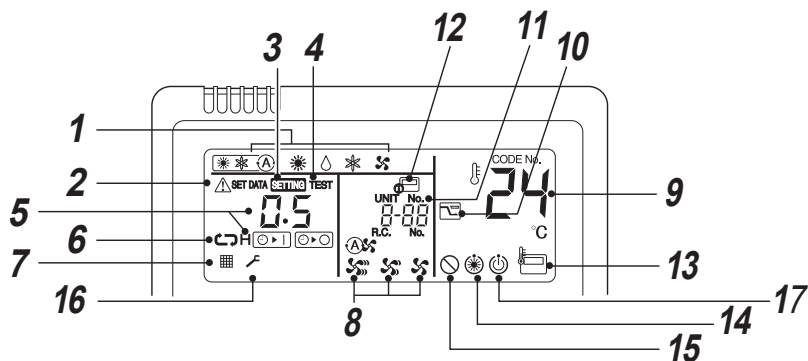
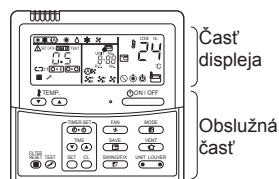

- 1 Prevádzkový režim**
Zobrazí sa vybraný prevádzkový režim.
- 2 Zobrazenie Chyba**
Zobrazí sa počas činnosti ochranného zariadenia alebo pri výskyte chyby.
- 3 Zobrazenie SETTING**
Zobrazí sa počas nastavovania časovača alebo iných nastavení.
- 4 Zobrazenie TEST prevádzky**
Zobrazí sa počas skúšobnej prevádzky.
- 5 Zobrazenie časovača**
Zobrazí sa vybraný čas časovača. Pri výskyte chyby sa zobrazí kód chyby.
- 6 Zobrazenie režimu časovača**
Zobrazí sa vybraný režim časovača.
- 7 Zobrazenie filtra**
Pripomenie potrebu vyčistiť filter.
- 8 Zobrazenie otáčok ventilátora**
Zobrazí sa vybraný režim rýchlosti ventilátora.
(Automaticky)
(Vysoké)
(Med.)
(Nízke)
- 9 Zobrazenie nastavenia teploty**
Zobrazí sa vybraná nastavená teplota.
- 10 Zobrazenie režimu úspory energie**
Obmedzuje otáčky kompresora (kapacitu) s cieľom šetriť energiu.

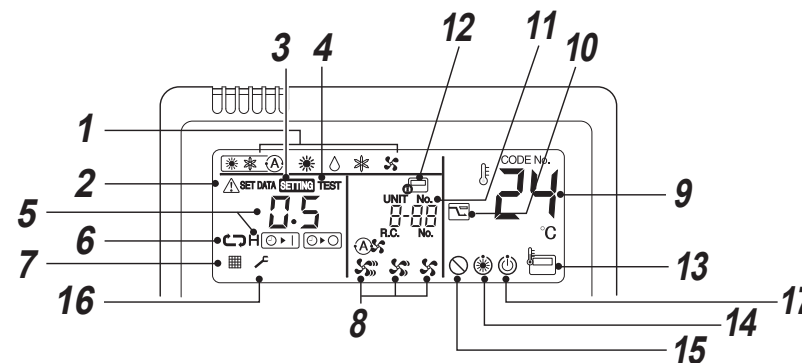

- 11 Zobrazenie UNIT No.**
Zobrazuje počet vybraných interiérových jednotiek.
Taktiež zobrazuje kódy chyb interiérových a exteriérových jednotiek.
- 12 Zobrazenie centrálneho ovládania**
Zobrazí sa, pokiaľ sa klimatizácia používa v rámci centrálneho ovládania v kombinácii s diaľkovým ovládačom centrálneho ovládania.



Pokiaľ je diaľkový ovládač systémom centrálneho ovládania deaktivovaný, bliká . Obsluha tlačidlami nie je akceptovaná.
- 13 Zobrazenie snímača diaľkového ovládača**
Zobrazí sa počas používania snímača diaľkového ovládača.
- 14 Zobrazenie predbežného ohrevu**
Zobrazí sa pri spustení režimu vykurovania alebo spustení režimu rozmrazovania. Pokiaľ je zobrazená táto ikona, ventilátor interiérovej jednotky sa zastaví.
- 15 Zobrazenie nedostupnosti funkcie**
Zobrazí sa, pokiaľ požadovaná funkcia nie je v rámci daného modelu dostupná.
- 16 Servisný displej**
- 17 Zobrazenie pripravenosti na prevádzku**
Tento displej sa zobrazuje na niektorých modeloch.

■ Obslužná časť

Stlačením každého tlačidla vyberiete požadovanú operáciu.

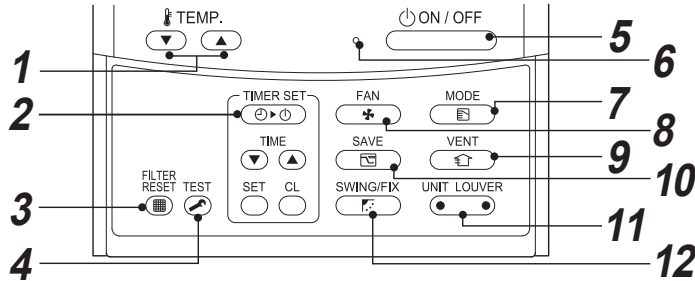
Ovládač ukladá príkazy do pamäte a po počiatočnom nastavení nepotrebuje vykonať žiadne dodatočné nastavenia, pokiaľ nepotrebuje vykonať zmenu. Klimatizáciu môžete ovládať stlačením tlačidla .



1 Tlačidlo  (Tlačidlo nastavenia teploty)
Prispôsobuje nastavenú hodnotu.
Stlačením tlačidla  alebo  vyberte požadovanú nastavenú hodnotu.

2 Tlačidlo  (Tlačidlo nastavenia časovača)
Používa sa na nastavenie časovača.

3 Tlačidlo  (Tlačidlo na resetovanie filtra)
Po vyčistení filtra pomocou tohto tlačidla vynulujete zobrazenie „“.



4 Tlačidlo  (Tlačidlo skúšky)
Používa sa iba na vykonávanie servisu.
(Počas štandardnej prevádzky toto tlačidlo nepoužívajte.)

5 Tlačidlo  (Tlačidlo prevádzky)
Prevádzka sa stlačením tlačidla spustí a zastaví sa opätovným stlačením tohto tlačidla.
Po zastavení prevádzky zhasne indikátor prevádzky a všetky zobrazenia.

6 Indikátor prevádzky
Svieti na zeleno pokiaľ je jednotka zapnutá.
Hoci bliká, keď je v činnosti ochranné zariadenie alebo keď sa vyskytne problém.

7 Tlačidlo  (Tlačidlo prevádzkového režimu)
Pomocou neho zvolíte požadovaný prevádzkový režim.

8 Tlačidlo  (Tlačidlo pre otáčky ventilátora)
Vyberte si požadované otáčky ventilátora.

9 Tlačidlo  (Tlačidlo ventilácie)
Tlačidla sa používa pri pripojení súpravy na ventiláciu (miestne obstarané).
Pokiaľ sa pri stlačení tohto tlačidla na diaľkovom ovládači zobrazí „“, nie je pripojená žiadna súprava na ventiláciu.

10 Tlačidlo  (Prevádzka s úsporou energie)
Pomocou tohto tlačidla spustíte režim úspory energie.

11 Tlačidlo  (Tlačidlo na voľbu jednotky / mriežky)
Pomocou tohto tlačidla zvolíte číslo jednotky (ľavá strana) a číslo žalúzie (pravá strana).
UNIT:
V prípade ovládania viacerých interiérových jednotiek jedným diaľkovým ovládačom vyberiete pomocou tohto tlačidla interiérovú jednotku pri nastavovaní smeru prúdenia vzduchu.

LOUVER:
Bez funkcie.

12 Tlačidlo  (Tlačidlo otočenia / smeru mriežky)
Bez funkcie.

VOĽBA:

Snímač diaľkového ovládača

Teplotu zvyčajne sníma snímač teploty interiérovej jednotky. Je možné snímať aj teplotu okolia diaľkového ovládača.

Podrobnosti získate u predajcu, u ktorého ste si klimatizáciu zakúpili.

4 Správne používanie

Pri prvom použití klimatizácie alebo pri zmene nastavenia vykonajte dolu uvedené kroky.

Nastavenia uložené v pamäti sa zobrazia pri každom zapnutí klimatizácie po stlačení tlačidla .

■ Príprava

• Po zapnutí ističa sa na diaľkovom ovládači zobrazia deliace čiary.

* Po zapnutí ističa nebude diaľkový ovládač reagovať na príkazy počas doby asi 1 minúty, nejde však o poruchu.

POŽIADAVKA



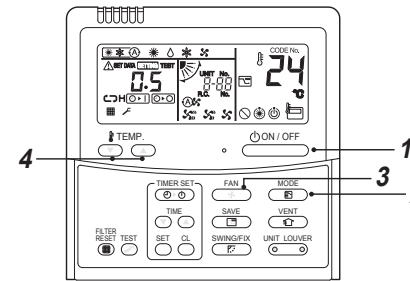

Pri opätovnom zapnutí klimatizácie po jej dlhšom nepoužívaní zapnite istič aspoň 12 hodín pred spustením klimatizácie.



3 Pomocou tlačidla „“ vyberte rýchlosť ventilátora.

Pri každom stlačení tlačidla sa zobrazenie na displeji zmení v dolu uvedenom poradí.



- Keď je ventilátor v režime „ Auto“, rýchlosť ventilátora sa nastavuje podľa rozdielu medzi nastavenou hodnotou a teplotou miestnosti.
- Ak sa pri kúrení teplota miestnosti nezvyší dostatočne pomocou rýchlosti „ Low“, vyberte rýchlosť „ Med.“ alebo „ High“.
- Snímač teploty zistí teplotu spätného vzduchu na interiérovej jednotke, ktorá sa odlišuje od teploty miestnosti, a to v závislosti od podmienok montáže.
Nastavená hodnota je cieľová teplota miestnosti.
(V režime ventilátora sa nedá vybrať „ automatický“ režim.)

4 Stlačením tlačidla „“ alebo „“ vyberte nastavenú hodnotu teploty.

Spustenie

1 Stlačte tlačidlo .
Rozsvieti sa indikátor prevádzky a prevádzka sa spustí.

2 Pomocou tlačidla „“ vyberte prevádzkový režim.
Pri každom stlačení tlačidla sa zobrazenie na displeji zmení v dolu uvedenom poradí.

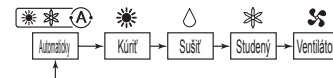

Stop

Stlačte tlačidlo .

Indikátor prevádzky zhasne a prevádzka sa zastaví.

POZNÁMKA

Automatický prechod

- Počas automatického režimu si jednotka vyberie prevádzkový režim (chladenie, vykurovanie alebo iba ventilátor), a to na základe nastavenej hodnoty teploty, ktorú nastavil používateľ.
- Pokiaľ automatický režim používateľovi nevyhovuje, je možné vybrať si požadované podmienky ručne.

Kúrenie

- Pokiaľ je požiadavka na vykurovanie, jednotka sa spustí približne 3 až 5 minúty po voľbe režimu.
- Po zastavení prevádzky v režime vykurovania môže fan pokračovať v činnosti počas doby asi 30 sekúnd.
- Pokiaľ teplota v miestnosti dosiahne nastavenú hodnotu teploty, exteriérová jednotka sa zastaví a ventilátor interiérovej jednotky bude v činnosti pri mimoriadne nízkej rýchlosti.
- Počas operácie rozmrazovania sa ventilátor zastaví a nebude dochádzať k vypúšťaniu studeného vzduchu. (☀) Zobrazí sa predbežný ohrev.)

Keď po zastavení dôjde k pokusu o reštartovanie prevádzky

- Pri pokuse o reštartovanie jednotky okamžite po jej zastavení sa jednotka počas doby približne 3 minút nespustí s cieľom ochrany kompresora.

■ Prevádzka pri 8°C (predbežný ohrev objektu)

Klimatizácia dokáže v rámci režimu vykurovania regulovať teplotu vykurovania do hodnoty asi 8°C. **Prevádzka vykurovania pri teplote 8°C vyžaduje vykonanie nastavení pomocou káblového diaľkového ovládača. O vykonanie nastavení podľa návodu na inštaláciu interiérovej jednotky požiadajte montéra alebo predajcu.**

Spustenie

1. V rámci režimu vykurovania nastavte zobrazenú teplotu na hodnotu 18°C, a to stlačením tlačidla TEMP. (▼)
2. Zobrazenú teplotu nastavte na hodnotu 8°C stlačením tlačidla TEMP. (▼) na dobu aspoň štyroch sekúnd.

Stop

1. Zobrazenú teplotu nastavte na hodnotu 18°C stlačením tlačidla TEMP. Tlačidlo (▲)
 - Klimatizácia sa vráti do štandardného režimu vykurovania HEAT. Zvoľte požadovanú teplotu a prevádzkový režim.

POZNÁMKA

- Teplota vystupujúceho vzduchu je nižšia ako počas štandardnej prevádzky s vykurovaním.
- Teplota v miestnosti sa nemusí zvyšovať rovnomerne v závislosti na mieste nainštalovania diaľkového ovládača.
- Teplota v miestnosti nemusí dosiahnuť hodnotu 8°C v závislosti na veľkosti miestnosti alebo podmienkach inštalácie.
- Počas prevádzky pri teplote 8°C je dostupné nastavenie pre rýchlosť ventilátora. Prevádzka s vykurovaním pri teplote 8°C sa zruší v nasledujúcich prípadoch.
 - Pri zastavení prevádzky pomocou tlačidla (ON/OFF).
 - Pokiaľ pomocou tlačidla (MODE) vyberiete iný prevádzkový režim.
 - Pokiaľ sa zmení nastavenie teploty alebo prevádzkového režimu, alebo pokiaľ sa prevádzka spustí / zastaví pomocou bezdrôtového diaľkového ovládača alebo diaľkového ovládača centrálného ovládania.
- Pri používaní tohto režimu prevádzky vám odporúčame dodržiavať správne prevádzkové hodiny a pravidelnú údržbu vykonávať prostredníctvom servisného personálu.

5 Prevádzka s časovačom

Dostupné sú tri režimy časovača: (Povolené je nastavenie až 168 hodín.)

- Vypnutie časovačom : Jednotka sa zastaví po dosiahnutí nastaveného času.
- Opakované vypnutie časovačom : Jednotka sa zastaví po dosiahnutí nastaveného času, a to každý deň.
- Zapnutie časovačom : Jednotka sa spustí po dosiahnutí nastaveného času.

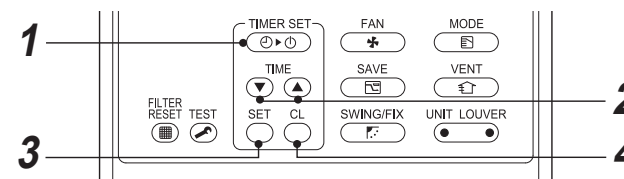

Spustenie

1. Stlačte tlačidlo (TIMER SET). Režim časovača sa zmení pri každom stlačení tlačidla.

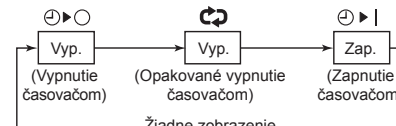

- **SETTING** a zobrazenie časovača bliká.

2. Stlačte (TIME) a zvoľte „nastavenie času“.
 - Pri každom stlačení tlačidla (▲) sa čas zvýši o 0,5 hodiny (30 minút). Pri nastavení času prevádzky časovača viac ako 24 hodín je možné časovač nastaviť v prírastkoch po 1 hodine. Maximálny čas nastavenia je 168 hodín (7 dní). Na diaľkovom ovládači sa zobrazí nastavený čas spolu s časom (v rozsahu 0,5 až 23,5 hodín) (*1) alebo počtom dní a časom (24 hodín alebo viac) (*2), ako je to zobrazené nižšie.
 - Pri každom stlačení tlačidla (▼) sa nastavený čas zníži o 0,5 hodiny (30 minút) (0,5 - 23,5 hodín) alebo 1hodinu (24 - 168 hodín).

Príklad zobrazenia na diaľkovom ovládači

- 23,5 hodín (*1)



- 34 hodín (*2)



Počet dní Čas

1d predstavuje 1 deň (24 hodín).

10h predstavuje 10 hodín. (Spolu 34 hodín)

3. Stlačte tlačidlo (SET). **SETTING** zobrazenie zmizne a zobrazí sa zobrazenie času, bude blikáť zobrazenie (▲) alebo (▼). (Pokiaľ je aktívna funkcia zapnutia časovačom, zobrazí sa čas a ikona zapnutia časovačom (▲) a ostatné zobrazenia zmiznú.)

4. Zrušenie prevádzky s časovačom. Stlačte tlačidlo (ON/OFF). Zobrazenie časovača zmizne.

POZNÁMKA

- Pokiaľ sa prevádzka zastaví po tom, čo časovač dosiahne prednastavený čas, funkcia opakovaného vypnutia s časovačom obnoví prevádzku po stlačení tlačidla (ON/OFF) a zastaví prevádzku po tom, ako časovač dosiahne nastavený čas.
- Ak stlačíte tlačidlo (SWING/FIX) pokiaľ je aktívna funkcia vypnutia klimatizácie časovačom, označenie funkcie časovača zmizne a objaví sa opäť po asi 5 sekundách. Ide o štandardné spracovanie údajov diaľkovým ovládačom.

6 Režim úspory energie

Režim úspory energie šetrí energiu obmedzovaním maximálneho prúdu, ktorý ovplyvňuje kapacitu vykurovania alebo chladenia, ktorú môže jednotka generovať.

Počas prevádzky stlačte tlačidlo .

- Klimatizácia prejde do režimu úspory energie.
-  sa zobrazí na displeji.

Režim úspory energie zostane aktívny až dokiaľ ho nezrušíte.

Pokiaľ chcete režim úspory energie zrušiť, stlačte opäť tlačidlo .

 zmizne.

■ Konfigurácia nastavení úspory energie

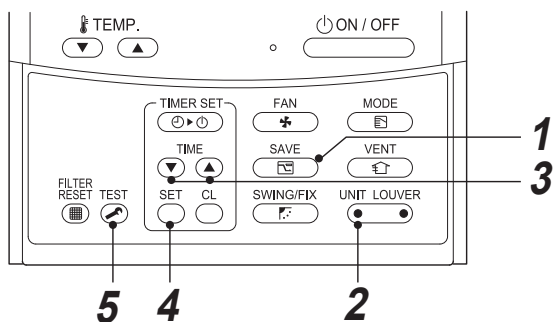

1 Pokiaľ klimatizácia nebeží, stlačte aspoň na štyri sekundy tlačidlo .  bliká.

2 Stláčaním  (ľavá strana tlačidla) vyberte interiérovú jednotku, ktorú chcete nastaviť.

- Po každom stlačení tlačidla UNIT No. sa režim mení takto:

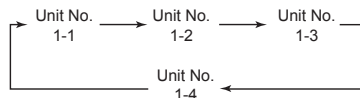

Ventilátor vybranej jednotky sa spustí.

3 Stlačením tlačidiel TIME   upravte nastavenie úrovne výkonu.

- Pri každom stlačení tlačidla sa zmení úroveň výkonu o 1% v rámci rozsahu od 100% až 50%.
- Výrobnou predvoľbou je 75%.

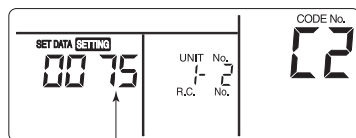

Nastavenie úrovne výkonu v rámci režimu úspory energie

4 Stlačte tlačidlo .

5 Stlačením tlačidla  dokončíte nastavenie.

POZNÁMKA

- Pokiaľ sa súčasne používajú iné elektrické spotrebiče, aby ste zabránili aktivovaniu prerušovača obvodu, odporúča sa používať režim úspory energie. Samozrejme, režim úspory energie môžete používať bežne.
- Režim úspory energie spotrebuje menej energie, ale nemusí vyhriať / schladiť miestnosť tak dobre, ako je to v štandardnom režime. (Maximálny prúd je obmedzený na maximálne 75 % (výrobná predvoľba) štandardného režimu.)
- Pokiaľ chcete prispôsobiť nastavenia úspory energie, pozrite si „Konfigurácia nastavení úspory energie“ v časti Režim úspory energie.
- Aj keď dôjde k spusteniu / zastaveniu prevádzky, zmene prevádzkového režimu alebo resetovaniu napájania počas režimu úspory energie, režim úspory energie sa zachová až do nasledujúcej prevádzky.



7 Údržba

⚠ VÝSTRAHA

Čistenie vzduchového filtra a ďalších súčastí vzduchového filtra vyžaduje vykonávanie nebezpečných prác na miestach vo výškach a preto o vykonanie takýchto prác požiadajte kvalifikovaného montéra alebo kvalifikovaného servisného technika. Nepokúšajte sa túto činnosť vykonávať vlastnými silami.

▼ Čistenie vzduchových filtrov

Zanesené vzduchové filtre znižujú výkon pri chladení a vykurovaní.

- 1) Pokiaľ sa na diaľkovom ovládači zobrazí , vzduchové filtre vyčistite.
- 2) Po vyčistení vzduchových filtrov stlačte tlačidlo .  zmizne.

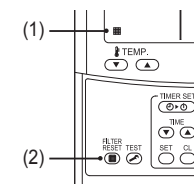

◆ V prípade dlhodobého nepoužívania

1. Niekoľko hodín vykonávajte prevádzku ventilátora, aby sa vnútro vysušilo.
2. Prevádzku zastavte stlačením tlačidla  na diaľkovom ovládači a vypnite istič.
3. Vyčistite vzduchové filtre a znovu ich namontujte.

◆ Pred chladiacou sezónou

Vyčistenie odvodňovacej nádoby

- Obráťte sa na predajcu, u ktorého ste si produkt zakúpili. (Výpust nefunguje, ako je upchatá vypúšťacia miska alebo prieduch. V niektorých prípadoch môže výpust pretiecť a zvlhčiť stenu alebo podlahu. Pred sezónou chladenia vyčistite vypúšťaciu misku.)

◆ Pravidelne kontrolujte!

- Ak jednotku používate dlhú dobu, diely sa môžu znehodnotiť a spôsobiť poruchu alebo nedostatočné vypúšťanie vody z vysušovania, a to v závislosti od tepla, vlhkosti alebo prachu.
- Okrem obvyklej údržby odporúčame, aby ste kontrolu a údržbu jednotky nechali vykonať u predajcu, u ktorého ste si ju kúpili.

POZNÁMKA

Kvôli ochrane životného prostredia sa odporúča, aby ste používané interiérové a exteriérové jednotky klimatizácie čistili a udržiavali v pravidelných intervaloch s cieľom zabezpečiť efektívnu prevádzku klimatizácie.

Pokiaľ klimatizáciu prevádzkujete dlhodobo, odporúča sa vykonanie periodickej (raz za rok) údržby. Okrem toho, pravidelne kontrolujte exteriérovú jednotku z pohľadu výskytu hrdze a škrabancov a odstráňte ich alebo v prípade potreby vykonajte ošetrovanie proti hrdzi.

Všeobecným pravidlom pri každom dennom prevádzkovaní interiérovej jednotky počas doby 8 hodín a viac je, že interiérovú aj exteriérovú jednotku je potrebné vyčistiť aspoň raz za 3 mesiace. O vykonanie činnosti čistenia / údržby požiadajte odborníka.

Takouto údržbou dokážete predĺžiť životnosť výrobku, aj keď si to vyžaduje náklady zo strany používateľa.

Opomenutie pravidelne čistiť interiérovú a exteriérovú jednotku bude mať za následok slabý výkon, zamrzanie, unikanie vody a aj poruchy kompresora.

▼ Zoznam údržby

Diel	Jednotka	Kontrola (vizuálna / poslucho)	Údržba
Tepelný výmenník	Interiérová / exteriérová	Zanesenie prachom / špinou, škrabance	V prípade zanesenia výmenník tepla umyte.
Motor ventilátora	Interiérová / exteriérová	Zvuk	Pokiaľ dochádza k vydávaniu nezvyčajného zvuku, prijmite patričné opatrenia.
Filter	Interiérová	Prach / špina, zlomenie	<ul style="list-style-type: none"> V prípade znečistenia filter umyte vodou. V prípade poškodenia vymeňte.
Ventilátor	Interiérová	<ul style="list-style-type: none"> Vibrácie, vyváženie Prach / špina, vzhľad 	<ul style="list-style-type: none"> Ventilátor vymeňte pokiaľ sú vibrácie alebo vyváženie nedostatočné. V prípade znečistenia vyčistite ventilátor kefkou alebo ho umyte.
Mriežky prívodu / výpustu vzduchu	Interiérová / exteriérová	Prach / špina, škrabance	V prípade zdeformovania alebo poškodenia vymeňte.
Vypúšťacia miska	Interiérová	Zanesenie prachom / špinou, znečistenie vypúšťanou tekutinou	Vypúšťaciu misku vyčistite a skontrolujte zostupný sklon pre dosiahnutie hladkého vypúšťania.
Ozdobný panel, žalúzie	Interiérová	Prach / špina, škrabance	Pokiaľ sú zašpinené, umyte ich alebo na ne naneste opravný náter.
Vonkajšok	Exteriérová	<ul style="list-style-type: none"> Hrdza, odlupovanie izolátora Odlupovanie / zdvíhanie izolátora 	Naneste opravný náter.

8 Riešenie problémov

Skôr, ako požiadate o opravu, skontrolujte body popísané nižšie.

	Príznak	Príčina	
Nejde o poruchu.	Exteriérová jednotka	<ul style="list-style-type: none"> Vychádza biely, hmlistý studený vzduch alebo voda. Niekedy počuť zvuky unikajúceho vzduchu. Pri zapnutí napájania je počuť zvuk. 	<ul style="list-style-type: none"> Ventilátor interiérovej jednotky sa automaticky zastaví a vykoná sa rozmrazovanie. Solenoidový ventil funguje pri spustení a zastavení rozmrazovania. Exteriérová jednotka sa pripravuje na prevádzku.
	Interiérová jednotka	<ul style="list-style-type: none"> Niekedy je počuť svišťanie. Počuť klopajúci zvuk. Vypúšťaný vzduch neobvykle zapácha. 	<ul style="list-style-type: none"> Keď sa spustí prevádzka jednotky, počas prevádzky alebo ihneď po zastavení prevádzky jednotky môžete počuť zvuk podobný prúdeniu vody alebo prevádzkový zvuk môže byť hlasnejší po dobu niekoľkých minút bezprostredne po začatí prevádzky jednotky. Ide o zvuk prúdenia chladiča alebo vypúšťania odstraňovača vlhkosti. Tento zvuk sa vytvára, pri miernom rozširovaní a zmršťovaní výmenníka tepla alebo iného dielu kvôli zmene teploty. Do klimatizácie sa dostávajú rôzne zápachy zo stien, koberca, odevov, cigariet, kozmetiky a iných vecí.
		<ul style="list-style-type: none"> Jednotka nefunguje. 	<ul style="list-style-type: none"> Došlo k výpadku prúdu? Došlo k vypáleniu ističa? Došlo k aktivácii ochranného zariadenia? (Indikátor prevádzky a \mathcal{L} na diaľkovom ovládači blikajú.)
Skontrolujte znovu.	Miestnosť sa neochladí alebo neohreje.	<ul style="list-style-type: none"> Nie je nasávanie alebo vypúšťanie vzduchu exteriérovej jednotky upchaté? Nie sú otvorené okná alebo dvere? Nie je vzduchový filter zanesený prachom? Je objem vzduchu nastavený na „Nízke“ alebo je režim prevádzky nastavený na „Ventilátor“? Je nastavená teplota primeraná? 	

Ak dochádza k niečomu neobvyklému aj potom, ako skontrolujete vyššie uvedené body, prevádzku jednotky zastavte, vypnite istič a predajcovi, u ktorého ste produkt kúpili oznámte číslo produktu a symptóm. Jednotku sa nepokúšajte opraviť sami, pretože je to nebezpečné. Ak sa na displeji LCD diaľkového ovládača rozsvieti kontrolný indikátor (napr. ED , FB , HD), predajcovi oznámte aj jeho obsah.

Ak nastane niektoré z nasledovného, okamžite zastavte prevádzku jednotky, vypnite istič a kontaktujte predajcu, u ktorého ste produkt kúpili.

- Vypínač nefunguje správne.
- Istič sa často vypaľuje.
- Do vnútra ste neúmyselne dali cudzí predmet alebo vodu.
- Prevádzka jednotky nie je možná ani po odstránení príčiny aktivácie ochranného zariadenia.
- Zistili sa iné neobvyklé podmienky.

■ Potvrdenie a kontrola

Keď sa vyskytne problém v klimatizačnom zariadení, kontrolný kód a číslo interiérovej JEDNOTKY sa objavia na časti displeja diaľkového ovládača. Kontrolný kód sa zobrazí len počas prevádzky. Ak displej zmizne, klimatizačné zariadenie prevádzkujte podľa nasledujúcej časti „Potvrdenie protokolu kontrolného kódu“ pre potvrdenie.



■ Potvrdenie protokolu kontrolného kódu

Keď došlo k problému na klimatizačnej jednotke, protokol kontrolného kódu možno potvrdiť nasledujúcim postupom. (Protokol kontrolného kódu je uložený v pamäti až po 4 kontrolné kódy.) Protokol možno potvrdiť ako v rámci prevádzkového stavu, tak aj v rámci zastavenia.

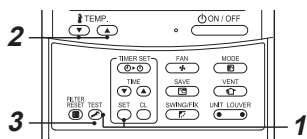

1 Pri súčasnom stlačení tlačidiel **SET** a **TEST** na najmenej 4 sekundy sa ukáže nasledujúce zobrazenie.

Ak sa zobrazí **⚠**, režim prejde do režimu protokolu kontrolného kódu.

- [01: Poradie protokolu kontrolného kódu] sa zobrazí v poli číslo KÓDU.
- [Kontrolný kód] sa zobrazí v poli KONTROLA.
- [Adresa interiérovej jednotky, v ktorej sa vyskytol problém] sa zobrazí v poli Jednotka č..

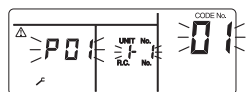

2 Každé stlačenie tlačidla **TEMP.** na nastavenie teploty, ktoré protokol kontrolného kódu uloží do pamäti, sa zobrazí v poradí.

Číslo v poli číslo KÓDU označujú číslo KÓDU [01] (najnovšie) → [04] (najstaršie).

POŽIADAVKA

Nestláčajte tlačidlo **ON/OFF**, pretože celý protokol kontrolných kódov interiérovej jednotky bude vymazaný.

3 Po potvrdení stlačte tlačidlo **TEST** a vráťte sa k zvyčajnému zobrazeniu na displeji.

9 Činnosti a výkon

▼ Skontrolujte pred prevádzkou

- Skontrolujte, či uzemňovacie vedenie nie je odrezané alebo odpojené.
- Skontrolujte, či je namontovaný vzduchový filter.
- Istič zapnite 12 hodín pred spustením prevádzky.

▼ 3-minútová ochranná funkcia

3 minútová funkcia ochrany zabraňuje tomu, aby sa klimatizácia spustila počas počiatočných 3 minút po zapnutí hlavného sieťového vypínača / prerušovača obvodu po reštartovaní klimatizácie.

▼ Výpadok napájania

Výpadok napájania počas prevádzky jednotku celkom zastaví.

- Pokiaľ chcete prevádzku reštartovať, stlačte tlačidlo ON / OFF na diaľkovom ovládači.
- Výskyt bleskov alebo prevádzkovanie bezdrôtového autotelefónu v blízkosti môže mať za následok chybné fungovanie klimatizácie. Vypnite sieťový vypínač alebo prerušovač obvodu a následne ich znova zapnite. Stlačením tlačidla ON / OFF na diaľkovom ovládači vykonajte reštartovanie.

▼ Odmrazovacia operácia

Pokiaľ exteriérová jednotka počas prevádzky s vykurovaním mrzne, rozmrazovanie sa spustí automaticky (po približne 2 až 10 minútach) s cieľom zachovať kapacitu vykurovania.

- Počas prevádzky s rozmrazovaním sa ventilátory interiérovej aj exteriérovej jednotky zastavia.
- Počas rozmrazovacej operácie bude rozmrazená voda vypustená zo spodnej dosky vonkajšej jednotky.

▼ Výhrevnosť

Pri kúrení je teplo absorbované z vonkajšku a prenesené do miestnosti. Tento spôsob kúrenia sa nazýva systémom tepelného čerpadla. Pokiaľ je exteriérová teplota veľmi nízka, v kombinácii s klimatizáciou a odporúča používať iný vykurovací prístroj.

▼ Prevádzkové podmienky klimatizácie

Aby sa dosiahla správna činnosť klimatizačného zariadenia, používajte ho za nasledujúcich tepelných podmienok.

Chladenie	Vonkajšia teplota	: -15°C až 46°C (teplota suchého teplomeru)
	Izbová teplota	: 21°C až 32°C (teplota suchého teplomeru), 15°C až 24°C (teplota mokrého teplomeru.)
	[UPOZORNENIE]	Relatívna vlhkosť v miestnosti - menej ako 80%. Pokiaľ je klimatizácia prevádzkovaná v rámci vyššej teploty, povrch klimatizácie môže spôsobovať rosenie.
Kúrenie	Vonkajšia teplota	: -15°C až 15°C (teplota mokrého teplomeru)
	Izbová teplota	: 15°C až 28°C (teplota suchého teplomeru)

Ak sa klimatizačné zariadenie používa za podmienok iných, než sú vyššie uvedené, môžu sa do činnosti uviesť ochranné funkcie.

▼ Ochranné zariadenie

- V prípade preťaženia klimatizácie zastavte prevádzku.
- Po aktivovaní ochranného zariadenia sa prevádzka jednotky zastaví a indikátor prevádzky, ako aj kontrolný indikátor na diaľkovom ovládači bude blikať.

▼ Ak je ochranné zariadenie aktivované

- Vypnite istič a vykonajte kontrolu. Pokračovanie v prevádzke môže spôsobiť poruchu.
- Skontrolujte, či je namontovaný vzduchový filter. Ak nie, tepelný výmenník sa môže upchať prachom a môže dôjsť k úniku vody.

▼ Počas chladenia

- Prívod alebo vývod vzduchu na exteriérovej jednotke je zablokovaný.
- Do vývodu vzduchu na exteriérovej jednotke nepretržite fúka silný vietor.

▼ Počas kúrenia

- Vzduchový filter je zablokovaný veľkým množstvom prachu.
- Prívod alebo vývod vzduchu na interiérovej jednotke je zablokovaný.

▼ Istič vypínajúce

- Počas sezóny používania klimatizácie nechajte istič zapnutý a používajte tlačidlá zapnutia / vypnutia na diaľkovom ovládači.

▼ Dávajte pozor na sneh a námrazu na vonkajšej jednotke

- V oblastiach, kde viac sneží, sú často otvory na vstup a výstup vzduchu na vonkajšej jednotke pokryté snehom alebo námrazou. Ak sú sneh alebo námraza ponechané na vonkajšej jednotke, môže to spôsobiť zlyhanie stroja alebo zlé ohrievanie.
- V chladných oblastiach venujte pozornosť výpustnej hadici, aby bezo zvyšku odvádzala vodu a bolo tak zabránené zamŕzaniu vody vnútri hadice. Ak voda zamrzne vo výpustnej hadici alebo vnútri vonkajšej jednotky, môže to spôsobiť zlyhanie stroja alebo zlé ohrievanie.

10 Inštalácia

Klimatizáciu neinštalujte na nasledujúcich miestach

- Klimatizáciu neinštalujte do vzdialenosti menšej ako 1 m od TV, stereo zostavy alebo rádia. Pokiaľ jednotku nainštalujete na takomto mieste, šum vydávaný z klimatizácie ovplyvní prevádzku týchto spotrebičov.
- Klimatizáciu neinštalujte do blízkosti vysokofrekvenčných spotrebičov (šijacie stroje alebo masážne prístroje na komerčné použitie a pod.); v opačnom prípade nemusí klimatizácia fungovať.
- Klimatizáciu neinštalujte na miestach, kde je prítomný železný alebo iný kovový prach. V prípade zachytávania alebo hromadenia železného alebo iného kovového prachu vo vnútri klimatizácie sa môže tento prach samovoľne vznietiť a spôsobiť požiar.
- Klimatizáciu neinštalujte na vlhkých a zaolejovaných miestach, ani na miestach, kde dochádza k vytváraniu pary, sadzí alebo ničivých plynov.
- Klimatizáciu neinštalujte na miestach s výskytom solí, ako sú prímorské oblasti.
- Klimatizáciu neinštalujte na miestach, kde sa používa veľké množstvo strojného oleja.
- Klimatizáciu neinštalujte na miestach, kde je zvyčajne vystavená účinkom silného vetra, ako sú prímorské oblasti.
- Klimatizáciu neinštalujte na miestach, kde dochádza k uvoľňovaniu siriťatých plynov, ako sú kúpele.
- Klimatizáciu neinštalujte v lodiach ani v mobilných zariadeniach.
- Klimatizáciu neinštalujte v kyslom ani v zásaditom ovzduší (oblasti horúcich prameňov, blízkosť chemických závodov, alebo miesta s výskytom horľavých emisií). Môže dochádzať ku korózii hliníkových rebier a medených rúrok výmenníka tepla.
- Klimatizáciu neinštalujte v blízkosti prekážok (vetrací otvor, bleskozvod a pod), ktoré zamedzujú vo vypúšťaní vzduchu. (Turbulentný tok vzduchu spôsobuje zníženie výkonu alebo blokuje zariadenia.)
- Klimatizáciu nepoužívajte na špeciálne účely, ako je ochrana potravín, presných prístrojov alebo umeleckých predmetov, alebo na miestach, kde sa zdržujú chovné zvieratá alebo kde sa nachádzajú pestované rastliny. (Mohlo by dôjsť k zníženiu kvality chránených materiálov.)
- Klimatizáciu neinštalujte nad objekt, ktorý nesmie zmoknúť. (Pri vlhkosti 80% a viac alebo pri zanesení vypúšťacieho otvoru môže z interiérovej jednotky kvapkať skondenovaná para.)
- Klimatizáciu neinštalujte na mieste, kde sa používajú organické rozpúšťadlá.
- Klimatizáciu neinštalujte v blízkosti dverí alebo okien vystavených účinkom vlhkosti vonkajšieho vzduchu. Na klimatizácii môže dochádzať ku kondenzácii.
- Klimatizáciu neinštalujte na mieste, kde sa často používajú špeciálne spreje.

Dávajte pozor na hluk a vibrácie

- Klimatizáciu neinštalujte na miestach, kde by hluk vydávaný exteriérovou jednotkou alebo horúci vzduch z vypúšťania vzduchu na tejto jednotke obťažoval vašich susedov.
- Klimatizáciu neinštalujte na pevný a stabilný základ tak, aby nedochádzalo k prenosu rezonancie, prevádzkového hluku a vibrácií.
- Počas prevádzkovania jednej interiérovej jednotky môžete počuť zvuk vychádzajúci z ďalších, práve neprevádzkovaných interiérových jednotiek.

11 Technické údaje

Model	Hladina akustického tlaku (dBA)		Hmotnosť (kg)
	Chladenie	Kúrenie	
RAV-GM901BTP-E	*	*	41

* Menej ako 70 dBA

Informácie o výrobku v súvislosti s požiadavkami na ekodizajn. (Regulation (EU) 2016/2281)
<http://ecodesign.toshiba-airconditioning.eu/en>

Vyhlásenie o zhode

Výrobca: **TOSHIBA CARRIER (THAILAND) CO., LTD.**
144 / 9 Moo 5, Bangkadi Industrial Park, Tivanon Road, Tambol Bangkadi,
Amphur Muang, Pathumthani 12000, Thailand

Držiak TCF: TOSHIBA CARRIER EUROPE S.A.S
Route de Thil 01120 Montluel FRANCE

Týmto vyhlasuje, že strojové zariadenie popísané nižšie:

Všeobecné určenie: Klimatizačné zariadenie

Model / typ: RAV-GM901BTP-E

Obchodný názov: Klimatizačné zariadenie radu s digitálnym / super-digitálnym meničom

Vyhovuje ustanoveniam Smernice týkajúcej sa strojových zariadení (Directive 2006/42/EC) a predpisom zavedeným do vnútroštátnych zákonov

„Vyhlásenie o začlenení čiastočne skompletizovaných strojných zariadení“

Nesmie sa uvádzať do prevádzky, kým finálny mechanizmus, do ktorého bude začlenený nebol deklarovaný v súlade s ustanoveniami tejto smernice, ak je to vhodné.

POZNÁMKA

Toto vyhlásenie stratí platnosť, ak sa na zariadení vykonajú technické alebo funkčné úpravy bez súhlasu výrobcu.

Toshiba Carrier (Thailand) Co., Ltd.

144 / 9 Moo 5, Bangkadi Industrial Park, Tivanon Road, Tambol Bangkadi, Amphur Muang, Pathumthani 12000, Thailand

1116950293

R32

TOSHIBA

KLIMATSKA NAPRAVA (VEČDELNA)
Navodila za uporabo

Notranja enota

Naziv modela:

Kanalske enote

RAV-GM901BTP-E

Za prosto prodajo

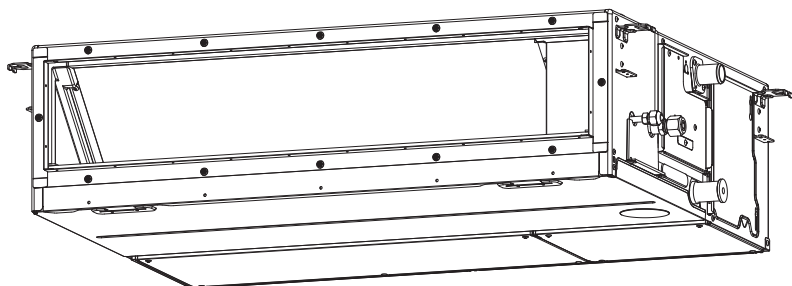

Translated instruction

UPORABA HLADILNEGA SREDSTVA R32

Ta klimatska naprava uporablja hladilno sredstvo (R32) s HFC (fluorirani ogljikovodik), ki ne uničuje ozonske plasti.

Skladno z EN 60335-1

Napravo smejo uporabljati otroci, starejši od 8 let, in osebe z zmanjšano fizično, senzorično ali duševno zmogljivostjo oziroma brez izkušenj ali znanja smejo napravo uporabljati le, če so pod nadzorom odgovorne osebe, so prejele navodila za varno uporabo naprave in razumejo nevarnosti pri uporabi. Otroci naj se z napravo ne igrajo. Otroci naj brez nadzora ne opravljajo čiščenja in uporabniškega vzdrževanja.

Skladno z IEC 60335-1

Osebe z zmanjšano fizično, senzorično ali duševno zmogljivostjo (vključno z otroci) oziroma brez izkušenj ali znanja smejo napravo uporabljati le pod nadzorom odgovorne oziroma po navodilih osebe, ki je odgovorna za njihovo varnost. Paziti je treba, da se z napravo ne bi igrali otroci.

Vsebina

1 Varnostna navodila	3
2 Imena delov.....	7
3 Žični daljinski upravljalnik.....	8
4 Pravilna uporaba	9
5 Delovanje časovnika	10
6 Način varčevanja z energijo	11
7 Vzdrževanje.....	11
8 Odpravljanje motenj	12
9 Delovanje in zmogljivost	13
10 Namestitev	14
11 Tehnične zahteve.....	14

Zahvaljujemo se vam za nakup te klimatske naprave Toshiba.

Skrbno si preberite ta navodila, ki vsebujejo pomembne informacije, ki so v skladu z Direktivo o strojih (Directive 2006/42/EC) in zagotovite, da jih razumete.

Ko preberete ta navodila, jih shranite na varno mesto skupaj z namestitvenim priročnikom, ki je prispel z vašim izdelkom.



Generični naziv: Klimatska naprava

Definicija usposobljenega inštalaterja ali usposobljenega serviser

Klimatsko napravo vam mora namestiti, vzdrževati, popravljati in demontirati kvalificiran inštalater ali usposobljen serviser. Kadar so potrebna ta dela, prosite za pomoč usposobljenega inštalaterja ali usposobljenega serviserja. Kvalificiran inštalater ali usposobljeno osebo je agent, ki ima ustrezne kvalifikacije in znanje, opisane v spodnji tabeli.





Predstavnik	Sposobnosti in znanje, ki jih mora imeti predstavnik
Usposobljen inštalater	<ul style="list-style-type: none"> Usposobljeni inštalater je oseba, ki vgrajuje, vzdržuje, prestavlja in odstranjuje klimatske naprave proizvajalca Toshiba Carrier Corporation. Ima potrebno izobrazbo za namestitvev, vzdrževanje, prestavljanje in odstranjevanje klimatskih naprav proizvajalca Toshiba Carrier Corporation ali pa ga je za takšne postopke izučila oseba ali skupina oseb, ki ima potrebno izobrazbo in je temeljito seznanjena z znanji, povezanimi s temi postopki. Usposobljeni inštalater, ki ima dovoljenje za izvedbo elektroinštalaterskih del, povezanih z namestitvijo, prestavljanjem in odstranjevanjem, ima ustrezne usposobljenosti za omenjena elektroinštalaterska opravila, kot to določajo krajevni zakoni in predpisi, in ima potrebno izobrazbo za elektroinštalaterska opravila na klimatskih napravah proizvajalca Toshiba Carrier Corporation ali pa ga je za takšne postopke izučila oseba ali skupina oseb, ki ima potrebno izobrazbo in je temeljito seznanjena z znanji, povezanimi s temi opravili. Usposobljeni inštalater, ki ima dovoljenje za delo s hladilom in cevmi za hladilo, povezanim z namestitvijo, prestavljanjem in odstranjevanjem, ima ustrezne usposobljenosti za omenjeno delo s hladilom in cevmi za hladilo, kot to določajo krajevni zakoni in predpisi, in ima potrebno izobrazbo za delo s hladilom in cevmi za hladilo na klimatskih napravah proizvajalca Toshiba Carrier Corporation ali pa ga je za takšne postopke izučila oseba ali skupina oseb, ki ima potrebno izobrazbo in je temeljito seznanjena z znanji, povezanimi s tem delom. Usposobljeni inštalater, ki ima dovoljenje za delo na višini, ima potrebno izobrazbo za delo na višini s klimatskimi napravami proizvajalca Toshiba Carrier Corporation ali pa ga je za takšne postopke izučila oseba ali skupina oseb, ki ima potrebno izobrazbo in je temeljito seznanjena z znanji, povezanimi s tem delom.
Usposobljen serviser	<ul style="list-style-type: none"> Usposobljeni serviser je oseba, ki vgrajuje, popravlja, vzdržuje, prestavlja in odstranjuje klimatske naprave proizvajalca Toshiba Carrier Corporation. Ima potrebno izobrazbo za namestitvev, popraviljanje, vzdrževanje, prestavljanje in odstranjevanje klimatskih naprav proizvajalca Toshiba Carrier Corporation ali pa ga je za takšne postopke izučila oseba ali skupina oseb, ki ima potrebno izobrazbo in je temeljito seznanjena z znanji, povezanimi s temi postopki. Usposobljeni serviser, ki ima dovoljenje za izvedbo elektroinštalaterskih del, povezanih z namestitvijo, popravlilom, prestavljanjem in odstranjevanjem, ima ustrezne usposobljenosti za omenjena elektroinštalaterska opravila, kot to določajo krajevni zakoni in predpisi, in ima potrebno izobrazbo za elektroinštalaterska opravila na klimatskih napravah proizvajalca Toshiba Carrier Corporation ali pa ga je za takšne postopke izučila oseba ali skupina oseb, ki ima potrebno izobrazbo in je temeljito seznanjena z znanji, povezanimi s temi opravili. Usposobljeni serviser, ki ima dovoljenje za delo s hladilom in cevmi za hladilo, povezanim z namestitvijo, popravljanjem, prestavljanjem in odstranjevanjem, ima ustrezne usposobljenosti za omenjeno delo s hladilom in cevmi za hladilo, kot to določajo krajevni zakoni in predpisi, in ima potrebno izobrazbo za delo s hladilom in cevmi za hladilo na klimatskih napravah proizvajalca Toshiba Carrier Corporation ali pa ga je za takšne postopke izučila oseba ali skupina oseb, ki ima potrebno izobrazbo in je temeljito seznanjena z znanji, povezanimi s tem delom. Usposobljeni serviser, ki ima dovoljenje za delo na višini, ima potrebno izobrazbo za delo na višini s klimatskimi napravami proizvajalca Toshiba Carrier Corporation ali pa ga je za takšne postopke izučila oseba ali skupina oseb, ki ima potrebno izobrazbo in je temeljito seznanjena z znanji, povezanimi s tem delom.

Ti varnostni ukrepi opisujejo pomembne zadeve v zvezi z varnostjo, da bi preprečili poškodbe uporabnikov in drugih ljudi in škodo na lastnini. Prosimo, preberite ta vodnik, da razumete vsebino spodaj (pomene oznak) in sledite opisom.





Oznaka	Pomen oznake
 OPOZORILO	Besedilo, ki je zapisano na ta način, označuje, da v primeru, da ne sledite navodilom v opozorilu, lahko povzročite resne telesne poškodbe (*1) ali izgubo življenja, če z izdelkom ne ravnate primerno.
 POZOR	Besedilo, ki je zapisano na ta način, označuje, da v primeru, da ne sledite navodilom v opombi, lahko povzročite manjše telesne poškodbe (*2) ali škodo (*3) na lastnini, če z izdelkom ne ravnate primerno.

- *1: Resne telesne poškodbe so izguba vida, poškodbe, opekline, električni udar, zlom kosti, zastrupitev in druge poškodbe, ki imajo hude posledice in zahtevajo hospitalizacijo in dolgotrajno ambulantno zdravljenje.
*2: Manjša poškodba je poškodba, opekline, električni udar ali druge poškodbe, ki ne zahtevajo hospitalizacije ali dolgotrajnega ambulantnega zdravljenja.
*3: Škoda na lastnini pomeni škodo na stavbah, gospodinjskih predmetih, domačih živalih in ljubljenčkih.

POMENI SIMBOLOV, KI SO PRIKAZANI NA ENOTI

	OPOZORILO (Nevarnost požara)	Ta oznaka velja samo za hladilno sredstvo R32. Tip hladilnega sredstva je napisan na imenski označbi zunanje enote. V primeru, da je hladilno sredstvo R32, ta enota uporablja vnetljivo hladilno sredstvo. Če hladilno sredstvo pušča in pride v stik z ognjem ali grelnim delom, se bo ustvaril škodljivi plin, kar pomeni nevarnost požara.
		Pazljivo preberite UPORABNIŠKI PRIROČNIK še pred delovanjem.
		Servisno osebje mora pozorno prebrati UPORABNIŠKI PRIROČNIK in NAVODILA ZA NAMESTITITEV pred delovanjem.
		Nadaljnje informacije so na voljo v UPORABNIŠKEM PRIROČNIKU, NAVODILIH ZA NAMESTITITEV in podobno.

■ Opozorila na enoti klimatske naprave

Opozorilo	Opis
 <p>WARNING ELECTRICAL SHOCK HAZARD Disconnect all remote electric power supplies before servicing.</p>	<p>OPOZORILO NEVARNOST ELEKTRIČNEGA UDARA Pred servisiranjem odklopite vso električno napajanje.</p>
 <p>WARNING Moving parts. Do not operate unit with grille removed. Stop the unit before the servicing.</p>	<p>OPOZORILO Gibljivi deli. Enote ne upravljajte z odstranjeno mrežo. Pred servisiranjem izključite enoto.</p>
 <p>CAUTION High temperature parts. You might get burned when removing this panel.</p>	<p>POZOR Vroči deli. Pri odstranjevanju te plošče se lahko opečete.</p>
 <p>CAUTION Do not touch the aluminum fins of the unit. Doing so may result in injury.</p>	<p>POZOR Ne dotikajte se aluminijastih kril enote. Tako se lahko poškodujete.</p>
 <p>CAUTION BURST HAZARD Open the service valves before the operation, otherwise there might be the burst.</p>	<p>POZOR NEVARNOST RAZPOČENJA Pred delom odprite servisne ventile, ker lahko drugače počijo.</p>

1 Varnostna navodila

Proizvajalec ne prevzema odgovornosti za poškodbe, ki nastanejo zaradi ne seznanjenosti z opisi v tem priročniku.

OPOZORILO

Splošno

- Prosimo, da pred zagonom klimatske naprave skrbno preberete Priročnik za lastnika. Pri vsakodnevni uporabi morate upoštevati številne pomembne informacije.
- Za namestitev prosite prodajalca ali strokovnjaka. Klimatsko napravo zna namestiti le usposobljeni monter (*1). Če klimatsko napravo namešča neusposobljena oseba, lahko povzroči požar, električni udar, poškodbe, puščanje vode, hrupa in vibracij.
- Za dopolnitev ali zamenjavo ne uporabljajte drugih hladilnih sredstev, razen specificiranega. V nasprotnem lahko pride do abnormalno visokega tlaka v krogu hladilnega sredstva, kar lahko povzroči okvaro ali eksplozijo izdelka in poškodbe.
- Na kraju, kjer je zunanja enota, je med delovanjem naprave lahko moteč zvok. (Še zlasti če nameščate klimatsko napravo blizu meje s sosedi upoštevajte hrup).
- Ta naprava je namenjena uporabi strokovnjakov ali usposobljenih uporabnikov v delavnica, lahki industriji in na kmetijah, ali za komercialno uporabo laikom.

Prevažanje in skladiščenje

- Pri prenašanju klimatske naprave, obujte obuvala z zaščitnimi kopicami za prste, zaščitne rokavice in drugo zaščitno obleko.
- Klimatske naprave pri prevažanju ne dvigujte s pomočjo trakov napeljanih okoli kartonske embalaže. Lahko se poškodujete, če se trakovi pretrgajo.
- Pred zlaganjem kartonov za shrambo ali prevoz, upoštevajte previdnostne ukrepe ki so napisani na kartonih. Če ne boste upoštevali previdnostnih ukrepov, se lahko zloženi kartoni podrejo.
- Klimatska naprava mora biti transportirana v stabilnem položaju. Če je katerikoli del naprave poškodovan, kontaktirajte svojega dobavitelja.

- Če je treba klimatsko napravo prenašati ročno, jo morata prenašati vsaj dva človeka.

Namestitev

- Električna dela na klimatski napravi lahko izvaja samo kvalificiran inštalater (*1) ali usposobljen serviser (*1). Pod nobenimi pogoji tega dela ne sme izvajati neusposobljena oseba, ker lahko nepravilna izvedba dela povzroči električne udare in / ali uhajanje toka.
- Po namestitvi naj vam inštalater razloži položaje prekinjevalca električnega toka. Če pride do težave v klimatski napravi, preklopite inštalacijski odklopnik v položaj OFF in se obrnite na serviserja.
- Če je enota nameščena v majhni sobi, poskrbite, da hladilno sredstvo ne preseže mejne koncentracije, tudi, če sredstvo pušča. Glede izvedbe teh ukrepov se posvetujte s prodajalcem, pri katerem ste kupili klimatsko napravo. Kopičenje visoko koncentriranega hladilnega sredstva lahko povzroči nesreče zaradi pomanjkanja kisika.
- Ne nameščajte klimatske naprave na lokaciji, kjer obstaja tveganje za izpostavljenost vnetljivemu plinu. Če gorljivi plin pušča, se lahko nakopiči okoli enote in povzroči požar.
- Za posebej kupljene dele uporabljajte izdelke, ki jih priporoča podjetje. Uporaba nepriporočenih izdelkov, lahko privede do požara, električnega udara, puščanje vode ali drugih težav. Namestitev naj opravi strokovnjak.
- Prepričajte se, da je ozemljitev izvedena pravilno.

Delovanje

- Preden odprete vstopno rešetko notranje enote ali servisno ploščo zunanje enote, IZKLJUČITE prekinjač. Če prekinjača ne IZKLJUČITE, lahko pride do električnega udara zaradi stika z notranjimi deli. Samo kvalificiran inštalater (*1) ali usposobljen serviser (*1) lahko odstranita vstopno rešetko notranje enote ali servisno ploščo zunanje enote in opravita potrebno delo.
- V klimatski napravi so visokonapetostna območja in vrteči se deli. Zaradi nevarnosti električnih šokov ali nevarnosti, da se prsti ali drugi objekti zataknejo v vrtečih se delih, ne odstranjajte

servisne plošče zunanje enote. Ko je potrebno delo, ki vključuje odstranjevanje teh delov, se obrnite na kvalificiranega inštalaterja (*1) ali usposobljenega serviserja (*1).

- Nobene enote ne prestavljajte ali popravljajte sami. Ker je v enoti visoka napetost, lahko ob odstranjevanju pokrova in glavne enote doživite električni udar.
- Če za čiščenje filtra notranje enote ali za izvedbo drugih podobnih del potrebujete podstavek, višji od 50 cm, to šteje kot delo na višini. Zaradi nevarnosti padca s podstavka in s tem povezane nevarnosti telesnih poškodb naj neusposobljene osebe ne izvajajo višinskih del. Kadar je treba opraviti takšno delo, ga ne opravite sami, ampak zahtevajte, da ga za vas opravi usposobljeni inštalater (*1) ali usposobljeni serviser (*1).
- Ne dotikajte se aluminijastih kril zunanje enote. Lahko se namreč poškodujete. Če se morate dotakniti reber, se jih ne dotikajte sami. Namesto tega se obrnite na usposobljenega inštalaterja (*1) ali usposobljenega serviserja (*1).
- Ne stopite na vrh zunanje enote in nanj ne položite predmetov. Z zunanje enote lahko padete vi ali predmeti, kar lahko privede do poškodb.
- Ne postavljajte nobenih zgorevalnih naprav na mesto, kjer bodo neposredne izpostavljene vetru klimatske naprave, ker lahko to vpliva na zgorevanje.
- Ko klimatska naprava deluje v prostoru, kjer je nameščena naprava z notranjim izgorevanjem, poskrbite za zadostno prezračevanje prostora. Slabo zračenje povzroči pomanjkanje kisika.
- Ko klimatsko napravo uporabljate v zaprtem prostoru, poskrbite za zadostno prezračevanje prostora. Slabo zračenje povzroči pomanjkanje kisika.
- Izogibajte se dolgotrajnemu neposrednemu izpostavljanju hladnemu zraku, da se ne shladite preveč. V kolikor ne boste upoštevali tega opozorila, tvegate poslabšanje fizičnega stanja in zdravja.
- V reže za vsesavanje in odsesavanje zraka ne vtikajte prstov ali palic. Lahko se poškodujete, saj se ventilator v enoti vrti z veliko hitrostjo.

- V kolikor klimatska naprava (hlajenje in gretje) ne deluje pravilno, se posvetujte s prodajalcem, saj je vzrok lahko uhajanje hladilne tekočine. Ko popravilo zahteva dodatno plačilo za hladilno tekočino, naj vam usposobljen serviser (*1) potrdi podrobnosti popravila.
- Pred čiščenjem klimatsko napravo ustavite in izklopite odklopnik. Sicer se lahko poškodujete, saj se ventilator v enoti vrti z veliko hitrostjo.

Popravila

- Če pride do kakršnihkoli težav (na primer če se pojavi napaka na zaslonu, vonj po zažganem, slišite nenavadne zvoke, če klimatska naprava ne ohladi zraka ali če pušča vodo), klimatske naprave ne popravljajte sami. Odklopite inštalacijski odklopnik - v položaj OFF in kontaktirajte usposobljenega serviserja (*1). Ustrezno ukrepajte, da preprečite vklop električnega napajanja (postavite znak z napisom "V okvari" v bližino prekinjevalca ali podobno), dokler ne prispe usposobljen serviser (*1). Nadaljna uporaba klimatske naprave z okvaro lahko privede do povečanja tehničnih težav ali povzroči električni udar in druge težave.
- Če je zaščita ventilatorja poškodovana, se ne približujte zunanji enoti, ampak izključite varovalko in to sporočite pooblaščenim osebam, ki bo napravo popravila (*1). Prekinjača ne VKLJUČITE, dokler ne končate s popravili.
- Če obstaja nevarnost, da bi notranja enota padla s položaja, se enoti ne približujte. Izklopite odklopnik - v položaj OFF in pokličite kvalificiranega inštalaterja (*1) ali usposobljenega serviserja (*1), da vam enoto ponovno namesti. Inštalacijskega odklopnika ne vključite - v položaj ON, dokler enota ni ponovno nameščena.
- Če obstaja nevarnost, da bi se zunanja enota prevrnila, se enoti ne približujte. Izklopite inštalacijski odklopnik - v položaj OFF in kontaktirajte kvalificiranega inštalaterja (*1) ali pa usposobljenega serviserja (*1), da vam napravo ponovno namesti oziroma pričvrsti. Inštalacijskega odklopnika ne vključite (ON), dokler popravilo ali izboljšanje namestitve ni končano.
- Ne spreminjajte izdelka. Prav tako ne razstavljajte ali spreminjajte delov. To lahko povzroči požar, električni udar ali poškodbo.

Prestavljanje

- V primeru premestitve klimatske naprave tega ne storite sami, ampak kontaktirajte kvalificiranega inštalaterja (*1) ali usposobljenega serviserja (*1). Če klimatske naprave ne prestavite pravilno, lahko pride do električnega udara in / ali požara.

⚠ POZOR

Izključitev naprave iz omrežnega napajanja.

- Ta naprava mora biti priključena na omrežno napajanje preko stikala z razdaljo med kontakti najmanj **3 mm**.

Na napajalnem vodu te klimatske naprave mora biti nameščena varovalka (lahko uporabite vse vrste).

Namestitev

- Izpustno cev obvezno položite tako, da bo izpuščanje nemoteno. Nepravilno izpuščanje lahko povzroči poplavo v hiši in izpostavljanje pohištva vodi.
- Klimatsko napravo priključite na lasten vir napajanja in predpisano napetost, v nasprotnem primeru se enota lahko pokvari ali povzroči požar.
- Preglejte, da je zunanja enota pritrjena na podlago. Sicer lahko naprava pade ali pa pride do nesreče.

Delovanje









- Klimatske naprave ne uporabljajte za posebne namene, kot na primer za konzerviranje hrane, precizne instrumente, umetniške predmete, vzrejo živali, vozila, plovila.
- Stikal se ne dotikajte z mokrimi prsti, saj lahko sicer doživite električni udar.
- Če klimatske naprave dolgo časa ne nameravate uporabljati, zaradi varnosti izključite glavno stikalo ali inštalacijski odklopnik.
- Da bo klimatska naprava dosegala navedeno zmogljivost, jo uporabljajte pri temperaturah, ki so predpisane v navodilih. V nasprotnem primeru se lahko pokvari ali začne iz nje puščati voda.
- Preprečite vdor tekočine v daljinski upravljalnik. Naprave ne polivajte s sokovi, vodo ali drugimi tekočinami.
- Klimatske naprave ne perite. Tako lahko povzročite električni udar.
- Preverite, da ni namestitvena podlaga in druga oprema poškodovana, če je bila dlje časa v rabi. Sicer lahko naprava pade ali koga poškoduje.

- Blizu klimatske naprave ne puščajte vnetljivih razpršil ali drugega vnetljivega materiala, in vanjo ne pršite neposredno vnetljivih razpršil. Lahko zagorijo.
- Pred čiščenjem klimatsko napravo ustavite in izklopite odklopnik. Sicer se lahko poškodujete, saj se ventilator v enoti vrti z veliko hitrostjo.
- Za čiščenje klimatske naprave prosite svojega prodajalca. Nepravilno čiščenje klimatske naprave lahko privede do poškodb plastičnih delov in izpada izolacije električnih delov ali drugih delov ter tako povzroči okvaro. V najslabšem primeru lahko začne puščati voda, pride do električnega udara, uhajanja dima ali požara.
- Na napravo ne polagajte posod z vodo, kot na primer vaze. Lahko pride do vdora vode v enoto, kar lahko povzroči poškodbo električne izolacije in posledično električni udar.

(*1) Glejte "Definicija usposobljenega inštalaterja ali usposobljenega serviser".

■ Informacije o prevozu, ravnanju in shranjevanju kartona

◆ Primeri oznak na kartonu

Simbol	Opis	Simbol	Opis
	Hranite na suhem		Ne izpostavljajte padcem
	Lomljivo		Ne polagajte
 5 cartons	Višina zlaganja (v višino lahko zložite 6 kartone)		Ne hodite po tem kartonu
	Ta stran zgoraj		Ne stopajte
	Ravnajte pazljivo		

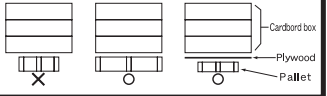
Druga opozorila	Opis
 <div style="border: 1px solid black; padding: 5px; width: fit-content;"> <p>Caution Injury possibility. Don't handle with packing band, or may get injured in case of broken band.</p> </div>	<p>POZOR</p> <p>Možnost telesnih poškodb. Ne prijemajte za embalažni trak, saj se lahko v primeru pretrganja traku poškodujete.</p>
<div style="border: 1px solid black; padding: 5px;"> <p>Stacking notice.</p> <p>In case that cardboard boxes protrude out of pallet when stacking, lay a 10mm thick plywood over the pallet.</p>  </div>	<p>Obvestilo za zlaganje.</p> <p>Če med zlaganjem s palete štrlijo kartonske škatle. Čez paleto položite 10 mm debele vezane plošče.</p>

2 Imena delov

■ Notranja enota

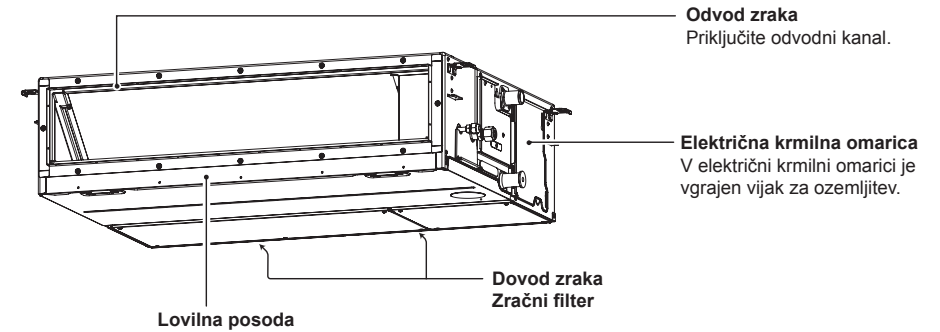

■ Zunanja enota (Zasnova se spreminja glede na zunanjo enoto. Naslednja slika prikazuje primer.)

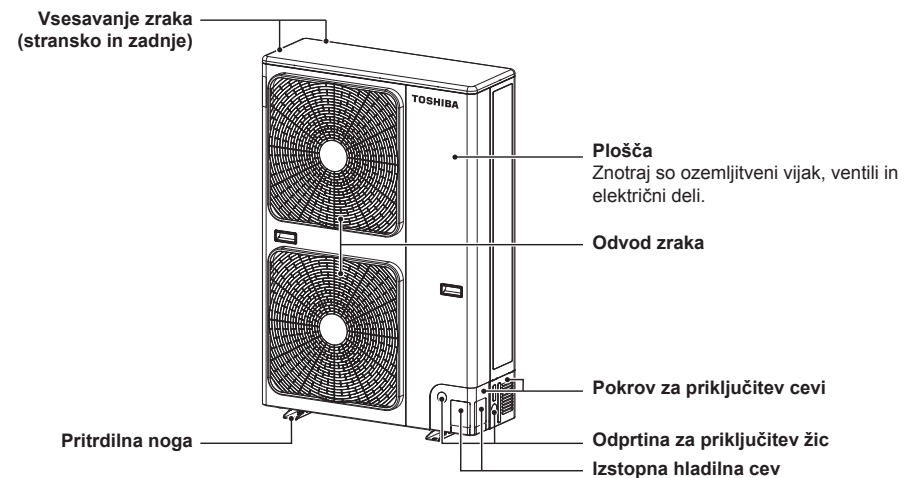

3 Žični daljinski upravljalnik

Ta daljinski upravljalnik lahko krmili do 8 notranjih enot.



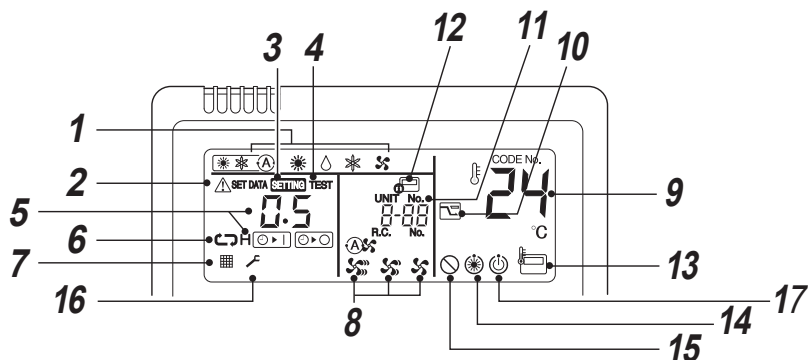

■ Prikazovalnik

Na ilustraciji prikazovalnika spodaj so prikazane vse ikone. Ko enota deluje, so prikazane samo takrat potrebne ikone.

- Ko prvič vklopite odklopnik, bo na prikazovalniku daljinskega upravljalnika začela utripati ikona **SETTING**.
- Ko utripa ta ikona, se model samodejno preverja. Za uporabo daljinskega upravljalnika počakajte, dokler ikona **SETTING** ne izgine.



- 1 Način delovanja**
Izbrani način delovanja je prikazan.
- 2 Prikaz Napaka**
To se prikaže, če se vključi zaščitna naprava ali napaka.
- 3 Prikaz SETTING**
To se prikaže med nastavitvijo časovnika in drugimi nastavitvami.
- 4 Prikaz zagona TEST**
To se prikaže med preizkusnim zagonom.
- 5 Prikaz časovnika**
Prikazan je izbrani čas časovnika. Ko se pojavi težava, se prikaže koda napake.
- 6 Prikaz načina časovnika**
Prikazan je izbrani način časovnika.

- 7 Prikaz filtra**
To je opomnik za čiščenje filtra.
- 8 Prikaz hitrosti ventilatorja**
Prikaže se izbrana hitrost ventilatorja.
(Samodejno) 
(Visoko) 
(Med.) 
(Nizko) 
- 9 Prikaz nastavitve temperature**
Prikazana je nastavljena temperatura.
- 10 Prikaz načina varčevanja z energijo**
Omeji hitrost (zmogljivost) kompresorja, da zmanjša energijo.

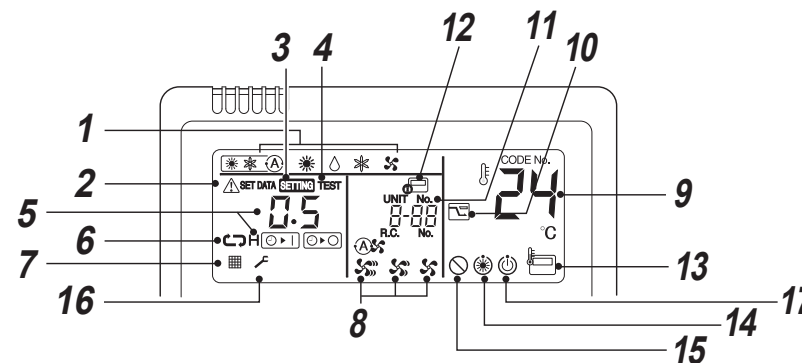

- 11 Prikaz UNIT No.**
Prikaže se številka izbrane notranje enote. Prikaže pa se tudi številka notranje ali zunanje enote, ki je v načinu "napaka".
- 12 Prikaz osrednjega krmiljenja**
To se prikaže, kadar se klimatska naprava uporablja v sistemu osrednjega krmiljenja v kombinaciji z daljinskim upravljalnikom za osrednje krmiljenje.







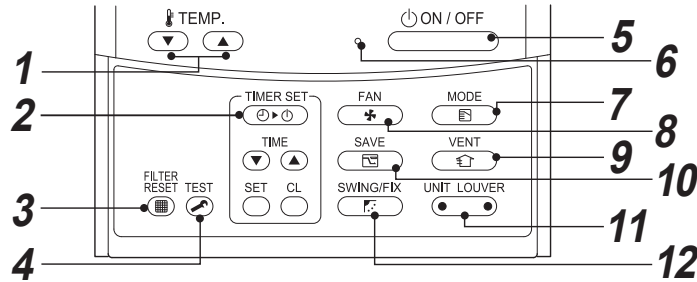

Če je daljinski upravljalnik onemogočen s strani osrednjega krmilnega sistema, utripa .
Upravljanje z gumbi takrat ne deluje.
- 13 Prikaz tipala daljinskega upravljalnika**
To se prikaže, ko je uporabljeno tipalo daljinskega upravljalnika.
- 14 Prikaz Pre-heat**
To se prikaže, ko se vklopi način ogrevanja ali cikla odmrzovanja. Ko je prikazana ta ikona, se notranji ventilator ustavi.
- 15 Prikaz neobstoječe funkcije**
To se prikaže, kadar ta model ne podpira zahtevane funkcije.
- 16 Prikazovalnik servisa**
- 17 Prikazovalnik pripravljenosti za delovanje**
Ta se pojavi na nekaterih modelih.





■ Del za upravljanje

Pritisnite posamezne gumbе, da izberete želeni način delovanja.

Ukazi pri upravljanju se shranijo v pomnilnik, zato po začetni nastavitvi ni potrebno ponovno nastavljanje, razen če želite spremeniti nastavitve. Klimatsko napravo lahko vključite z gumbom .



- 1** Gumb  (gumb za nastavev temperature)
Z njim določite nastavljeno temperaturo. Želena nastavev izberite s pritiskom na .
- 2** Gumb  (gumb za nastavev časovnika)
S tem gumbom nastavite časovnik.
- 3** Gumb  (gumb za ponastavev filtra)
Ponastavi prikaz "███" po čiščenju filtra.
- 4** Gumb  (preizkusni gumb)
To se uporablja samo za servis. (Med običajnim obratovanjem tega gumba ne uporabljajte.)
- 5** Gumb 
Če pritisnete na ta gumb, se naprava vklopi, ob ponovnem pritisku pa se izklopi. Ko se naprava izklopi, lučka ugasne in izginejo vsi prikazi.
- 6** Lučka za delovanje
Zelena lučka sveti, ko je enota vključena. Kljub temu, da utripa med delovanjem zaščitne naprave, ali kadar pride to težave.
- 7** Gumb  (gumb za način delovanja)
Izbere želeni način delovanja.
- 8** Gumb  (gumb za hitrost ventilatorja)
Izbere zeleno hitrost ventilatorja.

- 9** Gumb  (gumb za zračenje)
To uporabite, če uporabljate komplet za zračenje (kupljen lokalno). Če pritisnete ta gumb in komplet za zračenje ni priključen, se prikaže znak .
- 10** Gumb  (način z zmanjšano porabo energije)
To uporabite za vklop načina varčevanje z energijo.
- 11** Gumb  (gumb za izbiranje enote / krilc)
Izbere številko enote (levo) in številko krilc (desno).
UNIT:
Izbere notranjo enoto pri nastavljanju smeri izpihovanja zraka. Če je vgrajenih več enot, vse upravlja en daljinski upravljalnik.
LOUVER:
Ne deluje.
- 12** Gumb  (gumb za nihanje / smer krilc)
Ne deluje.

OPCIJA:

Tipalo daljinskega upravljalnika
Temperaturo običajno zaznava tipalo v notranji enoti. Kljub temu lahko temperaturo okolice zaznava tudi tipalo daljinskega upravljalnika. Za podrobnosti se obrnite na prodajalca, od katerega ste kupili klimatsko napravo.

4 Pravilna uporaba

Pri prvi uporabi klimatske naprave in po prvi uporabi po spreminjanju nastavev sledite spodaj navedenim navodilom.

Nastavitve se shranijo v pomnilnik in se prikažejo ob vsakem vklopu enote, če pritisnete gumb .

■ Priprava

- Ob vklopu inštalacijskega odklopnika se na daljinskem upravljalniku prikažejo razdelilne linije.
- * Po vklopu inštalacijskega odklopnika se daljinski upravljalnik približno 1 minuto ne bo odzval na ukaze. To ni napaka.

ZAHTEVA

Če je klimatska naprava dlje časa izklopljena, vklopite inštalacijski odklopnik vsaj 12 pred ponovnim vklopom klimatske naprave.

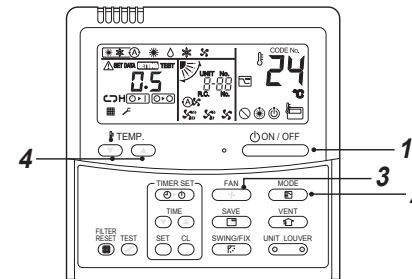



3 Z gumbom izberete hitrost ventilatorja.

Ob pritisku na gumb se prikaz spremeni po spodaj opisanem zaporedju.



- Ko je ventilator nastavljen na "Auto", se njegova hitrost vrtenja spreminja glede na razliko med nastavljeno temperaturo in sobno temperaturo.
- Če naprava pri hitrosti ventilatorja "Low" sobe ne ogreje dovolj, spremenite nastavev na "Med." ali "High".
- Senzor temperature zazna razliko med sobno temperaturo in temperaturo nastavljeno na notranji enoti. Klimatska naprava poskuša sobno temperaturo izenačiti z nastavljeno temperaturo. (Pri ročnem nastavljanju jakosti zračnega pretoka ni mogoče izbrati "Auto" avtomatskega načina.)

Zagon

- 1** Pritisnite gumb .
Zasveti lučka za delovanje in naprava se vključi.
- 2** Izberite način delovanja z gumbom .
Ob pritisku na gumb se prikaz spremeni po spodaj opisanem zaporedju.

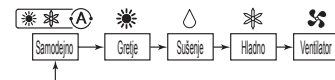

4 Temperaturo nastavite s pritiskanjem gumbov "TEMP. ali "TEMP. .

Ustavitev

Pritisnite gumb .
Zasveti lučka za delovanje in naprava se izklopi.

OPOMBA

Samodejni preklon

- V avtomatskem delovanju naprava sama izbere način delovanja (hlajenje, ogrevanje ali samo ventilator) glede na nastavljeno temperaturo.
- Če je samodejni način neustrezen, lahko zelene nastavitve izberete ročno.

Ogrevanje

- Če obstaja potreba po ogrevanju, se enota zažene približno 3 do 5 minut po izbiri načina.
- Ko se ogrevanje konča, lahko ventilator fan deluje še približno 30 sekund.
- Ko se sobna temperatura in nastavljena temperatura izenačita, se ventilator zunanje enote izključi, ventilator notranje pa se vrti zelo počasi.
- Med odmrzovanjem se ventilator izključi, da v sobo ne piha hladen zrak. (Na zaslonu se prikaže "❄".)

Ko je bil izveden poskus ponovnega vklopa po zaustavitvi

- Če hočete enoto ponovno vključiti takoj po tem, ko je bila izklopljena, se ne bo vklopila približno 3 minut. S tem se zaščiti kompresor.

■ Delovanje pri 8°C (za predgrevanje zgradb)

Klimatska naprava lahko krmili temperaturo ogrevanja približno 8°C v načinu ogrevanja.

Delovanje ogrevanja pri 8°C zahteva nastavljanje z žičnim daljinskim upravljalnikom. Inštalaterja ali trgovca vprašajte za ustrezne nastavitve, ki so navedene v priročniku za namestitev za notranjo enoto.

Zagon

1. Nastavite prikazano temperaturo na 18°C v načinu ogrevanja s pritiskom na gumb TEMP. (TEMP).
2. Nastavite prikazano temperaturo na 8°C, tako da za najmanj 4 sekunde pridržite gumb TEMP. (TEMP).

Ustavitev

1. Nastavite prikazano temperaturo na 18°C s pritiskom na gumb TEMP. (TEMP).
 - Klimatska naprava se vrne v običajni način HEAT. Izberite zeleno temperaturo in način delovanja.

OPOMBA

- Izhodna temperatura zraka je nižja kot pri običajnem načinu ogrevanja.
 - Temperatura sobe morda ne bo enakomerna, kar je odvisno od položaja daljinskega upravljalnika.
 - Temperatura sobe morda ne bo dosegla 8°C, kar je odvisno od velikosti sobe in pogojev namestitve.
 - Med delovanjem ogrevanja na 8°C ne morete nastavljati hitrosti vrtenja ventilatorja.
- Delovanje ogrevanja za 8°C se preključ v naslednjih primerih:
- Kadar delovanje ustavite z gumbom (ON/OFF).
 - Kadar izberete drug način delovanja z gumbom (MODE).
 - Kadar je bila spremenjena nastavev temperature ali načina delovanja ali če ste delovanje začeli ali ustavili z brezžičnim daljinskim upravljalnikom ali daljinskim upravljalnikom za osrednje krmiljenje.
 - Ko je v uporabi ta način delovanja, bodite pozorni na ustrezno količino ur delovanja. Priporočamo tudi redno vzdrževanje servisnega osebja.

5 Delovanje časovnika

Nastavite lahko tri različne časovnike: (Časovnik lahko nastavite do 168 ur v prihodnost.)

- Časovnik izklopa : Enota se ustavi, ko je dosežen nastavljeni čas.
- Ponovljeni časovnik izklopa : Enota se vsak dan ustavi, ko je dosežen nastavljeni čas.
- Časovnik za vklop : Enota se zažene, ko je dosežen nastavljeni čas.

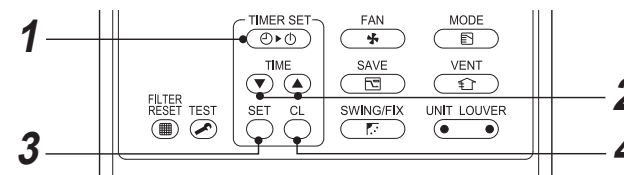

Zagon

1 Pritisnite gumb (TIMER SET).

Način časovnika se spremeni ob vsakem pritisku na gumb.

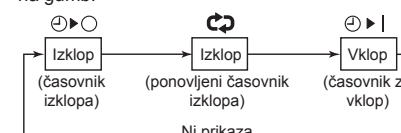

- Utripa znak (SETTING) in prikaz časovnika.

2 Pritisnite gumb (TIME), da izberete nastavljeni čas.

- Z vsakim pritiskom gumba (TIME) se nastavljeni čas poveča za 0.5 ure (30 minut). Ko nastavljen čas preseže 24 ur, podaljša vsak nadaljnji pritisk gumba časovnik za 1 uro. Največji čas, ki ga lahko nastavite, je 168 ur (7 dni). Na daljinskem upravljalniku se prikaže nastavljeni čas s časom (od 0.5 do 23.5 ur) (*) ali številom dni in časom (več kot 24 ur) (*2), kot je prikazano spodaj.
- Z vsakim pritiskom gumba (TIME) se nastavljeni čas zmanjša za 0.5 ure (30 minut) (0.5–23.5 ur) ali 1 uro (24–168 ur).

Primer prikaza na daljinskem upravljalniku

- 23.5 ur (*)



- 34 ur (*2)



Število dni Čas

1d kaže 1 dan (24 ur).

10h kaže 10 ur. (skupaj 34 ur)

3 Pritisnite gumb (SET).

(SETTING) prikaz bo izginil, prikazal se bo čas, in ikona (TIME) ali (TIMER SET) pa bo utripala. (Če je vključen časovnik vklopa, se prikazeta ura in ikona časovnika (TIME), druge ikone pa izginejo.)

4 Preključ delovanja časovnika.

Pritisnite gumb (ON/OFF). Časovnik izgine.

OPOMBA

- Če se delovanje ustavi, ko časovnik doseže nastavljeni čas, časovnik za ponovljeni izklop nadaljuje z delovanjem, ko pritisnete gumb (ON/OFF), in ustavi delovanje, ko je dosežen nastavljeni čas.
- Če pritisnete (SWING/FIX), ko je časovnik za Off (IZKLOP) vključen, indikator časovnika izgine in se ponovno pojavi po približno petih sekundah. To je običajno obnašanje daljinskega upravljalnika.

6 Način varčevanja z energijo

Način varčevanja z energijo varčuje z energijo tako, da omejuje največji tok, ki bo porabljen za ogrevanje ali hlajenje, kar zmanjša moč enote.

Med delovanjem pritisnite gumb .

- Klimatska naprava vstopi v način varčevanja z energijo.
-  se prikaže na zaslonu.

Način varčevanja z energijo ostane vključen, dokler ga ne prekličete.

Če želite preklicati način za varčevanje z energijo, znova pritisnite gumb .

 izgine.

■ Nastavitev načina za varčevanje z energijo

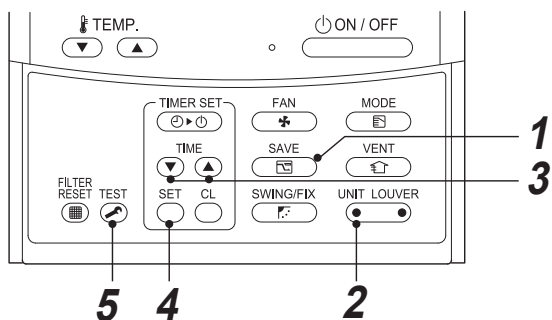

1 Kadar klimatska naprava ne deluje, pritisnite gumb  za najmanj 4 sekunde.  utripa.

2 Pritisnite  (leva stran gumba), da izberete notranjo enoto za nastavitev.

- Z vsakim pritiskom gumba UNIT No. spremenite moč naprave, kot sledi:

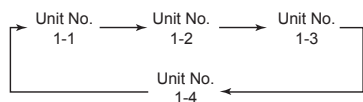

Zažene se ventilator izbrane enote.

3 Pritisnite gumba TIME , da nastavite moč naprave.

- Z vsakim pritiskom na gumb se raven energije spremeni za 1% v razponu od 100% do 50%.
- Tovarniško privzeta vrednost je 75%.

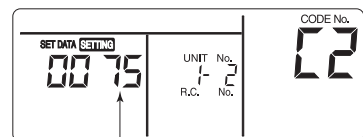

Nastavitev moči v načinu varčevanja z energijo

4 Pritisnite gumb .

5 Nastavljanje končajte s pritiskom na gumb .

OPOMBA

- Če hkrati uporabljate druge električne naprave, priporočamo način varčevanja z energijo, da preprečite proženje varovalke. Seveda lahko način za varčevanje z energijo uporabljate tudi za varčevanje z energijo.
- Način varčevanja z energijo porabi manj energije, vendar sobe ne bo ogreval / hladil tako močno kot običajni način.
(Največji tok je omejen na približno 75 % (tovarniško privzeta vrednost) toka v običajnem načinu.)
- Če želite nastaviti nastavitve za varčevanje z energijo, glejte "Nastavitev načina za varčevanje z energijo" v Način varčevanja z energijo.
- Če v načinu varčevanja z energijo opravite zagon / ustavitev delovanja, spremembo načina delovanja ali ponastavitev napajanja, se način varčevanja z energijo ohrani do naslednje uporabe.



7 Vzdrževanje

⚠ OPOZORILO

Čiščenje zračnega filtra in drugih delov zračnega filtra zahteva nevarno delo na višini, zato zahtevajte, da ga za vas opravi usposobljeni inštalater ali usposobljeni serviser. Tega ne poskušajte opraviti sami.

▼ Čiščenje zračnih filtrov

Zamašeni zračni filtri zmanjšajo zmogljivost hlajenja in ogrevanja.

- 1) Če se na daljinskem upravljalniku prikaže znak , očistite zračne filtre.
- 2) Ko je čiščenje zračnih filtrov končano, pritisnite gumb .

 izgine.

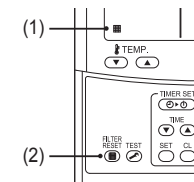

◆ Ob dolgotrajni neuporabi

1. Za osušitev notranjosti imejte nekaj ur vključen ventilator.
2. Pritisnite gumb  na daljinskem upravljalniku za izklop delovanja in odklopite inštalacijski odklopnik.
3. Očistite zračne filtre in jih ponovno namestite.

◆ Pred hladilnim obdobjem

Očistite izpusti izpiralnik

- Kontaktirajte dobavitelja, kjer ste izdelek kupili.
(Če je zbiralna posoda ali ventil zamašen, izpust ni mogoč. V nekaterih primerih lahko odtok poplavi, zmoči steno ali tla. Očistite zbiralno posodo pred hladilnim obdobjem.)

◆ Redno pregledujte!

- Če se enota uporablja dlje časa se lahko deli pokvarijo. Nastane lahko nepravilno delovanje ali slabo odvajanje odvečne vode odvisno od toplote, vlažnosti in praha.
- Poleg običajnega vzdrževanja, je priporočljivo, da vam enoto preverja in vzdržuje tudi prodajalec, kjer ste jo kupili.

OPOMBA

Zaradi varovanja okolja vam močno priporočamo redno čiščenje in vzdrževanje notranje ter zunanje enote klimatske naprave, da zagotovite učinkovito delovanje klimatske naprave.

Če klimatska naprava deluje dalj časa, priporočamo redno vzdrževanje (enkrat letno). Poleg tega redno preverjajte zunanjo enoto, ali rjavi in ali je opraskana. Morebitno rjo ali praske odstranite ali obdelajte s sredstvom proti rjavenju.

Splošno pravilo pri najmanj 8-urnem delovanju klimatske naprave na dan je, da notranjo in zunanjo enoto očistite najmanj enkrat vsake 3 mesece. Za to čiščenje / vzdrževanje prosite profesionalne delavce.

Takšno vzdrževanje sicer pomeni stroške za lastnika, vendar tudi podaljša življenjsko dobo izdelka.

Če notranje in zunanje enote ne boste čistili redno, bo prišlo do slabega delovanja, zmrzovanja, puščanja vode ali celo odpovedi kompresorja.

▼ Seznam za vzdrževanje

Del	Enota	Pregled (vidni / slišni)	Vzdrževanje
Zplotni izmenjevalnik	Znotraj / zunaj	Zamašitev s prahom / umazanijo, praske	Če je zamašen, operite toplotni izmenjevalnik.
Motor ventilatorja	Znotraj / zunaj	Zvok	Če se tvori neobičajen hrup, ustrezno ukrepajte.
Filter	Znotraj	Prah / umazanija, poškodbe	<ul style="list-style-type: none"> Če je filter zamazan, ga operite z vodo. Če je poškodovan, ga zamenjajte.
Ventilator	Znotraj	<ul style="list-style-type: none"> Tresljaji, uravnoteženost Prah / umazanija, videz 	<ul style="list-style-type: none"> Če se ventilator močno trese ali je močno neuravnotežen, ga zamenjajte. Če je ventilator umazan, ga skrtajte ali operite.
Rešetke za vsesavanje in odsesavanje zraka	Znotraj / zunaj	Prah / umazanija, praske	Če so deformirane ali poškodovane, jih popravite ali zamenjajte.
Lovilna posoda	Znotraj	Zamašitev s prahom / umazanijo, onesnaženje izpusta	Očistite zbiralno posodo in preverite nagib za nemoteno praznjenje.
Okrasna plošča, krilca	Znotraj	Prah / umazanija, praske	Operite jih, če so onesnaženi, ali popravite lak.
Zunanost	Na prostem	<ul style="list-style-type: none"> Rja, lupljenje izolacije Lupljenje / odstopanje premaza 	Popravite premaz.

8 Odpravljanje motenj

Preverite točke, ki so opisane spodaj, preden se obrnete na serviserje.

		Simptom	Vzrok
To ni napaka.	Zunanja enota	<ul style="list-style-type: none"> Izhaja bel, meglen, hladen zrak ali voda. Včasih se sliši zvok uhajanja zraka. Ob vklopu se sliši ropotanje. 	<ul style="list-style-type: none"> Ventilator zunanje enote se samodejno zaustavi in začne se postopek odmrzovanja. Elektromagnetni ventil deluje ob pričetku ali koncu odmrzovanja. Zunanja enota se pripravlja na delovanje.
	Notranja enota	<ul style="list-style-type: none"> Občasno se sliši zvok šumenja. Sliši se rahlo klopitanje. Izpuščen zrak je nenavadnega vonja. 	<ul style="list-style-type: none"> Ob pričetku delovanja, med delovanjem ali nemudoma po prenehanju delovanja enote se lahko sliši zvok tekoče vode. Zvok delovanja je lahko nekaj minut po pričetku obratovanja tudi glasnejši. To je zvok toka hladilnega sredstva ali odtekanja razvlaževalnika. Ta zvok nastane ob rahlem raztezanju ali krčenju toplotnega izmenjevalnika ali ostalih komponent zaradi temperaturnih sprememb. Različne vonjave zidov, preprog, oblačil, cigaretne dima, kozmetike in drug stvari lahko vplivajo na vonj zraka klimatske naprave.
		• Enota ne deluje.	<ul style="list-style-type: none"> Je prišlo do izpada električnega toka? Se je izklopil inštalacijski odklopnik? Se je aktivirala zaščitna naprava? (Indikator delovanja in simbol ⚡ na daljinskem upravljalniku utripata.)
Ponovno preverite.	Prostor se ne ohladi oziroma ne ogreje.		<ul style="list-style-type: none"> Je sistem za vsesavanje in odsesavanje zraka na zunanji enoti zamašen? So vrata ali okna odprta? Je zračni filter zamašen s prahom? Ali je pretok zraka nastavljen v "Nizko" načinu? Ali je način delovanja nastavljen v "Fan" načinu? Je temperatura namestitve primerna?

Če pri pregledu zgoraj navedenega opazite kaj nenavadnega, ustavite delovanje naprave, izklopite inštalacijski odklopnik in obvestite vašega dobavitelja o napaki in serijski številki naprave. Popravljanja naprave se nikar ne lotite sami, saj je tovrstno početje nevarno. Če je indikator napake (E0 1, F0 1, H0 1) prikazan na prikazovalniku daljinskega upravljalnika, vašemu dobavitelju posredujte tudi te prikazane podatke.

Če pride naslednjih situacij, nemudoma ustavite delovanje enote, izklopite inštalacijski odklopnik in stopite v stik z vašim dobaviteljem.

- Stikalo ne deluje pravilno.
- Inštalacijski odklopnik se pogostokrat izklopi.
- Nenamerno ste v napravo dali tujek ali vodo.
- Enote ni mogoče vklopiti, čeprav je bil vzrok aktiviranja zaščitne naprave odstranjen.
- Opaziti je mogoče drugo nenavadno delovanje.

■ Potrditev in preverjanje

Če se v klimatski napravi pojavi težava, se na prikazovalniku daljinskega upravljalnika prikaže kontrolna koda in notranja enota UNIT No. Kontrolna koda je prikazana le med delovanjem. V primeru, da zaslon izgine, klimatsko napravo za potrditev upravljajte v skladu s sledečo "Potrditvijo dnevnika kontrolnih kod".

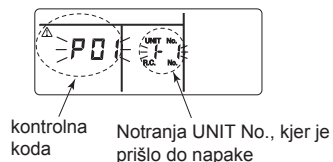

kontrolna koda Notranja UNIT No., kjer je prišlo do napake

■ Potrditev dnevnika kontrolnih kod

Če se v klimatski napravi pojavi težava, lahko dnevnik napak potrdite z naslednjim postopkom. (Dnevnik kontrolnih kod se shrani v pomnilniku za do 4 kontrolne kode.) Dnevnik lahko potrdite za stanje delovanja in ustavitve.

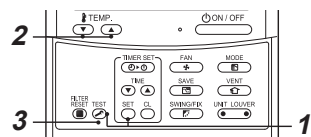

1 Pritisnite in pritržite gumba **SET** in **TEST**, za štiri 4 sekunde. Na zaslonu se bo prikazal naslednji prikaz.

- Če se prikaže **⌘**, se prikazovalnik preklopi v način dnevnika kontrolnih kod.
- [01: Vrstni red dnevnika kontrolnih kod] je prikazan v CODE No.
 - [Kontrolna koda] se prikaže v CHECK.
 - [Naslov notranje enote, kjer je prišlo do težave] se prikaže v Unit No..

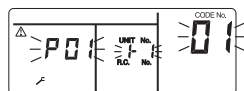

2 Ob vsakem pritisku na gumb **TEMP**, ki se uporablja za nastavljanje temperature, se zaporedoma prikaže dnevnik kontrolnih kod, shranjen v pomnilniku. Številke v CODE No. kažejo CODE No. [01] (najnovejša) → [04] (najstarejša).

ZAHTEVA

Ne pritisnjete gumba **CL**, ker bo izbrisan ves dnevnik kontrolnih kod za notranjo enoto.

3 Po potrditvi pritisnite gumb **TEST**, da se vrnete v običajni prikaz.

9 Delovanje in zmogljivost

▼ Pred zagonom preverite

- Preverite, da ozemljitvena žica ni prerezana ali poškodovana.
- Preverite, če je zračni filter nameščen.
- Vključite inštalacijski odklopnik vsaj 12 ur pred uporabo.

▼ 3-minutna zaščitna funkcija

3-minutna zaščitna funkcija preprečuje ponovni zagon klimatske naprave 3 minute po vklopu glavnega stikala / inštalacijskega odklopnika za ponovni zagon klimatske naprave.

▼ Izpad napajanja

Izpad napajanja med obratovanjem povzroči popolno ustavitev naprave.

- Za ponovni zagon pritisnite gumb ON / OFF na daljinskem upravljalniku.
- Udar strele v bližini ali delovanje brezžičnega avtomobilskega telefona lahko povzroči napačno delovanje enote. Izključite glavno stikalo ali inštalacijski odklopnik in ga znova vključite. Za ponovni zagon pritisnite gumb ON / OFF na daljinskem upravljalniku.

▼ Odtajevanje

Če zunanja enota med ogrevanjem zamrzne, se samodejno sproži odmrzovanje (traja približno od 2 do 10 minut), da se ohrani zmogljivost ogrevanja.

- Med odmrzovanjem se ventilatorja zunanje in notranje enote ustavita.
- Med odtajevanjem voda odteče s spodnje plošče zunanje enote.

▼ Grelna zmogljivost

Pri ogrevanju se toplota absorbira iz zunanosti in prenese v prostor. Tak način ogrevanja se imenuje sistem s toplotno črpalko. Če je zunanja temperatura prenizka, priporočamo, da v kombinaciji s klimatsko napravo uporabite še drugo napravo za ogrevanje.

▼ Pogoji obratovanja klimatske naprave

Pravilno delovanje klimatske naprave je mogoče v nadaljevanju navedenih temperaturnih pogojih:

Hlajenje	Zunanja temperatura : -15°C do 46°C (temperatura suhega termometra)
	Sobna temperatura : 21°C do 32°C (temperatura suhega termometra), 15°C do 24°C (temperatura mokrega termometra)
	[POZOR] Relativna vlažnost prostora naj bo nižja od 80%. Če klimatsko napravo uporabljate pri višji vlažnosti, lahko pride do rosenja na površini klimatske naprave.
Ogrevanje	Zunanja temperatura : -15°C do 15°C (temperatura mokrega termometra)
	Sobna temperatura : 15°C do 28°C (temperatura suhega termometra)

Če so pogoji v katerih deluje naprava drugačni od prej navedenih, se lahko aktivirajo zaščitne funkcije naprave.

10 Namestititev

Klimatske naprave ne namestite na naslednja mesta:

- Klimatske naprave ne namestite bliže kot 1 m od televizorja, zvočnega sistema ali radia. Če enoto namestite na takšno mesto, bodo motnje iz klimatske naprave vplivale na delovanje teh naprav.
- Klimatske naprave ne namestite blizu naprave, ki obratuje pri visokih frekvencah (kot je šivalni stroj ali maser za poslovno rabo), saj to lahko povzroči napačno delovanje naprave.
- Klimatske naprave ne namestite na mesta, kjer zrak vsebuje železni oziroma kovinski prah. Nabiranje železnega oziroma kovinskega prahu v notranjosti klimatske naprave lahko povzroči samodejni vžig in požar.
- Klimatske naprave ne namestite na vlažno ali mastno mesto ali v bližino mest, kjer se tvorijo para, saje ali korozivni plini.
- Klimatske naprave ne namestite na mesta, izpostavljena soli, na primer ob morju.
- Klimatske naprave ne namestite na mesta, kjer se uporablja veliko strojnega olja.
- Klimatske naprave ne namestite na mesta, ki so običajno izpostavljena močnemu vetru, na primer ob morju.
- Klimatske naprave ne namestite na mesta, kjer se tvori žvepleni plin, na primer v toplicah.
- Klimatske naprave ne namestite v plovila ali na premične žerjave.
- Klimatske naprave ne namestite v kislino ali alkalno ozračje (v območju toplic, v bližini kemične tovarne ali v območju z emisijami zaradi izgorevanja). To lahko povzroči korozijo na aluminijastih rebrih in bakrenih ceveh toplotnega izmenjevalnika.
- Klimatske naprave ne namestite v bližini ovir (kot je ventilator, svetilo), ki bi motile izpust zraka. (Vrtinčenje zraka lahko poslabša delovanje ali onemogoči naprave.)
- Klimatske naprave ne uporabljajte za posebne namene, na primer za shranjevanje hrane, preciznih instrumentov ali umetnin ali za prostore, kjer so plemenske živali ali rastoče rastline. (To lahko poslabša kakovost stvari, ki jih shranjujete.)
- Klimatske naprave ne namestite nad predmete, ki se ne smejo zmočiti. (Z notranje enote lahko kaplja kondenzacija pri vlažnosti, ki presega 80%, ali v primeru zamašitve izpustne odprtine.)
- Klimatske naprave ne namestite na mesta, kjer se uporabljajo organska topila.
- Klimatske naprave ne namestite v bližino okna ali vrat, kjer bi bila izpostavljena vlažnemu zunanemu zraku. Na klimatski napravi se lahko tvori kondenzacija.
- Klimatske naprave ne namestite na mesta, kjer se pogosto uporabljajo posebna pršila.

Bodite pozorni na hrup in tresljaje

- Klimatske naprave ne namestite na mestu, kjer bi hrup zunanje enote ali vroči izpustni zrak motil vaše sosede.
- Klimatsko napravo vgradite na trdno in stabilno podlago, ki bo preprečila prenos resonanc, hrupa in tresljajev.
- Če deluje ena notranja enota, se lahko nekaj zvoka prenese tudi na druge notranje enote, ki ne delujejo.

11 Tehnične zahteve

Model	Raven zvočnega tlaka (dBA)		Teža (kg)
	Hlajenje	Ogrevanje	
RAV-GM901BTP-E	*	*	41

* Pod 70 dBA

Informacije o usklajenosti z zahtevami ekodesigna. (Regulation (EU) 2016/2281)
<http://ecodesign.toshiba-airconditioning.eu/en>

Potrdilo o skladnosti

Izdelovalec: **TOSHIBA CARRIER (THAILAND) CO., LTD.**
144 / 9 Moo 5, Bangkadi Industrial Park, Tivanon Road, Tambol Bangkadi,
Amphur Muang, Pathumthani 12000, Thailand

Lastnik patenta (TCF): TOSHIBA CARRIER EUROPE S.A.S
Route de Thil 01120 Montluel FRANCE

S tem potrjuje, da je spodaj opisana strojna oprema:

Generični naziv: Klimatska naprava

Model / Tip: RAV-GM901BTP-E

Trgovsko ime: Serija klimatskih naprav z digitalnim pretvornikom / digitalnim pretvornikom Super

Ustreza določilom direktive za Strojno opremo (Directive 2006/42/EC) in predpisom, prenesenim v domačo zakonodajo

“Izjava o vgraditvi delno končanega stroja”

Naprave ni dovoljeno začeti uporabljati, dokler končna naprava, v katero bo vgrajena, ne pridobi izjave o skladnosti v skladu z določili te Direktive.

OPOMBA

Tehnične ali operativne spremembe naprave, ki jih izdelovalec ni odobril, izničijo veljavnost te izjave.

Toshiba Carrier (Thailand) Co., Ltd.

144 / 9 Moo 5, Bangkadi Industrial Park, Tivanon Road, Tambol Bangkadi, Amphur Muang, Pathumthani 12000, Thailand

1116950293

R32

TOSHIBA

LÉGKONDITIONÁLÓ BERENDEZÉS (OSZTOTT TÍPUS) Felhasználói kézikönyv

Beltéri egység

Modell neve:

Rejtett csatornás típus

RAV-GM901BTP-E

Kereskedelmi használatra

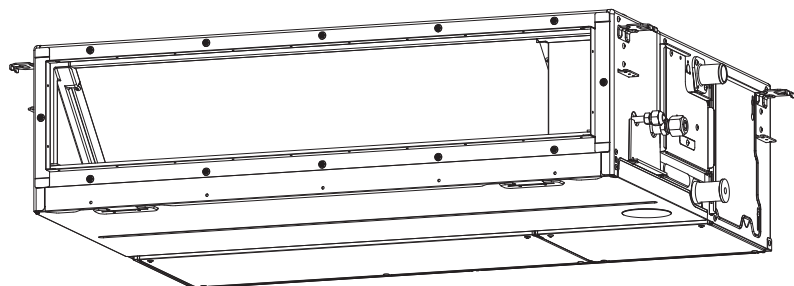

Translated instruction

R32 HŰTŐKÖZEG ALKALMAZÁSA

Ez a légkondicionáló HFC (R32) hűtőközeggel működik, amely nem károsítja az ózonréteget.

Az EN 60335-1 szabvány szerint

A készüléket 8 éves korukat betöltött gyermekek, valamint csökkent fizikai, érzékszervi vagy mentális képességekkel rendelkező személyek felügyelet mellett, vagy az eszköz biztonságos használatához és a lehetséges veszélyek megértéséhez szükséges megfelelő utasításokat követve használhatják, illetve a berendezés használata speciális előképzettséget nem igényel. Ügyeljen arra, hogy gyermekek ne játszanak a készülékkel. A takarítási és karbantartási műveleteket gyermekek felügyelet nélkül nem végezhetik.

Az IEC 60335-1 szabvány szerint

Ezt a berendezést nem használhatják felügyelet nélkül csökkent fizikai, érzékszervi vagy mentális képességekkel rendelkező személyek (a gyermekeket is beleértve), illetve a kezeléshez megfelelő alapismeretekkel és gyakorlattal nem rendelkező személyek, kivéve ha egy olyan személy felügyel rájuk, aki felel személyes biztonságukért. Ügyeljen arra, hogy gyermekek ne játszanak a készülékkel.

Tartalom

1 Biztonsági óvintézkedések..... 3

2 Alkatrészek megnevezése 7

3 Vezetékes távirányító 8

4 Rendeltetésszerű használat 9

5 Az időzítő működése..... 10

6 Energiatakarékos mód..... 11

7 Karbantartás 11

8 Hibaelhárítás 12

9 Üzemelés és teljesítmény 13

10 Telepítés 14

11 Műszaki leírás 14

Köszönjük, hogy megvásárolta ezt a Toshiba légkondicionálót.

Kérjük, olvassa alaposan végig a jelen útmutatót, mely a Gépekre vonatkozó irányelvvel (Directive 2006/42/EC) összhangban álló fontos információkat tartalmaz, és csak akkor lépjen tovább, ha ezeket megértette.

A jelen útmutatót elolvasása után a termékhez kapott Szerelési útmutatóval együtt tartsa biztos helyen.



Általános megnevezés: Légkondicionáló berendezés

A képzett beszerelő és a képzett szerviztechnikus meghatározása

A légkondicionáló berendezés felszerelését, karbantartását, javítását és leszerelését szakképzett klímaberendezőnek vagy szakképzett karbantartási szakembernek kell végeznie. Az ilyen munkák elvégzésére kérjen fel képzett beszerelőt vagy képzett szerviztechnikusot. A szakképzett klímaberendező vagy szakképzett karbantartási szakember olyan megbízott személy, aki rendelkezik az alábbi táblázatban feltüntetett szakképzettséggel és tudással.

Szakember	Azon képesítések és ismeretek, amelyekkel a szakembernek rendelkeznie kell
Képzett beszerelő	<ul style="list-style-type: none"> A Toshiba Carrier Corporation által gyártott légkondicionálók beszerelését, karbantartását, áthelyezését és eltávolítását képzett beszerelő végzi. Az ilyen személy képzés során elsajátította a Toshiba Carrier Corporation által gyártott légkondicionálók beszerelését, karbantartását, áthelyezését és eltávolítását, vagy ilyen képzésen átesett személyek betanították, így az említett műveletekkel kapcsolatban alapos ismeretekkel rendelkezik. A beszerelés, áthelyezés és eltávolítás során felmerülő villanyszerelési munkák elvégzésére jogosult képzett beszerelő rendelkezik azokkal a képesítésekkel, amelyeket a helyi törvények és előírások megkövetelnek az efféle villanyszerelési munkák elvégzése vonatkozásában, és képzés során elsajátította a Toshiba Carrier Corporation által gyártott légkondicionálókkal kapcsolatos villanyszerelési munkák elvégzéséhez szükséges ismereteket, vagy ilyen képzésen átesett személyek betanították, így az ilyen munkákkal kapcsolatban alapos ismeretekkel rendelkezik. A beszerelés, áthelyezés és eltávolítás során felmerülő hűtőközeg-kezelési és csövezési munkák elvégzésére jogosult képzett beszerelő rendelkezik azokkal a képesítésekkel, amelyeket a helyi törvények és előírások megkövetelnek az efféle hűtőközeg-kezelési és csövezési munkák elvégzése vonatkozásában, és képzés során elsajátította a Toshiba Carrier Corporation által gyártott légkondicionálókkal kapcsolatos hűtőközeg-kezelési és csövezési munkák elvégzéséhez szükséges ismereteket, vagy ilyen képzésen átesett személyek betanították, így az ilyen munkákkal kapcsolatban alapos ismeretekkel rendelkezik. A magasban történő munkavégzésre jogosult képzett beszerelő képzés során elsajátította a Toshiba Carrier Corporation által gyártott légkondicionálókon magasban történő munkavégzéséhez szükséges ismereteket, vagy ilyen képzésen átesett személyek betanították, így az efféle munkavégzéssel kapcsolatban alapos ismeretekkel rendelkezik.
Képzett szerviztechnikus	<ul style="list-style-type: none"> A Toshiba Carrier Corporation által gyártott légkondicionálók beszerelését, javítását, karbantartását, áthelyezését és eltávolítását képzett szerviztechnikus végzi. Az ilyen személy képzés során elsajátította a Toshiba Carrier Corporation által gyártott légkondicionálók beszerelését, javítását, karbantartását, áthelyezését és eltávolítását, vagy ilyen képzésen átesett személyek betanították, így az említett műveletekkel kapcsolatban alapos ismeretekkel rendelkezik. A beszerelés, javítás, áthelyezés és eltávolítás során felmerülő villanyszerelési munkák elvégzésére jogosult képzett szerviztechnikus rendelkezik azokkal a képesítésekkel, amelyeket a helyi törvények és előírások megkövetelnek az efféle villanyszerelési munkák elvégzése vonatkozásában, és képzés során elsajátította a Toshiba Carrier Corporation által gyártott légkondicionálókkal kapcsolatos villanyszerelési munkák elvégzéséhez szükséges ismereteket, vagy ilyen képzésen átesett személyek betanították, így az ilyen munkákkal kapcsolatban alapos ismeretekkel rendelkezik. A beszerelés, javítás, áthelyezés és eltávolítás során felmerülő hűtőközeg-kezelési és csövezési munkák elvégzésére jogosult képzett szerviztechnikus rendelkezik azokkal a képesítésekkel, amelyeket a helyi törvények és előírások megkövetelnek az efféle hűtőközeg-kezelési és csövezési munkák elvégzése vonatkozásában, és képzés során elsajátította a Toshiba Carrier Corporation által gyártott légkondicionálókkal kapcsolatos hűtőközeg-kezelési és csövezési munkák elvégzéséhez szükséges ismereteket, vagy ilyen képzésen átesett személyek betanították, így az ilyen munkákkal kapcsolatban alapos ismeretekkel rendelkezik. A magasban történő munkavégzésre jogosult képzett szerviztechnikus képzés során elsajátította a Toshiba Carrier Corporation által gyártott légkondicionálókon magasban történő munkavégzéshez szükséges ismereteket, vagy ilyen képzésen átesett személyek betanították, így az efféle munkavégzéssel kapcsolatban alapos ismeretekkel rendelkezik.

Ezek a biztonsági figyelmeztetések fontos tudnivalókat közölnek a személyi sérülések és az anyagi károk elkerülése érdekében. Kérjük, olvassa el figyelmesen ezt a kézikönyvet az alábbi tartalom megértése (a jelzések megértése) után, és feltétlenül kövesse a leírást.





Jelzés	A jelzés jelentése
 VIGYÁZAT	Az így nyomtatott szöveg arra utal, hogy az utasítások figyelmen kívül hagyása súlyos személyi sérülésekhez (*1) vagy halálhoz vezethet, ha a terméket helytelenül használják.
 FIGYELEM	Az így nyomtatott szöveg arra utal, hogy az utasítások figyelem kívül könnyebb sérülésekhez (*2) vagy anyagi kárhoz (*3) vezethet, ha a terméket helytelenül használják.

*1: Súlyos sérülés alatt a látás elvesztése, fizikai sérülés, égési sérülés, áramütés, csonttörés, mérgezés és más olyan sérülések értendők, amelyek utóhatásokkal járnak és kórházi ellátást vagy tartós orvosi járóbeteg-kezelést igényelnek.





*2: Könnyű sérülés alatt fizikai sérülés, égési sérülés, áramütés és más olyan sérülések értendők, amelyek nem igényelnek kórházi ellátást vagy tartós járóbeteg-kezelést.

*3: Anyagi kár alatt az épületekben bekövetkezett károk, a háztartás károsodása, a háziállatok és más kisállatok sérülése értendő.

AZ EGYSÉGEN LÁTHATÓ SZIMBÓLUMOK JELENTÉSE

	VIGYÁZAT (Tűzveszély)	Ez a jel csak az R32 hűtőközegre érvényes. A hűtőközeg típusa a kültéri egység típusabláján van feltüntetve. Ha a hűtőközeg az R32, akkor ez az egység gyúlékony hűtőközeggel működik. Ha a hűtőközeg szivárog és nyílt lánggal vagy forró alkatrészekkel érintkezik, ártalmas gázok keletkeznek és fennáll a tűzveszély kockázata.
		Használat előtt olvassa el a KEZELÉSI ÚTMUTATÓT.
		A szervizszemélyzetnek használat előtt figyelmesen el kell olvasnia a KEZELÉSI ÚTMUTATÓT és a TELEPÍTÉSI ÚTMUTATÓT.
		További információkat a KEZELÉSI ÚTMUTATÓ, a TELEPÍTÉSI ÚTMUTATÓ és hasonló dokumentumok tartalmaznak.

■ Figyelmeztető jelzések a légkondicionáló berendezésen

Figyelmeztető jelzés	Leírás		
 <table border="1"> <tr> <td>WARNING</td> </tr> <tr> <td>ELECTRICAL SHOCK HAZARD Disconnect all remote electric power supplies before servicing.</td> </tr> </table>	WARNING	ELECTRICAL SHOCK HAZARD Disconnect all remote electric power supplies before servicing.	VIGYÁZAT ÁRAMÜTÉS VESZÉLYE A szervizelés előtt csatlakoztassa le az összes távoli áramforrást.
WARNING			
ELECTRICAL SHOCK HAZARD Disconnect all remote electric power supplies before servicing.			
 <table border="1"> <tr> <td>WARNING</td> </tr> <tr> <td>Moving parts. Do not operate unit with grille removed. Stop the unit before the servicing.</td> </tr> </table>	WARNING	Moving parts. Do not operate unit with grille removed. Stop the unit before the servicing.	VIGYÁZAT Mozgó alkatrészek. Ne működtesse a berendezést, ha nincs rajta a rács. A szervizelés megkezdése előtt állítsa le az egységet.
WARNING			
Moving parts. Do not operate unit with grille removed. Stop the unit before the servicing.			
 <table border="1"> <tr> <td>CAUTION</td> </tr> <tr> <td>High temperature parts. You might get burned when removing this panel.</td> </tr> </table>	CAUTION	High temperature parts. You might get burned when removing this panel.	FIGYELEM Magas hőmérsékletű alkatrészek. Égési sérülést szenvedhet a panel eltávolításakor.
CAUTION			
High temperature parts. You might get burned when removing this panel.			
 <table border="1"> <tr> <td>CAUTION</td> </tr> <tr> <td>Do not touch the aluminum fins of the unit. Doing so may result in injury.</td> </tr> </table>	CAUTION	Do not touch the aluminum fins of the unit. Doing so may result in injury.	FIGYELEM Ne érintse meg az egység alumíniumbordáit. Ellenkező esetben személyi sérülést szenvedhet.
CAUTION			
Do not touch the aluminum fins of the unit. Doing so may result in injury.			
 <table border="1"> <tr> <td>CAUTION</td> </tr> <tr> <td>BURST HAZARD Open the service valves before the operation, otherwise there might be the burst.</td> </tr> </table>	CAUTION	BURST HAZARD Open the service valves before the operation, otherwise there might be the burst.	FIGYELEM REPEDÉSVESZÉLY A művelet előtt nyissa ki a szervizszelepeket, ellenkező esetben repedés következhet be.
CAUTION			
BURST HAZARD Open the service valves before the operation, otherwise there might be the burst.			

1 Biztonsági óvintézkedések

A gyártó nem vállal felelősséget a kézikönyvben leírtak be nem tartása miatt bekövetkező károkért.

VIGYÁZAT

Általános

- A légkondicionáló elindítása előtt alaposan olvassa át a Tulajdonosi útmutatót. A napi működtetéssel kapcsolatban sok fontos tudnivalót kell észben tartani.
- A beszerelés elvégzésére kérje fel az értékesítőt vagy egy szakembert. A légkondicionálót csak képzett légkondicionáló szerelő (*1) telepítheti. Ha nem képzett légkondicionáló szerelő telepíti a légkondicionálót, akkor az különböző problémákat, pl. tüzet, elektromos áramütést, sérülést, vízszivárgást, túlzott zajt vagy vibrálást okozhat.
- Ne használjon a kiegészítő vagy helyettesítő anyagként javasoltaktól különböző hűtőközeget. Ellenkező esetben rendellenesen nagy nyomás jöhet létre a hűtőfolyamatban, ami a termék meghibásodásához vagy felrobbanásához vezethet, illetve testi sérülést okozhat.
- Kerülje az olyan helyre való telepítést, akkor a kültéri egység által keltett zaj zavaró lehet. (Tehát az egység helyének megválasztásakor gondolni kell a szomszédokra is.)
- Ezt a készüléket üzletekben, a könnyűiparban és farmokon szakértő vagy betanított személyek, ill. laikusok által történő használatra tervezték.

Szállítás és tárolás

- A légkondicionáló mozgatásakor viseljen orrmerevítő védőbakancsot, védőkesztyűt és más, a testét védő ruhát.
- A légkondicionáló berendezés szállításakor ne a csomagolódoboz körüli szalagokat fogja. Ha a szalagok elszakadnak, Ön megsérülhet.
- Amikor a csomagolókartonokat tárolás vagy szállítás céljából egymásra helyezi, tartsa be a csomagolókartonokon feltüntetett óvintézkedéseket. Az óvintézkedések be nem tartása esetén a rakat összeomolhat.

- A légkondicionáló berendezést megfelelően rögzített, stabil állapotban kell szállítani. Ha a termék bármely része megsérült, forduljon az értékesítőhöz.
- A légkondicionáló közben történő cipeléséhez kérje egy vagy több társa segítségét.

Beszereles

- Csak szakképzett klímaberendező (*1) vagy szakképzett karbantartási szakember (*1) végezheti el a légkondicionáló berendezés villamos munkáit. Ezt a munkát semmilyen körülmények között nem végezheti képesítetlen személy, mivel a munka nem megfelelő elvégzése áramütést és / vagy áramszivárgást eredményezhet.
- A beszerelési munka befejezése után kérje fel a beszerelőt, hogy magyarázza el az áramköri megszakító állásait. Ha a légkondicionálóban probléma jelentkezik, állítsa az áramköri megszakítót OFF (ki) helyzetbe, és forduljon szerviztechnikushoz.
- Amennyiben kis helyiségben szereli fel az egységet, akkor gondoskodjon arról, hogy a hűtőközeg koncentrációja szivárgás esetén se haladja meg a megengedett határértéket. Az intézkedések bevezetése előtt konzultáljon azzal az értékesítővel, akitől a légkondicionálót vásárolta. A nagy koncentrációjú hűtőközeg felgyűlése oxigénhiányos balesetet okozhat.
- A klímaberendezést ne telepítse olyan helyen, ahol fennáll valamely gyúlékony gáznak való kitettség miatt bekövetkező robbanás veszélye. A készülék közelében a gyúlékony gáz szivárgása és túlzott koncentrációja tüzet okozhat.
- Ha külön vásárolt alkatrészeket is használ, kizárólag a vállalatunk által megadott termékeket válassza. Ellenkező esetben fennáll a tűz, az áramütés, a vízszivárgás és egyéb probléma veszélye. A beszerelést szakemberrel végeztesse el.
- Győződjön meg a földelés megfelelőségéről.

Működés

- A beltéri egység légbeszívó rácsának, illetve a kültéri egység szervizpanelének felnyitása előtt a megszakítót kapcsolja OFF (kikapcsolt) állásba. Ha a megszakítót nem kapcsolja OFF (kikapcsolt) állásba, akkor a belső alkatrészek megérintésekor áramütés következhet be. Csak szakképzett klímaberendező (*1) vagy szakképzett karbantartási szakember (*1) távolíthatja el a beltéri egység légbeszívó rácsát, illetve a kültéri egység szervizpanelét, és csak ő végezheti el a szükséges munkát.
- A légkondicionáló belsejében nagy feszültségű területek és forgó alkatrészek találhatóak. Ne távolítsa el a kültéri egység szervizpaneljét, ellenkező esetben fennáll annak veszélye, hogy áramütést szenved, illetve hogy a forgó alkatrészek elkapják ujjait vagy egyéb tárgyakat. A fenti részek eltávolítását igénylő munkák elvégzésére kérjen fel képesített klímaberendezőt (*1) vagy képesített szerviztechnikust (*1).
- Egyetlen egységet se próbáljon meg egyedül mozgatni vagy javítani. Mivel az egység belsejében magas feszültség van jelen, a fedél és a főegység eltávolításakor áramütést szenvedhet.
- A beltéri egység szűrőjének 50 cm-nél magasabb állvány használatával történő tisztítása és az egyéb hasonló munka magasban történő munkavégzésnek minősül. A magasban történő munkavégzés során az állványról való leesés és az ebből adódó személyi sérülés kockázata miatt az ilyen munkát nem végezheti képesítetlen személy. Az ilyen munkát ne próbálja önmaga elvégezni, hanem elvégzésére kérjen fel képesített beszerelőt (*1) vagy képesített szerviztechnikust (*1). Ne érjen a kültéri egység alumíniumbordáihoz.
- Ellenkező esetben személyi sérülést szenvedhet. Ha a bordát meg kell érinteni, akkor ne érintse meg, hanem kérjen fel ennek elvégzésére képesített beszerelőt (*1) vagy képesített szerviztechnikust (*1).
- Ne másszon fel és ne tegyen semmit a kültéri egység tetejére. Lezuhanhat, vagy a kültéri egységre helyezett tárgyak leeshetnek, ami sérülést okozhat.

- Ne helyezzen nyílt égésterű készüléket olyan helyre, ahol közvetlenül éri a légkondicionáló berendezésből érkező légáramlat, mert az tökéletlen égést okozhat.
- Ha a légkondicionálót valamilyen égető berendezéssel egy helységben használja, akkor gondoskodjon a helyiség megfelelő szellőztetéséről. A rossz szellőzés oxigénhiányt okoz.
- Ha a légkondicionálót zárt helyiségben használják, ügyeljen a helyiség megfelelő szellőzésére. A rossz szellőzés oxigénhiányt okoz.
- Ne tegye ki testét hosszú időn át közvetlenül a hideg levegőnek, és ne hűtse le magát túlzottan. Ez rontaná a fizikai állóképességét és betegséget okozhat.
- Soha ne tegye az ujját és semmilyen más tárgyat a légbeömlő / -kieresztő nyílásba. Ellenkező esetben személyi sérülést szenvedhet, mert a ventilátor az egység belsejében nagy sebességgel forog.
- Vegye fel a kapcsolatot azzal az üzlettel ahol a légkondicionálót vásárolta, ha a légkondicionáló (hűtési vagy fűtési) teljesítménye nem kielégítő, mert ezt lehet, hogy a hűtőközeg szivárgása okozza. Egyeztesse a javítás részleteit egy képesített szerviztechnikussal (*1), ha a javítás a hűtőközeg utántöltését is érinti.
- A tisztítás előtt ne feledje lekapcsolni a légkondicionálót, illetve szakítsa meg az áramot az áramköri megszakítóval. Ellenkező esetben személyi sérülést szenvedhet, mert a ventilátor az egység belsejében nagy sebességgel forog.

Javítások

- Ha bármilyen problémát észlel a légkondicionáló berendezéssel kapcsolatban (például hibajelzés jelenik meg, égett szag terjeng, rendellenes hangok hallhatók, a légkondicionáló berendezés nem hűt, illetve nem fűt, vagy szivárog a víz), akkor ne nyúljon a légkondicionáló berendezéshez, hanem kapcsolja a megszakítót OFF (kikapcsolt) állásba, és vegye fel a kapcsolatot egy szakképzett karbantartási szakemberrel (*1). Megfelelő lépésekkel biztosítsa, hogy a képesített szerviztechnikus (*1) megérkezéséig az áram ne kerüljön visszakapcsolásra (például helyezzen el egy „üzemen kívül” jelzést az áramköri megszakító

- közelében). A légkondicionáló berendezés hibás állapotban történő további üzemeltetése a mechanikai problémák fokozódását idézheti elő, áramütést vagy egyéb meghibásodást okozhat.
- Amennyiben a ventilátor rácsa megsérült, úgy ne közelítse meg a kültéri egységet, hanem állítsa az áramköri megszakítót OFF (kikapcsolt) helyzetbe, és kérjen fel képesített szerviz technikust (*1) a javítás elvégzésére. A megszakítót ne kapcsolja ON (bekapcsolt) állásba addig, amíg a javítás meg nem történik.
 - Ha fennáll a beltéri egység lezuhanásának veszélye, úgy ne közelítse meg a beltéri egységet, hanem állítsa az áramköri megszakítót OFF (ki) helyzetbe, és kérjen fel képesített klímaszerelőt (*1) vagy képesített szerviztechnikust (*1) az egység ismételt rögzítésére. Az egység ismételt rögzítésének befejezéséig ne állítsa az áramköri megszakítót ON (be) helyzetbe.
 - Ha fennáll a kültéri egység felborulásának veszélye, úgy ne közelítse meg a kültéri egységet, hanem állítsa az áramköri megszakítót OFF (ki) helyzetbe, és kérjen fel képesített klímaszerelőt (*1) vagy képesített szerviztechnikust (*1) a javítás vagy ismételt rögzítés elvégzésére. A javítás vagy ismételt rögzítés befejezéséig ne állítsa az áramköri megszakítót ON (be) helyzetbe.
 - Ne módosítsa a termékeket. Ezenkívül ne szerelje szét és ne módosítsa az alkatrészeket. Ellenkező esetben tűz, áramütés vagy személyi sérülés következhet be.

Áthelyezés

- Ha a légkondicionálót át kell helyezni, akkor az áthelyezést ne végezze el önmaga, hanem ennek végrehajtására kérjen fel képesített klímaszerelőt (*1) vagy képesített szerviztechnikust (*1). A légkondicionáló nem megfelelő áthelyezése áramütést és / vagy tüzet okozhat.

⚠ FIGYELEM

A berendezés leválasztása a hálózatról.

- A készülék legalább **3 mm** érintkezési hézagú kapcsoló révén kell, hogy kapcsolódjon a hálózati áramforrásra.

A légkondicionáló elektromos betáp vezetékét (tetszőleges típusú) olvadóbiztosítókkal kell ellátni.

Beszereles

- Megfelelően helyezze el a leeresztőtömlőt a tökéletes leeresztés biztosítása érdekében. A nem megfelelő leeresztés vízzel áraszthatja el a házat, és eláztathatja a bútorokat.
- A légkondicionálót mindenképpen megfelelő névleges feszültségű, kizárólagos áramforrásra csatlakoztassa, ellenkező esetben az egység meghibásodhat vagy tüzet okozhat.
- Győződjön meg arról, hogy a kültéri egységet stabilan rögzítette a talphoz. Különben az egység leeshet vagy más sérülést / balesetet okozhat.

Működés









- Ne használja a jelen légkondicionálót speciális célokra, úgymint étel tartósítására, precíziós műszerekhez, műtárgyakhoz, állattenyésztéshez, autókban, hajókon.
- Egyetlen kapcsolót se érintsen meg nedves ujjal, ellenkező esetben áramütést szenvedhet.
- Ha a légkondicionálót előreláthatóan hosszú ideig nem használják, a biztonság érdekében kapcsolja ki a főkapcsolót vagy az áramköri megszakítót.
- Ahhoz, hogy a légkondicionáló eredeti teljesítményén működjön, az útmutatóban szereplő üzemi hőmérséklettartományon belül működtesse. Ellenkező esetben működési hiba vagy vízszivárgás jelentkezhethet.
- Ügyeljen rá, hogy semmilyen folyadék ne kerüljön a távvezérlő belsejébe. Ne öntsön gyümölcslevet, vizet vagy bármilyen más folyadékot a termékre.
- Ne mossa a légkondicionálót. Ellenkező esetben áramütést szenvedhet.

- Hosszabb használat után ellenőrizze, hogy a telepítéshez használt talp vagy más eszköz az idő elteltével nem deformálódott-e. Ha nem javítja ki ezeket, akkor az eszköz leeshet és sérülést okozhat.
- Ne hagyjon gyúlékony sprayt vagy más gyúlékony anyagot a légkondicionáló közelében; a gyúlékony aerosolos sprayt ne irányítsa közvetlenül a légkondicionáló felé. Ezek meggyulladhatnak.
- A tisztítás előtt ne feledje lekapcsolni a légkondicionálót, illetve szakítsa meg az áramot az áramköri megszakítóval. Ellenkező esetben személyi sérülést szenvedhet, mert a ventilátor az egység belsejében nagy sebességgel forog.
- A légkondicionáló tisztítására kérje meg a forgalmazót. Ha a légkondicionálót nem megfelelően tisztítja meg, akkor a műanyag alkatrészek, az elektromos alkatrészek szigetelése stb. megsérülhet, ami hibás működéshez vezet. A hibás eljárás akár vízszivárgást, elektromos áramütést, tüzet okozhat vagy a termék füstöt bocsáthat ki magából.
- Ne tegyen vizet tartalmazó edényt, pl. vázát az egységre. Az egységbe a víz behatolhat és az tönkre teheti az elektromos szigetelést, ami áramütést okozhat.

(*1) Lásd: „A képesített beszerelő és a képesített szerviztechnikus meghatározása”.

■ A katon szállítására, mozgatására és tárolására vonatkozó tudnivalók

◆ Példák a katonon szereplő jelzésekre

Szimbólum	Leírás	Szimbólum	Leírás
	Tartsa szárazon	 DO NOT DROP	Ne ejtse le
 FRAGILE	Törékeny	 DO NOT LAY DOWN	Ne fektesse le
 5 cartons	Felrakási magasság (Ebben az esetben 6 katon rakható egymásra)	 DO NOT WALK ON THIS CARTON	Ne lépjen a katonra
	Ezzel az oldalával felfelé		Ne lépjen rá
	Körültekintően mozgassa		

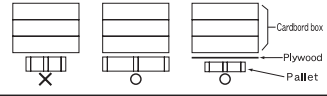
Egyéb figyelmeztetések	Leírás
 <p>Caution Injury possibility. Don't handle with packing band, or may get injured in case of broken band.</p>	<p>FIGYELEM</p> <p>Személyi sérülés kockázata. Ne nyúljon a csomagolószalaghoz, mert megsérülhet, ha a szalag szakadt.</p>
<p>Stacking notice.</p> <p>In case that cardboard boxes protrude out of pallet when stacking, lay a 10mm thick plywood over the pallet.</p> 	<p>Felrakásra vonatkozó megjegyzés.</p> <p>Amennyiben a felrakás során a kartondobozok kinyúlnak a raklapról. Tegyen egy 10 mm vastag furnérlapot a raklapra.</p>

2 Alkatrészek megnevezése

■ Beltéri egység

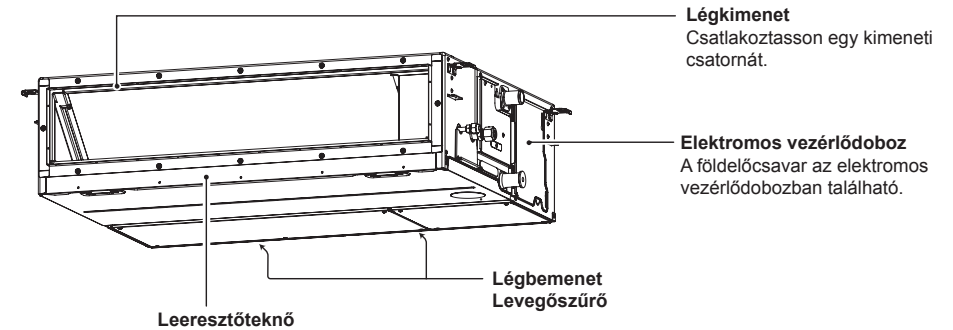

■ Kültéri egység (A kialakítás a kültéri egység típusától függ. Az alábbi ábrán egy példa látható.)

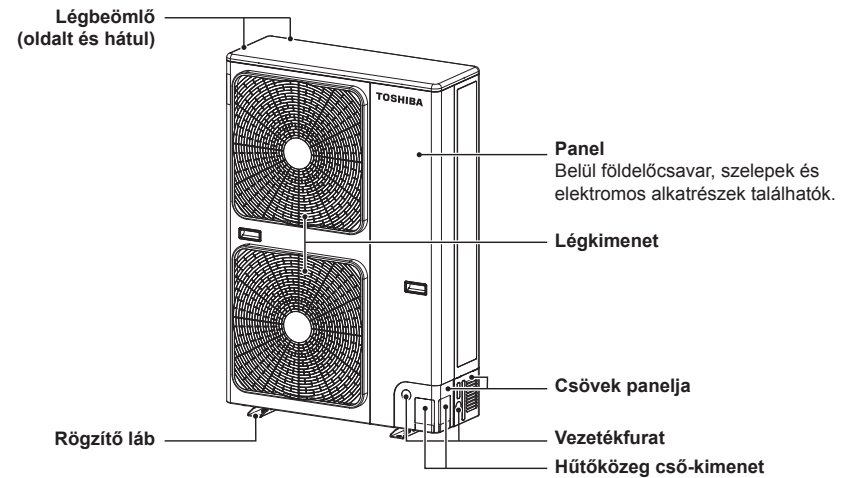

3 Vezetékes távirányító

Ez a távvezérlő legfeljebb 8 beltéri egység működését képes vezérelni.

■ Kijelzőrész

A kijelző alábbi illusztrációján az összes ikon látható. Az egység működése közben csak a megfelelő ikonok láthatók.

- Amikor az érintésvédelmi megszakítót először bekapcsolja, a(z) **SETTING** kijelzés kezd villogni a távvezérlő kijelző részén.
- Az ikon villogása közben a modell automatikus megerősítése zajlik. A távvezérlő használatához várjon, amíg a **SETTING** ikon el nem tűnik.

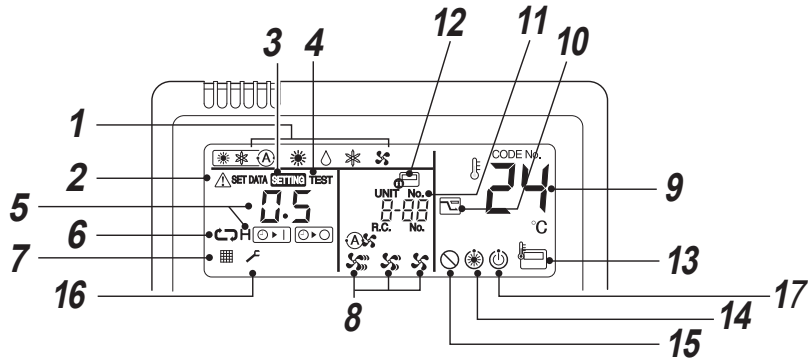

- 1 Üzem mód**
A kiválasztott üzemmód kerül megjelenítésre.
- 2 Hiba kijelzés**
Akkor látható, amikor a védőeszköz működik vagy hiba lépett fel.
- 3 SETTING kijelzés**
Az időzítő beállítása és egyéb beállítások során látható.
- 4 TEST kijelzés**
Próbaüzem végrehajtása során látható.
- 5 Időzítő kijelzése**
Az időzítőn kiválasztott idő látható. Hiba fellépése esetén a hibakód látható.
- 6 Időzítő üzemmódjának kijelzése**
Az időzítő kiválasztott üzemmódja látható.
- 7 Szűrő kijelzése**
A légszűrő tisztítására figyelmeztető jelzés.

- 8 Ventilátor fordulatszámának kijelzése**
A kiválasztott ventilátor sebesség üzemmódja látható.
(Automata)
(Magas)
(Közepes)
(Alacsony)
- 9 Beállított hőmérséklet kijelzése**
A hőmérséklet kiválasztott beállítási értéke látható.
- 10 Energiatakarékos mód kijelzése**
Az energiatakarékoság érdekében a kompresszor fordulatszáma (kapacitása) korlátozott.

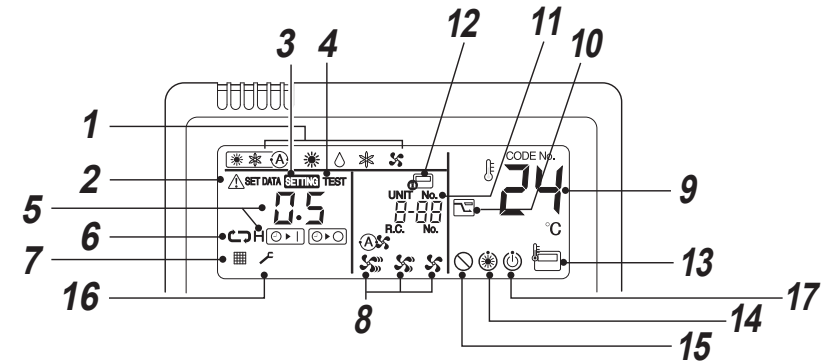





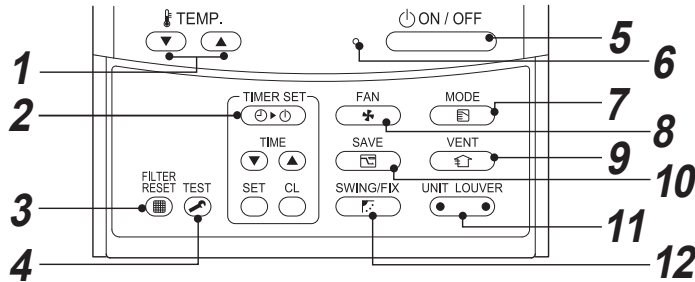

- 11 UNIT No. kijelzés**
A kiválasztott beltéri egység azonosítója látható. A hibás beltéri vagy kültéri egység száma is látható.
- 12 Központi vezérlés kijelzése**
Akkor látható, amikor a légkondicionáló egy központi távvezérlővel kombinált központi vezérlés alatt működik.
Ha a távvezérlőt a központi vezérlőrendszer letiltotta, a jelzés villog. A rendszer nem fogadja el a gombbal történő működtetést.
A rendszer még az ON / OFF, MODE vagy TEMP. gomb megnyomása esetén sem fogadja el a gombbal történő működtetést.
- 13 Távvezérlő érzékelőjének kijelzése**
Akkor látható, amikor a távvezérlő érzékelője használatban van.
- 14 Előmelegítés kijelzés**
Akkor látható, amikor a fűtési mód működik, vagy jégtelenítési ciklus lett kezdeményezve. Amikor ez az ikon látható, a beltéri ventilátor áll.
- 15 Nincs funkció kijelzése**
Akkor látható, amikor a kért funkció nem áll rendelkezésre az adott modellen.
- 16 Szerviz kijelzés**
- 17 Működésre kész kijelzés**
A jelzés egyes modelleken látható.

■ Működtetőrész



Az egyes gombok megnyomásával válassza ki a kívánt műveletet.

A vezérlő a parancsokat a memóriába menti, és ha Ön nem kíván változásokat eszközölni, a kezdeti beállítás után nincs szükség további beállításokra. A légkondicionáló a  gombok megnyomásával működtethető.



1  **gomb (Hőmérséklet-beállítás gombja)**
A beállítási pont módosítására szolgál. Válassza ki a kívánt beállítási pontot a  TEMP.  vagy  TEMP.  gombokkal.

2  **gomb (Időzítőbeállítás gombja)**
Az időzítő beállítására szolgál.

3  **gomb (Szűrő-visszaállítás gombja)**
A(z)  ikon visszaállítására szolgál a szűrő tisztítása után.



4  **gomb (Teszt gombja)**
Kizárólag szervizelési célra szolgál. (A normális működés során ne használja ezt a gombot.)

5  **gomb**
A gomb megnyomására a működés elindul, majd a gomb újabb megnyomására leáll. Amikor a működés leáll, a működésjelző lámpa és az összes kijelzés kialszik.

6 **Működésjelző lámpa**
Az egység bekapcsolt állapotában zöld fény világít.
Jóllehet, villog, amikor a védőeszköz működik vagy egy probléma merül fel.

7  **gomb (Üzem mód gombja)**
A kívánt üzemmód kiválasztására szolgál.

8  **gomb (Ventilátor-fordulatszám gombja)**
Kiválaszt egy tetszőleges ventilátor-sebességet.

9  **gomb (Szellőzés gombja)**
Nagy teljesítményű szellőzői készlet (helyben beszerzendő) csatlakoztatása esetén használatos.
Ha a gomb megnyomására a távvezérlőn a  kijelzés jelenik meg, nincs szellőzői készlet csatlakoztatva.

10  **gomb (Energiatakarékos működés gombja)**
Az energiatakarékos üzemmód kezdeményezésére szolgál.

11  **gomb (Egység / szellőzőzsalu kiválasztó gombja)**
Az egység számának (bal oldal) és a szellőzőzsalu számának (jobb oldal) kiválasztására szolgál.
UNIT:
Egy beltéri egység kiválasztására szolgál olyankor, amikor egy távvezérlőről több beltéri egység van vezérelve a levegőirány módosításához.

LOUVER:
Nincs funkciója.

12  **gomb (Elforgatás / szellőzőzsalu irányának gombja)**
Nincs funkciója.

OPCIÓ:

Távvezérlő érzékelője
Általában a beltéri egység hőmérséklet-érzékelője érzékeli a hőmérsékletet. A távvezérlő környezetének hőmérséklete is érzékelhető.
A részletekkel kapcsolatban forduljon ahhoz az értékesítőhöz, akitől a légkondicionálót vásárolta.

4 Rendeltetésszerű használat

A légkondicionáló első használatakor vagy a beállítások módosítását követően kövesse az alábbi lépéseket. A beállítások mentésre kerülnek a memóriába, és minden alkalommal megjelennek, amikor az egységet a  gomb megnyomásával bekapcsolja.

■ Előkészület

- A megszakító bekapcsolásakor elválasztó vonalak jelennek meg a távvezérlő kijelző részén.
- * **A megszakító bekapcsolása után a távvezérlő kb. 1 percen át nem fogad el semmilyen műveletet, ez azonban nem működési hiba.**

KÖVETELMÉNY

Ha a légkondicionálót hosszú ideig nem használta, akkor az ismételt működésbe hozás alkalmával a légkondicionáló elindítása előtt legalább 12 órával kapcsolja be az áramkör megszakítót.

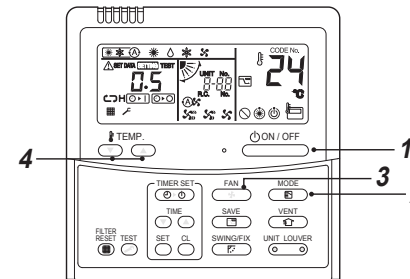

3 **3 Válassza ki a ventilátor sebességét a(z) „FAN” gombbal.**
A gomb egyes megnyomásai hatására a kijelző az alábbi sorrend szerint vált.



- Ha a ventilátor „Auto” módban van, akkor a sebessége a beállított érték és a helyiség hőmérséklet különbségének megfelelően változik.
- Fűtés közben, ha a helyiség fűtése nem elégséges a(z) „Low” sebességgel, akkor válassza ki a(z) „Med.” vagy „High” sebességet a működéshez.
- A hőmérsékletérzékelő a visszatérő levegő hőmérsékletét a beltéri egységnél állapítja meg, amely eltér a helyiség tényleges hőmérsékletétől - a telepítés egyes jellemzőinek függvényében.
- A beállított hőmérséklet a helyiség megcélzott hőmérséklete.
(A(z) „Auto” opció a Ventilátor üzemmódban nem választható.)

4 **Válassza ki a kívánt beállítási értéket a(z) „TEMP.” vagy „TEMP.” gombokkal.**

Áll

Nyomja meg a  gombot.
A működésjelző lámpa kialszik, és a működés leáll.

Elindítás

1 **Nyomja meg a  gombot.**
A működésjelző lámpa kigyullad, és a működés elindul.

2 **2 Válasszon ki egy üzemmódot a „MODE” gombbal.**
A gomb egyes megnyomásai hatására a kijelző az alábbi sorrend szerint vált.

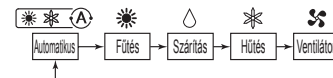

MEGJEGYZÉS

Automatikus átváltás

- Automatikus módban az egység a felhasználó által kiválasztott hőmérséklet-beállítási pont alapján választja ki az üzemmódot (hűtés, fűtés vagy csak ventilátor).
- Ha az Automatikus mód nem kényelmes, válassza ki kézi úton a kívánt körülményeket.

Fűtés

- Ha fűtés szükséges, az egység az üzemmód kiválasztása után kb.3–5 perccel elindul.
- A fűtési művelet leállása után a fan kb.30 másodpercig tovább foroghat.
- Amikor a szobahőmérséklet eléri a hőmérséklet beállított értékét, a kültéri egység leáll, és a beltéri egység ventilátora rendkívül alacsony sebességgel forog tovább.
- A jégtelenítési művelet során a ventilátor áll, hogy a hideg levegő ne áramoljon ki. („❄️” előmelegítés jelzése látható.)

Ha a működés egy leállás után próbál újraindulni

- Ha közvetlenül leállást követően próbálja újraindítani az egységet, az egység kb. 3 percig nem tud elindulni. Ez a kompresszor védelmét szolgálja.

■ 8°C-os működés (Objektum előmelegítéséhez)

A légkondicionáló fűtés üzemmódban kb. 8°C-ig képes vezérelni a fűtési hőmérsékletet.

A 8°C-os fűtési üzemmóddhoz a vezetéktes távvezérlővel történő beállítás szükséges. Kérdezzen rá a beszerelőnél vagy az értékesítőnél a beltéri egység beszerelési útmutatójának megfelelő beállításokra.

Elindítás

1. A TEMP. (▼) gomb megnyomásával állítsa be a kijelzett hőmérsékletet 18°C-ra fűtési módban.
2. A TEMP. (▼) gomb megnyomásával állítsa be a kijelzett hőmérsékletet 18°C-ra legalább 4 másodpercig.

Áll

1. A TEMP. (▲) gomb megnyomásával állítsa be a kijelzett hőmérsékletet 18°C-ra.
 - A légkondicionáló visszaáll a normális HEAT üzemmódba. Válassza ki a kívánt hőmérsékletet és üzemmódot.

MEGJEGYZÉS

- A kimenő levegő hőmérséklete alacsonyabb, mint a normális fűtési üzemmódban.
- A távvezérlő beszerelési helyétől függően lehetséges, hogy a szoba hőmérséklete nem növelhető egyenletesen.
- A szoba méretétől és a beszerelési körülményektől függően lehetséges, hogy a szoba hőmérséklete nem érheti el a 8°C-ot.
- A ventilátorsebesség 8°C-os fűtési üzemmódban szabadon állítható.
- A 8°C-os fűtési üzemmód az alábbi esetekben kerül érvénytelenítésre.
 - Amikor a működést a (ON/OFF) gombbal leállítják
 - Amikor a (MODE) gombbal másik üzemmódot választanak ki
 - Amikor a hőmérséklet beállítását vagy az üzemmódot megváltoztatják, vagy a működést elindítják / leállítják a vezeték nélküli távvezérlővel vagy a központi vezérlés távvezérlőjével
- Az üzemmód használata során ügyeljen a megfelelő üzemeltetési időkre, és javasoljuk, hogy a rendszeres karbantartására kérjen fel szerviz technikust.

5 Az időzítő működése

A berendezés három időzítő üzemmódot kínál: (A beállítás 168 óráig engedélyezett.)

- Időzített kikapcsolás : Az egység leáll a beállított idő elérésekor.
- Ismételt időzített kikapcsolás : Az egység mindennap a beállított idő elérésekor leáll.
- Időzített bekapcsolás : Az egység elindul a beállított idő elérésekor.

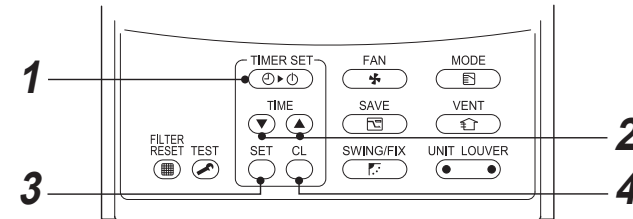

Elindítás

1 Nyomja meg a (TIMER SET) gombot.

A gomb egyes megnyomásai hatására az időzítő módja változik.

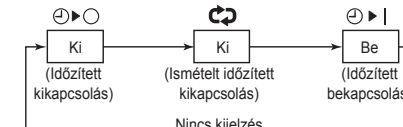

- (SETTING) és az időzítő kijelzése villog.

2 A (TIME) gomb megnyomásával válassza ki a „beállított időt”.

- A (▲) gomb minden egyes megnyomására a beállított idő 0,5 órával (30 perccel) nő. Ha az időzített működéshez 24 óránál nagyobb időt állít be, akkor az időzítő 1 órás lépésközzel állítható. A maximálisan beállítható idő 168 óra (7 nap). A távvezérlő kijelzőjén az idő órákban jelenik meg (0,5 és 23,5 óra között) (*) vagy napokban és órákban (24 óra fölött) (**), amint az alábbi ábra mutatja.
- A(z) (▼) gomb minden egyes megnyomására a beállított idő 0,5 órával (30 perccel) csökken (0,5 - 23,5 órás beállítás esetén) vagy 1 órával (24 - 168 órás beállítás esetén).

Példa vezetéktes távvezérlő kijelzőjére

- 23,5 óra (*)



- 34 óra (**)



12 jelentése:1 nap (24 óra).

10h jelentése:10 óra. (Összesen:34 óra)

3 Nyomja meg a (SET) gombot.

(SETTING) eltűnik, és az idő kijelzése megmarad, továbbá a(z) (▶) vagy (▶▶) ikon kezd villogni.

(Amikor az időzített bekapcsolás aktiválva van, akkor az időzített bekapcsolás ikonja és a(z) (▶▶) ikon látható, a többi ikon viszont nem látszik.)

4 Időzítő működésének érvénytelenítése

Nyomja meg a (ON/OFF) gombot.

Az Időzítő jele eltűnik.

MEGJEGYZÉS

- Amikor a működés leáll azt követően, hogy az időzítő elérte az előre beállított időt, az ismételt időzített kikapcsolás művelete révén a (ON/OFF) gomb megnyomására folytatódik a működés, és akkor áll le, amikor az időzítő eléri a beállított időt.
- Amikor a légkondicionáló időzített kikapcsolás funkciója aktív, akkor a(z) (SWING/FIX) gomb megnyomására az időzítőfunkció jelzése eltűnik, majd kb.5 másodperc elteltével ismételten megjelenik. Ez a távvezérlő normális jelfeldolgozásának következménye.

6 Energiatakarékos mód

Az energiatakarékos mód energiát takarít meg a maximális áram korlátozása révén. Ez hatással van az egység rendelkezésre álló fűtési, illetve hűtési kapacitására.

Nyomja meg a **SAVE** gombot működés közben.

- A légkondicionáló energiatakarékos módba lép.
- jelenik meg a kijelzőn.

Az energiatakarékos mód érvénytelenítéséig működésben marad.

Az energiatakarékos mód érvénytelenítéséhez nyomja meg újra a **SAVE** gombot.

kijelzés eltűnik.

■ Energiatakarékos beállítások konfigurálása

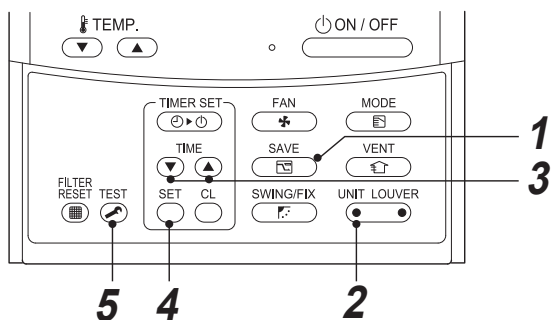

1 Nyomja legalább 4 másodpercig a **SAVE** gombot, amikor a légkondicionáló nem működik. **SETTING** villog.

2 Nyomja meg a **UNIT LOUVER** részt (a gomb bal oldalát) a beállítani kívánt beltéri egység kiválasztásához.

- A gomb egyes megnyomásainak hatására a(z) UNIT No. a következőképpen változik:

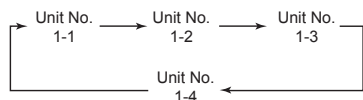

A kiválasztott egység ventilátora jár.

3 Nyomja meg a **TIME** gombokat a teljesítményszint beállítás módosításához.

- A gomb minden egyes megnyomásának hatására a teljesítményszint 1%-os lépésközzel változik a 100% és 50% közti tartományban.
- A gyári alapbeállítás 75%.

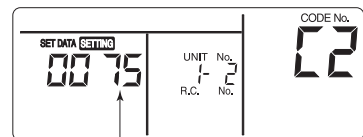

A teljesítményszint beállítása energiatakarékos módban

4 Nyomja meg a **SET** gombot.

5 A beállítás befejezéséhez nyomja meg a **TEST** gombot.

MEGJEGYZÉS

- Amikor egyidejűleg több elektromos készülék is használatban van, az áramköri megszakító működésbe lépésének megelőzése érdekében az energiatakarékos mód használata ajánlott. Természetesen az energiatakarékos mód az energia megtakarítására is szolgál.
- Az energiatakarékos mód kevesebb energiát fogyaszt, de lehet, hogy nem hűti / fűti annyira a szobát, mint a normális mód. (A maximális áramerősség a normális módénak kb. 75%-ára (gyári alapbeállítás) van korlátozva.)
- Az energiatakarékos mód beállításainak módosítására vonatkozóan lásd az „Energiatakarékos beállítások konfigurálása” részt a Energiatakarékos mód fejezetben.
- Még abban az esetben is, ha az energiatakarékos mód során elindítja / leállítja a működést, megváltoztatja az üzemmódot, vagy visszaállítást hajt végre, az energiatakarékos mód a következő műveletig érvényben marad.

7 Karbantartás

⚠ VIGYÁZAT

A légszűrő és a légszűrő egyéb alkatrészeinek tisztítása magasban végzett veszélyes munkával jár, így ezt mindenképpen képesített beszerelővel vagy képesített szerviztechnikussal végeztesse el. Ne próbálja önmaga elvégezni.

▼ A légszűrők tisztítása

Az eltömődött légszűrők csökkentik a hűtési és fűtési teljesítményt.

- 1) Ha a távvezérlőn a kijelzés látható, tisztítsa meg a légszűrőket.
- 2) A légszűrők tisztításának befejezése után nyomja meg a **TEST** gombot. kijelzés eltűnik.

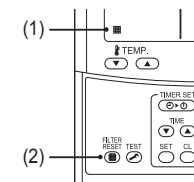

◆ Hosszútávú üzemen kívül helyezés

1. A beltéri egység belsejének kiszáritásához hagyja üzemelni a ventilátort néhány órán keresztül.
2. A leállításához nyomja meg a távvezérlőn található **ON / OFF** gombot, majd kapcsolja ki a megszakítót.
3. Tisztítsa meg a légszűrőket, és helyezze vissza őket.

◆ A hűtési szezon előtt

Tisztítsa meg a leeresztő tálcát

- A részletekkel kapcsolatban vegye fel a kapcsolatot azzal a forgalmazóval, akitől a terméket vásárolta. (A leeresztési funkció nem működik, ha a gyűjtőtálca vagy a ventilátor eltömődött. A leeresztett víz bizonyos esetekben túlsordulhat, eláztatva a falat vagy a padlózatot. A hűtési szezon előtt ürítse ki a gyűjtőtálcát.)

◆ Rendszeresen ellenőrizze!

- Ha a berendezést huzamosabb ideig használja, akkor az alkatrészek elkopása meghibásodáshoz vagy a száritott víz elégtelen leeresztéséhez vezethet a hő, páratartalom és por függvényében.
- A szokásos karbantartáson kívül javasoljuk, hogy a berendezést nézesse meg és vizsgálta át azzal a forgalmazóval, akitől azt vásárolta.

MEGJEGYZÉS

A környezet óvása érdekében erősen ajánlott a légkondicionáló használatban lévő beltéri és kültéri egységeinek rendszeres tisztítása és karbantartása a légkondicionáló hatékony működésének biztosítása céljából.

A légkondicionáló hosszú távú működtetése esetén a rendszeres karbantartás (évente egyszer) ajánlott.

Rendszeresen ellenőrizze továbbá, hogy nincs-e rozsdás vagy karcolás a kültéri egységen, és szükség esetén távolítsa el az ilyet, vagy alkalmazzon rozsdagátló kezelést.

Általános szabályként elmondható, hogy ha a beltéri egység naponta legalább 8 órán keresztül működik, akkor a beltéri egységet és a kültéri egységet 3 havonta legalább egyszer meg kell tisztítani. Ennek a tisztítási / karbantartási munkának az elvégzésére kérjen fel szakembert.

Az efféle karbantartás költséget jelent a tulajdonos számára, azonban meghosszabbíthatja a termék élettartamát.

A beltéri és kültéri egységek rendszeres karbantartásának elmulasztása gyenge teljesítményt, fagyást vagy vízszivárgást okozhat, és akár a kompresszor meghibásodását is eredményezheti.

▼ Karbantartási lista

Alkatrész	Egység	Ellenőrzés (szemrevételezés / meghallgatás)	Karbantartás
Hőcserélő	Beltéri / kültéri	Por / szennyezés hatására eltömődés, karcolások	Ha eltömődött, mossa ki a hőcserélőt.
Ventilátormotor	Beltéri / kültéri	Hang	Ha rendellenes hangokat kelt, tegye meg a megfelelő lépéseket.
Szűrő	Beltéri	Por / szennyezés, sérülés	<ul style="list-style-type: none"> Ha szennyezett, mossa ki a szűrőt. Ha sérült, cserélje ki.
Ventilátor	Beltéri	<ul style="list-style-type: none"> Rezgés, egyensúly Por / szennyezés, külső megjelenés 	<ul style="list-style-type: none"> Ha erős rezgések tapasztalhatók, vagy az egyensúly nagyon rossz, cserélje ki a ventilátort. Ha szennyezett, kefélje le vagy mossa le a ventilátort.
Légbeömlő / -kieresztő rácsok	Beltéri / kültéri	Por / szennyezés, karcolások	Ha deformált vagy sérült, javítsa meg vagy cserélje ki.
Leeresztőteknő	Beltéri	Por / szennyezés hatására eltömődés, leeresztési szennyeződés	Tisztítsa ki a leeresztőteknőt, és ellenőrizze a sima leeresztést biztosító lefelé lejtést.
Díszítőpanel, szellőzőszaluk	Beltéri	Por / szennyezés, karcolások	Ha szennyezettek, mossa le őket, vagy alkalmazzon javítóbevonatot.
Külső	Kültéri	<ul style="list-style-type: none"> Rozsdás, szigetelő leválása Bevonat leválása / felnyílása 	Alkalmazzon javítóbevonatot.

8 Hibaelhárítás

Ellenőrizze az alábbi pontokat, mielőtt javítást kérne.

		Tünet	Ok
Ez nem jelent hibát.	Kültéri egység	<ul style="list-style-type: none"> Fehér, homályos hideg levegő vagy víz jön ki belőle. Néha levegőszivárgás-zaj hallható. Az áramellátás bekapcsolásakor rendellenes zaj hallható. 	<ul style="list-style-type: none"> A kültéri egység ventilátorra automatikusan leáll, és elindul az olvasztási művelet. A mágnesszelep az olvasztás indulásakor vagy leállásakor üzembe lép. A kültéri egység előkészül az üzemelésre.
	Beltéri egység	<ul style="list-style-type: none"> Néha suhanó hang hallható. Pattogó hangok hallhatók. A leeresztett levegőnek szokatlan szaga van. 	<ul style="list-style-type: none"> A berendezés indításakor, üzemelés közben vagy közvetlenül annak leállítás után vízcsgargás hangja hallható, vagy az üzemi zaj közvetlenül a berendezés indulása után néhány percig hangosabb a megszokottnál. Ezt a hangot a hűtőközeg áramlása vagy a szárító leeresztése adja ki. Ezt a hangot a hőcserélő vagy egyéb alkatrész hőmérsékletváltozás miatti tágulása majd összezsugorodása váltja ki. Falakból, szőnyegekkel, ruhákból, dohányárukból, kozmetikai szerekből vagy egyéb dolgokból származó különböző szagok jutnak a légkondicionálóba.
Ellenőrizze újra.	A szoba nem hül le vagy nem melegszik fel.		<ul style="list-style-type: none"> Áramszünet volt? Leégett a megszakító? A védőeszköz működésbe lépett? (A működésjelző lámpa és a távvezérlő  ikonja villog.) A kültéri egység légbeömlő vagy -kieresztő nyílása eltömődött? Az ajtók vagy az ablakok nyitva vannak? A légszűrőt por tömiti el? A levegő volumene a „Alacsony”-re (Low) van állítva vagy az üzemmód a „Ventilátor”-ra (Fan)? A beállított hőmérséklet megfelelő?

Ha a fentiek ellenőrzését követően továbbra is szokatlan jelenséget észlel, akkor állítsa le a berendezést, kapcsolja ki a megszakítót, majd értesítse a forgalmazót, akitől a berendezést vásárolta, és mondja el a hibajelenséget. Ne próbálja saját maga javítani a berendezést, mert az balesetveszélyes. Ha az ellenőrző lámpa (pl. EG i, FG i, HD i) megjelenik a távvezérlő LCD kijelzőjén, akkor a megjelenő hibaüzenetet vagy jelet is közölje a forgalmazóval.

Ha a fentiek közül bármelyik hiba előfordul, akkor azonnal állítsa le a berendezést, kapcsolja ki a megszakítót, majd értesítse a forgalmazót, akitől a berendezést vásárolta.

- A kapcsoló nem működik megfelelően.
- A megszakító gyakran kiég.
- Véletlenül idegen tárgy vagy víz került a berendezés belsejébe.
- A berendezés a védőeszköz visszaállítását követően sem indítható el.
- Egyéb szokatlan körülmény jelentkezik.

■ Megerősítés és ellenőrzés

Amikor egy probléma merült fel a légkondicionálóban, az ellenőrző kód és a beltéri EGYSEG száma megjelenik a távirányító kijelző részén. Az ellenőrző kód csak működés közben látható. Ha a kijelzés eltűnik, működtesse a légkondicionálót a következő ŐEllenőrző kódlista nyugtázásaÓ című rész szerint.

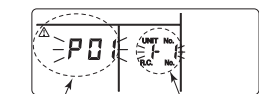

ellenőrző kód Digital Inverter sorozatú légkondicionáló

■ Ellenőrző kódlista nyugtázása

Amikor a légkondicionálón egy probléma merül fel, az ellenőrző kódlista a következő eljárással nyugtázható. (Az ellenőrző kódlista a memóriában legfeljebb 4 ellenőrző kódot tárol.) A napló üzemi állapotban és leállított állapotban is nyugtázható.

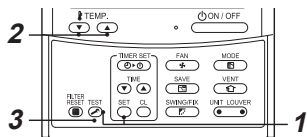

- Amikor a(z) **SET** gombot egyidejűleg legalább 4 másodpercen át nyomva tartja, a következő kijelzés jelenik meg. Ha **✓** látható, akkor az üzemmód ellenőrző kódlista üzemmódba kapcsol.
 - [01: Ellenőrző kódlista sorrendje] jelenik meg a CODE No. (Kódszám) mezőben.
 - [Ellenőrző kód] jelenik meg a CHECK (Ellenőrzés) mezőben.
 - A [beltéri egység címe, amelyben a probléma felmerült] a UNIT No. (Egységszám) felirat alatt jelenik meg.

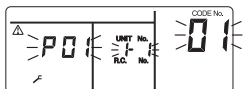

- Ha a hőmérséklet beállítására használja, akkor a **TEMP** gomb minden megnyomásakor a memóriában tárolt ellenőrző kódlista sorrendben megjelenik.

A CODE No. mező számai a kódszámot jelzik. [01] (legújabb) → [04] (legrégebbi).

KÖVETELMÉNY

Ne nyomja meg a **ON/OFF** gombot, mert akkor a beltéri egység összes ellenőrző kódlistája törlésre kerül.

- A megerősítés után a szokásos kijelzésre történő visszalépéshez nyomja meg a **TEST** gombot.

9 Üzemelés és teljesítmény

▼ Indítás előtti ellenőrzés

- Ellenőrizze, hogy a földvezeték csatlakozik-e (nincs elvágyva vagy leválasztva).
- Ellenőrizze, hogy be van-e szerelve a légszűrő.
- A légkondicionáló elindítása előtt legalább 12 órával kapcsolja be az áramkör megszakítót.

▼ 3 perces védő-funkció

A 3 perces védelmi funkció megakadályozza a légkondicionáló elindítását a főkapcsoló vagy az áramköri megszakító bekapcsolását követő 3 perc folyamán.

▼ Áramkimaradás

- Ha a működés közben áramszünet van, akkor a készülék teljesen leáll.
- A működés újraindításához nyomja meg a távvezérlő ON / OFF gombját.
- Villámítás vagy a közelben működtetett vezeték nélküli autótélfon hatására az egység működési hibája következhet be. Kapcsolja ki a főkapcsolót vagy az áramköri megszakítót, majd kapcsolja vissza. Az újraindításhoz nyomja meg a távvezérlő ON / OFF gombját.

▼ Kiolvasztás

- Ha a fűtési művelet során a kültéri egység fagyott, automatikusan megindul a jégtelenítés (kb. 2–10 percig) a fűtési kapacitás fenntartása érdekében.
- A jégtelenítési művelet során a beltéri és kültéri egységek ventilátora egyaránt áll.
- A kiolvasztás során a kiolvasztott vizet a kültéri egység alsó lemezénél engedjük le.

▼ Fűtési kapacitás

A fűtés során az elnyelt kültéri hőt használjuk fel a helyiség fűtéséhez. Ezt a fűtési módszert hőszivattyús rendszernek hívjuk. Amikor a külső hőmérséklet túl alacsony, javasolt a légkondicionálóval együtt más fűtőberendezést is használni.

▼ A légkondicionáló működési körülményei

A megfelelő teljesítmény érdekében a következő hőmérsékleti körülmények mellett működtesse a légkondicionáló berendezést:

Hűtési művelet	Külső hőmérséklet	: -15°C ... 46°C (száraz hőmérséklet)
	Helyiségbeli hőmérséklet	: 21°C ... 32°C (száraz hőmérséklet), 15°C ... 24°C (nedves hőmérséklet)
Fűtési művelet	Külső hőmérséklet	: -15°C ... 15°C (nedves hőmérséklet)
	Helyiségbeli hőmérséklet	: 15°C ... 28°C (száraz hőmérséklet)

[FIGYELEM] Szoba relatív páratartalma – 80%-nál alacsonyabb. Ha a légkondicionálót ennél magasabb páratartalom mellett működtetik, a légkondicionáló felületén harmat képződhet.

Ha a légkondicionáló berendezést a fentiekől eltérő körülmények között használja, aktiválódhatnak a biztonsági védelmi funkciók.

▼ Védőeszköz

- A berendezés túlterhelés esetén automatikusan leáll.
- A védőberendezés működésbe lépésekor a berendezés leáll, és a működésjelző valamint az ellenőrző lámpa villogni kezd a távvezérlőn.

▼ Amikor a védőeszköz működésbe lép

- Kapcsolja ki a megszakítót, és végezzen átvizsgálást. A berendezés további üzemeltetése meghibásodáshoz vezethet.
- Ellenőrizze, hogy be van-e szerelve a légszűrő. Ha a berendezés nem hibásodik meg, a hőcserélő akkor is eltömődhet porral, ami vízszivárgáshoz vezethet.

▼ Hűtés során

- A kültéri egység légbeömlő vagy -kieresztő nyílása el van tömődve.
- Állandó erős szél fúj a kültéri egység kivezető nyílásának irányába.

▼ Fűtés közben

- A légszűrőt eltömítette a nagy mennyiségű por.
- A beltéri egység légbeömlő vagy -kieresztő nyílása el van tömődve.

▼ Ne kapcsolja ki az áramkör megszakítót

- A légkondicionálási szezonban ne kapcsolja ki az áramkör megszakítót, helyette inkább használja a távvezérlő ON / OFF (Be / Ki) gombját.

▼ Kültéri egység gondozása havazás esetén és fagyponthoz alatti hőmérsékletnél

- Havas területeken a kültéri egység légbeömlő és -kieresztő nyílásait gyakran hó vagy jég takarja. Ha a havat vagy a jeget nem távolítja el a kültéri egységről, akkor az a gép hibás működéséhez vagy gyenge fűtéshez vezethet.
- Hideg területeken figyeljen oda a drén vezetékre, hogy az tökéletesen elvezesse a vizet, mert a vezetékben maradt víz megfagyhat. Ha a drén vezetékben vagy a kültéri egységben a víz megfagy, akkor az géphibát okozhat vagy a fűtési teljesítmény lenne gyenge.

10 Telepítés

Ne szerelje be a légkondicionálót az alábbi helyekre.

- Ne szerelje be a légkondicionálót olyan helyre, amely tévétől, audiorendszerőtől vagy rádiótól 1 m-nél kisebb távolságra van. Ha az egységet ilyen helyre szereli be, akkor a légkondicionáló által kibocsátott zaj befolyásolhatja az említett készülékek működését.
- Ne szerelje be a légkondicionálót nagy frekvenciás készülék (varrógép, masszírozógép stb.) közelébe, ellenkező esetben a légkondicionáló meghibásodhat.
- Ne telepítse a légkondicionáló egységet olyan helyre, ahol vas- vagy fémpor jelenléte lehetséges. Ha a légkondicionáló belsejében összegyűlik a vas- vagy fémpor, akkor az gyulladást vagy tüzet okozhat.
- Ne szerelje be a légkondicionálót nagy páratartalmú vagy olajos helyre, illetve olyan helyre, ahol gőz, korom vagy korrozív gáz fejlődik.
- Ne szerelje be a légkondicionálót sós helyre, például tengerparti területre.
- Ne szerelje be a légkondicionálót olyan helyre, ahol nagy mennyiségű gépolajat használnak.
- Ne szerelje be a légkondicionálót olyan helyre, amely általában erős szélnek van kitéve, például tengerparti területre.
- Ne szerelje be a légkondicionálót olyan helyre, ahol kénes gázok fejlődnek, például gyógyforrás közelébe.
- Ne szerelje be a légkondicionálót hajóba vagy önjáró daruba.
- Ne szerelje be a légkondicionálót savas vagy lúgos légkörű helyre (forróvíz-forrás közelébe, vegyi gyár közelébe, illetve olyan helyre, ahol égéstermékek kerülnek kibocsátásra). Ellenkező esetben a hőcserélő alumíniumbordája és vörösréz csöve korrodálódhat.
- Ne szerelje be a légkondicionálót olyan akadály (szellőzőnyílás, világítóberendezés stb.) közelébe, amely zavarja a levegő szabad kiáramlását. (A turbulens légáram csökkentheti a teljesítményt, vagy akadályozhatja az eszközök működését.)
- Ne használja a légkondicionálót speciális célokra, úgymint étel tartósítására, precíziós műszerekhez, műtárgyakhoz, valamint olyan helyeken, ahol állatok tenyésztése vagy növények termelése folyik. (Ellenkező esetben a tartósítási kívánt anyagok minősége romolhat.)
- Ne szerelje be a légkondicionálót olyan tárgy fölé, amely nem nedvesedhet be. (Kondenzvíz csepeghet a beltéri egységből, ha a páratartalom eléri a 80%-ot, vagy ha a leeresztőnyílás eltömődik.)
- Ne szerelje be a légkondicionálót olyan helyre, ahol szerves oldószert használnak.
- Ne szerelje be a légkondicionálót olyan ajtó vagy ablak közelébe, amelyen nedves külső levegővel érintkezik. Ellenkező esetben kondenzáció alakulhat ki a légkondicionálón.
- Ne szerelje be a légkondicionálót olyan helyre, ahol gyakran használnak speciális sprayt.

Ügyeljen a zajra és a rezgésekre

- Ne szerelje be a légkondicionálót olyan helyre, ahol a kültéri egység által keltett zaj, illetve a légkieresztő nyílásán kilépő forró levegő zavarhatja a szomszédokat.
- Szilárd, stabil alapra szerelje a légkondicionálót, mely megakadályozza a rezonáns működési zaj és a rezgések tovaterjedését.
- A beltéri egység működése közben a nem működő beltéri egységek is kelhetnek valamennyi zajt.

11 Műszaki leírás

Modell	Hangnyomásszint (dBA)		Tömeg (kg)
	Hűtés	Fűtés	
RAV-GM901BTP-E	*	*	41

* 70 dBA alatt

Ecodesign követelményekkel kapcsolatos termékinformáció. (Regulation (EU) 2016/2281)
<http://ecodesign.toshiba-airconditioning.eu/en>

Megfelelőségi tanúsítvány

Gyártó: **TOSHIBA CARRIER (THAILAND) CO., LTD.**
144 / 9 Moo 5, Bangkadi Industrial Park, Tivanon Road, Tambol Bangkadi,
Amphur Muang, Pathumthani 12000, Thailand

TCF tartó: **TOSHIBA CARRIER EUROPE S.A.S**
Route de Thil 01120 Montluel FRANCE

Ezennel kijelenti, hogy az alábbi gép:

Általános megnevezés: Légkondicionáló berendezés

Modell / típus: RAV-GM901BTP-E

Kereskedelmi megnevezés: Digitális inverteres sorozatú / Szuper digitális inverteres sorozatú légkondicionáló

Megfelel az Európai Unió gépekre vonatkozó (Directive 2006/42/EC) jelű előírásainak és a nemzeti jogrendbe illeszkedő szabályozásainak

„Nyilatkozat részlegesen elkészült gép beépítéséről”

Mindaddig tilos üzembe helyezni, amíg az a végleges gép, amelybe beépítésre kerül, a vonatkozó irányelv rendelkezéseinek megfelelőnek nem lett nyilvánítva - ott ahol ez szükséges.

MEGJEGYZÉS

A jelen nyilatkozat érvényét veszti, ha a gyártó jóváhagyása nélkül műszaki vagy működési módosításokat eszközölnék a modellen.

Toshiba Carrier (Thailand) Co., Ltd.

144 / 9 Moo 5, Bangkadi Industrial Park, Tivanon Road, Tambol Bangkadi, Amphur Muang, Pathumthani 12000, Thailand

1116950293